



KONICA MINOLTA



DiMAGE Z2



操作指示手册

在您開始之前

多謝您購買DiIMAGE Z2數碼相機。請先花一點時間細閱本操作指示手冊，使您可以享受到此新相機的所有功能。在使用本產品之前請檢查包裝清單。如有任何物件缺失，請即聯絡您的相機經銷商。

DiIMAGE Z2數碼相機
頸攜帶NS-DG6000
鏡頭保護蓋LF-242 A
插座保護蓋SC-1000
SD記憶卡
AV接線AVC-400
USB接線USB-500
4枚AA鹼性電池
DiIMAGE Viewer光碟
ArcSoft VideoImpression光碟
DiIMAGE Z2操作指示手冊
DiIMAGE Viewer操作指示手冊
保用證

本產品的設計必須配合柯尼卡美能達生產銷售的配件使用。使用非柯尼卡美能達認可的配件或設備，可能會導致本產品效能表現欠佳，或損壞產品與配件。

The company name changed
to Konica Minolta Photo
Imaging, Inc. (Apr./2004)

Konica Minolta是Konica Minolta Holdings, Inc.的商標。DiIMAGE是~~Konica Minolta Camera, Inc.~~的商標。Apple、Macintosh及Mac OS均是Apple Computer Inc.的註冊商標。Microsoft及Windows是Microsoft Corporation的註冊商標。Windows的正式名稱是Microsoft Windows Operating System。Pentium是Intel Corporation的註冊商標。Power PC是International Business Machines Corporation (IBM) 的商標。QuickTime是根據認可使用之商標。ArcSoft及VideoImpression是ArcSoft, Inc. 的商標或註冊商標。所有其他的品牌和產品名稱是其各自擁有者的商標或註冊商標。

正確及安全使用須知

使用本產品前，請先細閱及明瞭所有警告及小心指示。

⚠ 警告

不正確使用電池或會導致電池洩漏有害液體、過熱或引起爆炸，造成財物損失或個人受傷，請留意以下的各項警告。

- 只可使用本操作指示手冊內指定的電池。
- 切勿將電池倒轉安裝 (+/- 互調)。
- 切勿使用已磨損或損壞的電池。
- 切勿將電池暴露於火焰、高溫、水或潮濕環境中。
- 切勿嘗試將電池重新充電，令電池短路或拆開電池。
- 切勿將電池接近或存放於金屬製品中。
- 切勿混合使用不同類型、牌子、年期或充電狀態的電池。
- 當將充電電池充電時，只可使用建議的充電器。
- 切勿使用已洩漏液體的電池，若電池內的液體不慎進入眼睛，應即用大量清水沖洗眼睛及求醫，若液體接觸到皮膚或衣物，請用清水徹底洗淨。
- 棄置電池時，請在電池的接觸點上貼上膠紙，以免短路；務必遵照當地法則棄置電池。

- 只可使用指定的AC交流電轉接器，而電壓必須在轉接器組件上列明之電壓範圍內。使用不適當之轉接器或電流，可能會造成損毀及因著火或觸電而引致受傷。
- 切勿拆開本產品。若不慎觸碰到產品內部之高壓電路，可能會因觸電而引致受傷。
- 若因跌下或受撞擊而引致內部零件（特別是閃光燈組件）外露時，應即時取出電池或將AC交流電轉接器拔離電源及停止使用。閃光燈有高壓電路，可能會造成觸電而引致受傷。若繼續使用已損毀的產品或零件，可能會引致傷害或火警。

- 請將電池或可被吞食的細零件存放於遠離嬰孩的地方，若不慎誤吞物件，請即求醫。
- 請將本產品存放於遠離兒童的地方，當有兒童在附近時必須小心使用，切勿讓產品或其零件對他們造成傷害。
- 切勿向著眼睛直接使用閃光燈，此舉或會造成視覺受損。
- 切勿向著車輛駕駛者使用閃光燈，此舉或會引致駕駛者分神或暫時性失明，因而導致意外發生。
- 在駕駛車輛或步行時切勿使用顯示屏，此舉可能導致受傷或意外發生。
- 切勿在潮濕的環境下使用本產品或以濡濕的手操作本產品。若液體進入產品內，請即時取出電池或拔去AC交流電轉接器及停止使用。若繼續使用已暴露於液體的產品，可能會引致損毀或因著火或觸電而受傷。
- 切勿在易燃氣體或液體附近使用本產品，如汽油、苯或油漆稀釋劑。切勿使用易燃物品來清潔本產品，如酒精、苯或油漆稀釋劑，使用易燃清潔劑及溶劑或會導致爆炸或火警。
- 當將AC交流電轉接器拔離電源時，切勿用力拉扯電線，應當握著轉接器組件，然後將之從插座上拔出。
- 切勿損毀、扭曲、更改、加熱或放置重物於AC交流電轉接器的電線上，已損壞的電線可能會引致損毀或因著火或觸電而受傷。
- 若產品發出異味、熱力或煙霧，請即停止使用及將電池取出，必須小心避免被使用後變熱的電池燙傷。繼續使用已損壞的產品或零件，可能會引致受傷或火警。
- 如需維修時，請將產品送交柯尼卡美能達服務中心。

小心指示

- 切勿於高溫或潮濕的環境下使用或存放產品，如車廂內的貯物箱或行李箱內，此舉可能會損壞產品及電池，並因此產生熱力、著火、爆炸或洩漏電池液體而引致灼傷或受傷。
- 若電池洩漏液體，應停止繼續使用本產品。
- 關閉相機後，鏡頭會縮回相機筒內。若在相機筒伸縮時用手觸摸，則可能會導致受傷。
- 長時間使用後，相機的溫度會上升，必須加倍小心，避免灼傷。
- 若長時間使用後即時取出記憶卡或電池，可能會引致灼傷，應先把相機關掉，待記憶卡及電池降溫。
- 切勿讓閃光燈在接觸人或其他物體時閃光，因閃光燈會釋放大量能量而引致燒傷。
- 切勿施壓力於LCD顯示屏上，損毀了的顯示屏或許會引致受傷，而顯示屏的液體或許會引致發炎。若顯示屏的液體接觸到皮膚，應以清水清洗。若液體接觸到眼睛，應即時用大量的清水沖洗及求醫。
- 當使用AC交流電轉接器時，請將插頭穩妥地插入電源插座上。
- 若AC交流電轉接器的電線經已損壞，切勿使用。
- 切勿讓物件遮蓋著AC交流電轉接器，此舉可能會引致火警。
- 切勿遮擋接觸AC交流電轉接器的地方，因此舉可能造成阻礙，無法在危急情況下即時將轉接器拔離電源。
- 當清潔或不使用產品時，請將AC交流電轉接器的電源插頭拔去。

有關本手冊

在第12到33頁中說明本相機的基本操作。在本操作指示手冊中，該章節說明了相機的各部分資料、使用相機前的準備事項，以及拍攝、觀看和刪除影像等相機基本操作。

本相機的許多功能是透過選單控制的。在選單操控的章節中簡單描述了如何更改選單設定，而這些設定的描述則緊接在選單操控的章節之後。

各部分名稱	10
準備及開始	12
安裝相機帶及鏡頭蓋	12
安裝電池	13
電池狀態指示	14
自動節省電源	14
連接另購的AC交流電轉接器	15
更換記憶卡	16
開啟相機及顯示	17
設定日期及時間	18
設定選單語言	19
基本拍攝	20
握持相機	20
使用變焦鏡頭	20
自動拍攝影像	21
基本拍攝操作	22
自動數碼主題程式選擇	23
對焦鎖	24
對焦範圍	24
對焦訊號	25
特別對焦情況	25
閃燈模式	26
閃燈範圍—自動拍攝模式	27
相機震動警告	27
i ⁺ 按鈕	28
調校顯示屏亮度	28
數碼主題程式	29
基本播放	30
單格播放及階調分布圖顯示	30

觀看及旋轉影像	31
刪除單張影像	31
i ⁺ 按鈕	32
放大播放	33
進階拍攝	34
拍攝模式顯示	34
微距拍攝	35
程式 (P) 曝光模式	36
光圈先決 (A) 曝光模式	36
快門先決 (S) 曝光模式	37
手動 (M) 曝光模式	38
長時間曝光	39
拍攝影片	40
曝光補償	41
對焦區選擇	42
安裝配件閃光燈	43
操控拍攝選單	44
過片模式	46
自拍掣	47
使用連續過片模式	48
連續過片的注意事項	49
使用後取式拍攝模式	50
後取式拍攝的注意事項	51
包圍拍攝	52
甚麼是Ev?	53
影像大小及影像質素	54
自動DSP	56
數碼變焦	56
對焦模式	57
白平衡	58
自動白平衡	58
預設白平衡	58
自訂設定白平衡	59
全時間AF	60
閃燈模式	60
閃燈補償	60
測光模式	61
相機感光度—ISO	62
閃燈範圍及相機感光度	62
色彩模式	63

反差.....	63	對焦訊號.....	96
清晰度.....	64	快門FX.....	96
自訂按鍵功能.....	65	音量.....	96
影像大小 (影片).....	66	視頻輸出.....	96
拍攝速率.....	66	傳送模式.....	96
影片檔案大小.....	66	資料傳送模式.....	97
光學變焦.....	67	系統要求.....	97
影片模式.....	67	將相機連接至電腦.....	98
簡單攝影入門.....	68	連接Windows 98及98第二版.....	99
進階播放.....	70	自動安裝.....	99
播放影片.....	70	手動安裝.....	100
剪輯影片片段中的單張影像.....	70	記憶卡資料夾組織.....	102
操控播放模式選單.....	72	自動節省電源—資料傳送模式.....	103
照片選擇畫面.....	74	將相機由電腦離線.....	104
刪除.....	75	Windows 98及98第二版.....	104
格式化.....	76	Windows Me、2000 Professional及XP.....	104
鎖上.....	77	Macintosh.....	105
剪輯影片.....	78	更換記憶卡.....	106
複製及電郵複製.....	80	刪除驅動程式軟件—Windows.....	107
幻燈片播放 (Slide Show).....	82	PictBridge.....	108
有關DPOF.....	84	打印出錯時的注意事項.....	109
DPOF設定.....	84	操控PictBridge選單.....	110
日期打印.....	85	附錄.....	114
建立索引照片打印.....	85	排解疑難.....	114
於電視機上觀看影像.....	86	注意事項及貯存.....	116
設定選單.....	87	相機保養.....	116
開啟設定選單.....	87	貯存.....	116
操控設定選單.....	88	清潔.....	116
LCD顯示屏亮度.....	90	LCD顯示屏的保養.....	117
自動節省電源.....	90	電池.....	117
即時播放.....	90	操作溫度及環境.....	117
鏡頭配件.....	91	記憶卡.....	118
語言.....	91	重要場合或旅遊前預備.....	119
檔案編號 (#) 記憶.....	91	版權.....	119
資料夾名稱.....	92	諮詢及維修服務.....	119
減輕雜訊.....	92	QuickTime系統要求.....	120
設定日期及時間.....	93	VideImpression系統要求.....	120
日期打印.....	93	技術規格.....	122
重設預設值.....	94		
聲音訊號.....	95		

各部分名稱

* 本相機是先進的光學儀器，故必須小心保持相機各部分的表面清潔。請參閱本操作指示手冊後部的注意事項及貯存部分（第116頁）。

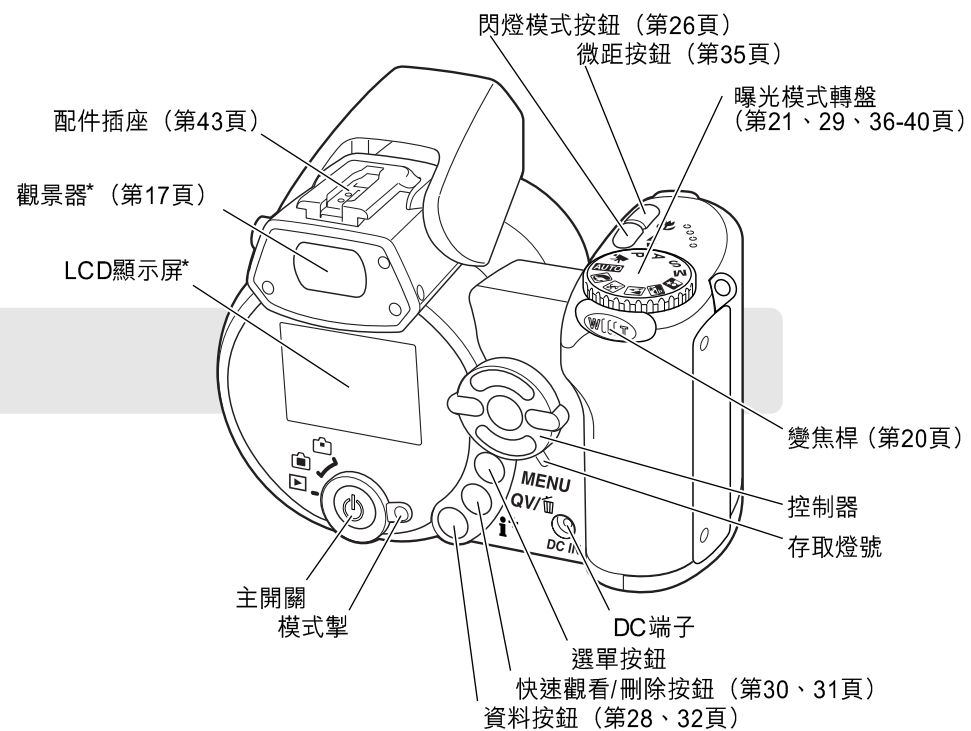
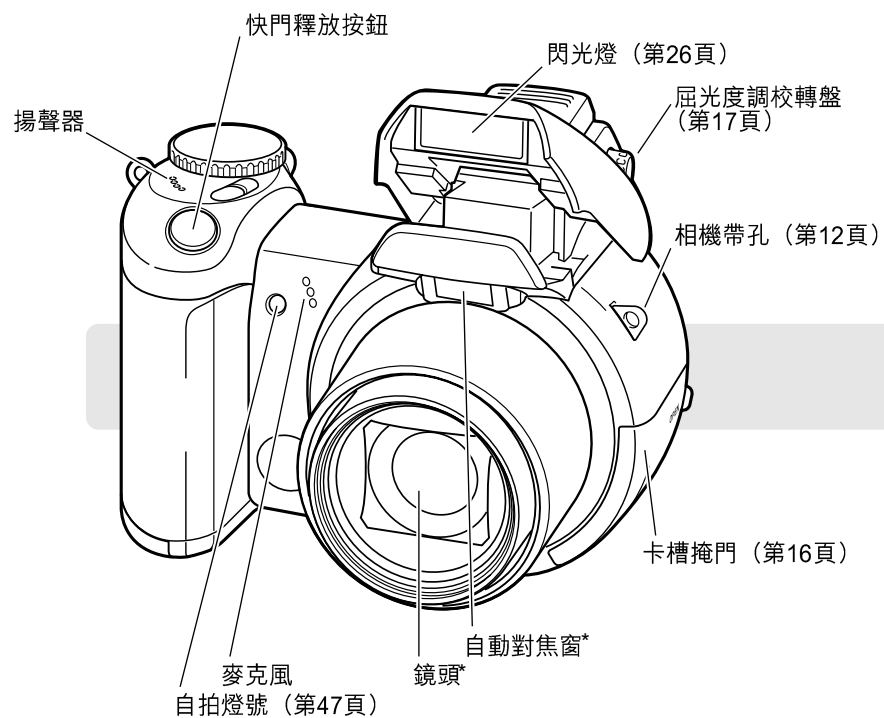

USB介面埠及AV輸出端子位於卡槽掩門後面。電池室門（第13頁）及三腳架插孔則位於機身底部。

準備及開始

安裝相機帶及鏡頭保護蓋

為了預防相機突然掉落，請隨時將頸攜帶掛在頸項上。您也可另行向柯尼卡美能達相機經銷商購買真皮頸攜帶NS-DG1000。但上述配件的供應情況則視不同地區而定。

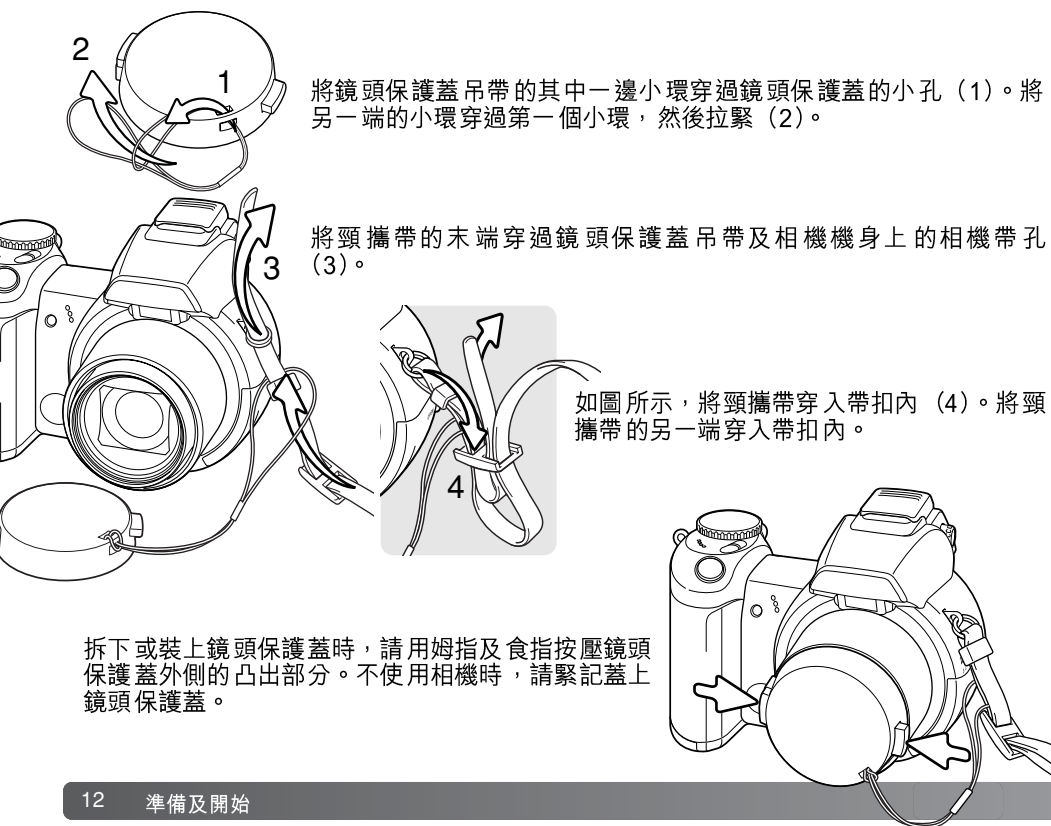

安裝電池

本數碼相機使用4枚AA型鹼性電池或Ni-MH電池。請勿使用其他類型的AA電池。更換電池前，應先關掉相機。

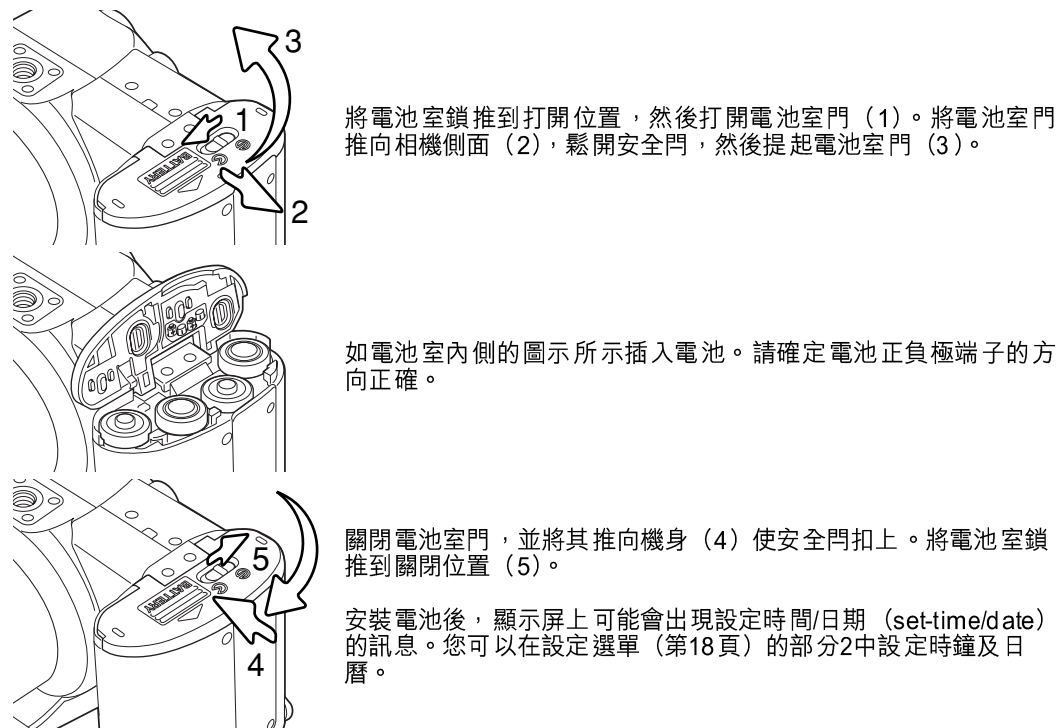

電池狀態指示

本相機配備了自動的電池狀態指示。當相機開啟時，電池狀態指示會在顯示屏上出現。若顯示屏一片空白時，電池可能已經耗盡或被錯誤安裝。



完整電量指示 — 電池完全充滿電。相機開啟時，顯示屏會顯示此指示3秒鐘。



低電量指示 — 電池電量頗低，應儘快更換電池。閃光燈充電時，顯示屏會自動關閉，以便節省電源。在這段期間，存取燈號會緩慢閃動。



低電量警告 — 電池電量非常低，顯示屏的指示變成紅色，應儘快更換電池。此警告會自動顯示並保留在顯示屏上，直到更換電池為止。閃光燈充電時，顯示屏會自動關閉，以便節省電源。在這段期間，存取燈號會緩慢閃動。如果電量低於此水平，在相機關閉前會顯示電池已耗盡 (battery-exhausted) 的訊息。如果顯示低電量警告時，會無法使用UHS連續過片、兩種後取式拍攝過片模式及影片拍攝功能。

自動節省電源

為節省電池電量，相機會在沒有操作一分鐘後自動關閉顯示及其他不必要的功能。若要回復供電，只須按任何按鈕或按鍵，或是將曝光模式轉盤轉到其他位置。您可以在設定選單 (第88頁) 的部分1中更改自動節省電源的時間長度。

連接另購的AC交流電轉接器



在轉換相機的供電前，請務必先將相機關掉。

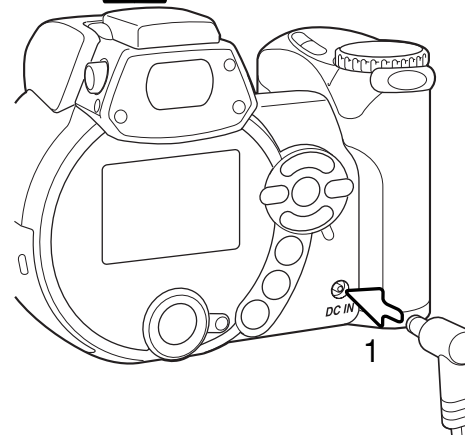

AC交流電轉接器可讓相機以家居的電源插座提供電量。當本相機連接至電腦或長時間大量使用時，建議使用AC交流電轉接器。AC交流電轉接器AC-1L適用於北美洲及日本，而AC-11則適用於其他地區。

將AC交流電轉接器的小型插頭插入DC端子 (1) 上。

將AC交流電轉接器的插頭插入電源插座。

系統配件

外置高效能電池箱套件EBP-100是可隨身攜帶的供電設備，可有效延長相機的操作時間。此套件包括一枚高效能鋰離子電池、電池箱及電池充電器。而電池、電池箱和充電器亦可分開單獨購買。有關AC交流電轉接器及外置高效能電池箱EBP-100的資料，請與當地的柯尼卡美能達經銷商聯絡。

更換記憶卡

您必須插入SD記憶卡或多媒體記憶卡才能操作相機。若沒有插入記憶卡，顯示屏上會出現沒有記憶卡（no-card）警告。有關記憶卡的更詳細資料，請參閱第118頁。



1. 將卡槽掩門推向相機前方，然後打開卡槽掩門。
2. 將記憶卡完全插入卡槽後放開；記憶卡應能固定在卡槽內。將記憶卡的正面朝相機的正面插入，務必以垂直的方向把卡插入。切勿強行用力，若記憶卡不能插入，請檢查其方向是否正確。
3. 若要取出記憶卡，請將卡按入槽內然後放開。現在可取出記憶卡。記憶卡在使用後會變熱，取出時請小心。
4. 將電池室門推向相機背面，以關閉電池室門。

您可能需要將在另一部相機中使用過的記憶卡格式化後，才可以在本機使用該記憶卡。若出現無法使用記憶卡（unable-to-use-card）訊息，應使用本相機將記憶卡格式化。您可以在播放選單（第72頁）的部分1中將記憶卡格式化。當一張記憶卡被格式化後，所有在卡上的資料便會被永久刪除。如出現記憶卡錯誤（card-error）訊息，按一下控制器中央的按鈕關閉視窗；並到柯尼卡美達網站查看最新的兼容性資訊：

北美：<http://www.konicaminolta.us/>
歐洲：<http://www.konicaminoltasupport.com>

開啟相機及顯示

請按下主開關開啟相機。再按一下主開關可關掉相機。

模式掣位於主開關外側，用來轉換拍攝及播放模式，以及選擇顯示屏及觀景器顯示。

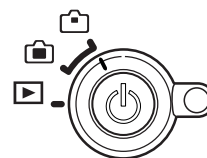
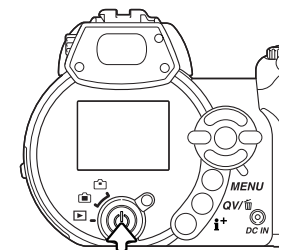

拍攝模式（觀景器顯示）— 相機可拍攝影像，並可透過觀景器取景。觀景器配備內置屈光度調控功能。當您透過觀景器取景時，請轉動屈光度調校轉盤，直至觀景器上的影像清晰顯示為止。

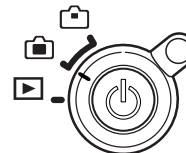
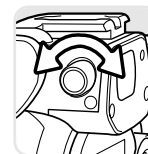

拍攝模式（顯示屏顯示）— 相機可拍攝影像，並可直接使用顯示屏取景。

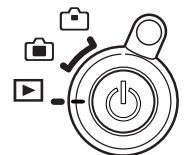

播放模式（顯示屏顯示）— 可以播放及編輯影像，並可直接使用顯示屏觀看影像。

相機注意事項

若要在播放模式下使用觀景器，請保持按下閃燈模式按鈕（1），然後保持按下資料（i）按鈕（2），直至顯示屏顯示轉換為觀景器顯示為止。

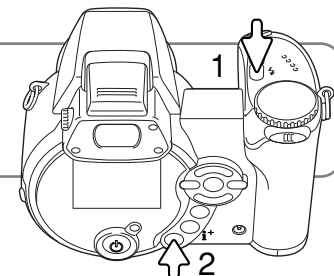

設定日期及時間

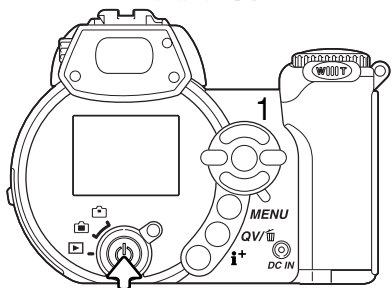

第一次插入記憶卡及電池時，需設定相機的時鐘及日曆。拍攝影像時，影像資料會與拍攝日期及時間一起貯存下來。

如果還沒有設定時鐘及日曆，每次開啟相機時均會出現提示訊息。如果在取出電池後長時間貯存相機，相機會重設時鐘及日曆，並顯示此訊息。



使用控制器的左/右鍵 (1) 選擇 “Yes”，選擇 “No” 則取消操作。



按下控制器的中央開啟日期/時間設定畫面。

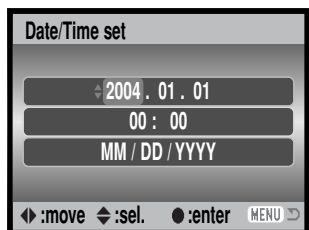

使用左/右鍵選擇要改變的項目。



使用上/下鍵調整項目。



按下中央按鈕設定時鐘及日曆。

日期/時間設定畫面

您可以在設定選單的部分2中開啟日期/時間設定畫面。

設定選單語言

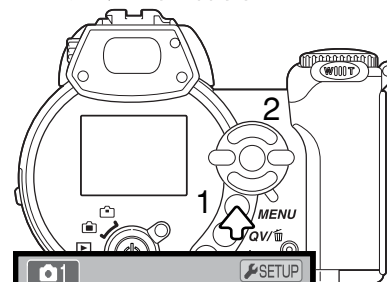

某些特定地區的顧客可能需要設定選單語言。按下選單按鈕 (1) 開啟選單；選單的外貌視乎相機模式掣的位置而定。

選單的操控很簡單。控制器的上/下鍵及左/右鍵 (2) 可移動游標，以及改變選單的設定。控制器中央的按鈕可選擇選單選項，以及調整設定。

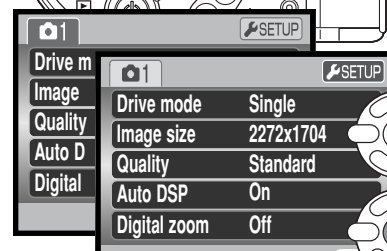

使用控制器的右鍵揀選選單最上行的 “setup” (設定) 圖示。



按下控制器中央的按鈕開啟設定選單。



使用下鍵揀選語言 (language) 選單選項。



按下右鍵顯示語言選項。



使用上/下鍵選擇語言。



按下中央的按鈕完成操作。

基本拍攝

本部分說明此相機的基本操作方法。在閱讀本手冊的其他部分前，請先徹底熟習本部分所載的各項操作。

開啟相機。將模式掣轉動至拍攝位置。

握持相機

使用觀景器或LCD顯示屏時，請以右手緊握相機，並以左手手掌托著機身。保持手肘貼近身旁，且雙腳的距離分開至大約肩膊般的闊度，以穩握相機。切勿讓手指或相機帶遮蓋鏡頭。

使用變焦鏡頭

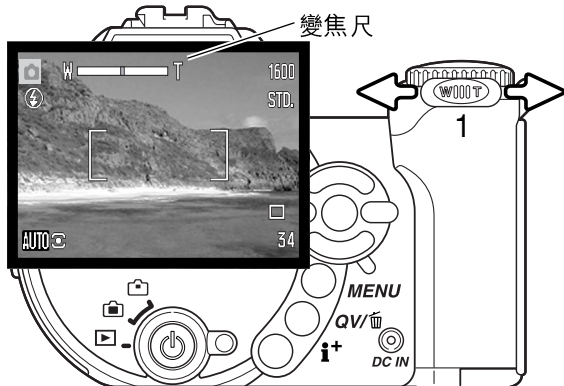

變焦桿可用來操控鏡頭 (1)。將變焦桿向右 (T) 推可將鏡頭變焦至遠攝位置，向左 (W) 推則可變焦至廣角位置。

變焦後，變焦尺會短暫顯示。若啟動了數碼變焦，變焦尺的黃色部分代表數碼變焦的範圍。

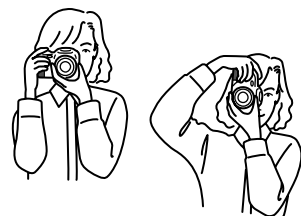
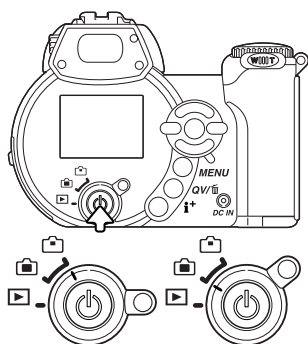

自動拍攝影像



將曝光模式轉盤轉到自動拍攝位置 (1)；所有相機操作現已變成全自動操作。自動對焦、曝光及影像系統會一起配合運作，讓您毫不費力地獲得美好的拍攝效果。

在此模式下本相機的許多系統都是自動操作的。但是，閃燈模式 (第26頁) 及過片模式 (第46頁) 則可更改，而影像大小及質素也可在自動拍攝選單 (第44頁) 中設定。

- 測光模式 - 多區域 (固定)
- 相機感光度 (ISO) - 自動 (固定)
- 閃燈模式 - 自動閃燈 (可更改*)
- 對焦區 - 廣闊對焦區 (可更改*)
- 對焦操控 - 自動對焦 - 單格拍攝AF (固定)
- 過片模式 - 單格過片 (可更改*)
- 色彩模式 - 自然色彩 (固定)
- 白平衡 - 自動 (固定)

* 當將曝光模式轉盤轉到其他位置時，對閃燈模式、對焦區或過片模式所作的更改會被重設。

相機注意事項

此相機使用曝光系統來控制顯示屏上的現場影像的亮度，這是透過改變CCD的感光度以及控制光圈來達到這個目的。當主體的亮度改變時，可能有時會聽到光圈縮小或放大的聲音。



基本拍攝操作

本部分以自動拍攝功能的操作方法作說明。除了影片拍攝之外，其他曝光模式的操作方法大致相同。自動數碼主題程式選擇只可以在自動拍攝模式下使用。

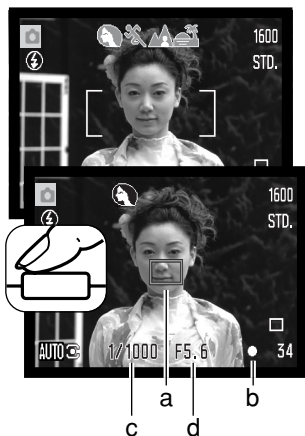

將主體置於對焦框的範圍內。請確定主體是在鏡頭的對焦範圍內（第24頁）。若要拍攝近距離的主體，請使用微距功能（第35頁）。

半按下快門釋放按鈕將焦點及曝光鎖上。AF感應器（a）會出現並指出主體所在。自動數碼主題程式選擇會選擇最合適的曝光模式，詳情請參閱下一頁。

顯示屏上的對焦訊號（b）會確認對焦鎖已啟動。假如對焦訊號是紅色，表示相機無法向主體對焦。重複之前的步驟直至訊號變為白色。快門速度（c）及光圈（d）會出現並變成黑色，表示曝光已鎖上。

安全按下快門釋放按鈕以拍攝照片。

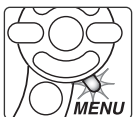

存取燈號會亮起，表示影像資料正寫入記憶卡中。當資料正在傳送時，切勿取出記憶卡。

相機注意事項

拍攝影像後，保持按下快門釋放按鈕可預覽已拍攝的影像。您也可使用即時播放功能（第90頁）。

自動數碼主題程式選擇

自動數碼主題程式選擇會在程式自動曝光及5種數碼主題程式中任擇其一。數碼主題程式會針對不同的拍攝狀況及主體，選取最佳的相機設定。自動數碼主題程式選擇只可以在自動拍攝模式下使用。您可在自動拍攝選單上取消此功能。有關各個主題程式的資料，請參閱第29頁。



顯示屏上方顯示一系列灰色指示，即表示自動數碼主題程式選擇已啟動。將主體置於對焦框內；這個步驟與第22頁所述的基本拍攝操作相同。



半按下快門釋放按鈕；自動對焦系統會尋找主體，而自動數碼主題程式選擇功能則會選擇合適的主題程式。如果沒有顯示任何指示，即表示採用了程式自動曝光。完全按下快門釋放按鈕拍攝照片。當選擇日落主題程式時，由於曝光時間會稍長，請穩定地握持相機。



程式自動曝光（數碼主題程式指示消失）



人像



體育動態



風景



日落

對焦鎖

對焦鎖會阻止自動對焦系統進行對焦。當主體偏離畫面中央，或相機因特別的對焦情況而無法對焦時，則可以使用此功能（第25頁）。



- 將主體置於對焦框內。保持半按下快門釋放按鈕。
- 對焦訊號表示焦點已鎖上。快門速度及光圈值由白色變成黑色時，表示曝光已鎖上。
- 設定焦點後，AF感應器會顯示在現場影像上，以指示焦點。



用手指保持按著快門釋放按鈕，在影像區域內重新為主體構圖。完全按下快門釋放按鈕以拍攝照片。

對焦範圍

所有距離都是從CCD開始量度的。有關微距對焦範圍的資訊，請參閱第35頁。

廣角位置
0.57m - ∞ (1.9ft - ∞)
遠攝位置
2.07m - ∞ (6.8ft - ∞)

CCD平面的大約位置

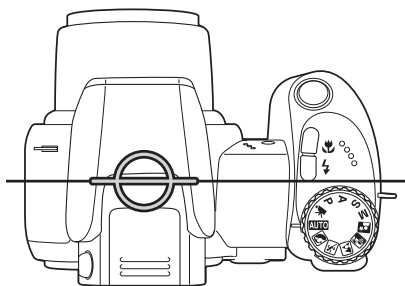

對焦訊號

LCD顯示屏右下角的對焦訊號會指示對焦狀態。即使相機無法將主體對焦，快門也可釋放。

- 焦點已鎖上。
- ((())) 焦點已確認（P、A、S及M連續AF對焦模式以及體育動態數碼主題程式）。曝光會不斷自行調整。
- 無法對焦。由於主體太近或因特別的情況妨礙了自動對焦系統進行對焦。

使用體育動態數碼主題程式時，半按下快門釋放按鈕可持續對焦；對焦框會變成紅色。確保將主體置於紅色的對焦框內。此時對焦鎖則無法使用。

若自動對焦系統無法對焦，您可以在一個與主體距離相同的物件上使用對焦鎖，或者在數碼主題程式或程式（P）曝光模式下使用手動對焦（第57頁）。

特別對焦情況

相機在某些情況下可能無法對焦。假如自動對焦系統不能向主體對焦，對焦訊號將變為紅色。在這個情況下，請在一個與主體距離相同的物件上使用對焦鎖，然後在顯示屏上重新為影像構圖，再拍攝照片。



對焦框內的主體反差過低。

兩個處於不同距離的主體重疊在對焦框內。

主體靠近十分光亮的物體或地方。

主體太暗。

閃燈模式

若要使用內置閃燈，只需提起內置閃燈 (1)。若不想閃燈閃光，只要按下閃光燈即可。

若要更改閃燈模式，只需按下閃燈模式按鈕 (2)，直至出現合適的閃燈模式為止。

自動閃燈 — 在光線不足及背光的情況下會自動閃動。

減輕紅眼現象 — 在主閃燈亮起前會預先閃動數次，以減輕紅眼現象；紅眼現象是因光線由視網膜反射所造成的。在光線不足的地方拍攝人或動物時可使用此功能。預閃可使主體眼睛的瞳孔縮小。

閃燈補光 — 無論周圍的光線強弱與否，每次曝光時，閃燈都會閃亮。閃燈補光可用以減少強烈光線或陽光直射所造成的粗糙陰影。

慢速同步 — 平衡閃光燈及周圍光線的曝光；並使用減輕紅眼現象。在陰暗的地方拍攝時，請使用慢速同步，以突顯背景細節。請主體不要在閃光燈閃亮後移動，因快門可能仍開著，以便將背景曝光。由於曝光時間可能較長，故建議使用三腳架。

閃燈取消 — 閃燈已被按下，不能閃光。

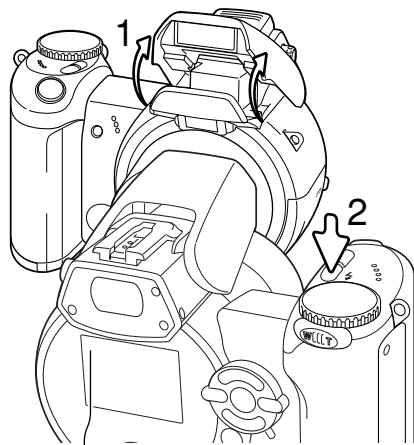

	AUTO 自動閃燈
	AUTO 自動閃燈附減輕紅眼現象
	閃燈補光
	SLOW 慢速同步附減輕紅眼現象
	閃燈取消

數碼說明書之家

2005.09.06

www.54gg.com

閃燈補光



閃燈範圍—自動拍攝模式

相機自動控制閃光的輸出強度。為使影像曝光良好，主體必須位於閃燈範圍內。以下距離是由 CCD 平面開始量度的。由於光學系統的緣故，閃燈範圍在鏡頭的廣角位置與遠攝位置是不同的。

廣角位置
0.23 - 6.1m (0.75 - 20ft.)
遠攝位置
1.27 - 4.6m (4.2 - 15.1ft.)

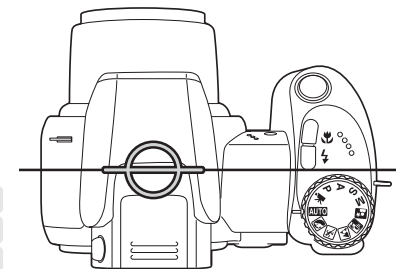

CCD 平面的大約位置

若閃光燈的閃燈強度已足以照明主體，在曝光後，OK 指示會短暫出現，並取代閃燈模式指示。閃光燈充電期間，存取燈號會變成紅色並緩慢閃動。若電池電量太低，顯示屏在這段期間會關閉。

相機震動警告

若快門速度慢於您可用手穩妥地握持相機進行拍攝的程度時，LCD 顯示屏上會出現相機震動警告。相機震動是微小的手部動作所造成的模糊現象。當鏡頭位於遠攝位置時，模糊情況會較鏡頭位於廣角時更明顯。雖然出現警告，但快門仍能釋放。若出現了警告，可採取下列步驟：

- 把相機置放在三腳架上。
- 使用內置閃燈。
- 把鏡頭向廣角位置變焦，直至警告消失為止。

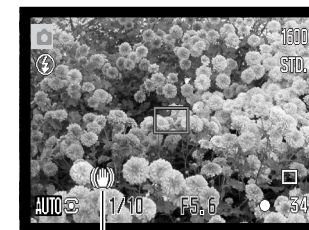

相機震動警告

i+ 按鈕

按下資料 (i+) 按鈕可改變顯示屏的顯示方式。顯示方式以標準顯示、即時階調分布圖及只顯示現場影像等方式循環顯示。

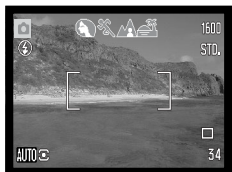

標準顯示

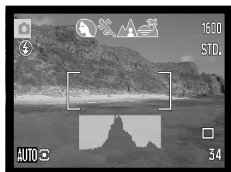

即時階調分布圖

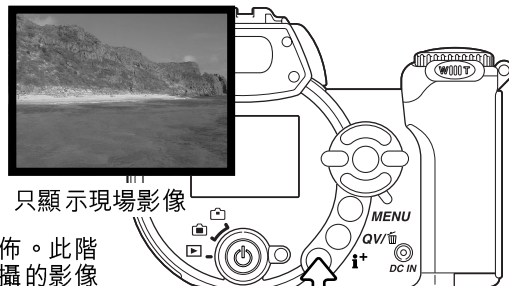

只顯示現場影像

資料按鈕

即時階調分布圖顯示現場影像的大約亮度分佈。此階調分布圖無法顯示閃光燈的照明效果。已拍攝的影像的階調分布圖與即時階調分布圖所顯示的分佈資料可能會不同。

調校顯示屏亮度

顯示屏上的影像可以更亮或更暗。您可分別設定觀景器及直接觀景時的亮度水平。請將模式掣轉到合適的位置。保持按下資料 (i+) 按鈕以開啟 LCD 顯示屏亮度畫面。

使用控制器的左/右鍵調校亮度；顯示屏上的影像會因應所作更改而改變。按下控制器中央的按鈕設定亮度水平，或者按下選單按鈕關閉畫面，而不採用任何的更改。

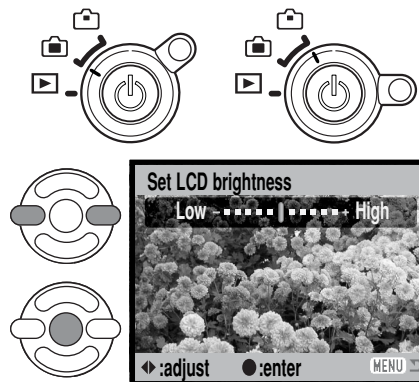

數碼主題程式

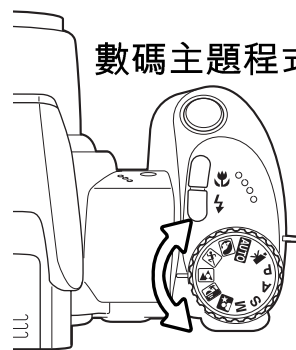

數碼主題程式會因應特定的環境和主體，使相機的曝光、白平衡和影像處理系統達至最佳化。只需轉動曝光模式轉盤，便可選擇合適的主題程式；使用中的主題程式會顯示在顯示屏的左下角位置。

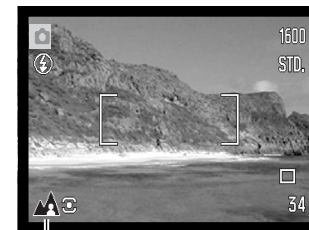

曝光模式指示



人像 — 此程式會重現溫暖而柔軟的肌膚色調，並使背景有輕微的散焦效果 (defocusing)。大部分人像在遠攝設定下表現最好；較長的焦距不會令面部表情輪廓太誇張，而較淺的景深亦可令背景顯得比較柔和。在強烈的直射陽光或背光的情況下，請使用內置閃燈以減少難看陰影的出現。



體育動態 — 以最高的快門速度來捕捉主體動作。自動對焦系統會持續對焦；請參閱第25頁。使用閃光燈時，請確保主體在閃燈範圍 (第27頁) 內。拍攝體育比賽時，單腳架比三腳架更為靈活與輕便。



風景 — 專門用來拍攝清晰及色彩豐富的風景。適合在戶外且光線充足的情況下拍攝風景。



日落 — 重現豐富、溫暖的日落，並達至最佳效果。當太陽在地平線以上時，請勿長時間將相機對準太陽。太陽的強光會損壞CCD。在每次曝光之間，請關閉相機或蓋上鏡頭保護蓋。



夜間人像 — 用來拍攝具深度且細緻的夜景。建議使用三腳架。配合閃光燈使用時，可平衡主體和背景的曝光。您只可以在拍攝人像等近距離物件時使用閃光燈。使用閃光燈時，請主體在閃光後不要移動；快門可能還開著以便為背景曝光。

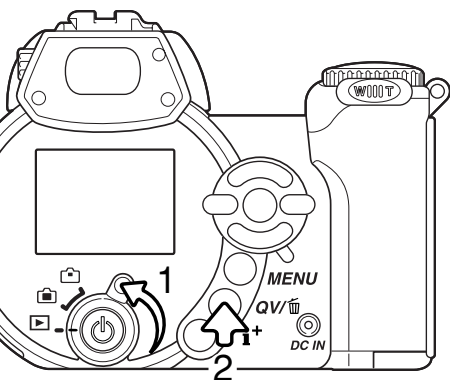

基本播放

您可在快速觀看或播放模式下觀看影像。本部分描述這兩種模式的基本操作。播放模式還提供其他額外的功能，請參閱第70頁。

若要以播放模式觀看影像，請將模式掣轉到播放位置(1)。

若要以拍攝模式觀看影像，請按下快速觀看/刪除按鈕(2)。

單格播放及階調分布圖顯示

模式指示
 拍攝時間
 拍攝日期
 鎖上指示 (第75頁)
 DPOF指示 (第78頁)
 格數/影像總數
 階調分布圖
 影像大小 (第54頁)
 影像質素 (第54頁)
 光圈值
 快門速度
 曝光補償度 (第41頁)
 白平衡設定 (第58頁)
 感光度設定 (第62頁)
 資料夾名稱
 資料夾編號—影像檔案編號



若要顯示階調分布圖，請按控制器的上鍵。按下鍵會返回單格播放顯示。

階調分布圖會顯示影像由黑(左)到白(右)的亮度分布。圖中的256條垂直線表示影像的相對光度值之比重。階調分布圖可用來評估曝光，但不會顯示任何色彩資料。

觀看及旋轉影像

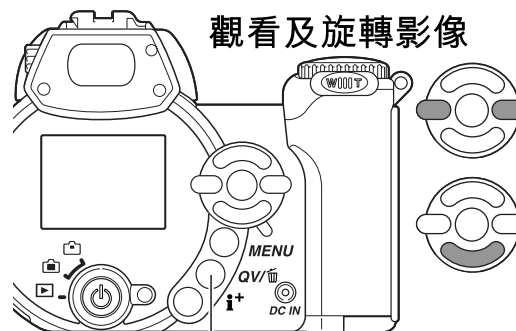

快速觀看/刪除按鈕

在快速觀看或播放模式下，請使用控制器的左/右鍵來捲動及瀏覽影像。

若要旋轉一個垂直拍攝的影像，請按下鍵以循環顯示三個位置設定：逆時針90度、順時針90度及還原。

若要從快速觀看模式返回拍攝模式，請按下選單按鈕或半按下快門釋放按鈕。

刪除單張影像

所顯示的影像可以被刪除。刪除後將無法復原影像。



要刪除顯示的影像，請按下QV/刪除按鈕。確認畫面會出現。



使用左/右鍵以揀選“**Yes**”。揀選“**No**”則取消操作。



按下控制器中央的按鈕以刪除影像。



i+ 按鈕

資料 (i+) 按鈕控制顯示格式。每次按下按鈕，可循環轉換至下一個格式：全顯示、只顯示影像及索引播放。

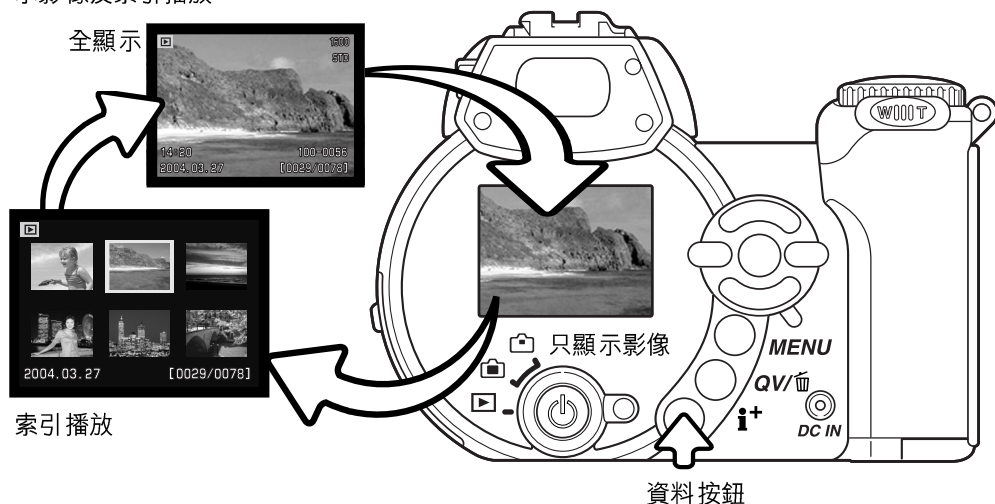

於索引播放時，使用控制器的四個方向鍵可移動黃色框。當影像被這個框揀選了，影像的拍攝日期、鎖上及列印狀態以及影像的格數會於畫面下方顯示。使用QV/刪除按鈕（第31頁）可將被揀選的影像刪除，或者按下控制器中央的按鈕播放影片片段。當再次按下顯示按鈕時，被揀選的影像會於單格播放模式上出現。

放大播放

在快速觀看的單格播放或播放模式下，靜態影像可以0.2增減值最多放大6倍，以進一步檢視影像。

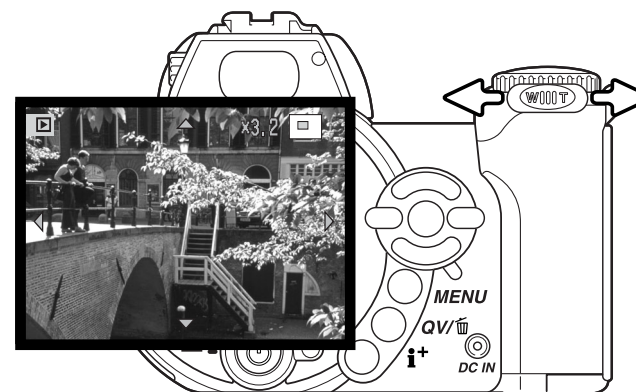

顯示想要放大的影像後，將變焦桿向右 (T) 推，啟動放大播放模式。放大倍率會顯示在LCD顯示屏上。

將變焦桿向右 (T) 推可增加影像放大倍率；將變焦桿向左 (W) 推則降低放大倍率。



使用控制器的四個方向鍵捲動影像。捲動影像時，一旦到達影像邊緣，顯示屏上的箭咀即會消失。

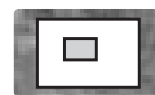

顯示屏右上角的位置指示代表所顯示的影像範圍。



資料按鈕 (i+) 可切換全顯示與只顯示影像。



MENU 要結束放大播放模式，請按選單按鈕。

進階拍攝

本部分說明本相機的進階拍攝功能。請在細閱本部分前，先參閱基本拍攝部分。

拍攝模式顯示

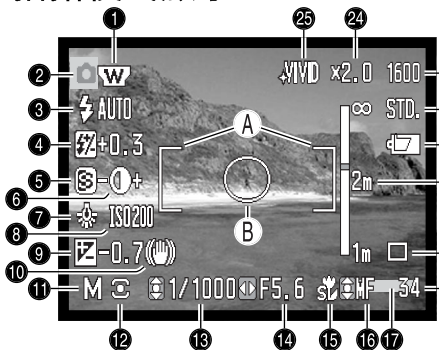

- A. 對焦框
- B. 重點測光區 (第61頁)

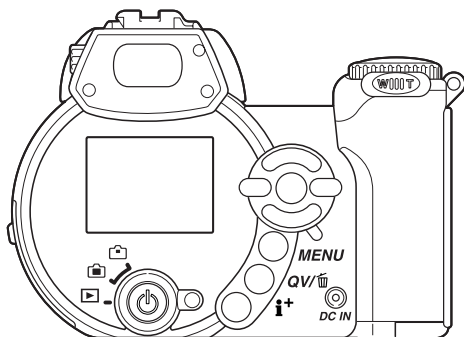

1. 廣角增距鏡指示 (第91頁)
2. 模式指示
3. 閃燈模式指示 (第26頁)
4. 閃燈補償顯示 (第60頁)
5. 清晰度顯示 (第64頁)
6. 反差顯示 (第63頁)
7. 白平衡指示 (第58頁)
8. 相機感光度 (ISO) 顯示 (第62頁)
9. 曝光補償顯示 (第41頁)
10. 相機震動警告 (第27頁)
11. 曝光模式指示 (第36-38頁)
12. 測光模式指示 (第61頁)
13. 快門速度顯示
14. 光圈顯示
15. 微距模式指示 (第35頁)
16. 手動對焦指示 (第57頁)
17. 日期打印指示 (第93頁)
18. 格數計 (第55頁)
19. 過片模式指示 (第46頁)
20. 手動對焦刻度 (第57頁)
21. 電池狀態指示 (第14頁)
22. 影像質素指示 (第54頁)
23. 影像大小顯示 (第54頁)
24. 數碼變焦顯示 (第56頁)
25. 色彩模式指示 (第63頁)



微距拍攝



此相機提供兩種微距模式：超微距及標準微距。超微距功能可讓您使用相機，向距離鏡頭前方最近3cm (1.7in.) 或距離CCD最近10cm (3.5in.) 的景物對焦。若選擇超微距模式，鏡頭會自動變焦至11.1mm焦距的位置，並固定不變。標準微距模式可讓您使用變焦功能。最近的對焦距離會隨著焦距而改變，請參閱下文。

按下微距按鈕 (1) 選擇微距模式。微距模式以標準微距、超微距及關閉等模式循環顯示。

下表列出超微距及標準的微距範圍。所有距離都是由 CCD 開始量度的。

	超微距 (焦距是11.1mm)
	10 - 107cm (4.3 - 42.1 in.)
	標準微距
	廣角位置：14 - 107cm (6.7 - 42.1 in.)
	遠攝位置：127 - 257cm (50.0 - 101 in.)

超微距指示

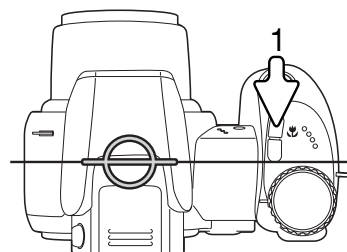

CCD平面的大約位置

柯尼卡美能達的歷史



美能達產品一向以革新與創意著稱。1966年於德國Photokina推出的Electro-zoom X，實在是相機設計的經典之作。

Electro-zoom X是一部具備電子控制光圈先決功能的機械單鏡反光相機 (SLR)，內置30 - 120mm f/3.5變焦鏡頭，只要裝上一卷16mm的底片即可拍攝二十張12 X 17mm的影像。相機的快門釋放按鈕及電池室置於把手內。由於製成的原型機數量極少，故成為美能達相機的罕有之作。

程式 (P) 曝光模式



程式曝光模式控制快門速度及光圈，以確保正確曝光。此曝光模式可讓拍攝者輕鬆拍攝，而毋須擔心曝光設定的技術問題。半按下快門釋放按鈕時，曝光的快門速度及光圈值會顯示在顯示屏上。若快門速度及光圈顯示變為紅色，則表示此場景超過相機的曝光操控範圍。

光圈先決 (A) 曝光模式



拍攝者選擇光圈後，相機會設定合適的快門速度以確保曝光正確。當選擇了光圈先決時，顯示屏上的光圈值會變成藍色，旁邊也會出現雙箭咀指示。閃燈模式可設定為閃燈補光、閃燈補光附減輕紅眼現象或慢速同步快門附減輕紅眼現象（第26頁）。



使用控制器 (1) 的上/下鍵來設定光圈值，光圈值可按1/3增減值進行更改。半按下快門釋放按鈕以啟動曝光系統；相對的快門速度會顯示在顯示屏上。

由於廣角及遠攝位置的最大光圈並不相同，當鏡頭變焦時，光圈會自動轉移。若光圈值超過快門速度（所能配合）的範圍時，顯示屏上的快門速度顯示會變為紅色。

快門先決 (S) 曝光模式



拍攝者選擇快門速度後，相機會設定適當的光圈以確保曝光正確。當選擇了快門先決時，顯示屏上的快門速度會變成藍色，旁邊也會出現雙箭咀指示。快門速度可設定為1/1000至15秒。若快門速度超過光圈（所能配合）的範圍時，光圈顯示會變為紅色。閃燈模式可設定為閃燈補光、閃燈補光附減輕紅眼現象或慢速同步快門附減輕紅眼現象（第26頁）。

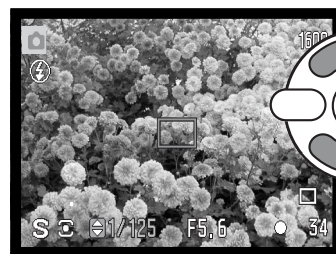

使用控制器的上/下鍵 (1) 設定快門速度。半按下快門釋放按鈕以啟動曝光系統；相對的光圈值會顯示在顯示屏上。

拍攝貼士

除了曝光外，快門速度及光圈也能控制其他攝影設定。快門速度可決定動態主體的清晰度，光圈則可控制景深；景深指距離鏡頭前方可清晰對焦的範圍。有關曝光操控的詳細資料，請參閱第68頁的簡單攝影入門。

手動 (M) 曝光模式



手動曝光模式可個別選擇快門速度及光圈。此模式凌駕於曝光系統，讓拍攝者可全權控制最後的曝光。

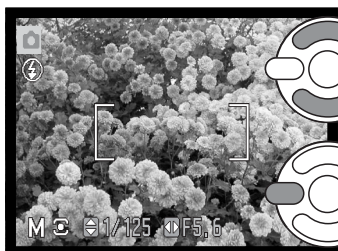

使用控制器的上/下鍵更改快門速度。

使用控制器的左/右鍵更改光圈。

對曝光所作的更改可見於顯示屏的現場影像上。若影像很明顯地曝光不足或過度曝光，顯示屏上的快門速度及光圈顯示會變成紅色。假如顯示屏為黑色，應增加曝光直至可以看見影像為止；假如顯示屏為白色，則可以減低曝光。假如半按下快門釋放按鈕，當相機對焦時，現場影像的亮度可能會改變。

於手動曝光模式中，自動的相機感光度設定會把ISO值設定為100。相機感光度可在拍攝選單（第62頁）的部分3中更改。閃燈模式可設定為閃燈補光、閃燈補光附減輕紅眼現象或慢速同步快門附減輕紅眼現象（第26頁），但現場影像並不會反映閃光燈的曝光度。

長時間曝光

您可以在手動曝光模式下拍攝長時間曝光的照片。曝光時間可長達三十秒，故建議使用三腳架。相機的曝光系統無法用來計算長時間曝光值。您可以使用測光錶（另購的）來決定曝光值。

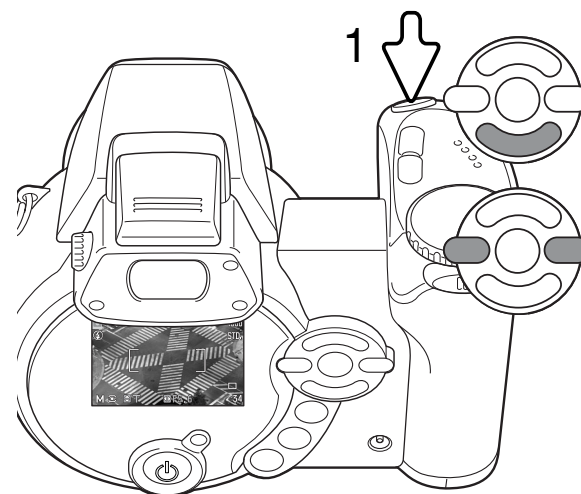

使用控制器的下鍵將快門速度減低至15秒以下，直至“T”顯示為止。

使用控制器的左/右鍵設定光圈。

若要拍攝照片，請按一下快門釋放按鈕（1）開始曝光，再按一下可結束曝光。

曝光期間會出現訊息。相機會在曝光後對影像進行減輕雜訊處理。您可以在設定選單（第92頁）的部分2中取消減輕雜訊功能。

拍攝影片

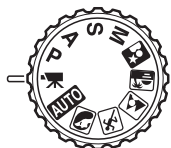

本相機可拍攝包含聲音的數碼影片。可拍攝的總時間視乎影像大小和拍攝速率而定，請參閱第66頁。您可以使用曝光補償及微距模式，並可使用影片拍攝選單（第44頁）更改其他設定。

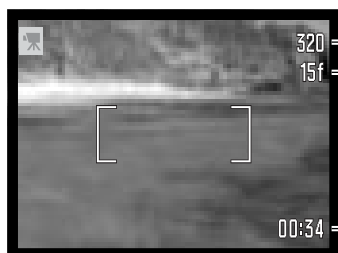

影像大小
拍攝速率

拍攝前，格數計會以秒數顯示下一段影片可拍攝的最長時間。

00:34 拍攝時間

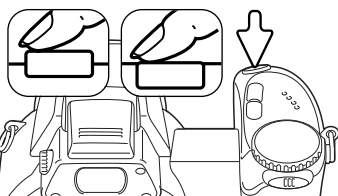

按照基本拍攝操作部分（第22頁）中所述取景構圖。半按下快門釋放按鈕以設定焦點及曝光。完全按下快門釋放按鈕後再放開，就可以開始拍攝。



在拍攝期間，相機會持續對焦。相機會繼續拍攝，直至用盡拍攝時間或再次按下快門釋放按鈕為止。

● Rec 拍攝指示
00:16 剩餘時間

曝光補償

相機的曝光值可以1/3增減值，調整最多達±2Ev，讓照片最終顯得較亮或較暗。曝光補償只能與數碼主題程式以及P、A和S曝光模式配合使用。若使用數碼主題程式，將曝光模式轉盤轉到另一個位置或關掉相機時，曝光補償會被重設。在P、A及S曝光模式下，曝光補償會一直有效，直至設定被重設為止。

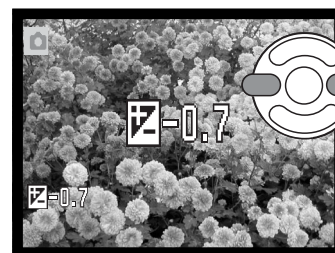

若要調整曝光，請按下控制器的左鍵或右鍵；曝光補償畫面會出現。

使用控制器的左右鍵來調整曝光補償值。對曝光所作的改變會反映在現場影像上。

半按下快門釋放按鈕或按下控制器中央的按鈕調整曝光。

調整曝光時，曝光補償值會以EV表示（第53頁）。完成設定後，快門速度及光圈顯示會指示實際的曝光。由於可微調曝光值，故所顯示的快門速度或光圈值可能不會改變。若設定的數值不是0，曝光補償指示會保留在顯示屏上作為警告。

相機注意事項

當相機的曝光測光系統被深色調或淺色調的景物所誤導時，就會使用曝光補償。在這個例子中，暗黑的水面令相機將影像過度曝光，使影像看來過光及退色。使用補償曝光後，便可重現樹葉的層次感及細節，石頭及水的色彩也顯得更豐富。

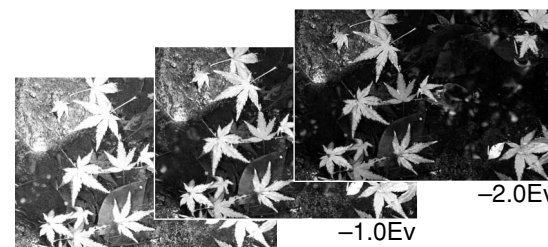

相機的曝光度

對焦區選擇

您可以在拍攝靜態影像時，選擇個別的對焦區。若使用自動拍攝及數碼主題程式，將曝光模式轉盤轉到另一個位置或關掉相機時，對焦區選擇功能會被重設。在P、A、S及M曝光模式下，所選擇的對焦區會一直使用，直至設定被重設為止。



保持按下控制器中央的按鈕，直至顯示三點對焦區為止。



使用控制器的左/右鍵揀選所需的自動對焦區；啟動的對焦區為藍色。



半按下快門釋放按鈕或按控制器中央的按鈕選擇對焦區，其餘兩個對焦區將會消失。您必須先選擇對焦區，然後才可以使用控制器進行其他相機操作。

請按照基本拍攝部分所述拍攝照片；半按下快門釋放按鈕以鎖上焦點及曝光。然後，完全按下快門釋放按鈕拍攝照片。

一旦選擇了對焦區，即使拍攝照片後對焦區仍然有效。保持按下控制器中央的按鈕，便會返回標準對焦框。

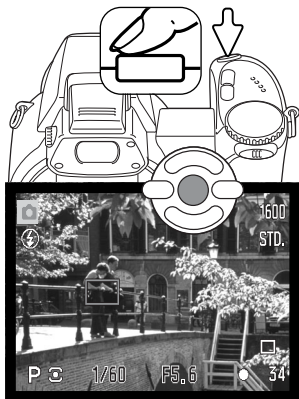

安裝配件閃光燈

為了擴大相機的閃燈覆蓋範圍，您可以使用配件閃光燈（另購）。當不使用相機時，請取出配件閃光燈，並蓋上配件插座保護蓋，以保護接點。

如圖所示把配件插座保護蓋取出。將閃光燈組件向前推入，直至不能再向前為止，以安裝在配件插座上。

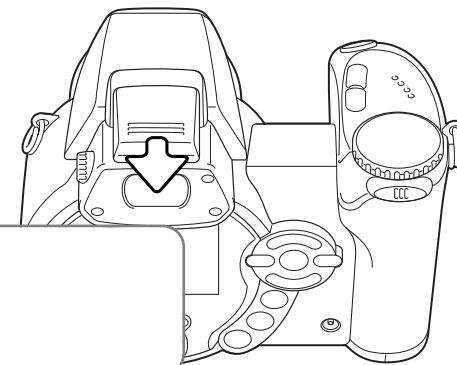

系統配件

以下的柯尼卡美能達閃光燈組件可與本相機配合使用：

- Maxxum/程式閃燈2500(D)
- Maxxum/程式閃燈3600HS(D)
- Maxxum/程式閃燈5600HS(D)

閃光燈注意事項

使用配件閃光燈時，相機會使用預閃鏡後（TTL）測光，以決定曝光值。

使用另購的閃光燈組件時，可選擇的閃燈模式視乎曝光模式而定。自動閃燈只能與自動、程式（P）及數碼主題程式配合使用。閃燈補光及慢速同步可以與影片模式之外的曝光模式配合使用。減輕紅眼現象模式則無法使用。由於閃光燈燈管與光軸之間的距離很大，配件閃光燈組件很少會造成紅眼現象。

本相機不兼容分體閃光燈線及配件。您可以使用近攝散射體CD-1000，但自動對焦速度會下降。

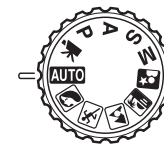



操控拍攝選單





所顯示的拍攝選單的類型會視乎曝光模式轉盤的位置而定。本機提供四種選單：自動拍攝、影片拍攝、數碼主題程式或P、A、S及M曝光模式選單，並會根據您的選擇來顯示。

按下選單按鈕(1)以開啟及關閉選單。控制器的四個方向鍵(2)可用來移動選單中的游標，按下控制器中央的按鈕則輸入設定。

 **MENU** 使用選單按鈕啟動選單。

 在P、A、S及M選單上，使用控制器的左/右鍵揀選適當的選單欄；當其中一欄被揀選後，選單內容會隨之而改變。

 使用上/下鍵來捲動及瀏覽選單上的各個選項。請選擇需要改變設定的選項。

 當揀選所需的選單選項後，按下控制器的右鍵；會顯示有關設定以及目前被揀選的設定。若要返回選單選項，請按下左鍵。

 使用上/下鍵來揀選新的設定。

 按下控制器中央的按鈕來輸入所揀選的設定；選擇某些選項時會顯示選擇畫面。

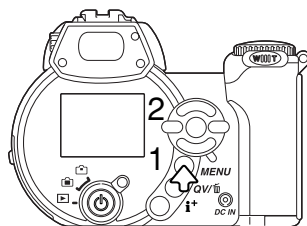

所需設定一旦被輸入，游標會返回選單選項，新設定會被顯示。若要返回拍攝模式，請按下選單按鈕。

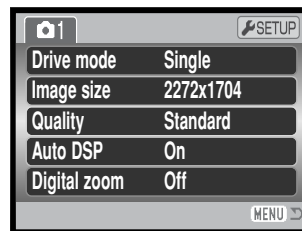

自動拍攝選單

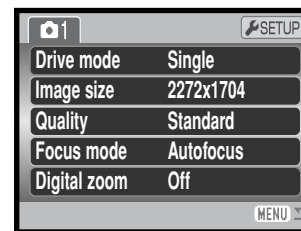
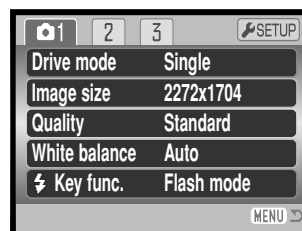

數碼主題程式選單

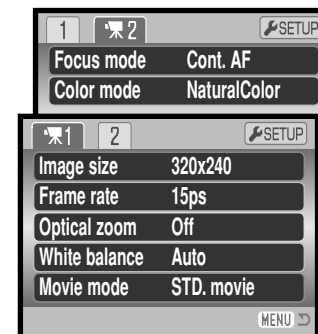

影片選單

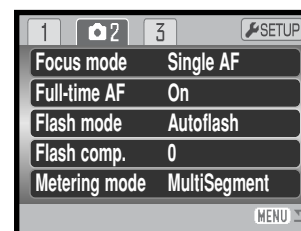

P、A、S及M曝光模式選單

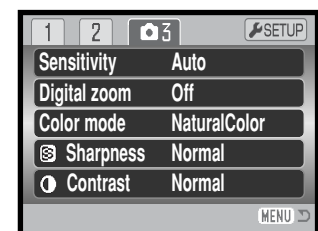





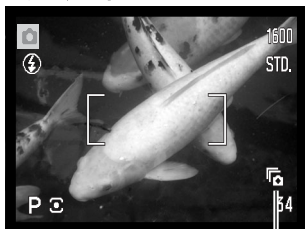

選單功能索引

自動DSP	第56頁	對焦模式	第57頁	影片模式	第67頁
色彩模式	第63頁	拍攝速率	第66頁	光學變焦	第67頁
反差	第63頁	全時間AF	第60頁	質素	第54頁
數碼變焦	第56頁	影像大小	第54頁	感光度	第62頁
過片模式	第46頁	影像大小 (影片)	第66頁	清晰度	第64頁
閃燈補償	第60頁	按鍵功能	第65頁	白平衡	第58頁
閃燈模式	第60、26頁	測光模式	第61頁		

過片模式



過片模式用以控制拍攝影像的速率及方法。除了影片模式之外，您可以在所有拍攝模式上設定過片模式。若使用自動拍攝及數碼主題程式，將曝光模式轉盤轉到另一個位置或關掉相機時，過片模式會被重設為單格過片。在P、A、S及M曝光模式下，過片模式會一直有效，直至設定被更改為止。有關過片模式的說明，請參閱以下各部分。

-  **單格過片** — 每次按下快門釋放按鈕時拍攝一個影像（第22頁）。
-  **自拍掣** — 將快門的釋放時間延遲。用作自拍照片。
-  **連續過片** — 當保持按下快門釋放按鈕時拍攝最多五個影像。
-  **UHS連續過片** — 當保持按下快門釋放按鈕時，即可每秒拍攝十五張1280x960大小的影像。
-  **後取式拍攝** — 保持按下快門釋放按鈕可連續拍攝影像。放開快門釋放按鈕可貯存最後拍攝的五個影像。
-  **UHS後取式拍攝** — 以每秒十張的速率連續拍攝1280x960大小的影像。放開快門釋放按鈕可貯存最後拍攝的十二個影像。
-  **包圍式曝光** — 拍攝一連串三個不同曝光的影像。



自拍掣

可用於自拍人像，自拍掣可在按下快門釋放按鈕後，將快門開始釋放的時間延遲大約10秒。您可在拍攝選單（第44頁）的部分1中設定自拍功能。

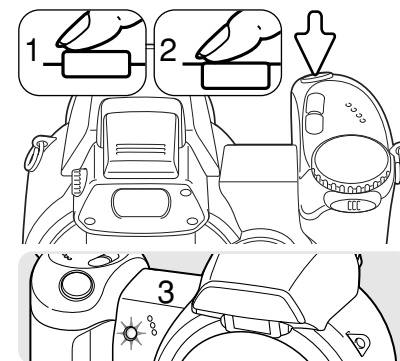

將相機置於三腳架上，為照片構圖，並將主體置於對焦框內。半按下快門釋放按鈕以鎖定曝光及焦點（1）。完全按下快門釋放按鈕開始倒數（2）。

由於焦點及曝光會在快門釋放按鈕被按下時決定，因此在進行對焦作自拍照片時，切勿站在相機前。必須在開始倒數前使用對焦訊號確認焦點（第25頁）。

顯示屏上會顯示自拍掣的倒數時間。在倒數期間，相機正面的自拍燈號（3）會開始閃動，並發出聲音訊號。在曝光前數秒，自拍燈號會快速閃動。在快門釋放前，燈號會持續亮起。若要停止倒數，將變焦桿推向左或右。曝光後，自拍過片模式會重設為單格過片。您可以在設定選單的部分3中關閉聲音訊號（第95頁）。

拍攝貼士

長時間曝光拍攝可用自拍掣以減少相機震動。當相機安裝在三腳架上時，可以利用自拍掣拍攝靜態主體（風景、靜物或近攝）。由於在曝光期間攝影師與相機並沒有任何接觸，因此不會發生相機震動的情況。

使用連續過片模式

連續過片模式可讓您在保持按下快門釋放按鈕時，連續拍攝一系列影像。您可以在拍攝選單的部分1中設定連續過片模式。

揀選選單上的連續 (continuous) 選項後，選擇畫面會立即出現，讓您選擇標準或UHS連續過片。使用控制器的左/右鍵選擇連續過片模式。按下控制器中央的按鈕，設定畫面右下角所顯示的過片模式。按下選單按鈕可取消操作，且不會更改過片模式。

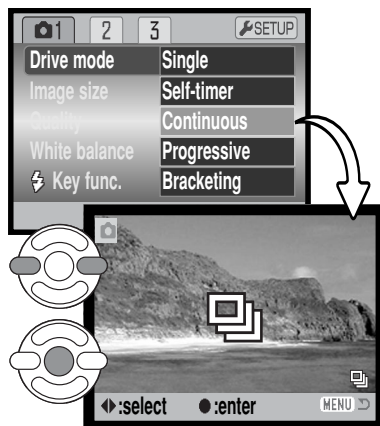

請按照基本拍攝操作部分 (第22頁) 所述為照片構圖。

半按下快門釋放按鈕 (1)，以鎖上一系列影像的焦點及曝光。

保持按下快門釋放按鈕 (2)，以開始拍攝；拍攝第一張影像時會鎖上焦點。保持按下快門釋放按鈕時，相機開始拍攝影像，直至到達最多的可拍攝影像數目或放開快門釋放按鈕為止。

最多的可拍攝影像數目及拍攝速率會視乎所選擇的連續過片模式而定。請參閱下一頁的注意事項。

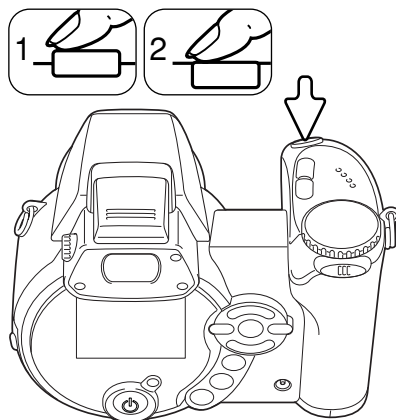

連續過片的注意事項

連續過片

連續過片模式可連續拍攝最多五個影像。最高的拍攝速率大約是每秒2.5張。使用內置閃燈、連續AF對焦模式或日期打印 (第93頁) 時，拍攝速率會變得較慢。

UHS連續過片

無論在任何的影像質素設定下，UHS連續過片都可以每秒10張的拍攝速率，連續拍攝最多十五個1280x960影像。內置閃燈無法使用。當使用自動對焦的體育動態數碼主題程式，或在P、A、S或M模式下使用連續自動對焦，拍攝整個系列的第一張影像時會鎖上焦點。當出現紅色的低電量警告時，UHS連續過片模式無法使用。

在拍攝期間，仍可以看見現場影像。完成拍攝最多可拍攝的影像數目後，會顯示影像系列的最後一張影像。當相機貯存影像系列時，該系列的每個影像小圖會以六格索引顯示的形式來顯示；最初拍攝的六個影像顯示後，即會被隨後拍攝的影像所取代。

拍攝現場的強烈光源可能會令影像出現條紋，而由資料遺失所引致的黑色部分也可能會較為明顯。

使用後取式拍攝模式

保持按下快門釋放按鈕時，後取式拍攝過片模式可連續拍攝影像。放開快門釋放按鈕後，貯存在相機的暫存記憶體中的影像會被貯存。您可以在拍攝選單的部分1中設定後取式過片模式。

揀選在選單上的後取式（progressive）選項後，選擇畫面會立即出現，讓您選擇標準或UHS後取式拍攝。使用控制器的左/右鍵選擇後取式模式。按下控制器中央的按鈕，設定畫面右下角所顯示的過片模式。按下選單按鈕可取消操作，且不會更改過片模式。

請按照基本拍攝操作部分（第22頁）所述為照片構圖。半按下快門釋放按鈕（1），以鎖上一系列影像的焦點及曝光。

保持按下快門釋放按鈕（2），以開始拍攝；拍攝第一張影像時會鎖上焦點。保持按下快門釋放按鈕時，相機會開始拍攝影像。

放開快門釋放按鈕（3），將影像貯存在相機的記憶體中。最多的可拍攝影像數目及拍攝速率視乎所選擇的後取式過片模式而定。請參閱下一頁的注意事項。

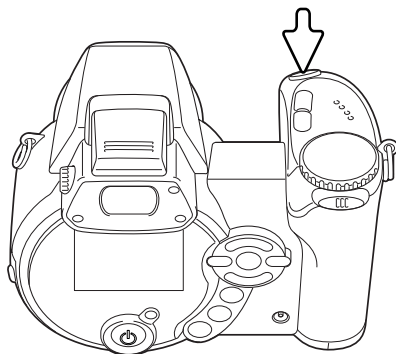
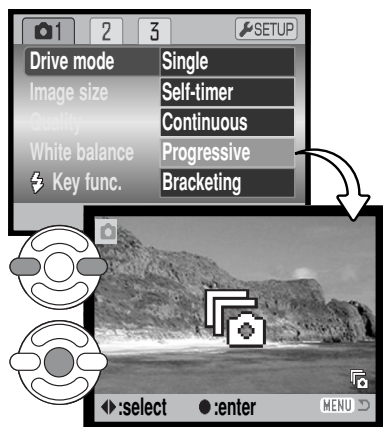

後取式拍攝的注意事項

後取式拍攝比連續過片模式優勝的地方，在於前者可以在毋須預測動作何時開始的情況下，輕易拍下出色的動作影像。只需保持按下快門釋放按鈕，即可開始將影像貯存。當動作開始時，放開快門釋放按鈕即可貯存所拍攝的一系列影像。當出現紅色的低電量警告時，後取式過片模式則無法使用。

後取式拍攝

標準的後取式拍攝可將貯存在相機的暫存記憶體中，最後拍攝的五個影像記錄下來。拍攝一系列影像後，當相機貯存這些影像時，該系列的每個影像小圖會以索引顯示的形式顯示。



最高的拍攝速率大約是每秒2.5張。若使用內置閃燈或連續AF對焦模式，拍攝速率會變得較慢。日期打印（第93頁）無法使用。

UHS後取式拍攝

無論在任何的影像質素設定下，UHS連續過片都可以每秒10張的拍攝速率，連續拍攝最多十二個1280x960影像。內置閃燈無法使用。當使用自動對焦的體育動態數碼主題程式，或在P、A、S或M模式下使用連續自動對焦，完全按下快門釋放按鈕會鎖上焦點。

在拍攝期間，仍可以看見現場影像。拍攝了一系列影像後，當相機貯存這些影像時，該系列的每個影像小圖會以六格索引顯示的形式顯示；最初拍攝的六個影像顯示後，即會被隨後拍攝的影像所取代。

拍攝現場的強烈光源可能會令影像出現條紋，而由資料遺失所引致的黑色部分也會較為明顯。

包圍拍攝

此模式會為同一個畫面以包圍方式拍攝三幅照片。包圍拍攝這種方法是為靜止的主體拍攝一連串影像，而各個影像在曝光上會有輕微的差異。您可以在拍攝選單的部分1中設定包圍拍攝模式。

揀選選單上的包圍拍攝 (bracketing) 選項後，選擇畫面會立即出現，讓您選擇包圍拍攝的曝光增減值。

按下控制器的左/右鍵選擇包圍拍攝的增減值。按下控制器中央的按鈕設定增減值。若要改變增減值，再次在選單上選擇包圍式過片模式。

按照在基本拍攝操作部分 (第22頁) 所述的方式為照片構圖。

半按下快門釋放按鈕 (1)，為一系列影像鎖上焦點及曝光。

保持按下快門釋放按鈕 (2)，拍攝包圍拍攝系列照片；會連續拍攝三個影像。拍攝第一張影像時會鎖上焦點。

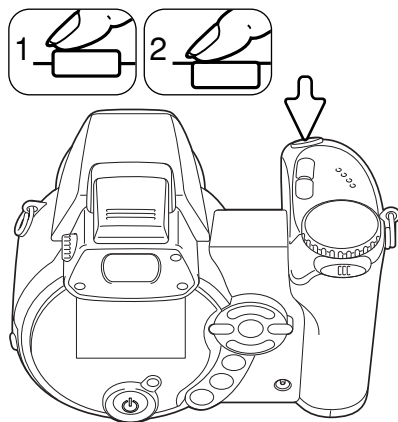
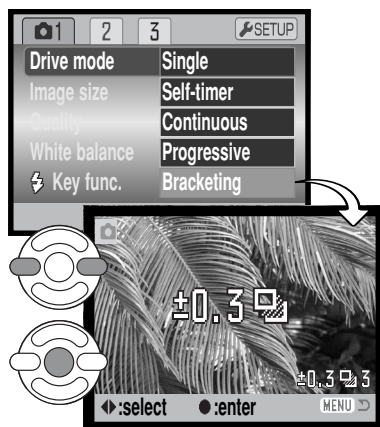

包圍拍攝系列中可拍攝的影像數目
格數計

包圍拍攝系列中可拍攝的剩餘影像數目會在顯示屏上包圍拍攝指示的旁邊出現。若記憶卡已滿或快門釋放按鈕在完成拍攝整個系列前已被釋放，相機重設包圍拍攝設定，且必須重新包圍拍攝整個影像系列。若出現了紅色的低電量指示，包圍式過片模式便無法使用。無法在包圍式過片模式下使用閃光燈。

包圍拍攝系列的拍攝次序是正常曝光、曝光不足及過度曝光。您可以0.3、0.5或1.0Ev增減值調整包圍曝光值。曝光值越大，包圍系列的影像之間的曝光差異也會越大。

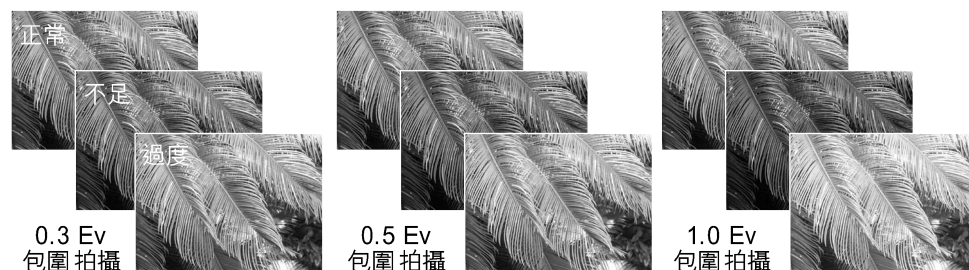

當使用曝光補償 (第41頁) 時，包圍拍攝系列將會按所補償的曝光值而進行。在極端的情況下，其中一個包圍式曝光值可能會因為曝光超過相機的曝光控制範圍之外而變得不準確。

甚麼是Ev ?

Ev代表曝光值。以相機計算，每改變1Ev即是以2倍去調整曝光。

+2.0 Ev	4倍光量
+1.0 Ev	2倍光量
±0.0 Ev	計算的曝光值
-1.0 Ev	1/2倍光量
-2.0 Ev	1/4倍光量

影像大小及影像質素

改變影像的大小會影響每個影像的像素數目。影像的大小愈大，其檔案大小便愈大。選擇影像的大小要根據於該影像的最終用途而釐定——較細的影像適用於網上用途，而體積較大的影像則可以印製出質素較高的照片。

LCD顯示屏	像素數目 (水平 X 垂直)
2272	2272 X 1704
1600	1600 X 1200
1280	1280 X 960
640	640 X 480



FINE	細緻 — 高質素的JPEG影像。
STD.	標準 — 預設設定。(JPEG)
ECON.	經濟 — 最細的檔案大小。(JPEG)

影像質素控制壓縮比率，但不會影響影像中的像素數目。影像質素愈高，壓縮度會愈低，而檔案大小則愈大。假如擔心記憶卡的容量，要精打細算地使用記憶卡，請使用經濟模式。標準模式的影像質素已足夠作一般的用途。細緻模式產生的影像質素最高，而影像檔案的大小也是最大的。

影像的大小及質素必須在拍攝照片前設定。所作的改變會在LCD顯示屏上顯示。在一個選單上所作的更改，會影響影片模式之外的所有曝光模式。影像的大小及質素必須以手動重新設定。請參閱第44頁的操控拍攝模式選單部分。

若更改了影像的大小或質素，格數計會顯示於該設定下，可以貯存在所插入的記憶卡上大約可拍攝的影像數目。一張記憶卡可貯存不同大小及質素的影像。一張記憶卡可以貯存的影像數目，是由該卡的容量以及有關影像的檔案大小而決定。實際的檔案大小會由場景而決定；有些影像比其他影像可以作較大程度的壓縮。請參閱下一頁的圖表。

大約的檔案大小

質素	大小	2272 X 1704	1600 X 1200	1280 X 960	640 X 480
		細緻	1940KB	770KB	550KB
標準		1000KB	440KB	300KB	120KB
經濟		520KB	280KB	190KB	80KB

16MB記憶卡大約可貯存的影像數目

細緻	7	14	22	69
標準	14	27	39	100
經濟	27	47	69	150

相機注意事項

格數計顯示在相機的影像質素及大小設定下，記憶卡大約可以貯存的影像數目。假如設定被更改，格數計會隨之調節。由於格數計使用大約的檔案大小來計算，因此實際拍攝的影像數目增加可能不會改變格數計的數值，但亦可能減少多於一個。若格數計顯示零，表示在此影像大小及質素設定下不能再拍攝任何影像。更改影像大小或質素設定可能增加卡上可貯存的影像數目。

自動DSP

您可以在自動拍攝選單中，暫時取消自動數碼主題程式選擇功能。取消此功能後，程式曝光模式便會啟動。若關掉相機，自動數碼主題程式選擇便會啟動。

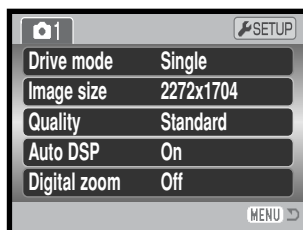

數碼變焦

您必須分別在自動拍攝、數碼主題程式以及P、A、S和M曝光模式選單中啟動數碼變焦。您可以在P、A、S及M曝光模式選單（第44頁）的部分3中啟動數碼變焦。

數碼變焦可以0.1倍增減值，將光學變焦遠攝位置的變焦能力延伸至高達4倍。光學變焦及數碼變焦之間是無間斷的。啟動數碼變焦時，影像的放大倍率會顯示在顯示屏上，而對焦框則會變成單個對焦區。由於放大倍率太大，故建議使用三腳架。

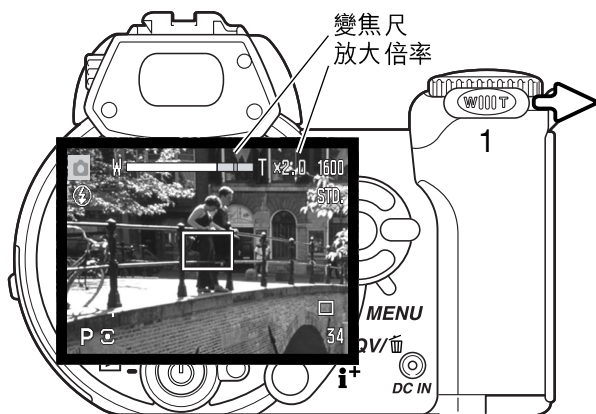

變焦桿 (1) 用來操控數碼變焦。將變焦桿向右 (T) 推，可將鏡頭變焦至遠攝位置。當數碼變焦啟動時，影像的放大倍率會顯示在顯示屏上。將變焦桿向左 (W) 推，會拉遠主體。變焦後，變焦尺會短暫顯示。黃色部分代表數碼變焦的範圍。

數碼變焦的影像會以插值法的方式設定影像大小。質素下降的情況可能會較為明顯。

對焦模式

此相機擁有自動對焦及手動對焦操控功能。您可以分別在數碼主題程式、影片以及P、A、S及M曝光模式選單中選擇對焦模式。使用數碼主題程式時，若關掉相機，對焦模式會被重設。

使用P、A、S或M曝光模式或影片拍攝時，您可以在選單的部分2中，指定以單格拍攝AF或連續AF作為自動對焦模式（第44頁）。單格拍攝AF可讓您在拍攝影像前，先鎖上焦點，請參閱基本拍攝章節。連續AF可讓您使用相機持續對焦。拍攝靜態影像時，若半按下快門釋放按鈕，相機便會持續對焦。拍攝影片時，若半按下快門釋放按鈕，焦點會被鎖上，但在拍攝期間仍會不斷調整焦點。

使用手動對焦時，刻度會顯示大約的主體距離。此刻度會因應對焦範圍而改變。

使用控制器的上/下鍵來對焦。顯示屏的影像會視乎不同的數碼變焦設定而定自動放大，而影像放大倍率最高可達2.5倍。在兩秒後，當進行變焦或半按下快門釋放按鈕時，現場影像會回復為正常。

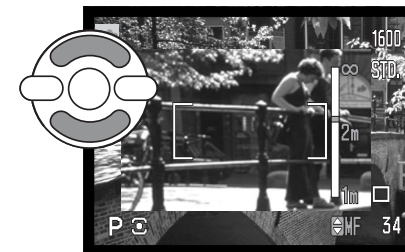

當手動對焦配合快門先決、光圈先決或手動曝光模式（第36-38頁）使用時，按下控制器中央的按鈕可選擇使用上/下鍵來對焦或調整曝光。被啟動的功能會以藍色表示。

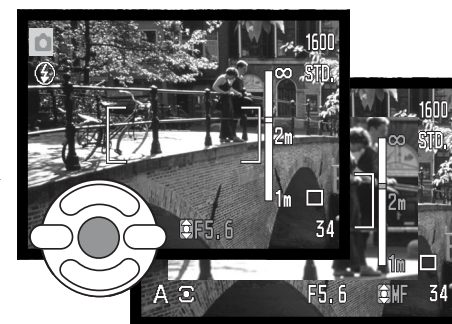

白平衡

白平衡是指相機可以使不同的光線類型變得更自然的能力。有關效果與選擇日光型或鎢絲燈光型的菲林，或在傳統攝影中使用色彩補償濾鏡相似。假如選擇了自動白平衡以外的設定，有關指示會被顯示在顯示屏上。您可以分別在影片以及P、A、S及M曝光模式選單（第44頁）的部分1中設定白平衡。

自動白平衡

自動白平衡會為場景的色溫作出平衡。在大多數情況下，自動設定可以平衡現場光線並創造出美麗的影像，即使在混合光線的情況下也如是。當使用了內置閃燈，白平衡會為閃光燈的色溫作出設定。

預設白平衡

預設白平衡必須在拍攝影像前進行設定。一旦設定了，其效果便可以立刻見於LCD顯示屏上。

揀選選單上的預設白平衡（preset white-balance）選項後，選擇畫面會立即出現。

按下控制器的左/右鍵選擇預設白平衡。按下控制器中央的按鈕套用所揀選的設定。此功能提供以下的預設選項：

 **日光** — 供戶外及陽光照射的主體使用。

 **密雲** — 供戶外密雲的情況下使用。

 **鎢絲燈光** — 供白熾燈光：家居使用的鎢絲燈泡使用。

 **螢光燈** — 供螢光燈燈光：辦公室的天花頂光管使用。

 **閃光燈** — 與內置閃燈配合使用。

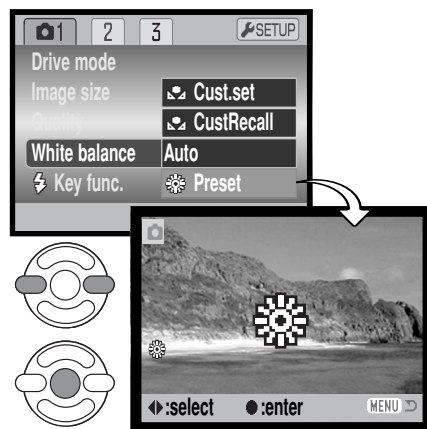

自訂設定白平衡

自訂設定白平衡可讓您就特定的光線環境校正相機的白平衡。此設定可以反覆使用直至被重設為止。對於混合光源或要作相當準確的色彩操控時，自訂設定白平衡是十分重要的。用於調校白平衡的物體色彩不可鮮豔，空白的白紙是十分理想的，且易於放在相機袋中。

若要校正相機的白平衡，請在影片以及P、A、S及M曝光模式選單部分1的白平衡（white balance）選項中選擇自訂設定（Cust.set）（第44頁）；自訂設定白平衡校正畫面會出現。

以白色物體填滿影像區；不需向此物體對焦。按下控制器中央的按鈕進行調校或按選單按鈕取消操作。

現場景觀會顯示新的白平衡設定的效果。自訂設定會持續有效，直至下次調校或改變白平衡設定為止。

若再需要自訂設定白平衡時，可從選單的白平衡（white-balance）選項中選擇自訂設定回復（custom recall）；相機就會使用最後一次自訂設定的白平衡設定。您可在影片以及P、A、S及M曝光模式下設定及使用相同的自訂設定白平衡設定。

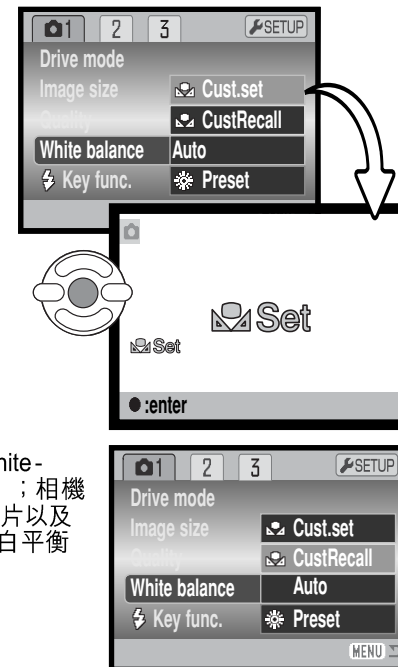

全時間AF

若啟動了全時間AF，自動對焦系統會持續對焦，使顯示屏上的影像保持清晰，這也可以縮短拍攝時的自動對焦時間。當相機被設定為手動對焦時，全時間AF會被關掉。關掉全時間AF功能可節省電池電量。您可以在P、A、S及M選單的部分2中開啟及關閉全時間AF（第44頁）。

閃燈模式

您可以在P、A、S及M選單的部分2中更改閃燈模式（第44頁）。當指定由閃燈模式按鈕操作另外的功能時，則使用此選單選項。有關自訂按鈕功能的資訊，請參閱第65頁。有關閃燈模式的詳細資料，請參閱第26頁。

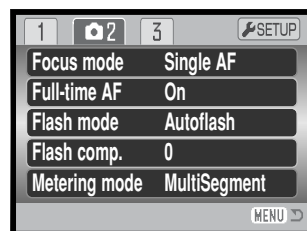

閃燈補償

閃燈補償可因應周圍環境的曝光度，將內置閃燈的曝光度增加或減少最多2Ev。

您可以在P、A、S及M選單的部分2中選擇閃燈補償（flash compensation）選項（第44頁）。使用上/下鍵調整閃燈補償度（1）。按下控制器中央的按鈕設定補償值（2）。如果設定值並非0.0，顯示屏會顯示警告指示。

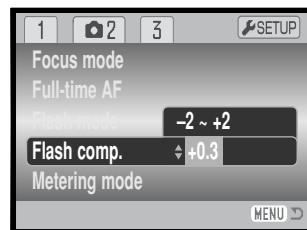

正補償

沒有補償

負補償

沒有閃光燈

閃燈補償可以改變周圍環境及閃光燈的曝光比例。當使用閃燈補光以減少因直射陽光所造成的難看陰影時，閃燈補償會改變高光與陰影的比例。閃光燈會影響陰影的深淺程度，但不會影響陽光所照射的範圍。若使用負Ev值減低閃光燈的閃燈強度，陰影會受光較少且更深沉，但可保留不使用閃光燈時會流失的細節。使用正Ev值則可以令陰影較淡，或將陰影消除。

測光模式

測光模式指示會出現在顯示屏上。您可以在P、A、S及M選單的部分2（第44頁）中設定測光模式。



多區域測光：利用256個區域來量度亮度及色彩，這些數據會與對焦距離資料結合，以計算出相機的曝光度。這種先進的測光系統可於差不多所有的拍攝情況下提供準確和無顧慮的曝光度。



中央偏重測光：一般菲林相機所使用的傳統測光方式。此系統以影像的中央區域為重點，量度出整個影像區域的光度值。



重點測光：使用影像中細小的範圍來計算曝光。現場影像的中央會出現一個細小的圓圈，以指示測光範圍。重點測光可準確地量度出特定主體的曝光度，而不受景物中的極光或極暗範圍所影響。

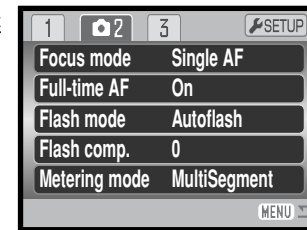

相機感光度—ISO

此相機共有五種感光度設定可供選擇：自動 (Auto)、50、100、200及400；這數值相當於ISO的標準。ISO是菲林感光度的標準：數字愈高，菲林便有更高的感光度。您可以在P、A、S及M選單的部分3 (第44頁) 中設定相機感光度。

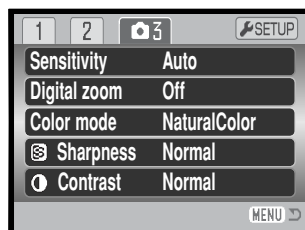

自動 (Auto) 設定會自動按照光線的情況調校相機的感光度，調校範圍在ISO 50及200之間。當設定了自動設定以外的設定時，“ISO”及已設定的數值則會在顯示屏中顯示。

您可以選擇特定的感光度設定。當ISO數值變為兩倍時，相機的感光度也變為兩倍。如一般 (鹵化銀) 菲林一樣，一旦增加了感光度粒子便會變粗，數碼影像增加了感光度也會增加雜訊；ISO 50設定會有最低的雜訊，而400則會有最多。ISO 400可以讓您在光線微弱的情況下以手持握相機拍攝，而不需要使用閃光燈。設定選單的部分3中的減輕雜訊功能可減輕曝光一秒或以上時所產生的雜訊 (第92頁)。

閃燈範圍及相機感光度

閃燈範圍會由CCD開始量度，因為光學系統的緣故，閃燈範圍於鏡頭的廣角位置時是與遠攝位置時是不相同的。

ISO設定	閃燈範圍 (廣角)	閃燈範圍 (遠攝)
自動 (AUTO)	0.23 - 6.1m (0.75 - 20ft.)	1.27 - 4.6m (4.2 - 15.1ft.)
50	0.23 - 3.1m (0.75 - 10.2ft.)	1.27 - 2.3m (4.2 - 7.5ft.)
100	0.23 - 4.3m (0.75 - 14ft.)	1.27 - 3.3m (4.2 - 10.8ft.)
200	0.23 - 6.1m (0.75 - 20ft.)	1.27 - 4.6m (4.2 - 15.1ft.)
400	0.23 - 8.6m (0.75 - 28ft.)	1.27 - 6.5m (4.2 - 21.3ft.)

色彩模式

靜態影像的色彩 (彩色或黑白) 取決於色彩模式。拍攝影像前必須先設定色彩模式。您可以在P、A、S及M選單的部分3及影片選單的部分2中設定色彩模式 (第44頁)。現場影像會反映所選擇的色彩模式。色彩模式將不會影響影像檔案的大小。

自然色彩可忠實重現景物色彩。啟動此模式時，顯示屏不會顯示模式指示。鮮豔色彩可增加影像的色彩飽和度。黑白模式可締造中性的單色影像。懷舊 (棕色) 模式可創造暖色的單色影像。

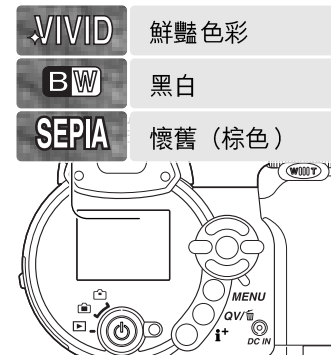

反差

此功能可以三種程度增加或減少景物的反差：增加 (+)、正常及減少 (-)。您可以在P、A、S及M選單的部分3中設定反差 (第44頁)。所作更改會套用在現場影像上。若選擇正常以外的反差水平，顯示屏上會出現警告指示。



清晰度

清晰度可以三種程度加強或淡化影像細節：增強 (+)、正常及減弱 (-)。您可以在 P、A、S 及 M 選單的部分 3 中設定清晰度 (第 44 頁)。

所作更改會套用在現場影像上，但可能難以從顯示屏中清晰看見其效果。可是，若在電腦上觀看影像，這些更改會十分明顯。若選擇正常以外的清晰度水平，顯示屏上會出現警告指示。

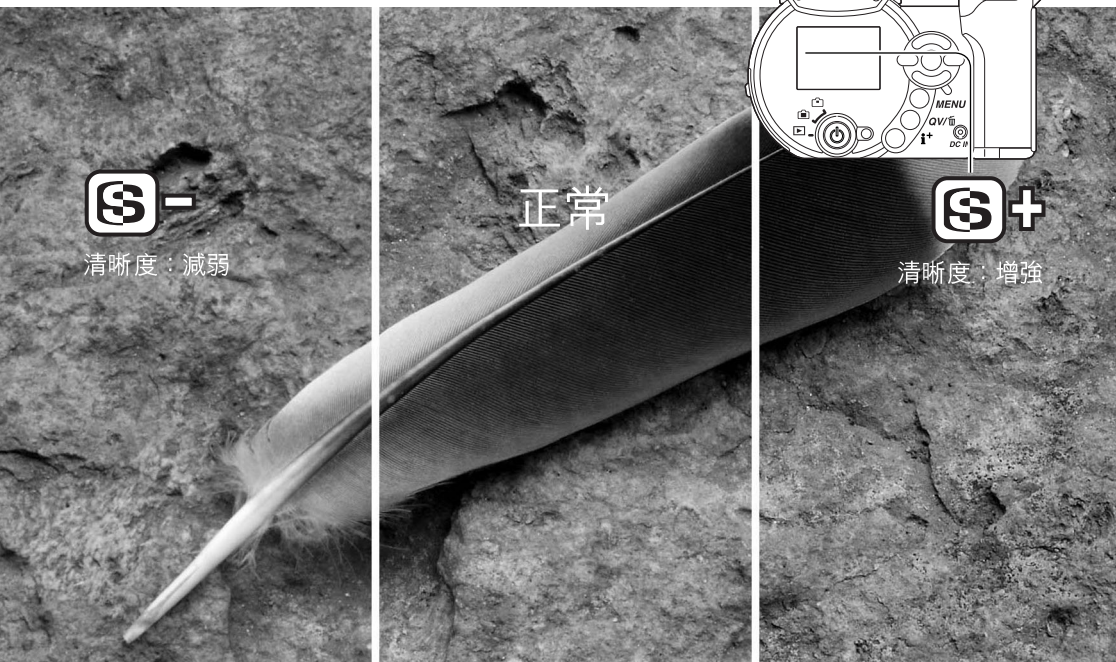
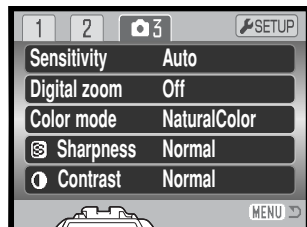

自訂按鍵功能

您可以指定由閃燈模式按鈕來控制以下其中一種功能：閃燈模式、過片模式、白平衡、對焦模式及色彩模式。您可以在 P、A、S 及 M 選單的部分 1 中設定閃燈模式按鈕所控制的功能 (第 44 頁)。您也可以 P、A、S 及 M 選單的部分 2 中更改閃燈模式。

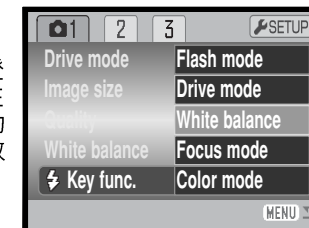

按下閃燈模式按鈕便能更改在選單上已揀選的功能設定。按下控制器中央的按鈕或半按下快門釋放按鈕可套用設定。

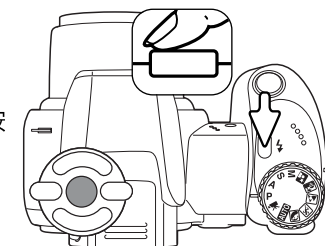

當選擇連續過片、後取式拍攝、包圍式過片模式或預設白平衡時，選擇畫面會出現。使用控制器的左/右鍵以顯示合適的模式或包圍拍攝的增減值，然後按下控制器中央的按鈕選擇設定。



當選擇自訂設定白平衡時，校正畫面會出現。用一個白色的物體填滿取景框，然後按下控制器中央的按鈕校正相機設定。



影像大小（影片）

您可以錄製以下四種大小的影片：800x600、640x480、320x240及160x120。影像大小越大，影像質素就越高，檔案體積也越大。您可以在影片選單中設定影像大小（第44頁）。

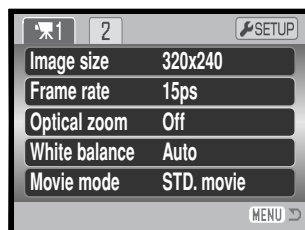

拍攝速率

您可以下列兩種拍攝速率拍攝影片：每秒15格及每秒30格。800x600大小的影像只能夠使用每秒15格的拍攝速率來拍攝。拍攝速率越高，影像動態就越流暢，檔案體積也越大。您可以在影片選單中設定拍攝速率（第44頁）。

影片檔案大小

若更改了影像大小或拍攝速率，格數計會顯示在該設定下，相機內的記憶卡可以拍攝的大約秒數。可以貯存在記憶卡上的總拍攝時間視乎記憶卡的容量大小及拍攝速率而定。實際的檔案大小視乎場景而定；有些主體比其他物體可以作較大程度的壓縮。

大約的拍攝速率

影像大小	800 X 600	640 X 480	320 X 240	160 X 120
拍攝速率				
每秒30格	—	每秒1070 KB	每秒680KB	每秒170KB
每秒15格	每秒1070KB	每秒540KB	每秒350KB	每秒95KB
16MB記憶卡大約可貯存的拍攝秒數				
每秒30格	—	13秒	21秒	82秒
每秒15格	13秒	25秒	41秒	150秒

記憶卡的寫入速度可能會提早停止拍攝影片片段，尤其是以每秒15張的速率拍攝800×600或每秒30張640×480大小的影像時。出席重要的場合前，請先測試記憶卡。有關兼容性的最新資訊，請瀏覽以下的柯尼卡美能達網址：

北美：<http://www.konicaminolta.us/>

歐洲：<http://www.konicaminoltasupport.com>.

光學變焦

您可以在拍攝影片時使用光學變焦。若變焦聲音夾雜在音軌中，您可以在影片選單中關閉光學變焦（第44頁）。關閉光學變焦後，拍攝時可使用4倍數碼變焦。

相機注意事項

使用連續AF對焦模式（第57頁）時，自動對焦馬達可能會發出聲響。請在影片選單的部分2中將對焦模式更改為單格拍攝AF，以免自動對焦馬達在拍攝期間操作。

影片模式

您可使用影片模式選項選擇要拍攝的影片種類。標準選項可拍攝一般的影片片段。在光線不足的情況下，夜間影片會使用高相機感光度來拍攝影片；相機會在光線不足時自動提昇感光度。由於感光度較高，故使用夜間影片功能拍攝的影像質素可能會較差。您可以在影片選單中設定影片模式（第44頁）。

簡單攝影入門

攝影可以是一件令人充滿滿足感的事情，它涉及一個廣闊和需要很多訓練的範疇，需多年時間去掌握。但是拍攝照片和捕捉奇妙一刻的樂趣則是無可比擬的。這個入門指南將介紹一些基本的攝影原則。

鏡頭光圈不單可以控制曝光度，亦可以控制景深，即在對焦點中最近的景物與最遠景物之間的範圍。光圈值愈大，景深就愈大。光圈值愈細，景深就愈淺。曝光所需的快門速度會隨著光圈值而增加。拍攝風景照片時，請使用較大的景深（較大的光圈值），以使前景及背景能於焦點之內。當拍攝人像時，請使用淺景深（較細的光圈值），可把主體與背景分離。

改變焦距亦可改變景深。焦距愈短，景深就愈大；焦距愈長，景深就愈淺。

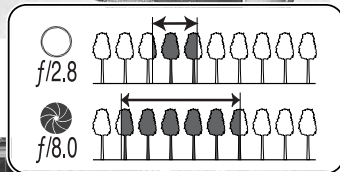
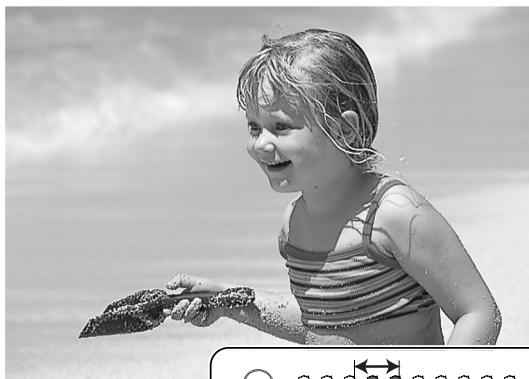

快門速度不單可以控制曝光度，亦可把動作凝住。拍攝體育動態時，可使用快速的快門速度以凝住動作。慢的快門速度則可以突顯動作的流動情況，如瀉下的瀑布流水。使用慢快門時建議使用三腳架。



改變光圈及快門速度於現場影像上不會有明顯分別。數碼相機與一般菲林相機不同，您可以試拍照片，並立即觀看照片效果。拍攝重要的影像時，請以設定的光圈或快門速度試拍照片，並在快速觀看模式下觀看照片效果（第30頁）。若不滿意照片效果，即可刪除該照片，並以不同的設定再試拍照片。

進階播放

本模式的基本功能已在第30至33頁的基本播放部分中說明。本部分說明播放影片片段的方法，以及播放選單中的先進功能。您可以在快速觀看模式下播放影片片段。

播放影片

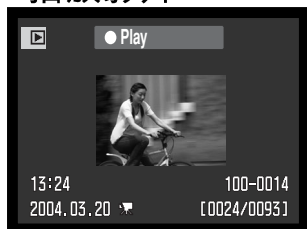

使用控制器的左/右鍵顯示影片。



按控制器的中央播放影片。



按控制器停止播放影片；再按一下控制器重新播放。



按顯示按鈕觀看有或沒有導引列的影片。

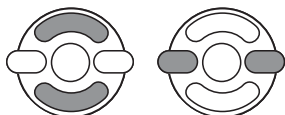

播放時，使用上/下鍵調校音量，並用左/右鍵倒轉（rewind）及快轉（fast forward）影片。

 **MENU** 若要取消播放，請按下選單按鈕。

剪輯影片片段中的單張影像



您可以複製影片片段中的單張影像，然後貯存為靜態影像。被複製影像的大小會與原來的影片相同。



在播放期間，按下控制器中央的按鈕暫停播放影片，並剪輯所需的影像。暫停播放影片後，左/右鍵可用來跳選影片片段，以顯示想要剪輯的影像。



按下控制器的上鍵剪輯該影像。剪輯該影像前，確認畫面會出現。選擇“**Yes**”可執行操作，選擇“**No**”則取消操作。





所剪輯的影像的檔案名稱會出現。按下控制器中央的按鈕完成操作。

操控播放選單

按下選單按鈕 (1) 可開啟及關閉選單。控制器的四個方向鍵 (2) 可移動選單中的游標。按下控制器中央的按鈕可輸入設定。

 **MENU** 使用選單按鈕啟動選單。

 使用控制器的左/右鍵來揀選合適的選單欄；當揀選了不同的選單欄時，選單也會隨之而改變。

 請使用上/下鍵來捲動選單中的選項，揀選需要更改設定的選項。

 揀選所需的選單選項後，按下控制器的右鍵；有關的設定以及目前被揀選的設定會被顯示。若顯示“Enter”，按下控制器中央的按鈕繼續。

 使用上/下鍵以揀選新的設定。

 按下控制器中央的按鈕以輸入所揀選的設定。

選擇設定後，游標會返回選單選項，並顯示新設定。若要返回播放模式，請按下選單按鈕。

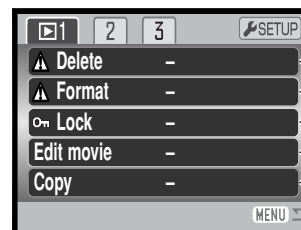

- 刪除記憶卡上的影像 (第75頁)。
- 格式化記憶卡 (第76頁)。
- 保護影像免受刪除 (第77頁)。
- 剪輯影片片段 (第78頁)。
- 將影像從一張記憶卡複製到另一張記憶卡上 (第80頁)。

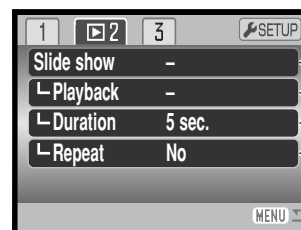

- 自動播放影像 (第82頁)。
- 選擇用來播放幻燈片的影像 (第82頁)。
- 指定播放每個影像的時間 (第82頁)。
- 自動重複播放幻燈片 (第82頁)。

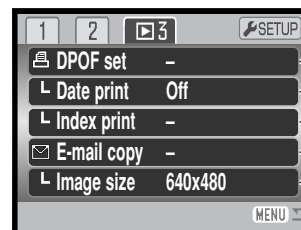

- 選擇用來進行DPOF打印工作的影像 (第84頁)。
- 在DPOF影像上打印日期 (第85頁)。
- 使用DPOF指令建立索引照片打印工作 (第85頁)。
- 複製影像，並調整影像大小至適合電郵使用 (第80頁)。
- 指定電郵複製本的大小 (第80頁)。

有關以上選單選項的說明，請參閱以後部分。

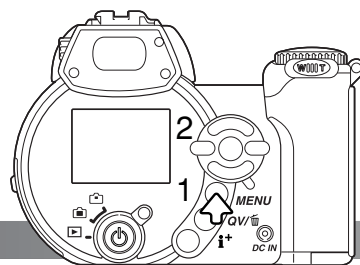

照片選擇畫面

當選單上的已標記照片 (marked-frames) 設定被揀選後，照片選擇畫面便會出現。此畫面可讓您揀選多個影像。

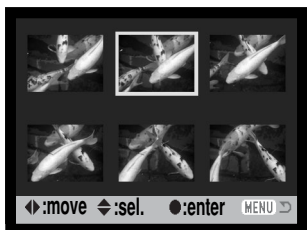

使用控制器的左/右鍵可移動黃色框以選擇影像。



按下控制器的上鍵可選擇影像；選擇影像後，影像旁邊會出現一個指示。按下鍵則可取消選擇影像，並除去指示。



廢紙箱圖示表示影像已被揀選刪除。



鑰匙圖示表示影像已被鎖上或被選擇要鎖上。



打印機圖示表示影像被揀選作DPOF打印。打印份數會顯示在圖示右側。



檢查圖示表示影像已被揀選了作幻燈片播放或會被複製。



按控制器中央的按鈕完成操作。



MENU 選單按鈕可取消畫面及所作的任何操作。

每個索引影像的右邊或會顯示不同的指示，用以指示影像檔案的類型 (影片檔案及電郵複製檔案)。



影片檔案

電郵複製檔案

刪除



刪除功能會永久刪除檔案。檔案一旦被刪除便不能復原，於刪除影像時必須小心。

您可以在播放選單 (第72頁) 的部分1中刪除記憶卡內的單個、多個或所有檔案。刪除選項有三種設定：



此張照片
(This frame)

於播放模式中，目前所顯示或已被揀選的檔案會被刪除。

所有照片
(All frames)

所有未鎖上的檔案會被刪除。

已標記
照片
(Marked
frames)

用以刪除多個檔案。當選擇了此設定時，照片選擇畫面會出現，使用控制器的左/右鍵揀選第一個要被刪除的檔案，按上鍵則會把一個刪除指示標記在小圖上。若要取消選擇要刪除的檔案，請用黃色框把之揀選，然後按下鍵；刪除指示便會消失。繼續以上步驟直至所有要刪除的檔案已被標記為止。按下控制器中央的按鈕繼續 (確認畫面會出現)，或按下選單按鈕取消操作及返回播放選單。於確認畫面上，揀選“**Yes**”並將之輸入便會刪除所有已標記的檔案。

刪除檔案之前，確認畫面會出現。選擇“**Yes**”會執行操作，選擇“**No**”則取消操作。

刪除功能只會刪除未鎖上的檔案。已鎖上的檔案必須先解除鎖上，才能被刪除。



格式化



當記憶卡被格式化後，卡上的所有資料會被刪除。

格式化功能是用以刪除記憶卡上的所有資料。在格式化記憶卡前，請先將資料複製至電腦或儲存裝置上。當記憶卡在格式化時，將影像鎖上並不能保護它們免被刪除。請使用相機將記憶卡格式化；切勿使用電腦來格式化記憶卡。

當在播放選單（第72頁）的部分1中揀選及輸入格式化（format）選項後，確認畫面會出現，選擇“**Yes**”會格式化記憶卡，選擇“**No**”則會取消格式化的操作。一個畫面會出現並指示記憶卡已被格式化。

您可能需要將在另一部相機中使用過的記憶卡格式化後，才可以在本機使用該記憶卡。若出現無法使用記憶卡（unable-to-use-card）訊息，應使用本相機將記憶卡格式化。若出現記憶卡錯誤（card-error）訊息，按下控制器中央的按鈕關閉視窗；有關兼容性的最新資訊，請瀏覽以下的柯尼卡美能達網址：

北美：<http://www.konicaminolta.us/>
歐洲：<http://www.konicaminoltasupport.com>.

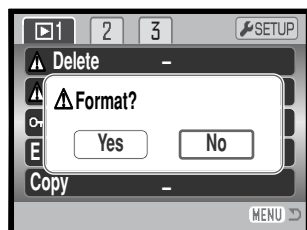
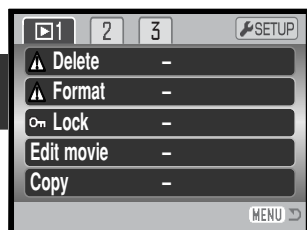

鎖上

單個、多個或所有檔案皆可被鎖上，播放選單功能或QV/刪除按鈕皆不能刪除鎖上的檔案。不論檔案有沒有被鎖上，格式化功能（第76頁）都會刪除記憶卡上所有的檔案。您應將重要的影像鎖上。您可在播放選單（第72頁）的部分1中設定鎖上功能。鎖上選項有四種設定：

此張照片 (This frame)	於播放模式中，目前所顯示或已被揀選的檔案會被鎖上。
所有照片 (All frames)	於記憶卡內所有檔案會被鎖上。
已標記 照片 (Marked frames)	用以鎖上或解除鎖上多個檔案。當選擇了此設定時，照片選擇畫面會出現。使用控制器的左右鍵以揀選要被鎖上的檔案，按上鍵則會把一個鎖上指示標記在檔案上。若要解除鎖上檔案，請用黃色框把之揀選，然後按下鍵；鎖上指示便會消失。繼續以上步驟直至所有要鎖上的檔案已被標記。按下控制器中央的按鈕以鎖上已標記的小圖，或按下選單按鈕以取消操作及返回播放選單。
全部解除鎖上 (Unlock all)	記憶卡中的所有檔案會被解除鎖上。

剪輯影片

播放選單部分1中的剪輯影片 (edit-movie) 選項可讓您刪除影片片段中不喜歡的部分。開啟播放選單前，必須先在播放模式下顯示需要剪輯的影片。揀選剪輯影片 (movie edit) 選項中的“Enter”，然後按下控制器中央的按鈕開啟剪輯畫面。

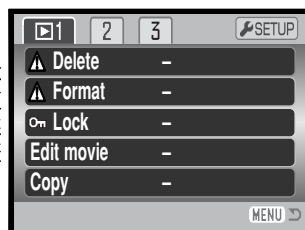

功能選單



功能選單指示正在進行的剪輯步驟。上/下鍵可用來選擇功能。

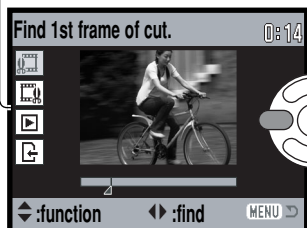

使用控制器的左/右鍵顯示需要刪除的影片片段的第一個影像。影像下方的顯示列以及畫面右上角的計時器會顯示該影像的大約位置。

使用下鍵選擇下一個步驟。



使用控制器的左/右鍵顯示需要刪除的影片片段的最後一個影像。影像下方的顯示列以及畫面右上角的計時器會顯示該影像的大約位置。

使用下鍵選擇下一個步驟。

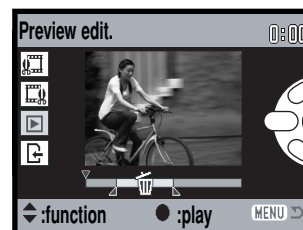

按下控制器中央的按鈕預覽已剪輯的片段。顯示列上方的箭咀會指示被播放的片段。

播放後，若滿意剪輯效果，請使用下鍵繼續。若要重新編輯，請使用控制器的上鍵返回較早前的步驟，以調整被刪除的片段的起點及終點。若要取消剪輯操作，請按下選單按鈕。



按下控制器中央的按鈕貯存完成剪輯的片段；確認畫面會出現，選擇“**Yes**”繼續。



貯存已剪輯的影片片段後，會顯示檔案名稱。

您可以在畫面上選擇“**Yes**”，以刪除貯存在記憶卡上原來的影片片段。影片片段一經刪除，就無法復原。若選擇“**No**”，原來的片段及已剪輯的檔案均會貯存在記憶卡上。

複製及電郵複製

播放選單（第72頁）部分1中的複製功能可將影像或影片檔案完全相同地複製，並將複製的資料貯存到另一張記憶卡上。播放選單部分3中的電郵複製將原始的靜態影像製作成標準的640 X 480（VGA）或160 X 120（QVGA）JPEG複製檔案，以便讓您輕易地以電子郵件傳送檔案。您只可以將電郵複製檔案複製到原來的記憶卡上。

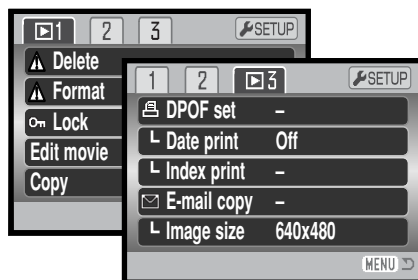

當使用複製功能時，用以貯存這些檔案的資料夾會自行建立（第102頁）；所有的複製檔案會被放置於名稱以CP結束的資料夾內，而電郵複製影像則存放於名稱以EM結束的資料夾內。影像複製本會貯存在同一個資料夾中，直至影像數目超過9,999為止。鎖上影像的複製本會被解除鎖上，但DPOF資料則不能被複製。

複製與電郵複製功能有兩個選單選項：

此張照片 (This frame)	於播放模式中，目前所顯示或已被揀選的檔案會被複製。
已標記 照片 (Marked frames)	用以複製單個或多個檔案。當選擇此設定後，照片選擇畫面會出現；請使用黃色框揀選要被複製的檔案，然後按控制器的上鍵把檔案標記上一個檢查指示。若要取消要複製的檔案，揀選已被選擇的小圖並按下鍵；檢查指示便會消失。繼續以上步驟直至所有要被複製的檔案已被標記為止。按下控制器中央的按鈕繼續，或按下選單按鈕以取消操作及返回播放選單。

您可以複製最多32MB資料。若選擇了太多影像，警告會出現，複製過程也會被取消。請將影像的數目分為兩至三批進行複製。可轉換為電郵複製檔案的資料數量，視乎記憶卡的剩餘空間及複製檔案的影像大小而定。您可以在播放選單（第72頁）的部分3中選擇電郵複製檔案的影像大小。

複製

當選取要被複製的影像後，會出現有四個訊息的畫面。這些訊息會指示出複製的情況。

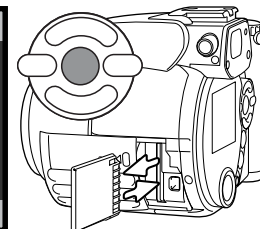
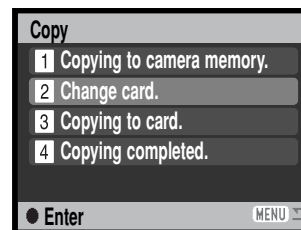

當更換記憶卡（change-card）訊息亮起時，請取出相機的記憶卡及插入一張要複製影像的記憶卡。按下控制器中央的按鈕繼續，或按下選單按鈕取消複製操作。

Copied to 101KM_CP.

OK

待複製完成（copy-completed）的訊息亮起後，一個顯示包含複製影像的資料夾名稱的畫面會出現；按下控制器中央的按鈕以返回選單。

電郵複製

開始電郵複製程序前，請先在播放選單的部分3中選擇複製檔案的影像大小。備有兩種影像大小以供選擇：640 X 480（VGA）或160 X 120（QVGA）。若要複製所剪輯的影片片段中的影像，該複製影像的大小必須與原來的影像大小相同或更小。

Copied to 102KM_EM.

OK



當選取要轉換為電子郵件檔案的影像後，複製過程會開始，並會出現一個顯示了包含複製影像的資料夾名稱的畫面；按下控制器中央的按鈕返回選單。

相機注意事項

當一個或所有影像不能被複製時，複製不成功（copy-unsuccessful）訊息會出現。請檢查記憶卡上有那些檔案已被複製，然後重複複製步驟，以複製還未複製的影像。

幻燈片播放 (Slide Show)

播放選單的部分2可控制幻燈片播放功能。此功能會自動依次序顯示記憶卡內的所有靜態影像及影片片段。播放選單提供以下選項：

幻燈片播放 (Slide show)	輸入 (Enter)	開始幻燈片播放。揀選“Enter”，然後按下控制器中央的按鈕開始播放幻燈片。
播放 (Playback)	所有照片 (All frames)	選擇記憶卡中的所有影像，並以幻燈片的形式播放。
	已標記照片 (Marked frames)	選擇某些特定影像，並以幻燈片的形式播放。當選擇了此設定時，照片選擇畫面會出現，使用控制器的左/右鍵以揀選於播放時會包括的影像，按上鍵會把檢查指示標記在影像上。若要取消揀選已標記的影像，請用黃色框將之揀選，然後按下鍵；檢查指示便會消失。繼續以上步驟直至所有影像已被編輯。按下控制器以設定已標記的照片，或按下選單按鈕以取消操作及返回播放選單。
時間 (Duration)	1 - 60秒	選擇播放幻燈片時每個靜態影像的顯示時間。
重複 (Repeat)	Yes (是) / No (否)	選擇“Yes”會重複播放幻燈片，直至使用選單按鈕來取消播放為止。選擇“No”則會於所有影像已被顯示了一次後，結束幻燈片播放及返回播放選單。

播放幻燈片時，可使用控制器來控制幻燈片的播放情況。

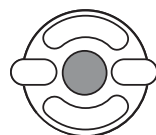

按下控制器中央的按鈕以暫停或再開始播放幻燈片。

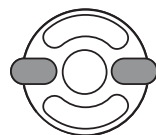

左/右鍵可用來跳到下一個靜態影像或返回上一個靜態影像。播放影片時，左/右鍵可用來快轉 (forward) 或倒轉 (rewind) 影片片段。



MENU 按下選單按鈕以取消播放幻燈片。

相機注意事項



您可以觀看沒有影像資料的幻燈片播放。開啟播放選單前，按下資料 (i+) 按鈕關閉資料顯示。

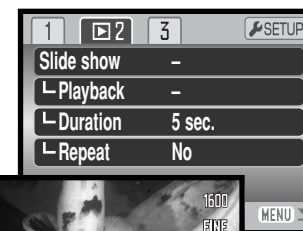

有關DPOF

DPOF™版本1.1支援本相機，DPOF（Digital Print Order Format）數碼相片打印指令格式讓您能把數碼相機內的靜態影像直接打印出來。當製作了DPOF檔案後，只須簡單地將記憶卡帶到沖印服務店或插入一部備有記憶卡槽的DPOF兼容打印機內，沖曬或打印照片。當DPOF檔案被建立後，misc.資料夾會於記憶卡內自動產生並將DPOF檔案貯存（第102頁）。

DPOF設定

DPOF設定選單選項可用來建立打印指令，並以標準質素打印記憶卡上的靜態影像。單個、多個或所有影像均可被打印。您可於播放選單（第72頁）的部分3中建立相片打印指令。打印選項有四種設定：

此張照片 (This frame)	為目前所顯示或已揀選的影像製作DPOF檔案。
所有照片 (All frames)	為記憶卡內的所有影像製作DPOF檔案。
已標記 照片 (Marked frames)	用以選擇打印一組影像，或於每張影像的打印數量不同時使用。當選擇了此項目後，照片選擇畫面會出現。使用控制器的左/右鍵以揀選要打印的影像，然後按上鍵把影像標記上一個打印指示。指示旁的數字代表影像需打印的數量，按上鍵會增加打印的數量，按下鍵則會減少數量，最多可打印9張。若要取消打印影像，請按下鍵直至打印數量變為0及打印指示消失為止。繼續以上步驟直至所有要打印的影像已被標記為止。按下控制器中央的按鈕以製作DPOF檔案，或按下選單按鈕以取消操作及返回播放選單。
全部刪除 (Cancel all)	刪除DPOF檔案。

當此張照片（this-frame）或所有照片（all-frames）設定被選擇後，會出現一個畫面要求輸入每張影像的打印數量，而最多則可打印9張影像。使用控制器的上/下鍵設定所需打印的影像數量。若使用了所有照片（all-frames）設定來製作打印指令，往後拍攝的其他影像則不會被包括在該打印指令之內。

使用另一部相機所製作的DPOF檔案會被取消。打印照片後，DPOF檔案仍會保留在記憶卡上，必須手動取消檔案。

日期打印

若要使用兼容DPOF的打印機，在每個影像上打印拍攝日期，請啟動選單部分3中的日期打印選項。若要取消日期打印功能，只需要將該選項關閉。打印的方式及位置視乎不同的打印機而定。

索引照片打印

若要將記憶卡上的所有影像製作成一張索引照片，請在播放選單部分3的索引照片打印（index print）選項中選擇“**Yes**”。若要取消索引照片打印，只需簡單地將設定改為“**No**”。

若索引照片指令已建立，往後貯存在記憶卡上的其他影像，則不會被包括在索引照片之內。每張打印紙可打印的影像數目會視乎不同的打印機而定，而連同小圖一起打印的資料也可不同。



相機注意事項

您可以使用兼容DPOF的PictBridge打印機，將相機內的DPOF檔案及影像直接打印出來，請參閱第113頁。

於電視機上觀看影像

您可以於電視機上觀看相機的影像，本相機設有視頻輸出端子，可使用隨機附送的影音（AV）接線接駁至電視機。本相機可兼容NTSC及PAL標準，您可以於設定選單（第88頁）的部分4中檢查及設定視頻輸出設定。

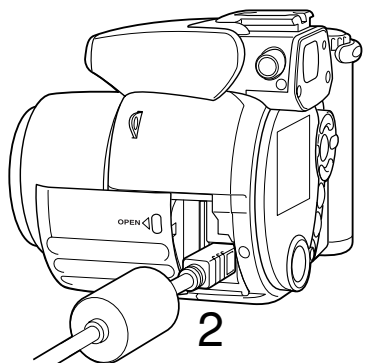

1. 將電視機及相機關掉。
2. 將影音（AV）接線的小插頭插入相機的AV輸出端子。插頭上的三角形標記應面向相機機背。
3. 將影音（AV）接線的另一端插入電視機的視頻及音頻輸入端子。黃色插頭供視頻輸出使用，而白色插頭則供單聲道音頻輸出使用。

4. 開啟電視機。
5. 把電視機轉換至影視（video）頻道。

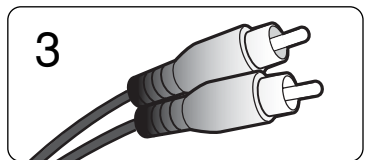

6. 將相機的模式轉盤轉到播放位置，然後開啟相機。當接駁了電視機後，相機的顯示屏不會啟動。播放模式顯示則會於電視機屏幕中看到。
7. 按照播放部分所述觀看影像。

設定選單

您可使用設定選單來控制相機的功能及操作。操控設定選單部分包括選單的操作內容，跟隨此部分會有各設定的詳盡說明。

開啟設定選單

您可以在其他選單中開啟設定選單，並可以在任何一個拍攝或播放選單中進入設定選單。

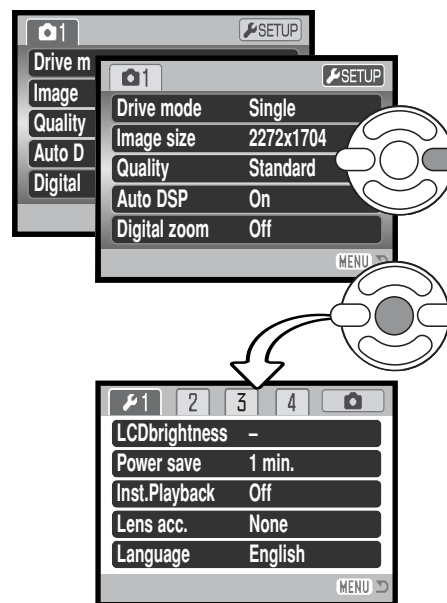

使用控制器的右鍵以揀選選單最上行的設定（setup）欄。

按下控制器中央的按鈕以開啟設定選單。

以相反的步驟返回原來的選單。按下選單按鈕以關閉選單，並返回拍攝或播放模式。

設定選單

操控設定選單

有關開啟選單的方法，請參閱第87頁。控制器的四個方向鍵（1）可用作移動選單中的游標，按下控制器中央的按鈕則會輸入設定。



使用控制器的左/右鍵以揀選合適的選單欄；當不同的選單欄被揀選後，選單也會隨之而改變。



使用上/下鍵來捲動及瀏覽各個選單選項，請揀選需要更改設定的選項。



揀選所需的選單選項後，按下控制器的右鍵；有關的設定及目前被揀選的設定會被顯示。若顯示“Enter”，按下控制器中央的按鈕繼續。



使用上/下鍵以揀選新設定。



按下控制器中央的按鈕以輸入所揀選的設定。選擇設定後，游標會返回選單選項的畫面，並顯示新設定。



MENU 使用選單按鈕關閉選單。

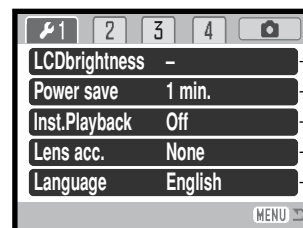
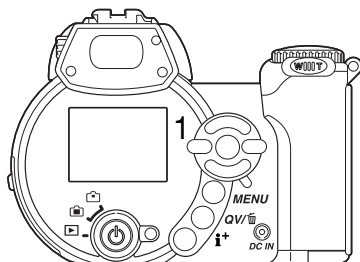

設定顯示屏亮度（第90頁）。
設定自動節省電源時間（第90頁）。
在拍攝靜態影像後播放該影像（第90頁）。
指定是否使用鏡頭配件（第91頁）。
設定選單語言（第91頁）。

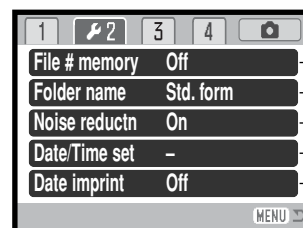

啟動檔案編號記憶功能（第91頁）。
選擇資料夾名稱格式（第92頁）。
關閉減輕雜訊功能（第92頁）。
設定相機的時鐘和日曆（第93頁）。
啟動日期打印功能（第93頁）。

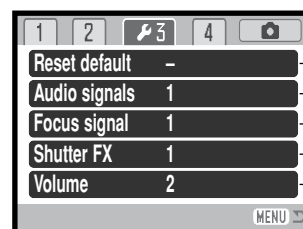

重設相機功能（第94頁）。
更改或關閉聲音訊號（第95頁）。
更改或關閉對焦訊號（第96頁）。
更改或關閉快門音效（第96頁）。
調整相機訊號的音量（第96頁）。

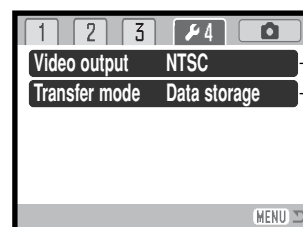

在NTSC和PAL之間切換視頻輸出模式（第96頁）。
指定以電腦或打印機配合相機使用（第96頁）。

LCD 顯示屏亮度

您可以 11 種程度調整顯示屏的亮度水平。您可以在拍攝模式下，分別設定觀景器及直接觀景時的亮度。請在開啟設定選單（第 88 頁）部分 1 中的亮度（brightness）選項前，將模式掣轉到合適的位置，請參閱第 28 頁。

使用控制器的左/右鍵調整亮度，顯示屏的影像也會隨之而改變。按控制器中央的按鈕設定亮度水平。

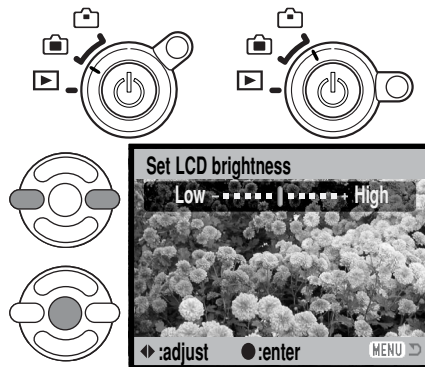

自動節省電源

為了節省電池電量，相機會在沒有被操作一段時間後自動關掉，自動節省電源（auto-power-save）的自動關機時間長度可更改為 1、3、5 或 10 分鐘。當相機接駁至電腦時，自動節省電源時間會被設定為 10 分鐘。您可在設定選單（第 88 頁）的部分 1 中設定自動節省電源功能。

即時播放

拍攝影像後，影像會顯示在顯示屏上。當即時播放與連續過片或後取式拍攝過片模式（第 46 頁）同時使用時，便會採用六格索引顯示的方式來播放系列影像。您可在設定選單（第 88 頁）的部分 1 中啟動即時播放，並可選擇兩秒或十秒的播放時間。若要取消播放，並在播放結束前貯存影像，請半按下快門釋放按鈕。

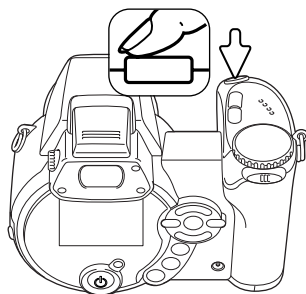

相機注意事項

即使不啟動即時播放功能，拍攝單個靜態影像後也可即時預覽影像。只需在拍攝影像後持續按下快門釋放按鈕，即可顯示影像。放開快門按鈕可終止播放。

鏡頭配件

本相機兼容另購的廣角增距鏡套件 ZCW-100。此套件包括一個 0.75 倍廣角轉接鏡，此轉接鏡可減少變焦鏡頭的廣角焦距，確保其性能相當於 35mm 相機的 28mm 鏡頭。

將此轉接鏡安裝在相機上後，您必須將設定選單部分 1 中的鏡頭配件（lens accessory）選項設定為“WideConverter.”（廣角增距鏡）。接著，顯示屏的左上角會出現一個警告指示（W）。光學變焦功能會自動設定為廣角位置。光學變焦及超微距模式會無法使用。

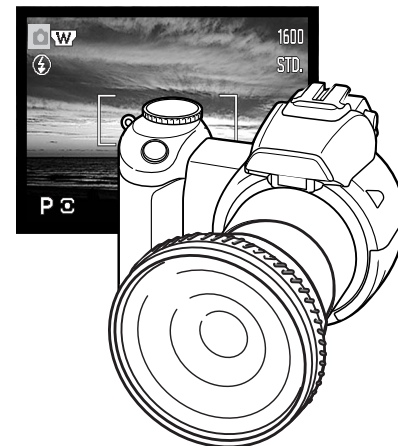

語言

您可以在設定選單的部分 1 中更改選單所使用的語言。

檔案編號 (#) 記憶

若選擇了檔案編號記憶，當建立新資料夾或使用新記憶卡時，下一個拍攝的影像的檔案編號會比最後一個貯存的檔案編號大一個號碼。若新卡上有一個更大的檔案編號的影像，新影像的檔案編號就會比卡上最大的檔案編號再大一個號碼。若關閉了檔案編號記憶，將影像貯存在新的資料夾或記憶卡上時，該影像的檔案編號會重設為 0001。您可以在設定選單的部分 2 中啟動檔案編號記憶。

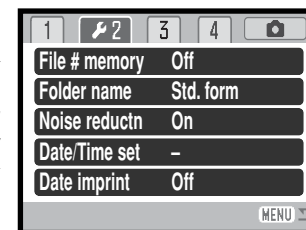

資料夾名稱

所有已拍攝的影像都會貯存在記憶卡上的資料夾內。設定選單的部分2中提供了兩種資料夾名稱的格式：標準及日期。

標準資料夾的名稱共有八個字元。第一個資料夾命名為100KM004。前三個數字為資料夾的系列號碼，每建立一個新資料夾就會增加一。接下來的兩個字母指柯尼卡美能達，最後三個數字則表示使用的相機；004代表DiMAGE Z2。

日期資料夾的名稱也由三個數字的系列號碼開始，接下來的一個數字代表年份，兩個數字代表月份，最後的兩個數字代表日期：101YMMDD。資料夾名稱10140319表示資料夾在2004年3月19日建立。

若選取了日期資料夾格式，拍攝影像後，即會建立以拍攝當天的日期命名的新資料夾。所有在當日拍攝的影像都會存放在此資料夾內。在其他日子拍攝的影像則會存放在相對日期名稱的新資料夾內。若關閉了檔案編號記憶功能（第91頁），當新資料夾建立後，影像檔案名稱的系列號碼會重設為0001。若啟動了檔案編號記憶功能，影像檔案的系列號碼會比最後一個貯存的影像大一個號碼。有關資料夾組織及檔案名稱的更多資料，請參閱第102頁。

減輕雜訊

本功能可減少長時間曝光所產生的黑暗雜訊。減輕雜訊功能只適用於一秒或更長的曝光時間。拍攝影像後，暗黑影像雙減法（dark-frame subtraction）會套用在每個影像上。每個影像的處理時間也有不同；處理期間會顯示訊息。您可以在設定選單的部分2中關閉減輕雜訊功能。

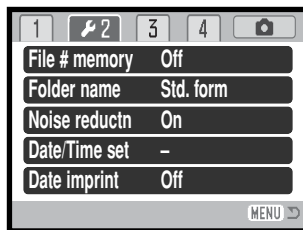

100KM004
(標準)



10140319
(日期)

設定日期及時間

準確地設定時鐘是十分重要的。拍攝靜態影像或影片片段時，拍攝日期及時間會連同影像一起被貯存，並會在播放影像或使用隨機附送的DiMAGE Viewer軟件觀看影像時看見。所顯示或打印的日期格式（date format）是可更改的：YYYY/MM/DD（年、月、日）、MM/DD/YYYY（月、日、年）、DD/MM/YYYY（日、月、年）。有關如何設定時鐘及日曆的指示，請參閱第18頁。

日期打印

拍攝日期可直接打印在影像之上。您必須於拍攝影像前，在設定選單（第88頁）的部分2中啟動打印功能。一旦啟動，日期打印會不斷進行，直至功能被重設為止；格數計後面會顯示一個黃色棒形圖示，以表示打印功能已啟動。



日期打印指示



當影像作橫向觀看時，日期會打印於影像的右下角。日期會直接打印在照片上並蓋過影像資料。打印日期的格式有三種：年/月/日、月/日/年及日/月/年。日期及日期格式可在設定選單（第88頁）的部分2中設定。

相機注意事項

每次拍攝靜態影像時，影像均連同一個包含了拍攝日期及時間，以及拍攝資料的Exif附加資料一同存檔。這些資料可於相機的快速觀看或播放模式中看到，又或在電腦上使用DiMAGE Viewer軟件來觀看。

重設預設值

本功能會影響所有模式。當選擇後，確認畫面會出現；選擇“**Yes**”會重設以下的功能和設定，選擇“**No**”則會取消操作。

拍攝模式		
對焦區	廣闊對焦框	第22頁
顯示屏顯示	標準	第28頁
曝光補償	0.0	第41頁
閃燈模式	自動閃燈 (A、S及M模式則使用閃燈補光)	第26頁
過片模式	單格過片	第46頁
影像大小	2272 X 1704	第54頁
影像質素	標準	第54頁
自動數碼主題程式選擇	開啟 (自動拍攝模式)	第23頁
數碼變焦	關閉	第56頁
對焦模式	自動對焦/單格拍攝AF	第57頁
白平衡	自動	第58頁
自訂按鍵功能	閃燈模式	第65頁
全時間AF	關閉	第60頁
閃燈補償	0.0	第60頁
測光模式	多區域	第61頁
相機感光度 (ISO)	自動	第62頁
色彩模式	自然色彩	第63頁
清晰度	正常	第64頁
反差	正常	第63頁
影片選單		
影像大小	320 X 240	第66頁
拍攝速率	每秒15張	第66頁
光學變焦	開啟	第67頁
白平衡	自動	第58頁
影片模式	標準影片	第67頁
對焦模式	連續AF	第57頁
色彩模式	自然色彩	第63頁

播放選單		
播放 (幻燈片播放)	所有照片	第82頁
時間 (幻燈片播放)	5秒	第82頁
重複 (幻燈片播放)	沒有	第82頁
日期打印	關閉	第85頁
索引照片打印	沒有	第85頁
影像大小 (電郵複製)	640 X 480	第80頁
設定選單		
LCD顯示屏亮度	正常	第90頁
自動節省電源時間	1分鐘	第90頁
即時播放	關閉	第90頁
鏡頭配件	沒有	第91頁
檔案編號 (#) 記憶	關閉	第91頁
資料夾名稱	標準	第92頁
減輕雜訊	開啟	第92頁
日期打印	關閉	第93頁
聲音訊號	1	第95頁
對焦訊號	1	第96頁
快門FX	1	第96頁
音量	2	第96頁
傳送模式	資料貯存	第96頁

聲音訊號

每次按下按鈕，即會發出聲音訊號以確認操作。您可在設定選單 (第88頁) 的部分3中關閉聲音訊號。您也可以改變訊號的音調；訊號1為電子式，而訊號2則為機械式。

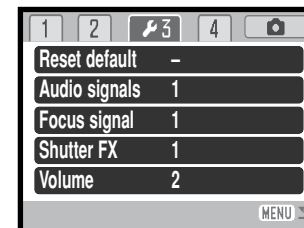

對焦訊號

半按下快門釋放按鈕時，聲音訊號會確認自動對焦系統已對焦。您可以在設定選單（第88頁）的部分3中更改或關閉聲音訊號。對焦訊號提供兩種音調。

快門 FX

釋放快門後，快門音效會確認相機已拍下一個靜態影像。您可以在設定選單（第88頁）的部分3中將音效關閉。本機提供兩種快門音效。訊號1使用 Dynax/Maxxum 9單鏡反光相機（SLR）的快門音效，訊號2則取自傳說的美能達CLE相機，袖珍輕巧的觀景窗式對焦為巔峰之作Leitz-Minolta CL的象徵。



音量

您可以在設定選單（第88頁）的部分3中增加或減輕聲音訊號及快門FX的音量。這只會影響相機的聲音訊號，但不會影響影片片段的播放音量。

視頻輸出

相機的影像可於電視機上顯示（第86頁）。您可以在設定選單的部分4中將視頻輸出設定轉換為NTSC或PAL。北美洲使用NTSC標準，而歐洲則使用PAL標準。請檢查您所屬地區所用的標準，以便在您的電視機上播放影像。

傳送模式

您必須因應不同的情況指定資料傳送模式，例如是否想將影像傳送到電腦或直接打印影像。若要把資料從相機傳送到電腦或使用DiIMAGE Viewer軟件，則必須選擇資料貯存（data-storage）選項。PictBridge選項可以讓您使用兼容PictBridge的打印機（第108頁），直接將相機內的影像打印出來。

資料傳送模式

將相機連接到電腦前，請先細閱此部分。有關使用及安裝DiIMAGE Viewer軟件的指示，請參閱所附的軟件操作指示手冊。DiIMAGE操作指示手冊並不包括電腦及其作業系統之基本操作，有關資料應參閱您的電腦所附的操作指示手冊。

系統要求

若要把相機直接連接到電腦及用作為一個大容量貯存裝置時，電腦必須配備USB介面埠作為標準介面。必須使用由製造商保證可支援USB介面的電腦與作業系統。以下的作業系統可與本相機兼容：

Windows 98、98第二版、Me、2000專業版及XP家庭版及專業版

Mac OS 9.0 ~ 9.2.2及Mac OS X 10.1.3 - 10.1.5、10.2.1 ~ 10.2.8、10.3 ~ 10.3.2

有關最新的兼容資訊，請往柯尼卡美能達的網址查看：

北美：<http://www.konicaminolta.us/>

歐洲：<http://www.konicaminoltasupport.com>

Windows 98或98第二版的使用者，需要安裝DiIMAGE Viewer光碟（第99頁）內的驅動程式軟件。而其他Windows或Macintosh作業系統則毋須使用特殊的驅動程式軟件。

已購買DiIMAGE舊型號數碼相機，並且已安裝Windows 98驅動程式軟件的客戶，必須重複安裝步驟。想以電腦操作DiIMAGE Z2，則必須安裝隨機附送的DiIMAGE Viewer光碟內的驅動程式軟件更新版。新軟件對於DiIMAGE舊型號相機的效能並無影響。

遙控相機驅動程式隨Windows版DiIMAGE Viewer軟件光碟提供。此驅動程式與本相機並不兼容。

將相機連接至電腦

連接相機與電腦之前，請確保電池的電量充足；完整電量指示應顯示在顯示屏上。建議使用AC交流電轉接器（需另行購買）以代替電池。Windows 98或98第二版的使用者在將相機連接至電腦前，請先參閱第99頁的相關部分以了解如何安裝所需的USB驅動程式。

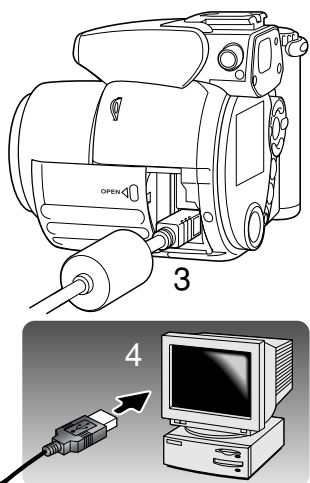

1. 開啟電腦。電腦必須在連接相機前開啟。
2. 將記憶卡插入相機。若要在相機已連接至電腦時更換記憶卡，請參閱第106頁。
3. 推開卡槽掩門。將USB接線較小的插頭連接到相機上。插頭上的三角形標記應面向相機機背。請確定插頭已穩固地安裝。
4. 把USB接線的另一端安裝到電腦的USB介面埠上。請確定插頭已穩固地安裝。相機必須直接連接至電腦的USB介面埠。將相機連接到USB集線器可能會妨礙正常操作。
5. 按下主開關開啟相機。USB連接會自動進行；畫面上會出現操作指示。USB連接完成後，顯示屏會關閉。若無法成功完成USB連接，請拔下相機，並重新啟動電腦。請重複以上的連接步驟。

Initializing USB connection.



Windows XP

Windows

當完成USB連接後，我的電腦（My Computer）或桌面上會出現一個磁碟區圖示或磁碟區；磁碟區名稱視乎記憶卡而定。若使用Windows XP或Mac OS X，即會開啟一個視窗，要求指示如何處理影像資料；請依照視窗指示操作。



Mac OS X

Mac OS



連接WINDOWS 98及98第二版

驅動程式只須安裝一次，若驅動程式不能被自動安裝，可使用作業系統中的新增硬體精靈（add-new-hardware wizard）來作手動安裝；請參閱後頁的指示說明。於安裝時，若作業系統要求放入Windows 98光碟，請將之放入光碟盤中，並依照螢幕指示繼續安裝。其他Windows或Macintosh作業系統毋須使用特殊的驅動程式軟件。

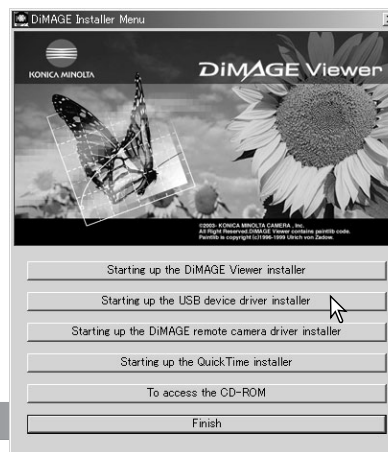

自動安裝

將相機連接到電腦前，請先將DiIMAGE Viewer光碟放入光碟盤中。DiIMAGE安裝程式選單便會自動啟動。若要自動安裝Windows 98的USB驅動程式，請按一下啟動USB驅動程式安裝（starting-up-the-USB-device-driver-installer）按鈕，然後，會出現一個視窗確認需要安裝驅動程式，按一下“**Yes**”繼續。

當驅動程式成功安裝後，另一個視窗會出現，然後，按一下“**OK**”。重新啟動電腦，並連接相機（第98頁），以完成操作。

手動安裝



若要手動安裝Windows 98的驅動程式，請依照第98頁「將相機連接至電腦」部分的指示進行。

當相機已接駁至電腦上時，作業系統會偵測得到新的裝置，新增硬體精靈 (add-new-hardware-wizard) 視窗會打開。請將DiMAGE Viewer光碟放入光碟盤中，然後按一下“Next”。



選擇「建議搜尋合適驅動程式」一項，然後按一下“Next”。

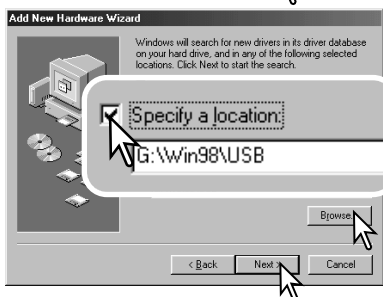

請選擇「指定驅動程式的位置」，瀏覽視窗可用以顯示驅動程式的位置。驅動程式應位於光碟盤:Win98\USB。當驅動程式的位置於視窗中顯示後，請按一下“Next”。



新增硬體精靈 (add-new-hardware-wizard) 會確認驅動程式的位置。代表光碟盤的字母會視乎不同的電腦而有別。按一下“Next”可於系統上安裝驅動程式。

三個驅動程式的其中一個會被設置：MNLVENUM.inf、USBPDR.inf或USBSTRG.inf。



最後的一個視窗會確認驅動程式已被安裝，按一下“Finish”關閉新增硬體精靈 (add-new-hardware-wizard) 視窗。請重新啟動電腦。

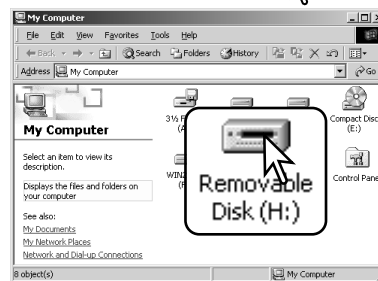

當我的電腦 (my-computer) 視窗開啟後，一個新的抽取式磁碟 (removable-disk) 圖示會顯示，按兩下圖示可存取相機的記憶卡；請參閱第102頁。

記憶卡資料夾組織



磁碟機圖示



Dcim



Misc



100KM004 10140801 102KM_CP 103KM_EM



PICT0001.JPG

靜態影像



PICT0002.MOV

影片片段

影像檔案名稱以“PICT”開始，接著是四位數字的檔案編號以及一個jpg或mov延伸檔名。若要複製影像，只需將檔案圖示拖放至電腦的位置。

相機一旦連接了電腦，只需按兩下有關圖示，便可進入影像檔案。影像資料夾位於DCIM資料夾內。Misc.資料夾包含DPOF打印檔案（第84頁）。

您可以使用電腦刪除記憶卡上的檔案及資料夾。切勿使用電腦格式化記憶卡；必須使用相機格式化記憶卡。您只可以將使用本相機錄製的檔案貯存在記憶卡上。

由左至右：標準資料夾、日期資料夾、複製資料夾、電郵複製資料夾。

複製的影像（第80頁）會貯存在一個名稱尾隨為“CP”的資料夾內。電郵複製影像則會貯存在一個名稱尾隨為“EM”的資料夾內。建立新的資料夾時，資料夾名稱前三個數字的編號會比記憶卡上最大編號的資料夾再大一個號碼。當影像檔案名稱的索引編號超過9,999時，一個新的資料夾將會建立，而資料夾的編號會比記憶卡上最大編號的資料夾再大一個號碼：例如由100KM004變成101KM004。

影像檔案名稱的編號未必相當於影像的格數編號。因為相機的影像被刪除後，格數計會自行調整以顯示記憶卡內的影像數目，並會相應地重新編排格數編號。當影像被刪除後，影像檔案的系列編號是不會改變的。當拍攝了一個新影像後，它會被編排一個比資料夾中最大的系列編號再大一個的編號。檔案系列編號可以用設定選單（第91頁）的部分2中的檔案編號記憶功能來控制。

影像檔案包括Exif附加資料。該資料包括拍攝影像的時間與日期，以及使用的相機設定。您可以使用相機或DiMAGE Viewer軟件觀看該資料。

若以不支援Exif附加資料的影像處理應用程式開啟相機的影像，然後覆寫原來的資料並貯存影像，Exif附加資料會被刪除。有些兼容Exif附加資料的應用程式會重寫Exif附加資料，以免DiMAGE Viewer軟件讀取該資料。使用DiMAGE Viewer軟件以外的軟件時，必須製作影像檔備份作後備之用，以保護Exif附加資料。

若要在電腦上正確觀看影像，必須調整顯示屏的色彩空間。請參考電腦操作指示手冊，針對下列要求校正電腦顯示屏：sRGB，色溫為6500K，伽馬值為2.2。利用相機的反差操控功能對所拍攝的影像所作的更改，會對使用的配色軟件造成影響。

自動節省電源—資料傳送模式

當連接了電腦或打印機後，若相機在10分鐘內沒有接收閱讀或寫入的指令，它便會關掉以節省電量。當相機關閉後，一個不安全取出裝置（unsafe-removal-of-device）警告或會於電腦的顯示屏上出現，請按一下“OK”，於此操作情況下，相機或電腦也不會損壞。請使用主開關關掉相機。開啟相機可重新建立USB連線。

將相機由電腦離線

當存取燈號亮起紅燈時，請勿將相機離線——此舉可能令資料及記憶卡永久損毀。



WINDOWS 98/98第二版

請確保存取燈號沒有亮起。關閉相機，然後拔下USB接線。

WINDOWS ME、2000專業版及XP



若要將相機離線，請按一下工具列上的拔出或彈出硬件（unplug-or-eject-hardware）圖示，一個細小的視窗會開啟，表示裝置將被停用。



按下細小視窗以停用裝置，安全取出硬件（safe-to-remove-hardware）視窗會開啟。關閉視窗，關掉相機，然後拔出USB接線。



當多過一個外置裝置連接至電腦時，請重複以上步驟，但卻要以滑鼠右鍵按拔出或彈出硬體（unplug-or-eject-hardware）圖示。按下代表拔出或彈出硬件程序（unplug-or-eject-hardware routine）的小視窗後，即會開啟拔出或彈出硬件（unplug-or-eject-hardware）視窗。

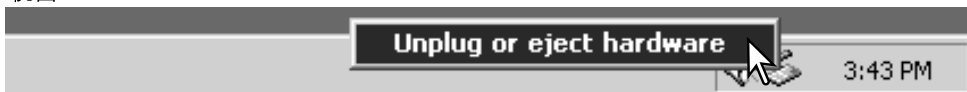

要停用的硬件裝置會被顯示出來，在適當的位置上按一下以揀選裝置，然後按一下“Stop”。



確認畫面會出現，顯示會被停用的裝置，按一下“OK”將會停用裝置。



第三及最後的畫面會出現，指示相機可安全由電腦離線。關閉視窗，關掉相機，然後拔出USB接線。



Macintosh

確認存取燈號沒有亮著，然後檢起大容量貯存裝置圖示及將它放入廢紙箱內。關掉相機，然後拔出USB接線。



更換記憶卡

切勿在存取燈號亮起紅燈時取出記憶卡 — 否則資料或記憶卡會永久受損。



WINDOWS 98及98第二版

1. 關掉相機。
2. 更換記憶卡。
3. 開啟相機後再作USB連線。

WINDOWS ME、2000專業版及XP

1. 使用拔出或彈出硬件程序 (unplug-or-eject-hardware routine) (第104頁) 以停止USB連線。
2. 關掉相機。
3. 更換記憶卡。
4. 開啟相機後再作USB連線。

MACINTOSH

1. 檢起磁碟機圖示並將它放入廢紙箱內，以停止USB連線 (第105頁)。
2. 關掉相機。
3. 更換記憶卡。
4. 開啟相機後再作USB連線。

刪除驅動程式軟件—WINDOWS

1. 將記憶卡插入相機內，然後以USB接線連接相機及電腦。進行此步驟時不能將其他裝置連接到電腦上。

2. 以滑鼠右鍵按我的電腦圖示。從下拉選單 (drop-down menu) 上選取“內容” (properties)。

Windows XP：在開始選單上揀選控制台，按一下效能及維修 (performance & maintenance) 的類別。按“系統” (System) 打開系統內容視窗。

3. Windows 2000及XP：在內容視窗內選擇硬體欄 (hardware tab)，然後按一下裝置管理員 (device-manager) 按鈕。

Windows 98及Me：按內容視窗內的裝置管理員欄 (device-manager tab)。

4. 驅動程式檔案將存放在裝置管理員 (device manager) 的通用序列匯流排控制器 (universal-serial-bus-controller) 或其他裝置位置內。按一下該位置以顯示檔案。驅動程式會以相機的名稱顯示。在特定的情況下，驅動程式名稱也許不包括相機名稱，但卻會以問號或感嘆號表示。

5. 按一下驅動程式加以選擇。

6. Windows 2000及XP：按一下執行按鈕 (action button) 顯示下拉選單，選取“解除安裝” (uninstall)。確認畫面即會出現。按“Yes”會將驅動程式從系統中刪除。

Windows 98及Me：按一下刪除 (remove) 按鈕。確認畫面即會出現，按“Yes”會將驅動程式從系統中刪除。

7. 拔除USB接線，並關掉相機。重新開啟電腦。

PICTBRIDGE

請在設定選單的部分4中將傳送模式（transfer-mode）選項設定為PictBridge，並使用相機的USB接線將相機連接至兼容PictBridge的打印機。較大的接線插頭應連接至打印機。打開AV輸出/USB介面埠蓋，將較細的接線插頭插入相機。開啟相機；PictBridge畫面會自動顯示。

您可以在PictBridge畫面上選擇要列印的靜態影像。有關其他列印選項的資料，請參閱第110頁的選單操控章節。

資料（i+）按鈕可在PictBridge畫面上切換單格播放和索引播放模式。使用變焦桿所啟動的放大播放模式，可讓您在畫面上檢視影像檔案。

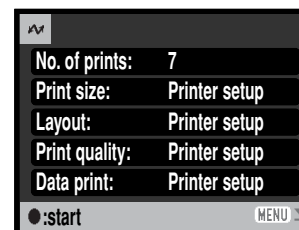
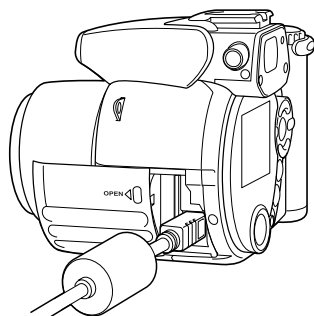

列印工作中的列印份數連同使用選單所選擇的列印參數會同時顯示。有關詳情，請參閱選單操控章節（第110頁）。按下控制器中央的按鈕開始列印，或按下選單按鈕返回PictBridge畫面。

一旦開始列印，按下控制器的中央可取消列印。列印程序結束後，列印已完成（printing-finished）訊息會顯示；關閉相機完成操作。



列印出錯時的注意事項

若在列印工作完成前電池已耗盡，列印程序會被取消。請使用完全充電的電池或另購的AC交流電轉接器。

若列印時出現如紙張用完等小問題，請遵照建議的步驟處理打印機；毋須特別理會相機操作。若打印機出現嚴重的錯誤，請按下控制器的中央結束列印程序。有關處理打印機問題的正確步驟，請參閱打印機操作指示手冊。重新列印前，請先檢查打印機的設定，然後取消揀選已列印的影像。

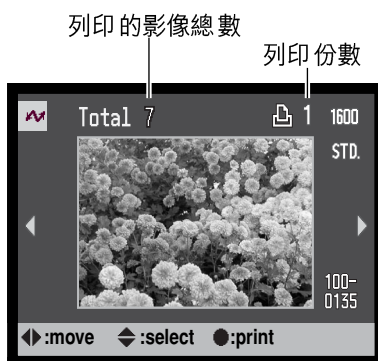

列印的影像總數

列印份數



使用控制器的左/右鍵顯示要列印的影像。



按上鍵選擇列印份數。若要取消列印影像，一直按下鍵，直至列印份數變成零為止。





重複上述步驟，直至選擇了所有要列印的影像為止。按下控制器中央的按鈕繼續。

操控 PICTBRIDGE 選單

按下選單按鈕 (1) 開啟和關閉選單。控制器的四個方向鍵 (2) 可用以移動選單中的游標，而按下控制器中央的按鈕則可輸入設定。

 **MENU** 使用選單按鈕啟動選單。

 使用控制器的左/右鍵揀選合適的選單欄；當不同的選單欄被揀選後，選單也會隨之而改變。

 使用上/下鍵捲動和瀏覽各選單選項。請揀選需要更改設定的選項。

 揀選所需的選單選項後，請按控制器的右鍵；有關設定連同目前被揀選的設定均會被顯示。若顯示“Start”，按控制器的中央繼續。

 使用上/下鍵揀選新設定。

 按控制器中央的按鈕輸入所揀選的設定。

選擇設定後，游標會返回選單選項，新的設定會顯示。若要返回播放模式，請按下選單按鈕。有關各選單選項的資料，請參閱以後的章節。

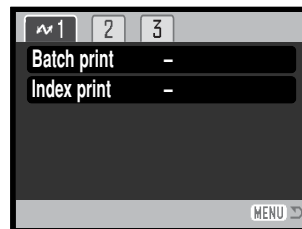
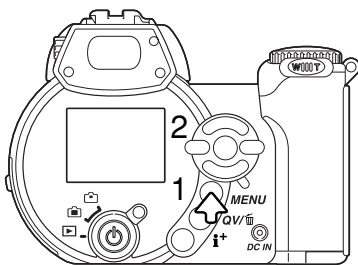

可更改的選項視乎不同的打印機而定。

批量列印 (batch print)

部分 1 中的批量列印會列印記憶卡上的所有靜態影像，並提供兩個選項：

所有照片 (all-frames) - 列印記憶卡上的所有影像。您可以在開啟的畫面上指定每個影像的列印份數。最多可列印五十張影像。

重設 (reset) - 取消使用批量列印選項、或使用列印選項畫面所作出的更改。

索引列印 (index print)

您可以將記憶卡上的所有靜態影像製作成一張索引照片，並使用相機選單指定索引照片的質素和大小。每頁可列印的影像數目視乎打印機而定。列印程序開始前，列印設定 (print-setup) 確認畫面會出現。

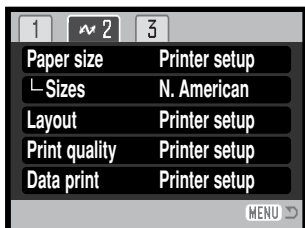

紙張大小 (paper size)

您可以指定列印影像的紙張大小。打印機設定 (printer-setup) 選項使用打印機所設定的大小。您必須先設定大小 (sizes) 選項，請參閱下文。

大小 (sizes)

根據不同地區設定紙張大小。紙張大小 (paper-size) 選項會改變為特定地區使用的一般尺寸大小。

版面 (layout)

您可以設定列印影像的版面。打印機設定 (printer-setup) 選項使用打印機的版面參數。您可以使用相機指定無邊框 (borderless) 列印和每頁列印的影像數目。

列印質素 (print quality)

您可以設定列印質素。打印機設定 (printer-setup) 選項使用打印機所設定的質素。您可以使用相機指定細緻 (fine) 質素。

資料打印 (data print)

您可以在影像上打印資料。打印機設定 (printer-setup) 選項使用打印機所設定的選項。您可以選擇列印拍攝日期和檔案名稱，亦可使用選單關閉資料打印功能。

列印注意事項

下面列出明信片、L和2L的紙張大小（以mm和in.為單位）以供參考：

明信片	100 X 148mm	3.9 X 5.9 in.
L	89 X 127mm	3.5 X 5.0 in.
2L	127 X 178mm	5.0 X 7.0 in.

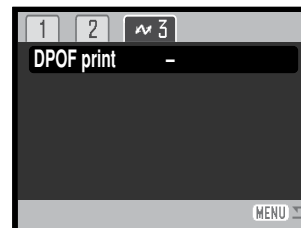

DPOF 列印

部分3中的DPOF列印 (DPOF print) 選項可讓您使用兼容DPOF的PictBridge打印機，列印使用播放選單部分2中的DPOF列印 (DPOF printing) 選項所選擇的靜態影像和索引照片。只需在選單中選擇開始選項即可開始進行。

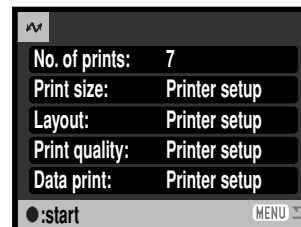

會顯示列印工作中的列印份數；一張索引照片代表一個影像。按下控制器中央的按鈕開始列印，或按下選單按鈕返回PictBridge選單。

一旦開始列印，按下控制器的中央可取消列印。列印程序結束後，列印已完成 (printing-finished) 訊息會出現；按下控制器的中央，並關閉相機完成操作。

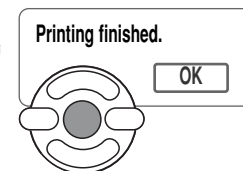

附錄 排解疑難

此部分包括了相機基本操作的細微問題。若是嚴重問題或損壞，或問題持續經常發生，請聯絡柯尼卡美能達服務中心。

問題	徵狀	原因	解決方法
相機不能操作。	顯示屏上沒有顯示。	電池已耗盡。	請更換電池（第13頁）。
		不正確地插入AA Ni-MH電池。	重新插入電池，請小心注意正負極是否依足電池室門內側上的指示配對好（第13頁）。
		不正確地連接AC交流電轉接器。	請檢查轉接器是否已連接相機及電源插座（第15頁）。
快門不能釋放。	格數計上顯示“000”。	記憶卡已滿及不能以相機所設定之影像質素或影像大小貯存影像。	請插入一張新的記憶卡（第16頁）、刪除部分影像（第31頁）或改變影像質素或影像大小的設定（第54頁）。
	於顯示屏上出現沒有記憶卡（No-card）警告。	相機內沒有記憶卡。	請插入記憶卡（第16頁）。

照片不清晰。	對焦訊號轉為紅色。	主體太近。	請確定主體位於自動對焦範圍以內（第24頁）或使用微距模式（第35頁）。
		相機設定於微距模式。	取消微距模式設定（第35頁）。
		處於某些特別情況，使自動對焦系統無法對焦（第25頁）。	使用對焦鎖功能向著一個與主體同一距離的物體對焦（第24頁），或使用手動對焦（第57頁）。
當使用閃光燈時，照片卻太暗。	於室內或光線不足的環境下沒有使用閃光燈拍攝。	若手持相機使用慢快門速度，會使影像變得模糊。	使用三腳架、把相機感光度調較至較高的設定（第62頁）或使用閃光燈（第26頁）。
		主體超過閃燈覆蓋範圍（第62頁）。	移近主體或更改相機感光度至更高的設定（第62頁）。

長時間使用會導致相機的溫度上升。當接觸相機、電池或記憶卡時，應小心避免燙傷。

若相機不能正常運作或出現系統錯誤訊息，請將相機關掉，取出並重新安裝電池，或將AC交流電轉接器拔出後再連接。若相機在長時間使用後變熱，請待相機降溫後，才取出電池或拔出電線。您必須使用主開關關掉相機，否則記憶卡可能會損壞，相機設定也可能會被重設。

本操作指示手冊內包括付印時之產品及配件資料。有關本操作指示手冊內沒有列明的產品之兼容性資料，請與柯尼卡美能達服務中心聯絡。

注意事項及貯存

請仔細閱畢本部分，讓相機發揮最佳效能。如妥善保養相機，便可延長相機的使用壽命。

相機保養

- 切勿使相機受震盪或撞擊。
- 運送相機時請將相機關掉。
- 本相機並不能防水或防濺水。用濡濕的手插入或取出電池或記憶卡以及操作相機均可能導致相機損壞。
- 在沙灘或近水的地方使用相機時，要小心避免相機掉進水或沙。水份、沙粒、塵埃或鹽份會損壞相機。
- 切勿將相機放在直射陽光之下，也不要將鏡頭直接對著太陽，否則CCD可能會因此而損壞。

貯存

- 請將相機放在遠離塵埃及化學物品，而且陰涼、乾爽及空氣流通的地方。如相機需要貯存一段極長的時間，請將它放入備有矽膠等乾燥劑的密封容器內。
- 若長時間不使用相機，請先將電池及記憶卡取出。
- 切勿把相機貯藏於有石腦油精或樟腦丸的地方。
- 在長時間貯藏期間，要經常定期操作相機。再次使用相機前請先詳細檢查相機是否操作正常。

清潔

- 若相機或鏡頭外部有污垢，可用柔軟、潔淨的乾布輕輕抹拭。若相機或鏡頭沾有沙粒，可輕輕將碎粒吹走，切勿用布抹拭，否則可能會刮花鏡頭表面。
- 若要清潔鏡頭表面，應先吹走表面的沙塵，然後用適合清潔光學設備的抹布或紙巾輕抹鏡頭。如有需要，請使用鏡頭清潔劑。
- 切勿使用有機溶劑來清潔相機。
- 切勿用手指觸碰鏡頭表面。

LCD顯示屏的保養

- LCD顯示屏以高度精確的技術製造，超過99.99%像素均會正常顯示，0.01%以下的顯示屏像素會以彩色或光點顯示；這不代表顯示屏發生故障，也不會影響所拍攝的影像。
- 切勿對LCD顯示屏的表面施加任何壓力，此舉可能會造成永久損壞。
- 在寒冷的氣溫下，LCD顯示屏或會暫時變成深色，當相機回暖後，便會恢復正常的顯示。
- 若LCD顯示屏上沾了手指模，可用柔軟和清潔的乾布輕輕抹拭。

電池

- 電池的表現會因較低的操作溫度而降低。在寒冷的地方，建議將後備電池放於溫暖的地方，如衣袋裏。當電池回暖後，電量會恢復。
- 若電池於使用相機時耗盡，切勿再次把它們裝上，縱使經一段時間後再裝上看似回復電力，但這些電池會干擾相機的正常操作。
- 關掉相機後，特殊的內置長壽電池會供電給時鐘及記憶體。若每次關閉相機便會重新設定，即表示電池已耗盡。必須前往柯尼卡美能達服務中心更換電池。

操作溫度及環境

- 此相機的設計適合在0℃至40℃（32℉至104℉）的溫度下使用。
- 切勿將相機放置於極高溫之下，如停泊於烈日下的汽車內，或放置於極潮濕的環境下。
- 為避免相機出現冷凝現象，當由寒冷的地方進入溫暖的地方時，請先將相機放於密封的膠袋中，待相機溫度達至室溫後，才將它從袋內取出。

記憶卡

SD記憶卡及多媒體記憶卡均由精密的電子元件所製成。以下的情況可能會導致資料流失或損毀：

- 不正確使用記憶卡。
- 屈摺、掉下或撞擊記憶卡。
- 熱力、潮濕和直射陽光。
- 在記憶卡附近有靜電釋放或電磁場。
- 當相機或電腦正使用記憶卡時（如讀取、寫入、格式化等），取出記憶卡或干擾相機電源。
- 用手指或金屬物品觸摸卡上之電子接點。
- 記憶卡超出其使用壽命，可能需要定期購置新的記憶卡。

多媒體記憶卡的反應速度比SD記憶卡慢。這不是其缺點，只是記憶卡的規格有別。使用大容量記憶卡時，某些操作如刪除等操作可能會需要較長的時間。

SD記憶卡具有寫入保護開關，以免影像資料被刪除。只要將此開關推向記憶卡底部，資料便會受保護。記憶卡受保護後將無法記錄影像。若嘗試用相機記錄或刪除影像，顯示屏上會出現記憶卡已鎖上（card-locked）的訊息。

記憶卡不應用來永久貯存影像資料。您必須在合適的貯存裝置或記錄媒體上複製相機內的檔案。柯尼卡美能達對於因資料遺失或損壞所造成的損失概不負責。

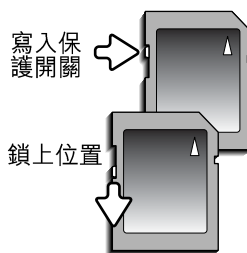

重要場合或旅遊前預備

- 小心檢查相機的操作是否正常，拍攝測試照片及購備後備電池。
- 若相機由於機件失靈而引致任何之損毀或損失，柯尼卡美能達概不負責。

版權

- 電視節目、電影、錄影帶、相片及其他物品均可能受版權保障，未經許可而拍攝或複製這些物品都可能違反版權法例，如有一些展覽和表演等在未經許可下也是禁止拍攝的。請注意受版權保護的影像只能在符合版權法例的情況下使用。

諮詢及維修服務

- 若您對您的相機有任何疑問，請即聯絡您當地的相機經銷商或致函到您所屬地區的柯尼卡美能達分銷商。
- 將相機送往維修前，請先與柯尼卡美能達服務中心聯絡。

QUICKTIME系統要求

兼容IBM PC / AT

使用Pentium處理器的個人電腦或
兼容的電腦

Windows 98、Me、2000或XP

128MB或容量更大的隨機存取記憶體
(RAM)

若要安裝QuickTime，請遵照安裝程式內的指示進行。Macintosh使用者可從Apple電腦公司的網址：<http://www.apple.com>中免費下載最新版本的QuickTime。

VIDEOIMPRESSION系統要求

若要安裝ArcSoft VideoImpression，請按照安裝程式的指示進行安裝。

Windows 98、Me、2000或XP。

Pentium III 450處理器或相同等級的處理器。建議使用Pentium III 700。

200MB硬碟空間，建議使用1GB。

32MB隨機存取記憶體 (RAM)。建議使用128MB。

16位元或以上的800 x 600色彩顯示。

DirectX 8.1或以上。建議使用Apple QuickTime。

技術規格

CCD :	1/2.5型interline原色 (primary-color) CCD
有效像素數目 :	400萬
總像素數目 :	420萬
相機感光度 (ISO) :	自動及相當於ISO 50、100、200及400
畫面比例 :	4:3
鏡頭結構 :	11片共7組
最大光圈 :	f/2.8 (廣角位置), f/3.7 (遠攝位置)
焦距 :	6.3 - 63mm (相當於35mm格式 : 38 - 380mm)
對焦範圍 (由CCD起計) :	0.57m - ∞ / 1.9ft - ∞ (廣角位置) 2.07m - ∞ / 6.8ft - ∞ (遠攝位置) 0.10 - 1.07m / 0.4 - 3.6ft (超微距模式)
自動對焦系統 :	使用被動式AF及視頻式AF的快速AF
對焦模式 :	單格拍攝AF、附預測對焦操控的連續AF、全時間AF
快門 :	CCD電子快門及機械快門
快門速度 :	1/1000 - 15秒, 長時間曝光 (最長30秒)
內置閃燈回電時間 :	5秒 (大約)
LCD顯示屏 :	3.8cm (1.5in) 低溫polysilicon TFT彩色
顯示屏視野 :	100% (大約)
觀景器視野 :	98% (大約)
A/D轉換 :	10位元 (bits)
記錄媒體 :	SD記憶卡及多媒體記憶卡
檔案格式 :	JPEG、Motion JPEG (mov) 符合DCF 2.0及DPOF
打印輸出操控 :	Exif打印、全真數碼影像打印技術II (PIM II)、 PictBridge
選單語言 :	日語、英語、德語、法語及西班牙語
AV輸出 :	NTSC及PAL
電池 :	4枚AA鹼性電池或Ni-MH電池

電池表現 (拍攝) :	根據CIPA標準 : 大約250張 (使用鹼性電池), LCD顯示屏開啟、完全大小影像 (2272 × 1704)、標準影像質素、沒有即時播放、沒有全時間AF、50%的影像使用閃光燈
電池表現 (播放) :	大約連續播放時間 : 300分鐘 (使用鹼性電池), 180分鐘 (連續播放影片)
另購的外置電源 :	AC交流電轉接器AC-1L或AC-11 外置高效能電池箱套件EBP-100
體積 :	109.5 (闊) × 77.5 (高) × 80.0 (深) mm 4.31 (闊) × 3.05 (高) × 3.15 (深) in
重量 :	大約305g / 10.8oz. (不包括電池或記憶卡)
操作溫度 :	0° - 40°C / 32° - 104°F
操作濕度 :	5 - 85% (沒有冷凝)

本指示手冊的內容、規格及配件乃根據付印時之最新英文版本翻譯及編訂, 如有任何差異或更改, 恕不另行通知。



KONICA MINOLTA

The company name changed
to Konica Minolta Photo
Imaging, Inc. (Apr./2004)

~~KONICA MINOLTA CAMERA, INC.~~

© 2004 ~~Konica Minolta Camera, Inc.~~ under the Berne Convention
and the Universal Copyright Convention.



9223-2725-13 P-B404
Printed in Japan