

TUNGSTEN™

T5

www.54gg.com

2005.11.07

数码说明书之家

用户指南



palmOne™ 奔迈



版权与商标

© 2004 palmOne, Inc. 保留所有权利。

palmOne、奔迈、Tungsten、Tungsten 徽标、“T”（风格化）、Blazer、Graffiti、HotSync、HotSync 徽标、Palm、Palm Powered、Palm OS、Palm 徽标和 VersaMail 是 palmOne, Inc. 拥有或获得授权的商标或注册商标。所有其它品牌和产品名称是或者可能是其各自所有者的商标，并且用来标识其产品或服务。

palmOne, Inc. 根据 Bluetooth SIG, Inc. 的明确许可使用蓝牙无线技术商标。RealPlayer 是 RealNetworks, Inc. 的商标或注册商标。MPEG Layer-3 音频解码技术的使用获得 Fraunhofer IIS 和 Thomson 的许可。本产品获得 MPEG-4 系统专利的许可，其编码符合 MPEG-4 系统标准，除非在以下情况下需要另行获得许可并支付特许使用费：(i) 物理媒体中存储或复制的数据以标题为单位支付；以及/或者 (ii) 数据以标题为单位支付，并且传输给最终用户用于永久存储和/或使用。此类附加许可可以从 MPEG, LLC. 获得。有关附加详情，请浏览 www.mpegla.com。本产品包含由 Microsoft Corporation 拥有的技术，未经 Microsoft Licensing, GP 许可不得使用或传播。

免责条款和责任限制

palmOne, Inc. 由于使用本指南而导致的任何损坏或损失，不承担责任。

palmOne, Inc. 由于使用本软件所导致的第三方损失或索赔，不承担责任。palmOne, Inc. 不对故障、电池用尽或维修所造成的数据丢失而导致的任何损坏或损失承担责任。所有重要数据请务必在其它介质中备份，以防丢失。

[!]重要事项 在使用本产品附带的软件程序之前，请认真阅读本产品附带的《最终用户软件许可协议》。使用本软件的任何部分都表明您接受《最终用户软件许可协议》中的条款。

可供下载的软件

Palm® Desktop software 随 CD 提供。如果您的计算机上没有可用的 CD 驱动器，则可以从 www.palmOne.com/asia/support 中下载 Palm Desktop 软件。





关于本指南



本指南为您详细介绍了使用掌上电脑所需了解的一切内容：每天的日常操作、能充分发挥掌上电脑作用的高级功能以及让掌上电脑实用且妙趣横生的方法。

阅读本指南的提示

以下是一些帮助提示，有助于您在 **Adobe Acrobat Reader** 中查看本指南时更方便地阅读和查找其中的信息：

- 要放大页面，请单击放大镜 ，将光标（此时已变成放大镜）移至页面上，然后反复单击。单击上一视图（ 或 ，取决于您的 Reader 版本）可返回之前的视图。
- 单击“目录”或“索引”中的某个条目，可以直接进入指南的该节内容。
- 如果您链接至指南中的某一页，请单击上一视图（ 或 ，取决于您的 Reader 版本）以返回点击链接之前所在的页面。
- 选择要打印的页面时，请确保使用计算机屏幕底部显示的文件页码而不是打印的页码。例如，要打印您正在阅读的本页，请选择第 20 页（文件页），而不是第 xx 页（打印页）。

本指南包含哪些内容？

本指南中的信息包括逐步提示、交叉引用链接以及边注文字栏。

逐步指示

您可以在这里找到有关如何操作的信息。请注意指示中的以下提示：

↘ 续

表示该过程将在下一页继续的提示。

↓ 完成

表示该过程结束的提示。您已完成操作。

[!] 重要事项

您必须遵循的步骤；否则，可能会产生错误甚至丢失信息。

[&] 可选

可能对您有用的步骤。

⚠ 注意

只适用于特定情况的信息，或者告诉您关于过程步骤的更多信息。

链接

在边注文字栏或本指南的其它位置处，链接显示为带下划线的字词。

本章内容

每章第一页上的链接，带您进入某个特定部分。

相关主题

这些链接能带您进入本指南中的其它主题，以便了解应用程序或功能的更多相关用途。

边注文字栏

[!] 开始之前

在执行某个操作或一组操作中的某个步骤之前必须完成的任务。

* 提示

关于如何更完整地使用功能的建议；快捷方式；指向相关功能的指针。

+ 您知道吗？

关于当前所述主题的有趣事实；可能包括指向更多信息的链接。

» 主要术语

与当前所述主题相关的技术术语。术语可能出现在本指南中或仅出现在您的掌上电脑中。

支持

指向 Web 站点的指针，如果遇到与特定功能或掌上电脑相关的问题，您可以在这里寻找帮助。

目录

关于本指南	xx
阅读本指南的提示	xx
本指南包含哪些内容?	xxi
逐步指示	xxi
链接	xxi
边注文字栏	xxii
第 1 章：设置掌上电脑和计算机	1
包装盒中有哪些内容?	2
系统要求	2
步骤 1：给掌上电脑充电	4
掌上电脑的电池使用须知	5
步骤 2：第一次打开掌上电脑	6
步骤 3：安装软件	7
步骤 4：将掌上电脑连接至计算机	8
切换至其它桌面软件应用程序	10
使用用户配置文件	11
创建用户配置文件	12
与用户配置文件同步	13
相关主题	14
第 2 章：要点	15
熟悉掌上电脑控件的位置	16
前面板控件	16
顶部和侧面板控件	17
背面板控件	18
使用状态栏	19
旋转屏幕	20



屏幕上有什么?	21
输入区	21
应用程序控件	22
我的掌上电脑中有什么软件?	23
CD 中包含哪些内容?	25
相关主题	28
第 3 章：在应用程序中移动	30
打开应用程序	31
使用“收藏夹”	31
使用“应用程序”	32
使用“文件”	33
处理文件和文件夹	35
排序文件	37
在应用程序中打开文件和文件夹	38
切换应用程序	38
使用 5 向导航键	38
在收藏夹视图中移动	39
在应用程序视图中移动	39
在列表屏幕中移动	40
在条目屏幕中移动	41
在对话框中移动	41
在选单中移动	42
使用选单	43
使用命令笔划	44
使用命令工具栏	44
查找信息	45
相关主题	46
第 4 章：在掌上电脑中输入信息	47
如何在掌上电脑中输入信息?	48
使用 Graffiti 2 手写输入信息	48
在 Graffiti 2 手写板输入区书写	48
使用全屏幕书写	49
书写 Graffiti 2 字符	51



Graffiti 2 字母表	53
Graffiti 2 数字	54
Graffiti 2 手写板操作符号	58
书写 Graffiti 2 符号和其它特殊字符	59
Graffiti 2 符号和特殊字符	60
书写 Graffiti 2 快捷方式	61
Graffiti 2 手写板快捷方式	62
使用屏幕键盘输入信息	63
将“联系人”中的信息输入其它应用程序	65
编辑信息	67
选择信息	67
复制和粘贴信息	68
删除信息	69
相关主题	70
第 5 章：在掌上电脑和计算机之间移动和管理信息	71
程序存储器和内置闪存驱动器	72
如何使用信息？	73
每种方法适用的情况？	74
同步信息	76
使用桌面软件输入信息	76
使掌上电脑与计算机同步	79
使用电缆执行同步	80
自定义同步设置	81
选择计算机如何响应同步请求	81
选择是否更新应用程序信息	83
在掌上电脑中安装应用程序	85
从 Windows 计算机安装应用程序	85
使用 Palm Desktop 软件中的“快速安装”	86
使用 palmOne 快速安装图标	87
使用 palmOne 快速安装窗口	88
使用“文件传送”将信息传送至掌上电脑	89
使用“驱动器模式”在另一台计算机中处理信息	93

管理信息的其它方法	96
从其它应用程序中导入信息	97
恢复计算机上的存档项目	99
通过 CD 安装附加软件	99
检查空间和版本号	100
删除信息	101
从掌上电脑中删除应用程序	101
从计算机中删除 Palm Desktop 软件	102
相关主题	104
第 6 章：管理您的联系人	105
添加联系人	106
输入其它联系人信息	109
选择联系人字段类型	110
定义自定义字段	111
选择联系人信息作为自己的名片	112
将联系人信息复制到多个联系人	113
在列表中查找联系人	114
删除联系人	115
自定义联系人列表	116
从“联系人”建立连接	118
使用快速连接	118
自定义快速连接设置	120
使用点触连接	121
在计算机上使用“联系人”	123
相关主题	124
第 7 章：管理您的日历	125
安排事件	126
安排约会	126
安排没有开始时间的事件	128
安排重复事件 — 标准时间间隔	130
安排重复事件 — 无规律时间间隔	131
安排时间超过一天的事件	133

输入事件的地点或备注	134
使用时区安排事件	136
为日程表加上色标	137
管理色标	138
为事件指定色标	140
设定闹钟	141
重新安排事件	142
删除事件	144
删除特定事件	144
删除所有旧事件	146
检查日程表	147
同时查看约会和任务	147
查看每日安排	149
查看每周安排	151
查看每月安排	152
查看每年日历	153
查找重叠的事件	154
自定义日历	154
自定义日历的显示选项	155
设定闹钟和时间选项	158
在计算机上使用日历	160
相关主题	161
第 8 章：管理您的 Office 文件	162
益处	162
如何创建和管理 Office 文件？	163
在“文档”中打开文件	164
相关主题	165
第 9 章：查看照片和视频	166
支持的文件类型	167
查看照片或视频	168
在缩略图视图中查看照片或视频	168
在列表视图中查看照片或视频	172
查看幻灯片	174

旋转照片	176
查看和编辑照片或视频详情	177
整理照片和视频	179
在相册中整理照片和视频	179
在相册内部或相册之间移动照片或视频	181
对照片和视频进行排序	183
复制照片或视频	186
删除照片或视频	187
共享照片和视频	188
在计算机上使用 palmOne 媒体	189
相关主题	190
第 10 章：欣赏音乐	191
将 MP3 文件传输到掌上电脑	192
将音乐从 CD 传输到掌上电脑	195
在掌上电脑中播放音乐	199
管理播放列表	200
创建播放列表	200
播放播放列表中的歌曲	202
编辑播放列表	203
删除播放列表	205
查看歌曲信息	206
在计算机上使用 RealPlayer	207
相关主题	208
第 11 章：管理您的任务	209
创建任务	210
设定闹钟	211
计划重复任务 — 标准时间间隔	212
计划重复任务 — 非特定的时间间隔	214
整理您的任务	216
标记已完成的任务	217

删除任务	218
删除特定任务	218
删除所有完成的任务	219
自定义任务列表	220
在计算机上使用“任务”	222
相关主题	223
第 12 章：书写记事	224
创建记事	225
查看和编辑记事	226
在记事列表中移动记事	227
删除记事	228
在计算机上使用“记事本”	229
相关主题	230
第 13 章：在笔记本中书写笔记	231
创建笔记	232
选择笔或纸张（背景）的颜色。	233
设定闹钟	235
查看和编辑笔记	237
删除笔记	238
在计算机上使用“笔记本”	239
相关主题	240
第 14 章：以无线方式连接至其它设备	241
内置蓝牙技术有什么用处？	242
.....	242
可以建立哪些类型的连接？	242
什么是设备发现？	243
输入基本蓝牙设置	244
设置手机连接	245
无线访问电子邮件和 Web	250
设置连接以执行无线同步	252
设置与 Windows 桌面计算机的连接	254
设置与网络的连接	256



创建信任对	258
设置高级蓝牙功能	260
存储最近发现的设备名称	260
允许掌上电脑在关闭时唤醒	261
相关主题	262
第 15 章：收发电子邮件	263
升级现有的电子邮件帐户	264
关于电子邮件帐户	265
帐户和连接类型	265
使用电子邮件提供商	265
使用企业电子邮件帐户	266
VPN	267
创建帐户	267
设置基本帐户选项	268
设置高级邮件选项	272
测试新帐户	276
管理电子邮件帐户	277
编辑电子邮件帐户	277
删除电子邮件帐户	278
为电子邮件帐户选择其它服务	279
将 ESMTP 添加到帐户中	281
收取和阅读电子邮件	283
切换电子邮件帐户	283
收取电子邮件	284
自动收取邮件并发出通知	286
安排自动收取邮件的时间	286
自动收取通知	288
设置通知选项	289
查看和使用“提醒”屏幕	290
自动收取邮件重试	291
自动收取邮件的资源问题	291
VersaMail 应用程序中的“收件箱”图标	292

阅读电子邮件	292
选择是以 HTML 格式还是纯文本格式接收邮件	293
自定义所阅读邮件的字体	295
发送电子邮件	296
直接在“收件人”字段中输入地址	298
使用“联系人”输入地址	299
使用智能地址补填输入地址	300
附加个人签名	301
发送重试	302
发送重试通知	302
修改发件箱中的邮件	303
VersaMail 应用程序中的“发件箱”图标	303
使用电子邮件文件夹	304
查看其它文件夹	304
自定义邮件列表的外观	305
在文件夹之间移动电子邮件	307
创建和编辑邮件文件夹	309
处理电子邮件	311
转发电子邮件	311
删除邮件	313
删除旧邮件	314
清空垃圾箱	316
设置自动清空垃圾箱	317
将邮件标记为已读或未读	318
处理附件	320
将附件下载到掌上电脑上	320
处理下载的附件	321
下载大附件	324
附加文件	325
附加照片和视频	328
将掌上电脑中的电子邮件与计算机上的电子邮件同步	329
在掌上电脑上设置帐户	329
在计算机中启用同步	330
设置电子邮件帐户的同步选项	332
设置邮件客户端程序同步选项	334

将 Microsoft Outlook 设置为默认电子邮件程序	336
设置高级电子邮件同步选项	337
帐户信息屏幕	341
VersaMail 处理通道快捷方式	342
在同步过程中排除一个或多个帐户	343
同步帐户	343
同步多个帐户	343
在处理通道中使用 SSL	344
VersaMail 应用程序的高级功能	344
设置用于收取、发送和删除电子邮件的参数设定	345
直接通过邮件添加或更新联系人	347
创建和使用过滤器	348
打开和关闭过滤器	350
编辑或删除过滤器	352
管理接收和发送邮件的设置	353
将 APOP 添加到帐户	362
设置高级帐户参数设定	363
更改电子邮件标题详细信息	365
备份邮件数据库	366
以无线方式同步 IMAP 邮件文件夹	368
IMAP 文件夹无线同步的先决条件	368
打开或关闭 IMAP 文件夹同步	369
使用“选项”选单对掌上电脑/邮件服务器 IMAP 文件夹进行同步	369
使用根文件夹	370
使用安全套接层 (SSL)	370
相关主题	371
第 16 章：收发文本短信	372
创建和发送文本短信	373
接收和查看文本短信	376
编辑草稿文本短信	378
设置高级短信功能	379
相关主题	381

第 17 章：浏览 Web.....	382
访问网页	383
使用操作栏访问网页	383
使用地址栏访问网页	384
使用密码访问网页	385
在网页上查找信息	386
快速跳转到网页.....	387
访问链接	387
返回到主页或最近访问的网页.....	387
更改查看网页方式	388
用书签标记您喜欢的网页	390
添加书签	390
查看带书签页或保存的页面	391
编辑有关书签或已保存页面的信息	392
整理书签列表	393
断开 Internet 连接和连接到 Internet.....	395
断开 Internet 连接	395
连接 Internet	396
下载文件和网页.....	397
下载文件	397
保存网页	398
查看已保存文件	399
与其他用户通信.....	400
使用 Internet 电子邮件帐户发送电子邮件	400
返回到最近访问的网页	401
更改主页和起始页	402
更改主页	402
更改起始页	404
设置高级浏览器选项	405
更改图像下载方式	405
设置是否自动填写 Web 地址和表单字段	406
让 Web 站点记住个人信息	407
设置存储网页的参数设定	408

设置使用代理服务器的参数设定	410
设置是否接受 JavaScript	412
相关主题	413
第 18 章：从掌上电脑拨打电话号码	414
拨打电话号码	415
输入电话号码	415
重拨最近拨打过的号码	416
从“通话记录”列表拨打电话号码	417
使用快速拨号	418
添加快速拨号条目	418
使用快速拨号拨打电话号码	419
编辑快速拨号条目	420
相关主题	421
第 19 章：共享信息	422
使用“发送”命令	423
使用蓝牙技术发送应用程序中的信息	423
发送分类	425
发送应用程序	426
使用 VersaMail® 应用程序的“发送”命令	427
使用短信的“发送”命令	427
传送	428
传送应用程序中的信息	428
传送分类	430
传送应用程序	431
共享信息的其它方法	433
相关主题	434
第 20 章：管理您的支出	435
添加支出记录	436
选择货币选项	438
自定义货币选择列表	438
预设货币符号	439
创建货币符号	440

删除支出记录	442
删除单独的支出记录	442
删除整个支出分类	443
自定义支出列表	444
在计算机上使用“支出”	445
相关主题	446
第 21 章：进行计算	447
计算器按钮	448
查看最近的计算内容	449
使用不同的计算器	450
相关主题	451
第 22 章：保护信息的隐密性	452
选择安全级别	453
将信息标记为私人	454
设置隐私级别	455
隐藏或遮盖私人条目	455
查看已遮盖的条目	456
使用密码	456
创建密码	457
更改密码	458
删除密码	460
删除忘记的密码	461
锁定掌上电脑	462
自动锁定掌上电脑	463
手动锁定掌上电脑	465
使用快速解锁	466
创建快速解锁组合键	466
删除快速解锁组合键	468
加密信息	469
限制尝试输入密码的次数	471
相关主题	474

第 23 章：使用分类来整理信息	475
添加分类	476
重命名分类	477
删除分类	478
将信息置入分类中	479
将条目置入分类中	479
将应用程序置入分类中	481
按分类查看信息	482
相关主题	483
第 24 章：管理时钟设置	484
查看当前的日期和时间	485
设置主要地点	486
设置主要地点的日期和时间	487
为其它时区选择次要地点	489
修改地点列表	490
添加新地点	490
删除地点	492
设定闹钟	493
对闹钟的反应	494
更改时钟显示	495
相关主题	496
第 25 章：自定义您的掌上电脑	497
自定义您的收藏夹视图	498
更改收藏夹视图的背景照片	498
更改收藏夹中的条目	499
自定义应用程序视图	501
使屏幕更易于查看	503
更改屏幕字体	503
调整亮度	505
更改屏幕颜色	506
更改屏幕的书写习惯方向	507

为您经常使用的应用程序分配一个按钮	508
设定日期和时间	510
选择地点	510
复位日期和时间	512
选择日期、时间和数字格式	514
自定义信息输入方式	516
自定义输入区	516
使用全屏幕书写区	517
自定义 Graffiti 2 手写板笔划	519
设置快捷方式	520
更改快速字词	522
解决关于点击的问题	523
选择声音设置	524
输入您的使用者信息	525
节省电池电量	526
防止您的掌上电脑意外开机	526
选择节能设置	527
将掌上电脑连接至其它设备	529
更改预设连接设置	529
创建自己的连接设置	531
将掌上电脑连接至手机	534
自定义网络设置	535
设置服务配置文件	535
连接您的服务	538
在服务配置文件中添加详细信息	539
删除服务配置文件	541
创建登录脚本	542
添加插件应用程序	546
设置 VPN	547
在掌上电脑中设置 VPN 帐户	547
建立 VPN 连接	549
结束 VPN 连接	550
相关主题	551

第 26 章：扩展您的掌上电脑	552
可以使用哪些类型的扩展卡？	553
扩展卡可以带来哪些帮助？	553
取出扩展卡	554
插入扩展卡	555
打开扩展卡上的应用程序	556
打开扩展卡上的文件	557
查看卡信息	558
为扩展卡改名	559
向扩展卡复制应用程序	560
从扩展卡中删除所有信息	561
相关主题	562
第 27 章：维护您的掌上电脑	563
掌上电脑的要和不要	563
掌上电脑的要	563
掌上电脑的不要	564
复位掌上电脑	564
执行软复位	564
执行硬复位	566
硬复位后恢复信息	567
相关主题	569
第 28 章：常见问题	570
设置	570
掌上电脑	572
在内部移动	575
输入信息	575
同步	578
文件传送/驱动器模式	584
日历	586
记事本	587
笔记本	587
媒体	588

RealPlayer	588
任务	589
无线连接	589
VersaMail® 应用程序	590
隐私	593
共享	594
应用程序不兼容问题	595
第 29 章：获取帮助	598
自助资源	598
技术支持	599
产品规范信息	600
FCC 声明	600
加拿大 - 加拿大行业标志 (IC)	601
CE 符合声明	601
标准符合声明	601
电池警告	602
静电、ESD 与您的 palmOne™ 掌上电脑	603
索引	605

设置掌上电脑和计算机



在本章中

[包装盒中有哪些内容?](#)

[系统要求](#)

[步骤 1: 给掌上电脑充电](#)

[步骤 2: 第一次打开掌上电脑](#)

[步骤 3: 安装软件](#)

[步骤 4: 将掌上电脑连接至计算机](#)

[切换至其它桌面软件应用程序](#)

[使用用户配置文件](#)

[相关主题](#)

恭喜您购买了新的 palmOne™ Tungsten™ T5 掌上电脑！您将发现掌上电脑能够在很多方面帮助您更好地管理生活，同时为您带来欢乐。随着对掌上电脑的进一步熟悉，您可以为其进行个性化设置并添加应用程序，从而在掌上电脑中彰显您的个性。

虽然掌上电脑将在数年内为您带来无尽乐趣，而您却只需要完成四个简单步骤即可熟悉并迅速掌握它的使用方法。



益处

- 即刻开始使用掌上电脑
- 在掌上电脑和计算机之间建立连接
- 设置掌上电脑以获得最佳性能

包装盒中有哪些内容?

» 主要术语

Palm Desktop 软件

该软件允许您在计算机上输入、更新、查看和同步信息。

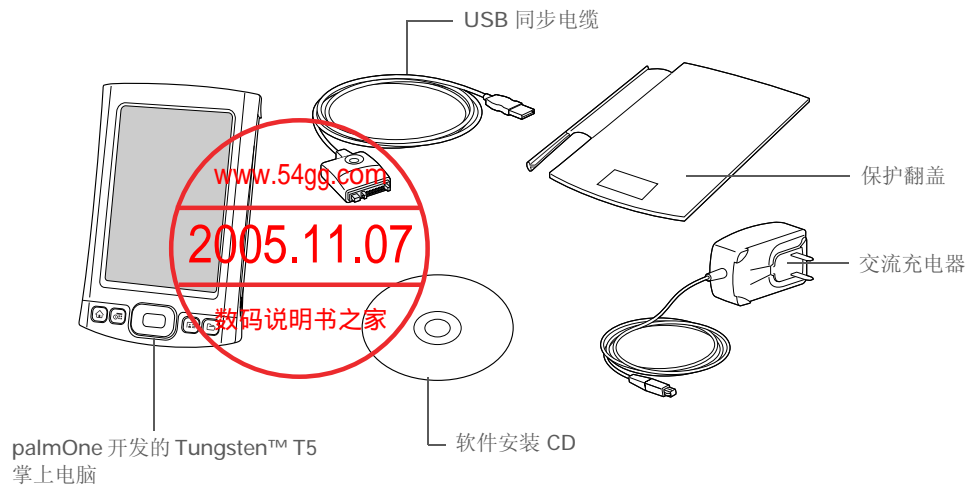

系统要求

安装 CD 包含 Palm® Desktop 软件以及在设置及使用掌上电脑时所需的其它应用程序。要使用 Palm Desktop 软件，您的桌面计算机必须满足以下要求：

- 使用 Pentium II 或更高性能处理器以及以下任意操作系统的 PC：
 - Windows 2000（安装 Palm Desktop 软件需要管理员权限）
 - Windows XP（安装 Palm Desktop 软件需要管理员权限）
- Internet Explorer 5.0 或更高版本
- 32 兆字节 (MB) 可用 RAM（推荐使用 64MB）
- 170MB 可用硬盘空间

- 一个可用的 USB 端口
- USB 同步电缆（随掌上电脑提供）
- CD 或 DVD 驱动器，以便从掌上电脑附带的 CD 安装 Palm Desktop 软件；或者，您也可以从 www.palmOne.com/asia/support 网站下载 Palm Desktop 软件

 **注意** 从 palmOne 网站下载的 Palm Desktop 软件不包含 CD 上提供的其它软件。

步骤 1: 给掌上电脑充电

[!] 开始之前

如果要从另一台 Palm Powered 设备升级, 请将旧的掌上电脑与旧的桌面软件同步。

* 提示

在首次充电后, 请每天至少为掌上电脑充电半小时。

1

连接掌上电脑:

- a. 将 USB 同步电缆插入掌上电脑以及计算机背面的 USB 端口。
- b. 将交流充电器插入同步电缆的多用连接器以及电源插座。

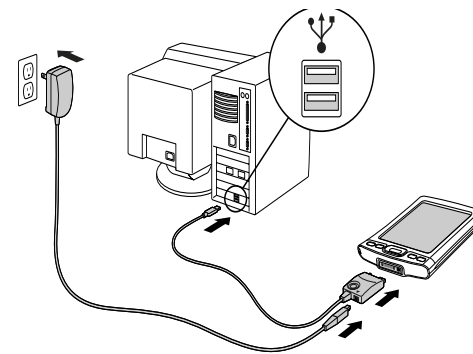

2

给掌上电脑充电三小时。在执行步骤 2 之前, 请确保为掌上电脑完全充满电。

↓ 完成

掌上电脑的电池使用须知

在掌上电脑充电时，请稍花时间了解一下电池：

- 如果在屏幕上看到警告消息，警告您电池电量不足，请为掌上电脑充电。另外，如果在按下电源按钮后，掌上电脑没有打开，则也要充电。

注意 掌上电脑的内存专为存储信息而设计，即使电池电量耗尽而无法打开掌上电脑，信息也绝不会丢失。在对掌上电脑充电后，无论是程序存储器还是内置驱动器中的信息都将正常显示。

- 通过下面的做法，可以延长电池的寿命：
 - **调整屏幕亮度**
 - **缩短自动关机设置时间**
 - **防止您的掌上电脑意外开机**
 - 不使用时停止播放**音乐或视频**
 - 快速**响应提示或取消警告**
 - 不使用时将 **Bluetooth® 功能** 设为关
 - **尽量减少使用扩展槽**

步骤 2: 第一次打开掌上电脑

[!] 开始之前

请确保为掌上电脑充满电，如前面步骤所述。

* 提示

设定掌上电脑后，查看掌上电脑上的“快速教学”和 CD 上的教程，以了解基础知识。

1

从掌上电脑拔下 USB 同步电缆。

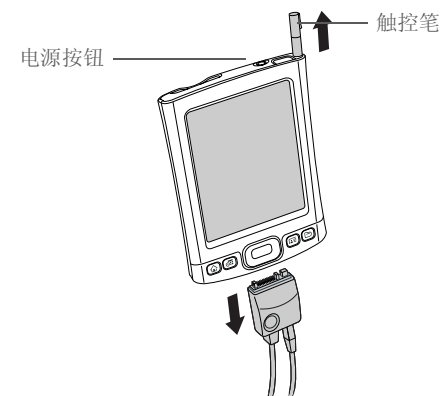

2

按下电源按钮。

3

将触控笔从插孔中滑出。

4

像握钢笔那样握住触控笔，然后按照屏幕说明设置您的掌上电脑。

↓ 完成

步骤 3: 安装软件

- +** 您知道吗？

在升级时，您无需事先删除旧的桌面软件。当安装新的 **Palm Desktop** 软件时，您的所有信息都会自动传送到新的软件。
- *** 提示

浏览 **CD** 上的交互式教程，了解如何设定约会、设置掌上电脑的照片、视频和音乐等功能。
- +** 您知道吗？

如果 IT 管理员要在多台掌上电脑上安装一组相同的信息，可以设置 **配置文件**。

1

将 CD 插入计算机。

注意 您需要具有管理员权限才能在运行 Windows 2000/XP 的计算机上安装 Palm Desktop 软件。

2

按照屏幕说明进行操作。如果您正在升级，请选择为原有的掌上电脑分配的用户名。

↓ 完成

在安装过程中，系统会要求您将计算机与掌上电脑相连接。请参见步骤 4。

步骤 4: 将掌上电脑连接至计算机

在此步骤中，掌上电脑将第一次连接至计算机并与之**同步**。同步的意思很简单，就是将一方（您的掌上电脑或计算机）输入的所有信息自动更新至另一方。

[!] **重要事项** 请务必每天同步掌上电脑程序存储器中的信息，以便经常在计算机中保存最新的信息备份。

* 提示

如果在同步期间出现“选择用户”对话框，请选择需要同步的掌上电脑的用户名，然后单击“确定”。

» 主要术语

第三方应用程序

在 Palm Powered 设备上运行的软件程序，但不由 palmOne, Inc. 开发或提供支持。

* 提示

如果同步后新的掌上电脑遇到问题，则您可能需要**更新第三方应用程序**。

1

将掌上电脑连接至计算机：

- 将 USB 同步电缆插入计算机背面的 USB 端口。
- 将此电缆插入掌上电脑。

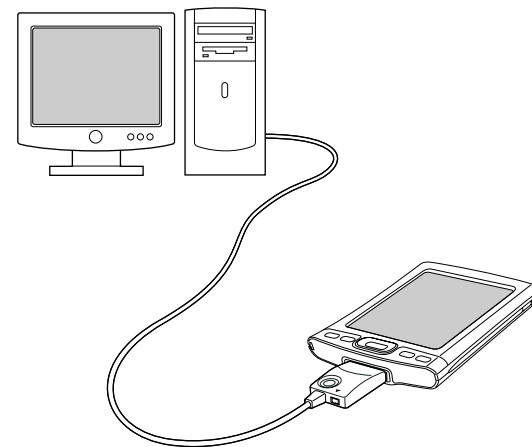

↘ 续

2

按下电源按钮，打开掌上电脑。

3

按照屏幕上的说明继续操作。按下 USB 同步电缆上的 HotSync 按钮，使掌上电脑与计算机同步。

↓ 完成

[!] 开始之前

您必须先完成 CD 安装并且将 Palm Desktop 软件选为用于同步的桌面应用程序，才能切换到 Outlook。请注意，您可以选择 Outlook 作为 CD 安装过程中同步联系人、日历、任务和记事本的同步软件。

切换至其它桌面软件应用程序

在 CD 安装期间，您可以选择将某个桌面软件应用程序与掌上电脑同步。此时您可能已选择了 Palm Desktop 软件。但是，如果 Microsoft Outlook 已经包含了所有的联系人、约会、任务和笔记，那么您可以更改同步方法，以便掌上电脑与 Outlook 进行同步。您也可以根据 Outlook 更改 Palm Desktop 软件。

注意 如果您选择与 Outlook 同步，则“联系人”、“日历”、“任务”和“记事本”中的信息将与 Outlook 保持同步。您也可以将 VersaMail® 应用程序设置为与 Outlook 同步。照片和备注等其它信息将与 Palm Desktop 软件同步。

1

将 CD 插入计算机。

2

选择“更改同步方法”。

3

按照屏幕说明选择要使用的桌面软件。

↓ 完成

使用用户配置文件

[!] 重要事项 只有 IT 管理员需要使用他们公司的用户配置文件。如果您不是 IT 管理员，可以忽略此部分。

假设一个销售组织想分发二十四台掌上电脑，它们有一个共同的公司电话簿、一组便笺和几个主要的应用程序。在将掌上电脑分发给员工之前，您可以通过创建用户配置文件来安装此信息。当员工第一次执行同步时，此公用信息就成为了特定用户信息的一部分。

在使用唯一的用户名和特定用户信息定制每一台掌上电脑之前，用户配置文件使您能够将相同的信息安装到多个掌上电脑上。已安装用户配置文件的掌上电脑可以分配给任何人，因为掌上电脑尚未用唯一的用户名标识。当新用户第一次同步时，他或她需要为掌上电脑分配一个唯一的用户名。

注意 使用用户配置文件进行同步的掌上电脑必须要么是新的从未同步过的掌上电脑，要么是已经由一次**硬复位**删除了用户名和数据的掌上电脑。

创建用户配置文件

- + 您知道吗？
可以通过**导入**将信息快速添加至配置文件，从而节省时间。

1

打开“新建配置文件”屏幕：

- 打开 Palm Desktop 软件。
- 从“工具”选单中，选择“用户”。
- 单击“配置文件”，然后单击“新建”。

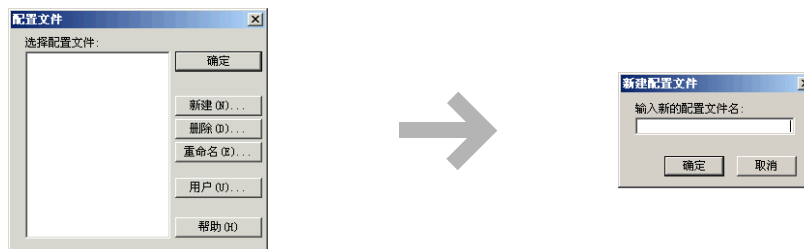

2

为配置文件输入一个唯一的名称，然后单击两次“确定”。

3

从“用户”列表中选择配置文件，然后在 Palm Desktop 软件中创建配置文件信息。

↓ 完成

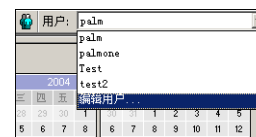

与用户配置文件同步

1

开始同步：

- a. 将 USB 同步电缆连接至计算机背面的 USB 端口，然后将另一端插入掌上电脑的多连接器。
- b. 按下 USB 同步电缆上的 HotSync 按钮。

▶ 续

2

传送配置文件信息：

- a. 单击“配置文件”。
- b. 选择要加载到掌上电脑上的配置文件，然后单击“确定”。
- c. 单击“是”。

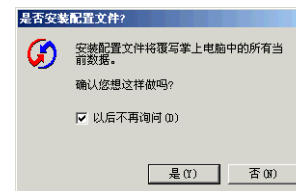

↓ 完成

下次同步掌上电脑时，Palm Desktop 软件会提示您为掌上电脑分配一个用户名。

支持

如果您遇到与设置或掌上电脑上的其它任何内容有关的问题, 请访问 www.palmOne.com/asia/support/。

相关主题

单击以下链接, 了解这些相关主题:

管理信息

- 使掌上电脑与计算机上的 Palm Desktop 软件或 Microsoft Outlook 同步
- 使用掌上电脑的蓝牙技术以无线方式同步
- 利用公司网络同步信息
- 选择是否对特定应用程序的信息执行同步
- 将外部来源的信息传送至掌上电脑, 例如包含公司电话清单的文件
- 在掌上电脑中添加应用程序
- 通过 CD 安装附加软件
- 从掌上电脑中删除应用程序
- 查看应用程序信息

自定义

- 调整屏幕显示
- 缩短自动关机设置时间
- 防止掌上电脑意外打开

常见问题

设置的常见问题解答

要点

在本章中

[熟悉掌上电脑控件的位置](#)

[使用状态栏](#)

[旋转屏幕](#)

[屏幕上有什么？](#)

[我的掌上电脑中有什么软件？](#)

[CD 中包含哪些内容？](#)

[相关主题](#)

无论是在工作、生活还是旅行中，您很快就会明白掌上电脑为什么也称为个人数字助理 (PDA)。您的掌上电脑就象一位优秀的个人助理，可以帮助您整理好自己的日程、业务和个人联系人、事务列表。

掌上电脑还能让您随身携带重要文件、文件夹和文档并可以随时访问它们，这不仅让您的生活变得井井有条，而且还能保证您的工作效率。它还提供了对电子邮件、文本信息和 Web 的无线访问功能，从而让您随时随地保持联络。如果需要在空闲时轻松娱乐一下，您还可以在掌上电脑中享受欣赏数码照片和视频、聆听音乐和玩游戏等乐趣。



益处

- 在 157MB 的内置闪存驱动器中存储文件和文件夹，并在旅途中随时使用
- 节省时间，井然有序
- 轻松地旅游
- 保证信息安全
- 通过无线连接保持密切沟通

熟悉掌上电脑控件的位置

前面板控件

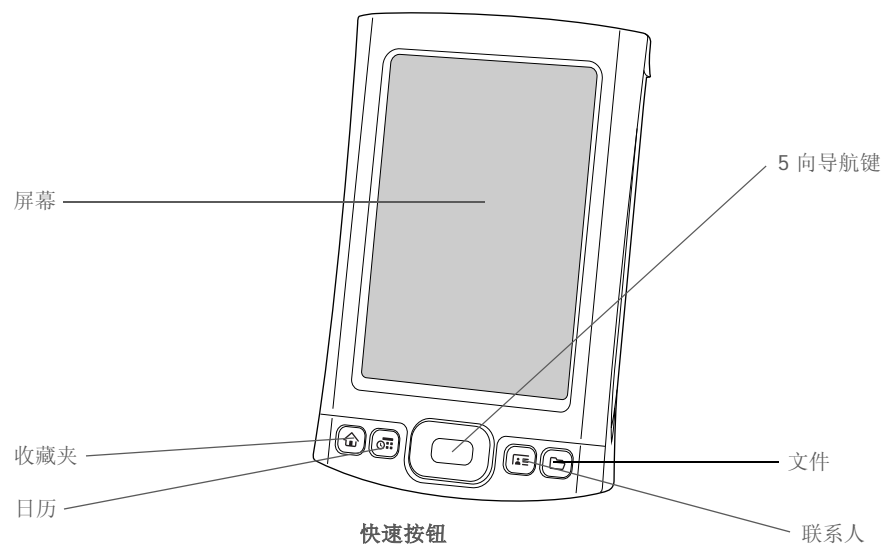

屏幕

显示掌上电脑中的应用程序和信息。本产品采用了触感式屏幕。

在**状态栏**中点击输入图标  可显示输入区。在输入区中可使用 **Graffiti® 2 手写系统**或**屏幕键盘**输入信息。

5 向导航键

帮助您来回移动并选择要在屏幕中显示的信息。

快速按钮

开启您的掌上电脑并打开“收藏夹”、“日历”、“联系人”或“文件”。

» 主要术语

IR 红外线 (infrared) 的缩写。传送功能使用红外线技术，可在相隔数英尺的两个红外线端口间发送信息。

+ 您知道吗？

传送功能允许您快速共享约会、地址、电话号码等信息。

顶部和侧面板控件

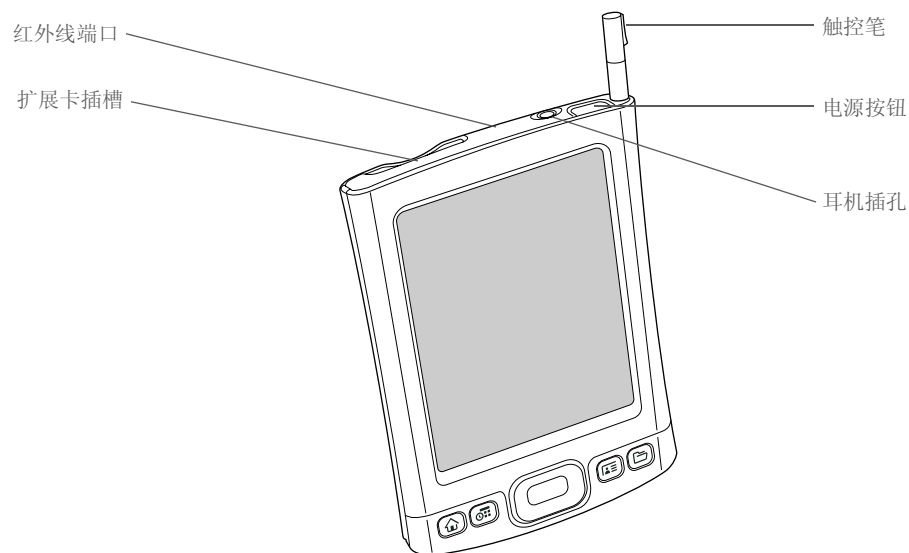

红外线端口

在掌上电脑和其它具有红外线端口的设备之间**传送信息**。

扩展卡插槽

允许您插入扩展卡（单独出售），以便备份信息并为掌上电脑添加内存、应用程序和附件。

电源按钮

打开或关闭掌上电脑，并允许您启用**键锁定**（如果已激活）。

耳机插孔

允许您将标准的 3.5 毫米立体声耳机（单独出售）连接至掌上电脑，以便欣赏音乐和使用其它音频应用程序。

触控笔

允许您通过手写或点击在掌上电脑中输入信息。要使用触控笔，请将它从存放槽中取出，像握钢笔或铅笔那样握住它。也可以使用指尖来代替触控笔，但是不要使用指甲、真笔或其它任何尖锐物品碰触屏幕。

» 主要术语

USB Universal Serial Bus（通用串行总线）的缩写；一种连接器或电缆类型，通常用于辅助设备与计算机间的连接。

背面板控件

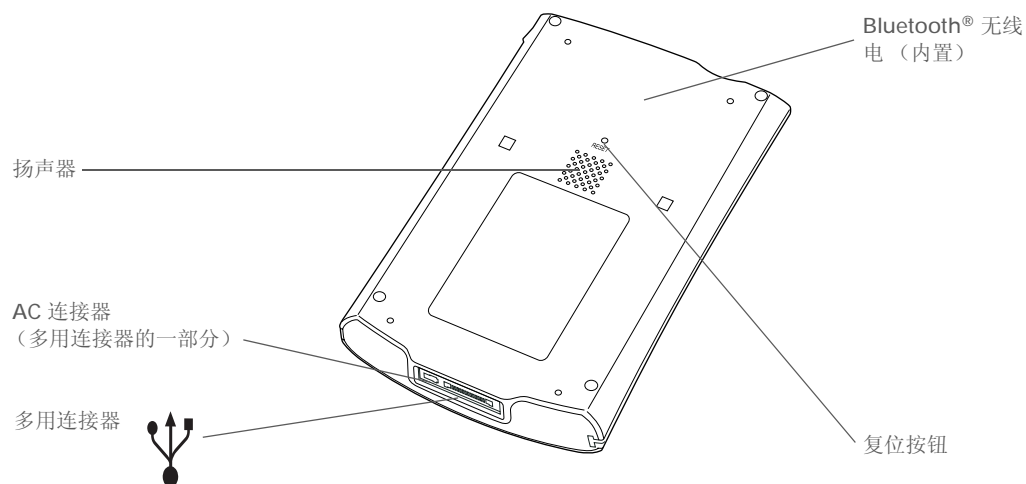

扬声器

让您可以听到警告、游戏和系统声音以及音乐。

复位按钮

如果掌上电脑停止响应，则可以**复位掌上电脑**。

多用连接器

允许您将 **USB** 同步电缆（随附）或底座（单独出售）连接至计算机，以便**同步**或交换信息。此外，无论是将交流充电器与掌上电脑的连接器的连接器直接相连还是通过 **USB** 同步电缆连接，均可对掌上电脑充电。

蓝牙无线电（内置）

使您的掌上电脑可以连接至其它使用**蓝牙通信**的设备（单独出售）。

* 提示

使用“查找”对话框可以定位掌上电脑**程序存储器**中的特定信息，例如：姓名或电话号码。

+ 您知道吗？

系统信息图标可以在状态栏中显示当前的时间。

使用状态栏

掌上电脑屏幕底部的状态栏能方便您访问有用的工具，所有的视图中都将显示该状态栏。

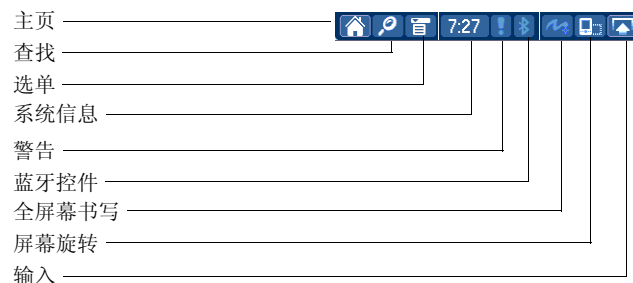

主页

选择一次可打开**收藏夹**，选择两次可打开**应用程序**。

查找

点击此图标可打开**查找对话框**。

选单

点击此图标可在当前屏幕**打开选单**。

系统信息

点击此图标可打开系统信息对话框。该对话框将显示日期和时间、可用内存、电池电量，同时允许您调整音量及屏幕亮度。

警告

选择此图标可显示**提醒屏幕**。

蓝牙控件

选择此图标可显示**蓝牙**对话框，您可以通过该对话框开启或关闭蓝牙功能，并可掌上电脑与其它蓝牙设备相连。

全屏幕书写

点击此图标可打开或关闭**全屏幕书写**模式。

屏幕旋转

选择此图标可在**横向和纵向视图**之间切换。

输入

点击此图标可在显示和隐藏输入区之间切换。点击并按住此图标可显示输入区选择选单。

- + 您知道吗?
通过选择向右旋转或向左旋转，您可以指定横向模式中屏幕旋转的方向。

旋转屏幕

通过点击状态栏中的屏幕旋转 ，您可以在横向和纵向视图之间切换。横向视图在查看电子表格、电子邮件、Web 页和照片时会很有用。



屏幕旋转





* 提示
您可以选择不显示应用程序图标的**输入区**。

* 提示
如果您经常使用某个应用程序，可自定义输入区以显示该应用程序的图标。点击并按住四个应用程序图标中的任一个，从列表选择一个您所需的新应用程序。新应用程序的图标将取代您刚刚点击的那个图标。

屏幕上有什么？

您的掌上电脑具有许多能够简化使用的功能。其中包括每个应用程序屏幕中显示的输入区和常用元素。了解如何在某个应用程序中使用它们之后，您便可以轻松地地在其它应用程序中使用。

输入区

默认情况下，会显示输入区。要隐藏输入区，请点击状态栏上的输入图标 。要在隐藏后重新显示输入区，请再点击一次输入图标 。点击输入区中的图标可打开以下应用程序：

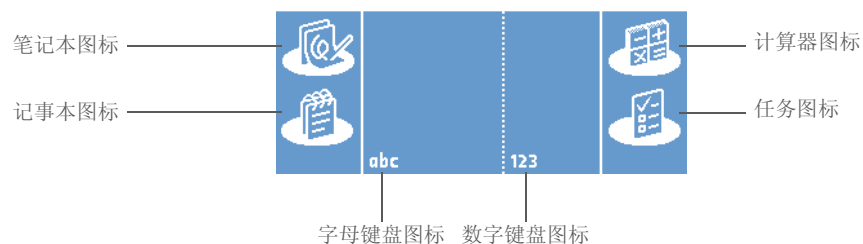

应用程序图标： 打开相应的应用程序。
笔记本、记事本、
计算器、任务

字母键盘图标 打开**字母键盘**。

数字键盘图标 打开**数字键盘**。

注意 您无法在主**收藏夹视图**中显示输入区。但是，如果您执行诸如添加或删除收藏夹等任务，也可以显示输入区。

应用程序控件

» 主要术语

滑块 滚动条上的实心区域。滑块通过移动来表示条目或列表中的相对位置。

* 提示

您也可以使用 **5 向导航键** 从选择列表中选择项目，同时还可以选择某些命令按钮。

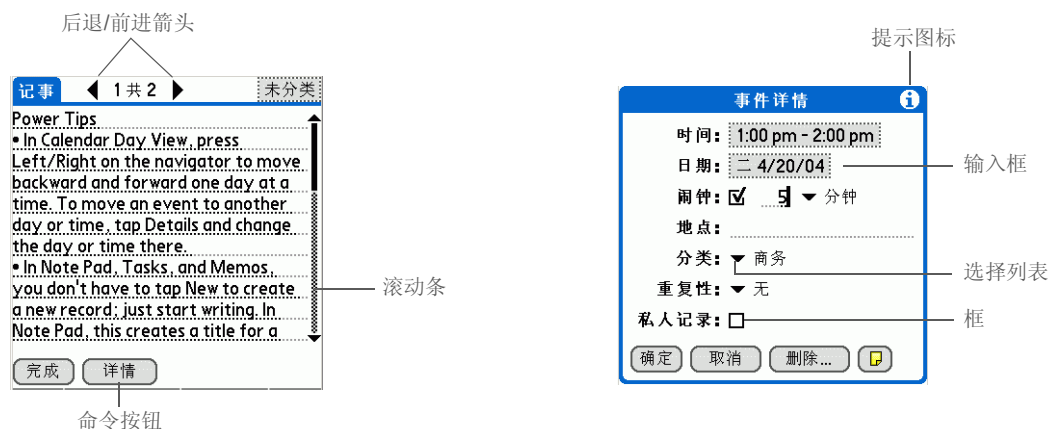
**后退/前进箭头**

点击左箭头和右箭头可以查看上一个或下一个条目；屏幕还会显示上箭头和下箭头，点击它们可以查看上一页或下一页信息。

滚动条

拖动滑块，或者点击向上或向下箭头，以便逐行滚动显示内容。要滚动到上一屏幕，请点击滚动条中的滑块上方区域。要滚动到下一屏幕，请点击滚动条中的滑块下方区域。

命令按钮

点击某个按钮，例如“确定”、“取消”或“详情”，以便执行命令或打开对话框。命令按钮显示在对话框和应用程序屏幕的底部。

提示图标

点击提示图标，以便查看图标所在屏幕的快捷方式和其它有用信息。看完提示后，请点击“完成”。

输入框

点击输入框可以打开一个对话框，以便您为该字段输入信息。

选择列表

点击此箭头可显示一个选项列表，然后便可选择列表中的某一项。

框

选中或取消某个复选框代表您选择或取消选择该项。选中某个复选框后，便可选定并激活相应的选项。如果复选框为空，则对应选项已被取消选中，处于非激活状态。

* 提示

怎么找不到某些应用程序呢？请按两次“主页”按钮，以便在应用程序视图中查看所有应用程序。

我的掌上电脑中有什么软件？

您的掌上电脑预装了许多即买即用的应用程序。



收藏夹

用于自定义您喜欢的应用程序、文件和文件夹，以便您快速定位和打开相应的内容。



文件

用于查看、整理和打开掌上电脑内置闪存驱动器中的文件和文件夹。



日历

用于管理您的日程表，内容涉及从单个条目（例如，与朋友共进午餐）到重复或长期的事件（例如，每周会议和假期）。您还可以按类别对日程表加上彩色编码。



联系人

用于存储联系人的姓名、地址、电话号码、电子邮件和网站地址，甚至还可以添加生日提醒或联系人照片。



文档

用于创建、查看和编辑 Microsoft Word 和 Excel 文件。此外还可查看和管理 PowerPoint 文件。



palmOne™
媒体

用于查看和整理照片与视频。



RealPlayer®

用于在掌上电脑中存储音乐、创建播放列表和欣赏音乐。此应用程序带有附属桌面应用程序，您可以从 CD 进行安装。Windows 用户可以在掌上电脑中使用 RealPlayer。



Bluetooth®

用于与手机、网络或计算机建立无线连接，以便发送和接收信息。















VersaMail®

使用掌上电脑的内置蓝牙无线技术或与 Windows 计算机同步，从而以无线方式发送、接收和管理电子邮件。



Web

通过掌上电脑的内置蓝牙技术浏览您喜欢的 Web 站点。

-  短信 使用掌上电脑的内置蓝牙技术发送和接收短信 (SMS)。
-  任务 用于加强对待办事务列表的管理。您可以输入待办事务并区分优先级，然后设置提醒并监控事务完成时限。
-  记事本 用于记录会议通知、待读书目、要看的电影、菜谱等信息以及任何需要记录的内容。
-  笔记本 用于在屏幕上手写或勾画草图。
-  计算器 执行基本数学计算，例如分摊聚餐费用和计算小费。
-  快速教学 用于了解掌上电脑功能以及输入信息的方法。
-  扩展卡信息 查看有关掌上电脑内置驱动器以及插入扩展卡插槽中的扩展卡的信息。
-  拨号器 用于直接从掌上电脑拨打电话。
-  支出 用于记录商务或旅行开支，并在执行计算机同步后打印支出报告。
-  HotSync® 用于将掌上电脑中的信息与计算机进行同步。
-  控制台 用于自定义掌上电脑的音量、颜色、安全性等。
-  世界时钟 用于设置您所在城市以及其它两个城市的时间，并可设置闹钟。
-  驱动器模式 您可以将掌上电脑作为移动 USB 驱动器连接到未安装 Tungsten T5 软件安装 CD 的计算机上。然后，您便可以在计算机上打开掌上电脑中存储的文件，并可在计算机和掌上电脑间移动复制和管理文件。

*** 提示**

要了解如何通过 CD 安装桌面软件，请参见[步骤 3：安装软件](#)。

*** 提示**

要了解如何通过 CD 安装掌上电脑附加软件，请参见[通过 CD 安装附加软件](#)。

CD 中包含哪些内容？

Tungsten™ T5 软件安装 CD 中包含用于计算机的桌面软件以及用于掌上电脑的附加软件。

桌面软件允许您通过计算机查看、输入和管理掌上电脑中许多应用程序的信息。请确保安装了桌面软件，以便在计算机中备份掌上电脑中的信息。

掌上电脑附加软件能够让掌上电脑具备更多功能。在设置掌上电脑时，您可能安装了部分（或全部）这些应用程序。即使在完成掌上电脑设置后，您仍可以随时安装任何应用程序。

软件安装 CD 包含以下名称的内容：



Palm Desktop 软件

用于在计算机中查看、输入、管理和备份“日历”、“联系人”、“任务”、“记事本”和“支出”中的信息。此外，您还可以查看、管理和备份“笔记本”、“语音记事”和“媒体”中的信息（“媒体”仅限 Windows）。在[使掌上电脑与计算机同步](#)时，信息在两端均可得到更新。开始 CD 安装过程时，此应用程序会自动安装。

注意 在 CD 安装期间，您可以选择使掌上电脑与计算机上的 Microsoft Outlook 同步（仅限 Windows）。一旦执行此操作，“联系人”、“日历”、“任务”和“记事本”中的信息均会与 Outlook 同步。但“支出”、“笔记本”和“媒体”中的信息仍会与 Palm Desktop 软件同步。



palmOne 快速安装 (仅限 Windows)

从 Windows 计算机将应用程序安装到掌上电脑或插入扩展插槽的扩展卡中。开始 CD 安装过程时，此应用程序会自动安装。

*** 提示**

安装了某个应用程序后，如果觉得它非常有用，请一定将其添加至**收藏夹**。

+ 您知道吗？

您可以对应用程序分类。某些应用程序在安装后会自动归于某个分类；而其它应用程序则会归于“未分类”。所有应用程序都会显示在**应用程序**的“全部”分类中。通过在“应用”选单中选择“分类”可将应用程序列表中的应用程序指定一个分类。请选择应用程序名称旁边的选择列表；然后再选择某个分类。

 **palmOne 文件传送**

从 Windows 计算机向掌上电脑的**内置闪存驱动器**或扩展卡安装应用程序并传送文件夹及文件。开始 CD 安装过程时，此应用程序会自动安装。

 **入门指南**

为您提供入门指南并可在掌上电脑中查看。您也可以在掌上电脑中安装此文件，以便随时查看；在开始 CD 安装过程中，此文件将自动安装在 Palm Desktop 帮助中。

 **AudiblePlayer 链接**

用于收听有声报纸、杂志、公共电台、语言指示等内容（仅限 Windows；下载需要 Internet 连接，可能需另行付费）。

 **RealPlayer 桌面应用程序**

掌上电脑中的 RealPlayer 应用程序的附属桌面软件（仅限 Windows）。您可以使用它将 CD 转换为 MP3 文件，以便在掌上电脑中欣赏。Windows 用户可以在掌上电脑中使用 RealPlayer。

 **Windows Media Player 链接/Direct X**

与 palmOne 媒体桌面应用程序配合使用。Media 通过 Direct X 来准备要在掌上电脑中播放的视频，通过 Windows Media Player 来播放已经准备好要在掌上电脑中播放的视频。如果您的计算机上没有 Windows Media Player 或 Direct X，请通过链接下载这些应用程序。（仅限 Windows；下载时需有 Internet 连接，可能需另行付费）。

 **QuickTime**

与 palmOne 媒体桌面应用程序配合使用。用来准备特定格式的视频，以便在掌上电脑中查看。

注意 QuickTime 随 CD 提供。

 **IBM Java 技术链接**

在下载 WebSphere Everyplace Micro Environment 并在掌上电脑中运行 Java (J2ME) 后，您便可以使用更多的软件及功能。（下载需要 Internet 连接。）

**Handmark Solitaire**

这是一个供您消遣娱乐的单人纸牌游戏。

**Adobe Reader
for Palm OS**

通过简单的转换，便可查看按照掌上电脑屏幕特制的 PDF 文件。

**eReader**

可在网上购买和下载电子书籍，以便随时随地享受阅读的乐趣。

VPN 客户软件

与公司网络建立安全的无线连接，以便安全地发送和接收电子邮件、访问公司内部网等。（下载需要 Internet 连接；需另行付费）。

教程

了解掌上电脑常用功能的使用方法。指南中包括了掌上电脑教学与逐步说明。您可以在 CD 中进行查看。

支持

如果您遇到与掌上电脑有关的问题，请浏览 www.palmOne.com/asia/support/。

相关主题

单击以下链接，了解这些相关主题：

设置

通过 CD 安装桌面软件

输入信息

- 使用 Graffiti 2 字符和快捷方式输入信息
- 使用屏幕字母和数字键盘输入信息

在内部移动

- 打开应用程序和使用选单
- 查找信息

管理信息

- 使掌上电脑与计算机同步
- 通过“文件传送”和“驱动器模式”在掌上电脑和计算机之间管理信息
- 通过 CD 安装附加软件

共享

- 将信息和应用程序传送至其它 Palm Powered 设备
- 通过使用掌上电脑的蓝牙技术，向其它蓝牙设备发送信息和应用程序

世界时钟

查看当前的日期和时间

自定义

- 设置当前的日期和时间
- 调整显示屏的亮度
- 防止您的掌上电脑意外开机

维护

- 保养掌上电脑
- 复位掌上电脑

常见问题

掌上电脑的常见问题解答

在应用程序中移动

在本章中

[打开应用程序](#)

[使用 5 向导航键](#)

[使用选单](#)

[查找信息](#)

[相关主题](#)

您是否曾经来到一座新城市而失去了方向感，直至找到几条南北向的街道和东西向的大路？学习如何在掌上电脑内移动也是同样的道理。大多数 Palm OS® 应用程序都使用同一套应用程序控件。因此，只要您学会如何使用标准控件，就像没有地图也照样能开车走遍全城一样。



益处

- 快速查找并打开应用程序
- 使用选单访问附加功能
- 使用 5 向导航键，单手即可在应用程序中移动
- 使用查找功能在任何应用程序中查找信息

打开应用程序

您可以从“收藏夹”视图或“应用程序”视图中打开应用程序，也可以使用“文件”应用程序打开。

* 提示

按一次主页按钮会打开“收藏夹”；按两次主页按钮则会打开应用程序。按主页按钮可以在“收藏夹”和应用程序视图间切换。

+ 您知道吗？

您可以在“收藏夹”或“应用程序”视图中[使用喜爱的照片作为背景](#)。

* 提示

[自定义收藏夹](#)可以显示文件夹，例如：经常访问的项目文件夹。选择文件夹以查看其内容。

注意 有些应用程序在“收藏夹”视图和“应用程序”视图中排列的方式不同。例如，媒体应用程序在“收藏夹”视图中是排列在“照片和视频”条目下的，而在“应用程序”视图中则是排列在“媒体”条目下。“收藏夹”和“应用程序”视图中的应用程序图标类似。

使用“收藏夹”

“收藏夹”视图最多可包含 32 个项目，这些项目可以是应用程序、特定文件和文件夹，甚至还可以是 Web 链接。某些项目已默认包含在“收藏夹”中，同时您也可以[自定义列表](#)以包含任何需要的项目。

要访问“收藏夹”中的项目，请按“主页”按钮  并从列表中选择。按下 [5 号导航键](#) 上的向右或向左箭头键，或选择屏幕右上角的按钮，可以转至收藏夹的其它页。

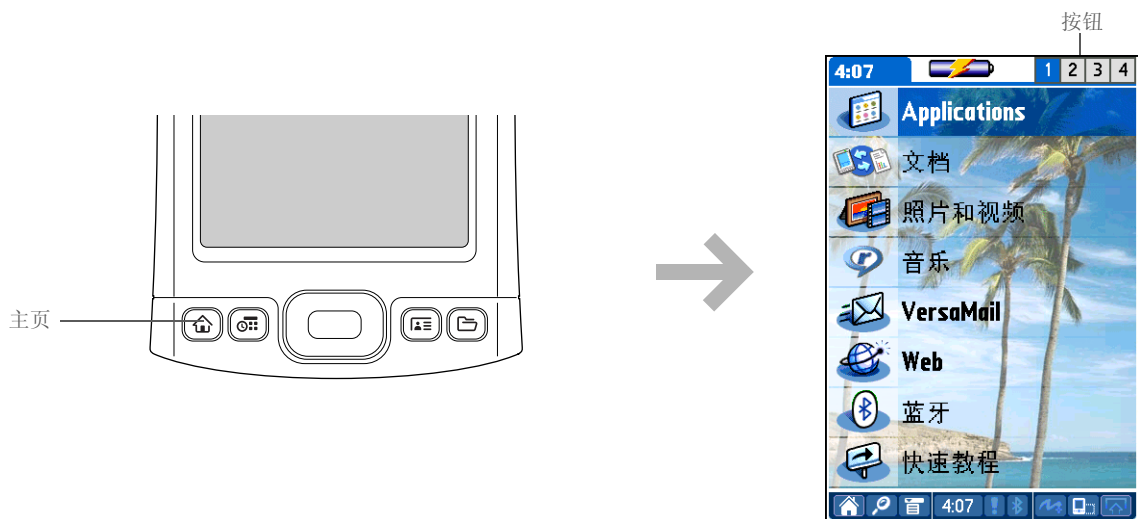

使用“应用程序”

应用程序视图可以显示掌上电脑中的所有应用程序。使用屏幕右上角的分类选择列表可以分类查看应用程序，同时也可以查看所有的应用程序。从选择列表，您还可以选择查看掌上电脑**内置内存驱动器**中的内容，或者如果扩展槽中插有扩展卡，您还可以查看扩展卡上的内容。

要在应用程序视图中访问某个项目，请按两次“主页”按钮 ，然后再选择某个图标。

* 提示

您可以**自定义主页按钮**，以便在单击时打开应用程序，而在双击时则打开“收藏夹”。

+ 您知道吗？

您也可以使用掌上电脑前面板上的**快速按钮**打开应用程序。

* 提示

如果没有选中任何项目，则可以按 **5 向** 导航键上的向右或向左箭头键滚动查看应用程序分类。

+ 您知道吗？

“应用程序”视图中会显示一个用于打开“收藏夹”的图标。“收藏夹”视图中也含有一个用于打开“应用程序”的条目。

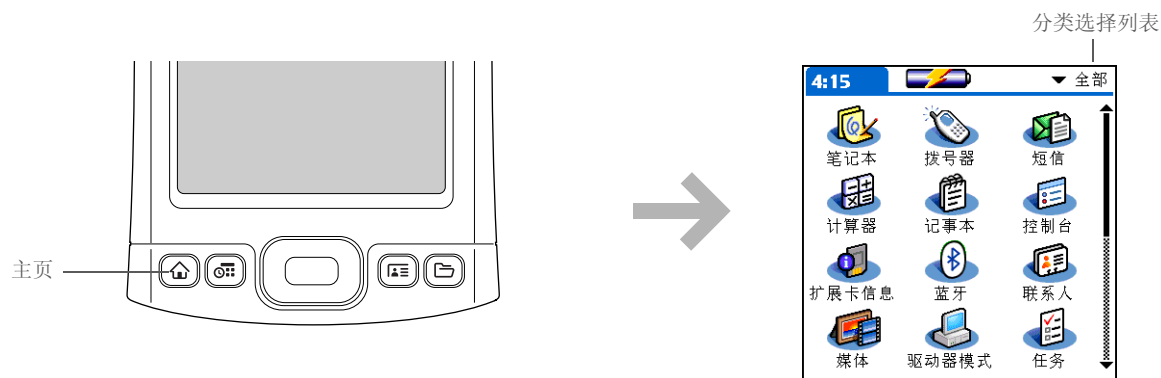

使用“文件”

“文件”应用程序可方便您打开、查看和移动掌上电脑**内置内存驱动器**以及插入扩展卡插槽的扩展卡中的文件和文件夹。

要打开“文件”，请按掌上电脑正面的文件按钮 。

* 提示

您也可以在“应用程序视图”中选择“文件”以打开“文件”。

* 提示

如果掌上电脑的扩展卡插槽中插入了扩展卡（单独出售），选择“文件”中的扩展卡图标可以查看扩展卡中的内容。

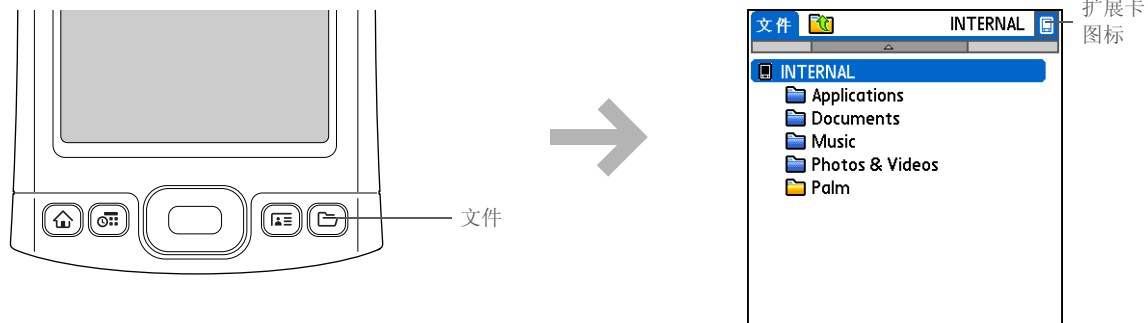

+ 您知道吗？

如果在“文件”中选择了某个文件，则该文件会自动在相应的掌上电脑应用程序中打开。如果该文件没有相应的应用程序可打开，您将听到嘀嘀声。

* 提示

用触控笔点击并按住文件或文件夹可以打开一个操作选单，您可以通过该选单对项目执行复制、删除等操作。

您可以通过执行以下任一项操作来浏览文件：

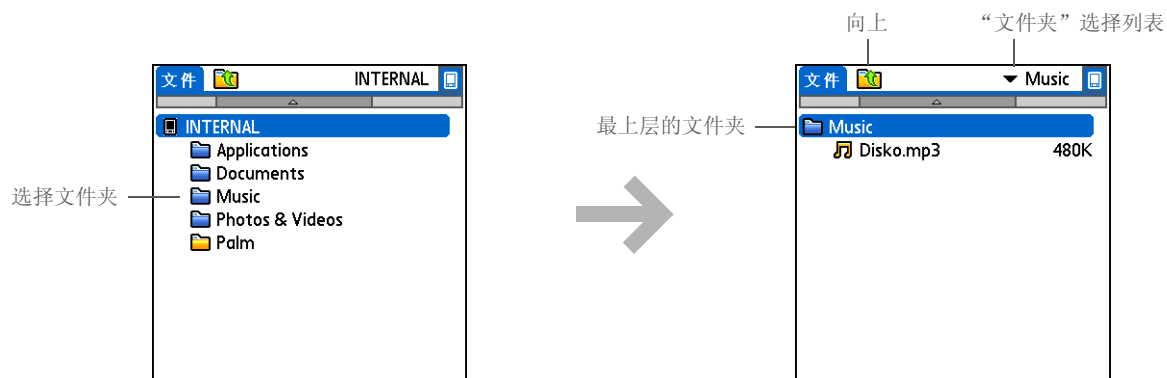

- 选择文件或文件夹以将其打开。文件会在相应的应用程序中打开 — 例如，Word、Excel 或 PowerPoint 文档文件。

注意 如果您的掌上电脑装有能打开某文件的应用程序，则在文件列表中，该文件名的左侧将显示一个特定的文件图标。如果文件名左侧显示的是通用图标，则不能在掌上电脑上打开该文件。

- 选择向上图标 可以移动到上一级文件夹。
- 选择文件屏幕顶部的选择列表，可以查看或跳至最上层的文件夹或任意子文件夹。
- 在文件屏幕中选择最上层的文件夹，可以移动到上一级文件夹。

注意 在“文件”中，文件夹列表顶部通常会显示四个文件夹：“应用程序”、“文档”、“音乐”和“照片和视频”。将应用程序和文件夹放在正确的文件夹中将方便您随时查找。

处理文件和文件夹

您可以在“文件”应用程序中处理文件和文件夹 — 新建文件夹；复制、传送和删除文件及文件夹等。一次可以处理一个文件或文件夹。

+ 您知道吗？

如果您选择了“打开方式”，则只有那些能打开选定文件的应用程序才会显示出来。您可以将选择的应用程序设置为打开此文件类型的默认应用程序。

* 提示

您也可以高亮显示某个文件或文件夹，然后按下 5 向导航键上的向右箭头键，即可打开任务选单。

1

打开文件。

2

导航至您需要的文件或文件夹。

3

处理文件或文件夹：

- a. 点击并按住项目名称，打开可让您执行以下任务的选单：

打开方式 选择用于打开文件的应用程序。

重命名 重命名选定项目。

详情 查看详细资料，例如名称（包括文件的扩展名）、在内置驱动器或扩展卡上的位置、最后修改日期以及大小（仅限文件）等。选中只读复选框将选定项目设置为只读，这样用户就无法对其作出更改。您还可以从详细资料对话框重命名或删除某个文件或文件夹。

↘ 续

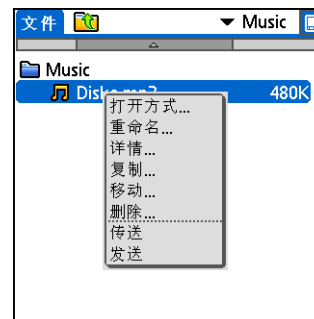

+ 您知道吗？

如果您选择了“删除”，则将看到一条确认消息，询问您是否确实要删除文件或文件夹。

续

复制 将项目复制到内置驱动器或扩展卡的另一个位置。

移动 将某项目移到内置驱动器或扩展卡的另一个位置。

删除 删除当前文件或文件夹。

传送 传送文件或文件夹。

发送 通过掌上电脑的内置 Bluetooth® 无线技术 发送 当前文件或文件夹，或将其作为文本信息或电子邮件信息的附件发送。

b. 选择您要对文件或文件夹执行的任务，然后按照屏幕上的指示进行操作。

↓ 完成

排序文件

您可以按图标、名称、日期或大小对文件和文件夹进行排序。

1

打开文件。

2

选择排序选项：

排序显示 选择要让文件按其排序的列。从屏幕左侧开始，各列依次为：图标、名称和大小/日期。

按升序或降序进行排序 选择要按其进行排序的列，以便在升序和降序间切换。

切换为按日期排序或按大小排序
点击并按住最右侧的一列，直到您所需的标题显示。

↓ 完成



+ 您知道吗?

如果您是在应用程序中使用命令打开文件，则只有该应用程序能打开的文件才会显示出来。例如，在 RealPlayer 中，只有诸如 MP3 或 RMJ 之类的音乐文件才会显示出来。

* 提示

您必须使用触控笔点击输入区中或状态栏上的图标。

在应用程序中打开文件和文件夹

在某些应用程序中，例如“文档”、“palmOne 媒体”和 palmOne RealPlayer 等，您可以在应用程序中直接打开文件或文件夹。应用程序会自动显示位于掌上电脑内置驱动器的相应文件夹中的文件，例如，如果您打开 RealPlayer 应用程序，则将显示内置驱动器“音乐”文件夹中的文件，但您也可以浏览位于驱动器其它位置的文件。有关打开文件的信息，请参见应用程序章节。

切换应用程序

您可以随时在应用程序间切换。只需按下主页图标  并从收藏夹或应用程序中选择一个图标，或者按下快速按钮即可切换。您的掌上电脑会自动保存当前应用程序中的工作，然后切换到其它应用程序。

使用 5 向导航键

5 向导航键位于前面板底端，允许您在不使用触控笔的情况下单手快速访问信息。要使用 5 向导航键，请按向上、向下、向右或向左箭头键，或者按中间的选择键。

根据所处的屏幕类型，您可通过导航键执行不同的操作。

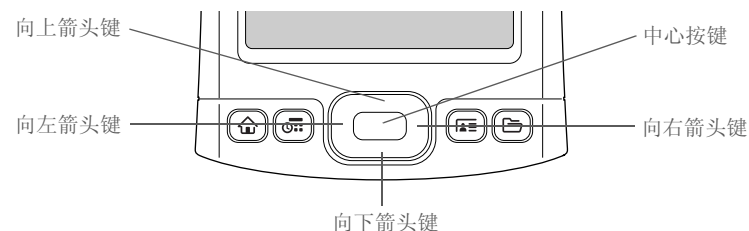

在收藏夹视图中移动

- 向右或向左箭头键** 显示收藏夹的下一页或上一页内容。
- 向上或向下箭头键** 滚动到相应方向的下一个收藏内容。
- 中心按键** 打开选定项目。



在应用程序视图中移动

- 向上或向下箭头键** 滚动到应用程序的下一页或上一页。
- 向右或向左箭头键** 滚动到下一个或上一个应用程序分类。
- 中心按键** 插入高亮选择条。当出现高亮选择条时：
- 向上、向下、向右或向左箭头键** 滚动到相应方向的下一项。
- 中心按键** 打开选定的项。



在列表屏幕中移动

在列表屏幕中，使用 5 向导航键在条目间（例如笔记本、记事本、联系人或照片）间选择并移动。

向上或向下箭头键 只要没有任何条目高亮显示，就可以滚动整个条目屏幕。按住后可以加快滚动速度。

中心按键 插入高亮选择条。当出现高亮选择条时：

向上或向下箭头键 滚动到上一个或下一个条目。

中心按键 显示选定的条目。

向左箭头键 取消高亮选择条。



在条目屏幕中移动

在条目屏幕中，使用 5 向导航键在当前条目内部或条目之间滚动。

向上、向下、向右或向左箭头键 滚动到相应方向的下一个项目。

如果“上面”没有条目，则按向上箭头键将滚动到左边。同样，如果“左边”没有条目，则按向左箭头键将滚动到上面。

如果“下面”没有条目，则按向下箭头键将滚动到右边。如果“右边”没有条目，则按向右箭头键将滚动到下面。

在某些条目屏幕中，按向左箭头键将高亮显示屏幕底部最左边的按钮。

中心按键 高亮显示或取消高亮显示。

如果某按钮是高亮显示的，则说明该按钮已被激活。



在对话框中移动

如果您选择的按钮或选项要求您提供附加信息，则会显示对话框。在对话框中，您可以使用 5 向导航键选择一个按钮，或在复选框和选择列表等项目中进行选择。

向上、向下、向右
或向左箭头键

高亮显示对话框（选择列表、复选框、按钮）中相应方向上的下一个项目。

中心按键

- 如果某个复选框高亮显示：选中或取消选中复选框。
- 如果某个选择列表高亮显示：打开选择列表。当选择列表打开时：

向上或向下箭头键 滚动到上一个或下一个条目。

中心按键 选择高亮显示的条目。

- 如果某按钮高亮显示：激活该按钮，然后关闭对话框。

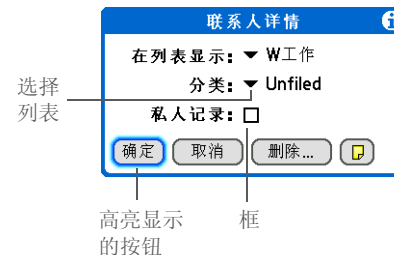

[!]重要事项 请认真阅读对话框内容。如果选择“确定”或“是”，可能会取消某项操作或删除信息。

在选单中移动

在打开选单后，您可以使用 5 向导航键在选单之间移动并选择选单项：

向上或向下箭头键

在当前选单列表内滚动。

向右或向左箭头键

滚动到选单栏上的下一个或上一个选单。

中心按键

选择高亮显示的选单项。

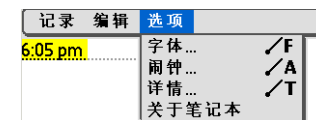

使用选单

* 提示

通过点击屏幕左上角的应用程序标题，也可以打开掌上电脑选单。

打开选单后，您可以使用 **5 向导航键** 来选择选单和选单项。

选单允许您访问附加功能和设置。其使用方法非常简便，只要掌握了某个应用程序的选单使用方法，便可使用所有其它应用程序的选单。

- 1 打开应用程序。
- 2 在状态栏中选择选单 。

应用程序标题

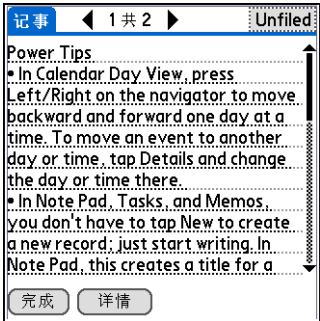

选单

选单项

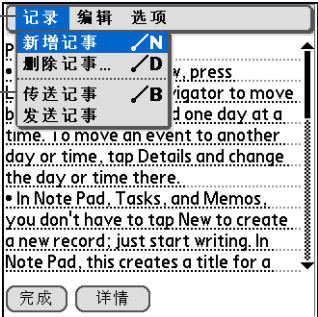

➔

- 3 选择某个选单标题，然后选择某个选单项。

↓ 完成

* 提示

命令模式保持活动的时间只有几秒钟，因此请快速书写选单快捷字母或点击命令工具栏上的某个图标。

使用命令笔划

大多数选单项都有一个选单快捷键，类似于计算机上的键盘快捷键。选单快捷键显示在选单项的右侧。

要使用选单快捷键，请先在**输入区**或**全屏**左侧输入 Graffiti 2 命令笔划，然后再输入快捷字母。例如，要从“编辑”选单中选择“粘贴”，请书写命令笔划，后面跟字母 *p*。您无需打开选单便可使用命令笔划。



注意 书写命令笔划后，屏幕将显示命令工具栏。有关使用命令工具栏的信息，请参见下一节。

使用命令工具栏

命令工具栏会根据活动屏幕显示不同的图标。例如，如果您选定了文本，则图标可能是剪切、复制和粘贴。如果未选定文本，则图标可能是传送、复原和删除。

要使用命令工具栏，请书写命令笔划以显示命令工具栏，然后点击某个图标以选择命令。



查找信息

* 提示
如果点击“查找”之前已经在应用程序中选择了文本，则所选文本会自动出现在“查找”对话框中。

* 提示
点击“查找”之前，请先打开一个应用程序，以便在结果列表的顶部显示该应用程序的搜索结果。

* 提示
是否要停止搜索？在搜索过程中随时都可点击“停止”。要继续搜索，请点击“再查找”。

+ 您知道吗？
如果您选择的搜索结果是内置驱动器或扩展卡上的文件，则**文件**应用程序将打开以显示选定的文件。选择文件名以将其打开。

您可以使用“查找”功能在任意应用程序中查找单词或短语，它们可以是来自于掌上电脑**程序存储器**中的文件名或文件内容。“查找”功能也可以只查找掌上电脑**内置内存驱动器**或扩展卡上的文件名的开头单词（而不是文件中的词）。

“查找”功能可以查找任何以所输入文本开头的单词，并且不区分大小写。例如，搜索“plane”会找到“planet”，但是不会找到“airplane”。搜索“bell”还会找到“Bell”。

1 在状态栏中选择查找 。

2 输入您要查找的文本，然后选择“确定”。

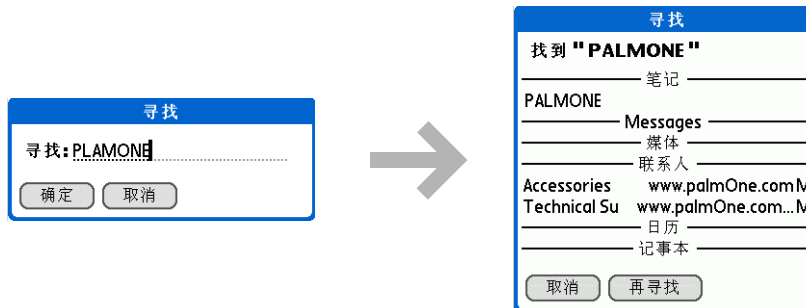

3 选择要查看的文本。

↓ 完成

支持

如果您遇到与掌上电脑有关的问题，请浏览 www.palmOne.com/asia/support/。

相关主题

单击以下链接，了解这些相关主题：

要点

- 熟悉掌上电脑控件的位置
- 浏览掌上电脑中的内置软件以及 CD 上的附加软件
- 熟悉输入区域和屏幕应用程序控件

输入信息

- 使用 Graffiti 2 字符和快捷方式输入信息
- 输入其它应用程序中的联系人信息

共享

- 将信息和应用程序传送至其它 Palm Powered 设备
- 通过使用掌上电脑的蓝牙技术，向其它 Bluetooth® 设备发送信息和应用程序

隐私

通过启用安全选项，保持信息的隐密性

分类

创建分类并整理您的应用程序和信息

管理信息

- 在掌上电脑中添加和删除应用程序
- 查看应用程序信息

自定义

- 使用照片作为“主页”屏幕的背景
- 按列表格式显示“应用程序视图”

维护

保养掌上电脑

常见问题

对掌上电脑及其应用程序使用方面的常见问题的解答

在掌上电脑中输入信息

在本章中

[如何在掌上电脑中输入信息?](#)

[使用 Graffiti 2 手写输入信息](#)

[使用屏幕键盘输入信息](#)

[将“联系人”中的信息输入其它应用程序](#)

[编辑信息](#)

[相关主题](#)

无论您是要与女儿的老师安排一次会面，还是要在“联系人”列表中添加新的饭店名称，都必须将该信息输入您的掌上电脑。有几种方法可以执行此操作。

您可能会发现某一种方法在输入少量信息时比较合适，而另一种方法则更合适输入大量信息。请选择适合您的情况的方法。



益处

- 快速输入重要信息
- 选择更适合输入情况的方法

如何在掌上电脑中输入信息？

- [Graffiti® 2 手写](#)
- [屏幕键盘](#)
- [查找电话](#)
- [笔记本](#)

最常用的方法就是使用 Graffiti 2 手写和屏幕键盘。

注意 您还可以将信息输入到计算机中，然后在[掌上电脑和计算机之间交换并管理信息](#)。或者您也可以[通过传送](#)或掌上电脑中内置的 [Bluetooth® 无线技术](#)从其它设备中发送和接收信息。

使用 Graffiti 2 手写输入信息

您可以使用 Graffiti 2 手写在掌上电脑中直接输入信息。Graffiti 2 书写方法包含您能够在标准键盘上输入的任何字符。在掌上电脑中输入这些字符的方法与通常书写字母、数字和符号的方法非常类似。但区别只是不使用笔和纸，而是使用触控笔和掌上电脑上的输入区。只需练习几分钟，您便可以学会使用 Graffiti 2 手写。

在 Graffiti 2 手写板输入区书写

您可以在输入区书写 Graffiti 2 手写板字符，也可以打开全屏幕书写，在屏幕的任意区域书写。

* 提示
 点击顶部的图标以打开**屏幕键盘**。

掌上电脑有两种不同的输入区显示屏，您可以在其中输入 Graffiti 2 手写板字符。要打开输入区，请点击并按住状态栏上的输入图标 ，然后选择所需的输入区图标。

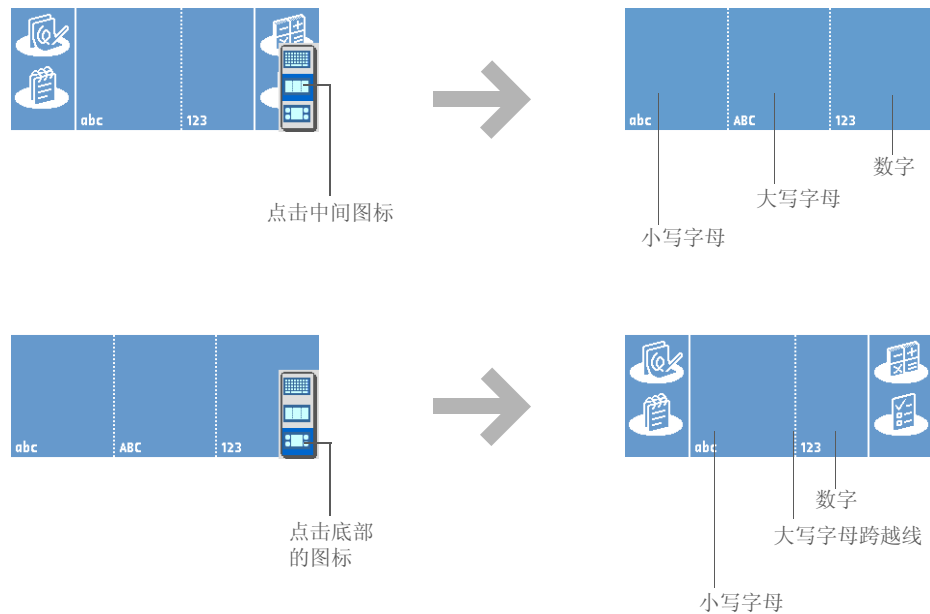

在两种布局的输入区中，您都可以在所示的选择区域中输入小写字母、大写字母和数字。如果在错误区域书写字符，则不能正确识别，将会显示错误的字符。

使用全屏幕书写

如果启用了全屏幕书写，则您可以在屏幕的任意区域书写。当全屏幕书写被关闭时，您必须在 Graffiti 2 手写板输入区中书写字符笔划，才能识别它们。

* 提示

您可以选择是否在输入区将输入的 Graffiti 2 笔划显示为白色字符。

您可以在以下区域书写字母或字符：

屏幕左侧 输入分配给 abc 输入区的字母或字符。

屏幕右侧 输入分配给 123 输入区的数字或字符。

跨越左右侧之间的虚拟分界线的中间屏幕 输入大写字母。

注意 在书写字符后的一小段时间内，快速点击屏幕会被解释为输入句点字符。等待一秒钟再点击按钮或设置光标位置，这样所执行的操作就不会被认为是输入句点字符了。

通过点击状态栏上的全屏幕书写图标 ，可以打开和关闭全屏幕书写。



- + 您知道吗?
Graffiti 2 书写方法会将一句话或一个新条目的首字母自动变成大写。

书写 Graffiti 2 字符

1	打开用于输入信息的应用程序，例如“日历”。
2	点击屏幕上要显示字符的地方。
3	如果选择了输入区，请将触控笔放在输入区的正确位置，或者如果选择了全屏幕书写，则将触控笔放在屏幕的正确位置。
4	完全按照这些步骤后面附表中的说明书写字符。确保从粗点开始书写每一笔划。
5	在笔划结束时提起触控笔。
↓ 完成	当您从屏幕抬起触控笔时，掌上电脑会立即识别笔划，并在屏幕上的插入点显示该字符。

成功使用 Graffiti 2 书写方法的关键

在使用 Graffiti 2 书写方法时牢记以下原则：

+ 您知道吗？

由 2 笔组成的 Graffiti 2 字符将在书写第二笔后被识别。输完第一笔后尽快输入第二笔，以便正确识别字符。

+ 您知道吗？

书写大写字母的方法与书写小写字母相同。唯一的区别就是它们的书写位置。

* 提示

掌上电脑中包含一些表，显示说明了所有 Graffiti 2 字符、快捷方法和命令。[自定义您的掌上电脑](#)，以便您将某一行从屏幕底部拖至顶部并显示这些字符。

- 完全按照后面附表中的说明书写字符。不要书写点。点仅用于告诉您在何处开始书写字符。
- Graffiti 2 书写区分为两个部分。左侧是小写字母区，右侧是数字书写区，而中间则是大写字母书写区。
- 请以正常的速度书写，注意不要倾斜书写。
- 平稳地按下。
- 书写较大的字符。

如果您已熟悉了旧款 Palm Powered 设备中的 Graffiti 书写方法，则可以很容易地掌握 Graffiti 2 书写方法。它们的字符输入方法完全相同，只有 *i*、*t*、*k* 和数字 4 有所不同。这些字母现在已被分为两划，方法与使用笔和纸书写时一样。

另外，在书写点号、逗号或 @ 等常用标点符号时不再需要使用标点切换笔划。只需在输入区的正常位置书写这些符号，您的掌上电脑便可立即识别。

* 提示
您可以[选择其它方法来输入某些 Graffiti 2 字符](#)。选择最适用的方法。

* 提示
自定义您的掌上电脑，以便[使用整个屏幕来输入 Graffiti 2 字符](#)，而不只是使用输入区。

Graffiti 2 字母表

在输入区的左侧书写小写字母，
并在中间书写大写字母

字母	笔划	字母	笔划	字母	笔划	字母	笔划
A	∧	B	β	C	Ⓒ	D	ᵀ
E	ε	F	ƒ	G	Ⓒ	H	h
I	i	J	Ⓐ	K	Ⓚ	L	ℓ
M	Ⓜ	N	Ⓝ	O	Ⓞ	P	ᵀ
Q	q	R	ℝ	S	Ⓢ	T	†
U	Ⓤ	V	Ⓥ	W	Ⓦ	X	×
Y	y	Z	z				

Graffiti 2 数字

在输入区右侧书写数字			
数字	笔划	数字	笔划
0	0	1	1
2	2	3	3
4	4 ¹ 4 ²	5	5
6	6	7	7
8	8	9	9

Graffiti 2 标点符号

在输入区左侧书写这些符号			
符号	笔划	符号	笔划
句点 .	·	& 号 &	&
逗号 ,	┘	回车	↵
撇号 ,	┘	At 号 @	@
空格	—	引号 "	”
问号 ?	1? 2	Tab 键	⌘
感叹号 !	1! 2		







在输入区右侧书写这些符号			
符号	笔划	符号	笔划
句点 .	•	反斜杠 \ /	
逗号 ,		斜线 / \ /	
腭化符 ñ		左括号 (
破折号 -		右括号)	
加号 +		等号 =	
星号 *			

Graffiti 2 重音字符

对于重音字符，请在输入区左侧输入字母，然后在输入区右侧书写重音符。

* 提示

获得在大多数应用程序中书写任何 Graffiti 2 字符的说明。打开“编辑”选单，然后选择“Graffiti 2 帮助”。

在输入区右侧书写这些符号			
重音符	笔划	重音符	笔划
锐音符 á		分音符 ä	
抑音符 à		扬抑符 â	
腭化符 ã		顶环符 â	

Graffiti 2 手写板操作符号

在输入区的左侧 或中间书写操作符号			
操作符号	笔划	操作符号	笔划
剪切		粘贴	
复制		复原	

书写 Graffiti 2 符号和其它特殊字符

通过使用标点切换笔划，您可以在输入区的任意一侧书写符号和其它特殊字符：

* 提示

如果您输入了标点切换笔划，再次输入即可取消该功能，或者稍等片刻，标点切换功能会自动取消。

+ 您知道吗？

书写两个标点切换笔划会取消新条目或语句首字母的自动大写。

- 1 输入标点切换  笔划。

当标点切换处于活动状态时，屏幕右下角会出现一个提示符。

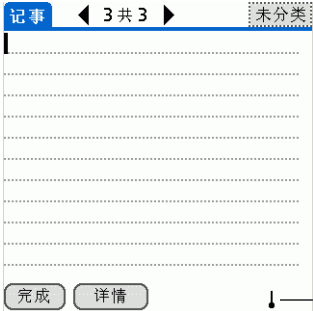

完成 详情  标点切换提示符
- 2 书写下表中所示的符号或其它特殊字符。

您可以在输入区的任意位置书写符号或特殊字符。
- 3 输入另一个标点切换笔划，即可完成字符并使其更快速地显示。

 完成 一旦标点切换提示符消失，就会显示字符。

Graffiti 2 符号和特殊字符

在输入区任意一侧书写符号

.	,	'	?	!	&	@	\$	~	/	\	"
•	└	┌	¹ ? ₂	¹ ! ₂	&	@	\$	N	/	\	”
;	:	-		()	<	>	[]	{	}
¹ └ ₂	¹ ┌ ₂	-•		()	<	>	[]	{	}
+	-	*	÷	=	#	%	^	`	™	®	©
¹ └ ₂	-	¹ X ₂	÷	=	#	%	^	∇	™	®	©
‘	’	“	”	§	•	¢	€	¥	£	i	ı
l	l-	ll	ll	S	•ll	¢	€	¥	£	¹ i ₂	¹ ı ₂
°	β	μ	f	∅							
∅	β	M	f	∅i							

书写 Graffiti 2 快捷方式

Graffiti 2 包含一些快捷方式，能够简化常用信息的输入。例如，如果在 *dts* 后面书写快捷方式笔划，则可自动输入当前日期和时间。您还可以[创建自己的快捷方式](#)。

1

书写快捷方式笔划 。此笔划会显示在插入点处。



2

根据下表书写快捷方式字符。

您可以在输入区的左侧或中间书写快捷方式。

↓ 完成

快捷方式笔划将被替换为该字符所代表的文本。

Graffiti 2 手写板快捷方式

在输入区的左侧或中间书写快捷方式

条目	快捷方式	条目	快捷方式
日期戳	ds	时间戳	ts
日期/时间戳	dts	会议	me
早餐	br	午餐	lu
正餐	di		

使用屏幕键盘输入信息

无论要在掌上电脑的哪个应用程序中输入文字、数字或符号，您都可以使用屏幕键盘。

» 主要术语

条目 应用程序中的项目，例如“联系人”中的联系人或“日历”中的约会。

* 提示

只要屏幕出现一个闪烁的光标，即表示可以输入文字。

1

打开条目：

- a. **打开应用程序。**
- b. 选择条目或点击“新增”。

2

在状态栏中点击输入  以打开输入区。

3

点击“abc”或“123”打开相应的字母或数字键盘。

↘ 续

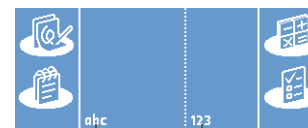

点击打开键盘

* 提示

打开一个键盘后，您可以通过点击 **abc**、**123** 或 **Int'l** 来打开其它任何键盘。

4

[&] 可选 在四种不同类型的键盘中选择。

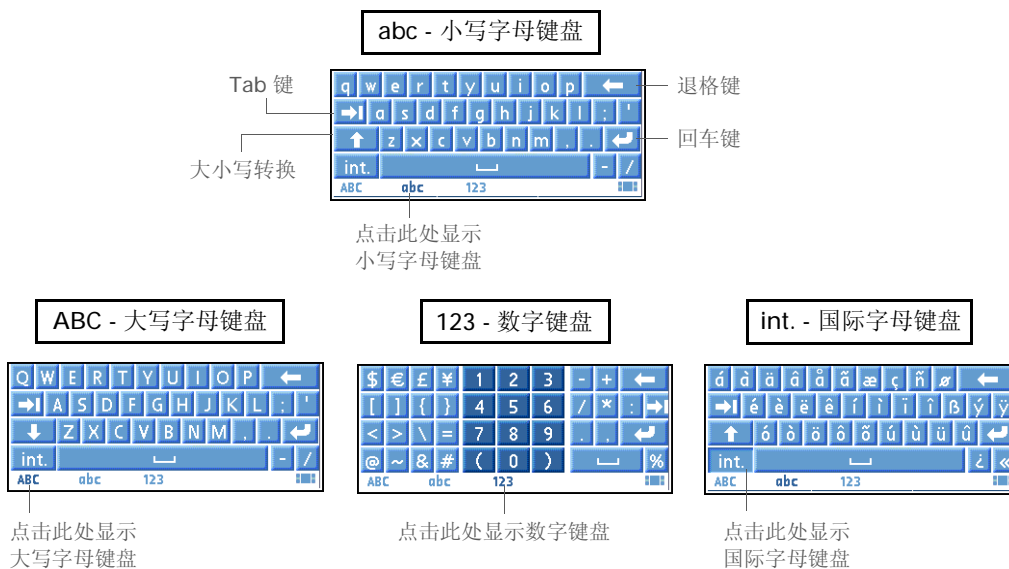

5

点选字符，输入文本、数字和符号。

↓ 完成

*** 提示**

在使用了“查找电话”功能的应用程序中，您还可以在要输入联系人信息的地方输入联系人姓氏的开头几个字母。一旦应用程序识别出了联系人姓名，联系人信息就会被自动输入，而无需启动“查找电话”屏幕。

将“联系人”中的信息输入其它应用程序

要与“联系人”中的某位人士共进午餐吗？使用“查找电话”可以将他们的姓名和电话号码快速输入您在“日历”中创建的约会。“日历”、“记事本”、“任务”和“支出”中都提供了这种功能。

1

打开条目：

- a. **打开应用程序。**
- b. 选择条目或点击“新增”。
仅限“支出”：点击“详情”，然后点击“相关人员”。

2

通过“查找电话”添加联系人：

- a. 点击要输入联系人信息的位置。
- b. **打开选单。**
- c. 选择“选项”，然后选择“查找电话”。

▼ 续

续

d. 选择联系人，然后点击“增加”。



3

[&] 可选 要添加其他联系人，请重复步骤 2。

↓ 完成

联系人的名称和电话号码会自动输入。

编辑信息

在掌上电脑上编辑信息类似于在计算机上使用字处理应用程序编辑信息。选择信息，然后应用正确的命令。

选择信息

有多种方法可以选择要编辑或删除的信息。

选择文本

将光标定位在您要选择的文本的前面或后面，然后将光标拖过您要选择的所有文本。

选择单词

- 双击某个单词便可将其选中。
- 将光标定位在单词的前面或后面，然后将光标拖过该词便可将其选中。

选择一行

- 在一行的某处点击三次便可选中该行。这样可以选中该行中的回车符、空格和所有文本。
- 将光标定位在某行的前面或后面，然后将光标拖过该行便可将其选中。向上或向下拖动便可选择回车符、空格以及任意文本。从左至右拖动则只能选中文本。

*** 提示**

还有更快的方法可以复制和粘贴信息：

- 使用 **Graffiti 2 手写板操作符号**。
- 使用 **Graffiti 2 命令笔划**和选单快捷键进行剪切、复制或粘贴 (*IX*、*IC*、*IP*)。
- 选择文本，书写命令笔划，然后再点击剪切或复制图标。移至要输入信息的位置，再次书写命令笔划，然后点击代表粘贴的图标。

复制和粘贴信息

在掌上电脑上复制和粘贴信息类似于在计算机上使用字处理应用程序编辑信息。

1	选择信息以进行复制。
2	复制信息： a. 打开选单。 b. 选择“编辑”，然后选择“复制”。
3	点击要粘贴信息的位置。
4	选择“编辑”，然后选择“粘贴”。 ↓ 完成

删除信息

使用“剪切”命令删除整个或部分条目。

* 提示

使用 **Graffiti 2 书写方法** 删除信息。选择信息，然后在输入区中从右至左画一条线。

1

选择信息 以进行删除。

2

删除信息：

a. **打开选单**。

b. 选择“编辑”，然后选择“剪切”。

↓ 完成

支持

如果您遇到与信息输入或掌上电脑上的其它任何内容有关的问题，请访问 www.palmOne.com/asia/support/。

相关主题

单击以下链接，了解这些相关主题：

在内部移动

- 打开应用程序
- 使用选单

共享

将信息传送或发送到另一部 Palm Powered 设备

自定义

- 选择其它方法来输入某些 Graffiti 2 字符
- 创建自己的 Graffiti 2 快捷方式

常见问题

信息输入的常见问题解答

在掌上电脑和计算机之间移动和管理信息

在本章中

[程序存储器和内置闪存驱动器](#)

[如何使用信息？](#)

[每种方法适用的情况？](#)

[同步信息](#)

[使用“文件传送”将信息传送到掌上电脑](#)

[使用“驱动器模式”在另一台计算机中处理信息](#)

[管理信息的其它方法](#)

[删除信息](#)

[相关主题](#)

您可以利用掌上电脑做很多事：输入或查找联系人、书写记事、跟踪约会情况等。但如果能够在掌上电脑和计算机之间共享、管理和处理信息，您将能够做更多的事情。

您的掌上电脑配备了大容量的内置闪存驱动器，从而能够存储更多的文档、文件夹、照片和音乐。您可以在掌上电脑上查看、创建或编辑文件，然后再将更新后的文件复制到计算机中。或者，也可以在任何支持标准 USB 移动驱动器的计算机上存取并处理掌上电脑上的文件。



益处

- 在计算机和掌上电脑中快速输入和更新信息
- 传送和使用掌上电脑中的应用程序、文件和文件夹
- 文件随身带，从而提高工作效率
- 将文件和文件夹快速备份并保存至计算机，确保信息不丢失

+ 您知道吗?

内置闪存驱动器可保存掌上电脑中的信息，包括程序存储器中的信息，即使您的电池电量已完全耗尽，也不会丢失任何信息。只需重新充电即可存取其中的信息。

* 提示

要查看您掌上电脑中的 Palm OS 应用程序的完整列表，请前往“应用程序”并点击 HotSync。打开“选项”选单并点击“处理通道设定”。处理通道设定屏幕中列出的所有应用程序都是掌上电脑程序存储器中的 Palm OS 应用程序。

程序存储器和内置闪存驱动器

掌上电脑可使用两种类型的存储器：程序存储器和内置闪存驱动器。

程序存储器 掌上电脑上有 53MB 的程序存储器可用于 Palm OS® 应用程序（如联系人、日历、任务和记事本）。程序存储器中的信息会在同步时进行更新。例如，如果您在计算机中输入联系人信息，则可通过同步将这些信息更新到掌上电脑的“联系人”中，而且今后的任何更改都可通过同步进行更新。

各 Palm OS 应用程序的信息（如各个联系人条目），可能存储在掌上电脑的程序存储器中，也可能存储在掌上电脑的内置闪存驱动器中。您可以在应用程序中查看和使用这些信息。但您不能通过文件或 **palmOne™ 文件传送** 直接查看存储在程序存储器中的任何信息。

内置闪存驱动器 157MB 内置闪存驱动器的功能与其它标准 USB 移动驱动器类似。您可以在掌上电脑的闪存驱动器中存储任何类型的文件、文件夹或应用程序。您可以通过掌上电脑的“文件”应用程序查看和访问内置闪存驱动器中的内容，也可以在计算机上通过“文件传送”查看内容。您可以选择不同的方法来管理内置闪存驱动器中的项目：通过“文件传送”或掌上电脑的“文件”应用程序执行复制、移动、删除和重命名等操作。您还可以使用“文件传送”在 Windows 计算机中**保存内置闪存驱动器中的内容**。

另一种是大家已经非常熟悉的存储方法，即使用**扩展卡**。您可以通过掌上电脑的“文件”应用程序存取扩展卡上的文件或文件夹，并通过“文件传送”或“驱动器模式”对文件加以管理。

只需打开相应的应用程序并浏览文件，您还可以存取内置闪存驱动器或扩展卡中的文件。

+ 您知道吗？

保持文件的原始格式非常有用。在掌上电脑中，您可以处理诸如 Word、Excel、PowerPoint 和 JPG 等原始格式的文件。对于掌上电脑无法打开的文件，您还可以通过“文件传送”或**驱动器模式**在其它计算机上处理。

* 提示

如果您的掌上电脑扩展槽中插有扩展卡，则可以在“文件传送”窗口中查看和使用扩展卡上的文件和文件夹，其方法同查看和使用内置驱动器中的文件相同，可以复制、移动等。

如何使用信息？

有两种主要的方法可以在掌上电脑与计算机之间移动和管理信息。本章将详细介绍这两种方法。

同步 同步可以在掌上电脑的程序存储器以及计算机之间更新和备份信息。在任何一端输入的信息均会自动更新到另一端，同时掌上电脑的程序存储器中的信息也会在计算机中备份。

使用 Palm® Desktop 软件或 Microsoft Outlook 可通过计算机将信息输入“日历”、“联系人”、“任务”和“记事本”等应用程序。在执行同步时，信息会自动传送到相应的掌上电脑应用程序中。同样，在掌上电脑应用程序中输入的信息也会与桌面软件的应用程序进行同步。

对于 Windows 计算机，Palm Desktop 软件包括可用于将照片和视频传送到掌上电脑的 palmOne™ 媒体，以及在掌上电脑上安装用于同步的应用程序（PRC 或 PDB）的 palmOne “快速安装”。

在通过同步将文件传送到掌上电脑时，该文件（例如视频文件）可能会被转换为最适合（优化）掌上电脑的格式。

文件传送 使用“文件传送”可以将文件和文件夹传送到掌上电脑的大容量内置闪存驱动器中。要打开掌上电脑内置闪存驱动器中的文件，您可以使用“文件”并选择该文件；也可以打开相应的应用程序，然后浏览至该文件。

“文件传送”为掌上电脑的内置闪存驱动器提供了一个实时窗口，可快速复制或移动选定的项目；因此，您无需再执行同步。所有文件都将保持其原始格式，而不会优化为适于掌上电脑使用的格式。与程序存储器有所不同，掌上电脑的内置闪存驱动器在同步时不会自动备份内容，但是您可以使用“文件传送”在计算机中**保存内置闪存驱动器中的内容**。

每种方法适用的情况？

将信息移动至掌上电脑的方法取决于信息的类型。下面提供了移动常见类型信息可使用的方法。

+ 您知道吗？

如果使用同步功能传送文件，传送的文件通常都会被置于掌上电脑的相应文件夹中，例如，“音乐”文件夹存放 MP3 文件，而“文档”文件夹则存放 Office 文件。

如果要使用“文件传送”传送文件，请将文件保存至相应的文件夹，以方便定位文件；或者复制或创建自己的文件夹结构，以便按照自己的方式整理项目文件。



联系人、日历、任务、记事本、笔记本（仅限 Windows：支出、VersaMail®）中的信息 使用 Palm Desktop 或 Outlook (Windows) 在计算机中输入信息。然后在同步时将计算机中的新建或更新信息传送至掌上电脑。



应用程序（PRC 或 PDB 文件） 使用 Palm Desktop (Windows) 中的“快速安装”，然后执行同步以将应用程序安装到您的掌上电脑上。

* 提示

即使已使用“文件传送”复制 Word、Excel 或 PowerPoint 文件，您仍可以选择同步这些文件。详细信息，请参见计算机中的 Documents To Go 应用程序。

+ 您知道吗？

在使用桌面“媒体”应用程序传送照片和视频时，文件可能会被转换为适合在掌上电脑上查看的格式。使用“文件传送”则不会转换文件，因此您可能无法在掌上电脑中查看照片或视频。

+ 您知道吗？

即使使用“媒体”传送的照片和视频保存在掌上电脑内置闪存驱动器的“照片和视频”文件夹中，同步时也将更新这些文件。

**Word 文档、Excel 电子表格和 PowerPoint 演示文稿**

方法 1：使用计算机中的 Documents To Go 应用程序。通过同步将文件安装至掌上电脑内置闪存驱动器的“文档”文件夹。

方法 2：使用“文件传送”将文件的整个文件夹结构复制到掌上电脑的内置闪存驱动器中。这样可以完整保留您在计算机上创建的项目文件夹结构。

照片和视频 **方法 1：**使用 Palm Desktop (Windows) 中的桌面“媒体”应用程序。通过同步将文件安装至掌上电脑内置闪存驱动器的“照片和视频”文件夹。

方法 2：使用“文件传送”将照片和视频的整个文件夹结构复制到掌上电脑的内置闪存驱动器中。这样可以完整保留您在计算机上创建的照片和视频的文件夹结构。

音乐 (MP3) 文件 **方法 1：**使用 **RealPlayer 桌面应用程序** 将文件传送到掌上电脑内置闪存驱动器的“音乐”文件夹中，然后执行同步以将文件安装到掌上电脑上。

方法 2：使用“文件传送”将音乐文件的整个文件夹结构复制到掌上电脑的内置闪存驱动器中。这样可以完整保留您在计算机上为 CD 复制歌曲创建的文件夹结构。

* **提示**
通过使用掌上电脑的内置 Bluetooth® 无线技术，您能够以无线方式使掌上电脑与计算机同步。

+ **您知道吗？**
您的每一位家人均可将自己的掌上电脑与同一个 Palm Desktop 软件同步。只需确保每部掌上电脑都有自己的用户名；Palm Desktop 软件将在同步期间读取用户名并识别掌上电脑。

同步信息

同步的意思就是将一方（掌上电脑或计算机）输入或更新的信息自动在另一方更新。这样您就无须重复输入信息。

[!] **重要事项** 请务必经常同步掌上电脑程序存储器中的信息，以便在计算机中始终都保存着最新的信息备份。

使用桌面软件输入信息

您可以使用 Palm Desktop 或 Outlook 在计算机中输入信息。同步时，掌上电脑中的信息将被更新。

如果使用默认设置，则每次将掌上电脑与计算机同步时都会传输以下应用程序中的信息：



如果您选择与 Outlook 同步，则“联系人”、“日历”、“任务”和“记事本”中的信息将与 Outlook 保持同步。您也可以将 VersaMail 应用程序设置为与 Outlook 同步。照片和备注等其它信息将与 Palm Desktop 软件同步。

[!] **重要事项** 在执行同步时，使用“文件传送”移动至掌上电脑内置闪存驱动器中的应用程序、文件和文件夹不会自动备份。请使用“文件传送”将更新的文件和文件夹复制或移动至计算机，或者在计算机中备份掌上电脑内置闪存驱动器中的全部内容。

* 提示

Palm Desktop 联机帮助中提供了大量有关如何使用 Palm Desktop 软件、“文件传送”以及其它桌面应用程序（例如“媒体”）的信息。打开“帮助”选单，然后选择“Palm Desktop 帮助”。

1

在 Palm Desktop 软件中打开应用程序：

- 双击计算机桌面上的 Palm Desktop 图标。
- 单击启动栏中的图标以打开应用程序。

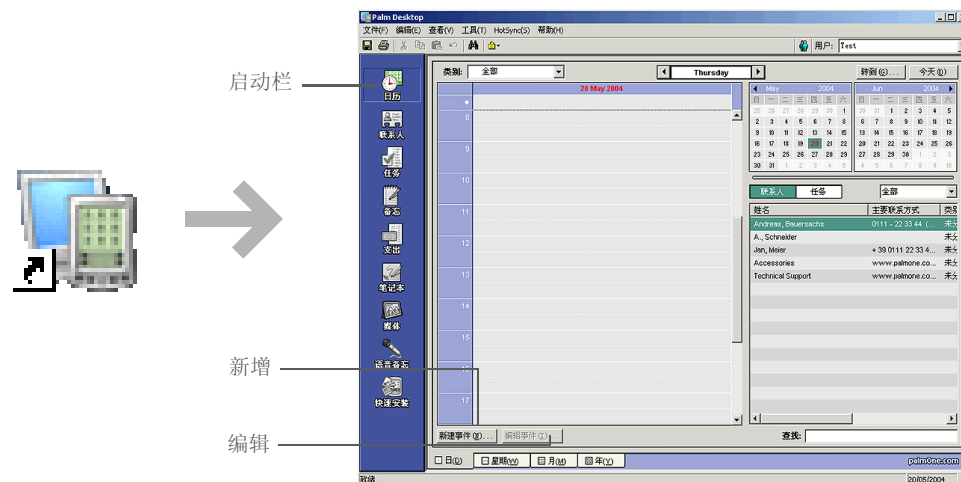

2

执行以下操作之一：

- 在屏幕左下角中单击“新增”，创建新的条目。
- 单击某个现有的条目，然后在屏幕左下角中单击“编辑”。

↘ 续

3

输入信息，然后单击“确定”。

4

使掌上电脑与计算机同步。

↓ 完成

» 主要术语

HotSync® 允许您将掌上电脑中的信息与计算机上的信息同步的技术。

» 主要术语

HotSync 管理器 用于选择同步设置的软件，在同步时必须处于活动状态。

* 提示

如果在同步期间出现“选择用户”对话框，请选择需要同步其信息的用户名，然后单击“确定”。或者，新建一个用户名。

使掌上电脑与计算机同步

您可以按照以下方法使掌上电脑与计算机同步：

- 使用掌上电脑与计算机之间连接的 USB 同步电缆
- 使用掌上电脑的 Bluetooth® 无线技术以无线方式同步
- 使用掌上电脑的红外线 (IR) 端口
- 以无线方式或使用电缆（仅限 Windows）连接至公司网络

[!]重要事项 初次执行同步操作时，您必须使用 USB 同步电缆或掌上电脑的 IR 端口。如果您在初始设置期间按照说明执行了同步操作，则已符合此要求。

要执行同步操作，HotSync 管理器必须处于活动状态。HotSync 管理器在您安装**软件安装 CD**时即已安装；如果您尚未安装该 CD，则计算机上不会安装 HotSync 管理器。

在 Windows 计算机上，如果屏幕右下角出现了该程序的图标，则表示 HotSync 管理器已处于活动状态。如果未显示该图标，请单击“开始”并选择“程序”，然后打开该程序。浏览至 Palm Desktop 软件程序组，然后选择“HotSync 管理器”。

使用电缆执行同步

* 提示

如果需要有关同步的帮助，请参阅 [我无法使掌上电脑与计算机同步。](#)

* 提示

查看 HotSync 记录，了解哪些应用程序已成功同步以及在同步期间是否出现过任何问题。前往掌上电脑的“应用程序”，选择 HotSync，然后选择“记录”；或者单击计算机上的 HotSync 管理器图标，然后单击“查看记录”。如果在同步期间出现过任何问题，计算机屏幕上将出现一则消息，询问您是否要查看记录。

1

将 USB 同步电缆连接至计算机背面的 USB 端口，然后将另一端插入掌上电脑。

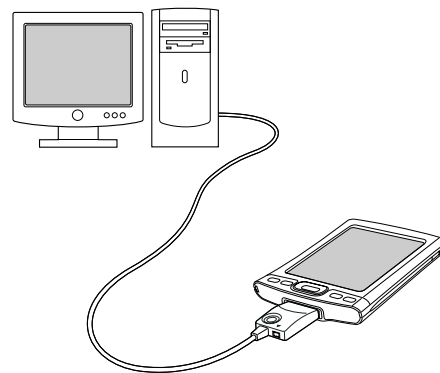

2

使掌上电脑与计算机同步：

- a. 按下 USB 同步电缆上的 HotSync 按钮。
- b. 同步完成时，掌上电脑的屏幕顶部会显示一则消息，此时便可以将掌上电脑与连接器断开。

↓ 完成

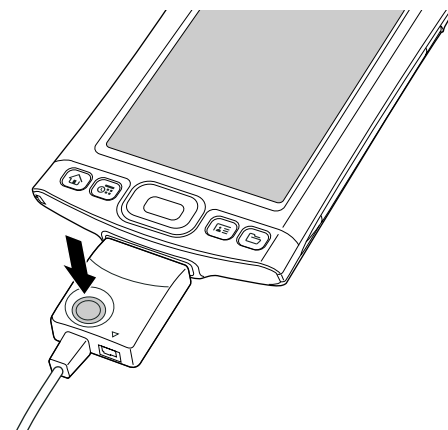

自定义同步设置

您可以设置以下同步选项：

- 选择在掌上电脑中启动同步操作时计算机如何响应
- 选择在同步期间如何更新应用程序信息

选择计算机如何响应同步请求

在掌上电脑中启动同步操作时，您必须运行 HotSync 管理器才能使计算机作出响应。您可以选择是否始终自动运行 HotSync 管理器，或者选择是否必须执行某种操作才能启动 HotSync 管理器。

1

打开同步选项屏幕：

- a. 单击屏幕右下角任务栏中的 HotSync 管理器图标 。
- b. 选择“设置”。

▶ 续

*** 提示**

如果您并不确定需要什么选项，请使用默认设置“始终可用”。

*** 提示**

如果您选择“手动”，则必须关闭始终默认打开的 HotSync 管理器。单击屏幕右下角任务栏中的 HotSync 管理器图标，然后单击“退出”。要在需要同步时启动 HotSync 管理器，请单击“开始”，然后选择“程序”。浏览至 Palm Desktop 软件程序组，然后选择“HotSync 管理器”。

请注意，如果打开 HotSync 管理器，它将始终保持打开状态，直至您关闭计算机。

2

选择在掌上电脑中启动同步操作时计算机如何响应：

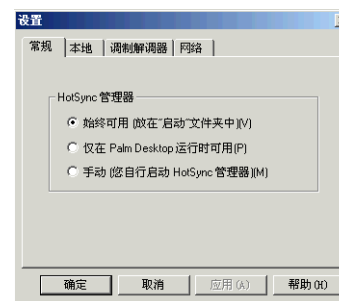

始终可用 每次在掌上电脑中启动同步操作时，HotSync 管理器都会自动运行。

仅在 Palm Desktop 软件运行时可用 您必须打开 Palm Desktop 软件才能运行 HotSync 管理器。

手动 每次需要计算机对同步请求作出响应时，都必须手动打开 HotSync 管理器。

3

单击“确定”。

↓ 完成

» 主要术语

处理通道 用于在计算机的应用程序与掌上电脑的相同应用程序之间传输信息的同步软件。

* 提示

Windows 有关在使掌上电脑与 Outlook 同步时选择是否更新应用程序信息的信息，请参见联机 Outlook 同步帮助。在屏幕右下角的任务栏中单击 HotSync 管理器图标，选择“自定义”，然后从列表选择一个 Outlook 应用程序。选择“更改”，然后从列表选择一个应用程序。

选择是否更新应用程序信息

默认情况下，如果某一处（您的掌上电脑或计算机）的应用程序信息被更新，则会在另一处同时更新。但是对于包含在同步过程中的应用程序，您可以选择在某一处更新的信息是否在下次同步时在另一处同样更新。

1

选择要自定义的应用程序：

- a. 单击屏幕右下角任务栏中的 HotSync 管理器图标 .
- b. 选择“自定义”。
- c. 在屏幕顶部的下拉列表中选择适当的用户名。
- d. 选择需要的应用程序，然后单击“更改”。

▼ 续

*** 提示**

通常应该为所有应用程序保持使用默认设置（同步文件）。只有在您有特殊原因需要单向发送更新时，才应选择 一个覆写选项。如果您从不使用某个应用程序，请选择“不进行同步”。

2

选择在下次同步期间如何更新信息：



同步文件 同步期间，在一处（您的掌上电脑或计算机）更改的信息将在另一处得到更新。

Desktop 覆写掌上电脑 同步期间，在计算机上更改的信息将在掌上电脑中得到更新。如果已在掌上电脑中更改了信息，它将被来自计算机的信息所替换，并且会失去在掌上电脑中所作的更改。

掌上电脑覆写 Desktop 同步期间，在掌上电脑中更改的信息将在计算机上得到更新。如果已在计算机上更改了信息，它将被来自掌上电脑的信息所替换，并且会失去在计算机上所作的更改。

不进行同步 不执行同步，因此在掌上电脑或计算机上所作的更改不会在另一处得到更新。

↘ 续

3

要一直使用您选择的选项，请选中“设为默认值”复选框。如果您不选择此框，则您选择的选项仅适用于下一次同步。之后将按照默认设置（同步文件）对信息进行更新。

4

单击“确定”，然后单击“完成”。

↓ 完成

+ 您知道吗？
大多数掌上电脑应用程序文件的扩展名为 PRC 或 PDB。

***** 提示
将照片和视频安装到掌上电脑上的另一种方法是使用“快速安装”。

在掌上电脑中安装应用程序

同步时使用“快速安装”将应用程序安装到掌上电脑上。应用程序将在程序驱动器中存储，并会优化为适于掌上电脑使用的格式。

从 Windows 计算机安装应用程序

如果您安装了 Palm® Desktop 软件，则 Windows 计算机上会自动安装 palmOne™ 快速安装。此工具使您可以在同步时轻松安装应用程序和文件。

安装应用程序的方法有：使用 Palm Desktop 软件中的“快速安装”、将应用程序拖放到 palmOne “快速安装”图标上或使用 palmOne “快速安装”窗口中的命令。

*** 提示**

无论要将项目复制到掌上电脑还是扩展卡，屏幕都将显示一个确认对话框。您可以在右上角的“用户”下拉列表框中选择用户名，以便选择要接收项目的掌上电脑。

+ 您知道吗？

您可以将多个应用程序移动至“快速安装”窗口，以便在下次同步时进行安装。

使用 Palm Desktop 软件中的“快速安装”

1

打开 Palm Desktop 软件。

2

复制应用程序：

- a. 单击窗口左侧启动栏中的“快速安装”图标。
- b. 将应用程序拖放至“快速安装”窗口。
- c. 出现确认对话框时，请确认用户名、应用程序名称以及目标位置，然后单击“确认”。



3

通过同步在掌上电脑中安装文件。

↓ 完成

* 提示

您还可以在计算机上右键单击文件，从而将它们安装到掌上电脑中。选择“发送到 palmOne Palm 快速安装”，文件将在您下次执行同步时安装到掌上电脑中。

* 提示

如果在同步后列表中仍有文件，则表示它们并未安装。打开与此文件相关联的应用程序，然后再次执行同步。

使用 palmOne 快速安装图标

1	复制或下载要在计算机上安装的应用程序或文件。
2	<p>将文件拖放到快速安装图标上：</p> <ol style="list-style-type: none">从“我的电脑”或“Windows 资源管理器”中，选择要安装的文件或文件夹。将文件或文件夹拖放到桌面上的“快速安装”图标上。选择您的用户名，然后单击“确定”。
3	<p><u>使掌上电脑与计算机同步。</u></p> <p>↓ 完成</p>



* 提示

使用“添加文件夹”命令可将计算机上某个文件夹中的所有文件复制到您的掌上电脑中（但不复制文件夹本身）。每个文件都会根据文件类型复制到掌上电脑默认位置，并且可能会被转换成可在掌上电脑中使用的格式。使用“文件传送”可将整个文件夹及其所有内容复制到您在掌上电脑中指定的位置。

* 提示

要在掌上电脑与扩展卡之间移动应用程序，请向上或向下拖动文件。

* 提示

如果您看不到要安装的文件，请进入复制文件的目标文件夹。

使用 palmOne 快速安装窗口

1

复制或下载要在计算机上安装的文件。

2

双击桌面上的快速安装图标。

3

选择要安装的文件：

- 在“用户”下拉列表中，选择代表您的掌上电脑的名称。
- 点击“添加”。
- 选择要安装的文件。
- 单击“打开”。



“用户”下拉列表

4

使掌上电脑与计算机同步。

↓ 完成

使用“文件传送”将信息传送至掌上电脑

在 Windows 计算机上，“文件传送”提供了一个访问掌上电脑的大容量内置闪存驱动器的实时窗口。您可以通过“文件传送”复制、移动和管理掌上电脑中的文件和文件夹。“文件传送”可以快速复制和移动项目；因此，您无需再单独执行同步。通过使用“文件传送”，即使正在传送文件，您也可以继续使用掌上电脑。

您可以使用“文件传送”在掌上电脑中快速移动和存储大量重要的 Office 文件、照片、音乐、视频及其它文件或文件夹。可以在掌上电脑中访问和编辑此信息，也可以从其它计算机上通过驱动器模式进行访问和编辑（计算机必须支持标准 USB 移动驱动器）。

安装 Palm Desktop 软件时，“文件传送”会自动安装。

* 提示

如果您的掌上电脑扩展槽中插有扩展卡，则可以在“文件传送”窗口中查看和使用扩展卡上的文件和文件夹，其方法同查看和使用内置驱动器中的文件相同，可以复制、移动等。您还可以在内置闪存驱动器和扩展卡之间复制和移动文件。

[!]重要事项 在执行同步时，使用“文件传送”移动至掌上电脑内置闪存驱动器中的应用程序、文件和文件夹不会自动备份。请使用“文件传送”将更新的文件和文件夹复制或移动至计算机，或者在计算机中备份掌上电脑内置闪存驱动器中的全部内容。

*** 提示**

使用“文件传送”可以将掌上电脑内置闪存驱动器中的信息备份至主计算机。请在“文件传送”窗口中用鼠标右键单击掌上电脑图标旁的文件夹，然后单击“保存至 PC”。

1

打开“文件传送”：

- a. 将 USB 同步电缆连接至计算机背面的 USB 端口，然后将另一端插入掌上电脑。
- b. 双击计算机桌面上的“文件传送”图标，以便打开“文件传送”窗口。“文件传送”窗口打开后将显示掌上电脑内置闪存驱动器中的内容；如果掌上电脑的扩展卡插槽中插入了扩展卡，则该窗口还将显示扩展卡中的内容。

[!] 重要事项 如果还有别的使用 USB 同步电缆的任务正在运行（如使用 **RealPlayer** 同步或传送音乐文件），则“文件传送”将等到任务完成后才显示掌上电脑或扩展卡中的内容。

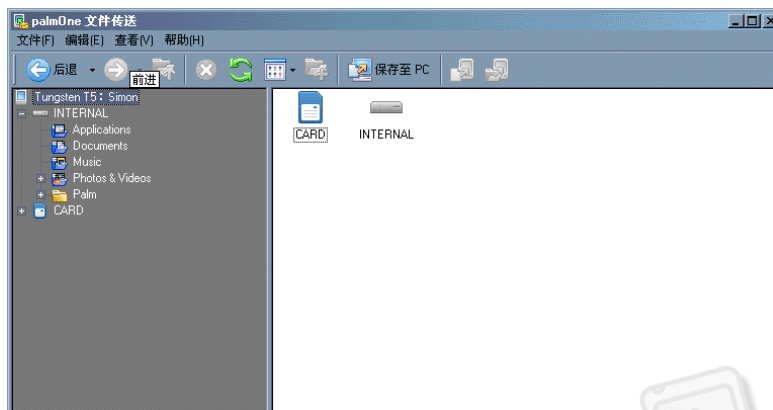

↘ 续

续

注意 “文件传送”可识别您为掌上电脑设定的任意安全参数设定。例如，如果掌上电脑是锁定的，则“文件传送”将显示一条警告消息，提示您必须为掌上电脑解锁后才能使用“文件传送”。如果您的掌上电脑未连接到计算机或由于其它原因而无法使用，则也将显示一条警告消息。

2

将文件、文件夹或应用程序从桌面拖动、复制或移动至“文件传送”窗口，根据需要置于掌上电脑内置闪存驱动器的相应位置。

注意 如果使用“文件传送”在内置闪存驱动器的“应用程序”文件夹中安装了某个应用程序，并且该应用程序可以从闪存驱动器运行，则您便可以在掌上电脑中运行该应用程序。

3

在掌上电脑中处理文件：

- a. 按下文件按钮 .
- b. 浏览查找您所需的文件。
- c. 选择文件以将其打开。

注意 如果该文件没有相应的应用程序可打开，您将听到嘀嘀声。

▼ 续

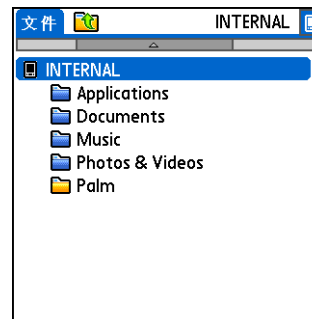

+ 您知道吗？

您可以在“文件传送”窗口中以多种方式处理文件和文件夹，许多方式都与在“Windows 资源管理器”中处理文件和文件夹的方式相同。例如，单击文件夹名称左边的加号可以查看文件夹内容；使用键盘上的 **Control** 或 **Shift** 键可以选择多个项目；单击“刷新”按钮可以查看掌上电脑内置闪存驱动器或扩展中的最新内容。

您也可以通过以下方法管理文件或文件夹：右击文件或文件夹的名称打开一个选单，然后在其中对文件或文件夹执行重命名、移动、复制、删除等操作。

4

从掌上电脑向已安装“文件传送”的计算机存取或移动文件：

注意 如果您的计算机没有安装“文件传送”，则使用“驱动器模式”。计算机必须支持标准的 USB 移动驱动器。

- a. 将 USB 同步电缆连接至计算机背面的 USB 端口，然后将另一端插入掌上电脑。
- b. 双击计算机桌面上的“文件传送”图标 ，打开“文件传送”窗口。“文件传送”窗口将打开并显示掌上电脑内置闪存驱动器中的内容。
- c. 将文件从“文件传送”窗口存取、移动或复制到计算机桌面。

[!] 重要事项 与 Windows 资源管理器不同，在“文件传送”中，您不可以通过双击文件来打开它。如果您双击文件，系统将提示您先将文件保存到计算机，然后再在计算机上打开并处理该文件。处理完文件后，您可以通过“文件传送”再将其复制或移回掌上电脑。

 完成

使用“驱动器模式”在另一台计算机中处理信息

* 提示

如果需要使用“文件传送”或“驱动器模式”，请记得携带 USB 同步电缆和交流充电器，以便您将掌上电脑连接至其它计算机。

如果您使用的 Windows 计算机尚未安装“文件传送”，例如在酒店或朋友家，则可以使用“驱动器模式”打开、移动或复制掌上电脑中的文件。在“驱动器模式”下，掌上电脑可以像外置 USB 移动驱动器一样连接至计算机。

计算机必须支持标准 USB 移动驱动器，否则您将无法在计算机中使用“驱动器模式”。大多数常用操作系统，例如 Windows 2000 和 Windows XP 均支持 USB 移动驱动器。

注意 使用“驱动器模式”时，您无法使用掌上电脑的任何其它功能，包括“文件传送”或同步。但您仍能接收到诸如约会通知或新电子邮件的警告。如果您选择警告或试图以其它方式使用掌上电脑（如按快速按钮），则会显示一条消息，询问您是继续使用“驱动器模式”还是断开同“驱动器模式”的连接以便使用掌上电脑。

*** 提示**

如果您在“驱动器模式”下格式化掌上电脑的内置闪存驱动器或扩展卡，请务必选择文件系统类型 **FAT**，不要选择 **FAT32** 或其它文件系统类型。如果您选择其它文件系统类型，则您的掌上电脑将无法识别内置闪存驱动器或扩展卡上的信息。

1

开启“驱动器模式”：

- a. 前往应用程序并选择驱动器模式图标 。
- b. 选择“打开驱动器模式”。

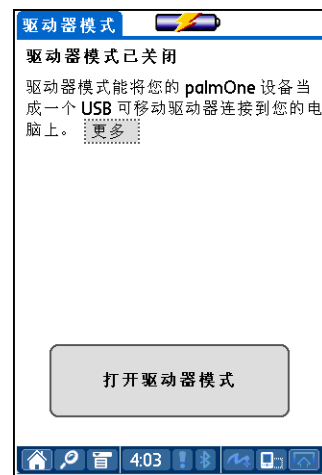

2

准备掌上电脑和计算机：

- a. 将 USB 同步电缆连接至计算机背面的 USB 端口，然后将另一端插入掌上电脑。
- b. 将交流充电器电缆连接至 USB 同步电缆，然后将充电器插入电源插座。

▼ 续

+ 您知道吗？

您可以在“驱动器模式”下处理掌上电脑中的文件和文件夹，方法与在“我的电脑”、“Windows 资源管理器”或 Finder 中处理文件或文件夹的方法完全相同。与在“文件传送”中不同的是，您可以在“驱动器模式”下通过在计算机窗口中双击掌上电脑中的文件来打开它。

3

在 Windows 计算机上打开“我的电脑”或“Windows 资源管理器”。在计算机的可用驱动器列表中搜索表示掌上电脑的图标。在 Windows 计算机上，还会显示一个扩展卡图标。

注意 在 Windows 计算机上，如果掌上电脑的扩展槽中没有扩展卡，而您又试图使用“我的电脑”或“Windows 资源管理器”中的扩展卡图标，则会出现一条错误消息。

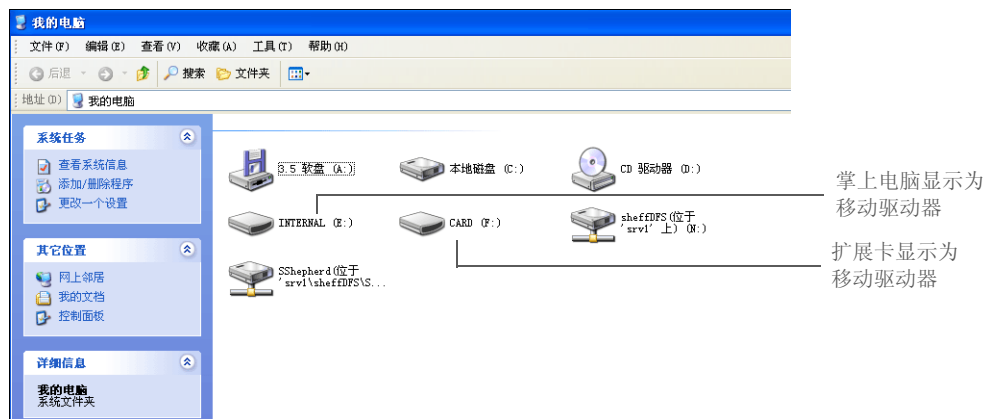

4

与其它所有外置移动驱动器的使用方法一样，您可以处理掌上电脑中的文件。

↘ 续

*** 提示**

如果您正在使用扩展卡，则必须先从计算机上弹出扩展卡（使用 Windows 中的“弹出”命令），然后再卸下扩展卡，以避免扩展卡上的信息丢失。

5

完成在“驱动器模式”下的工作后，请执行以下操作：

[!] 重要事项 为了避免丢失任何传送的信息，在将掌上电脑从计算机上断开之前，请务必执行以下步骤以断开“驱动器模式”。

- a. 选择计算机屏幕右下角任务栏中的“安全删除硬件” (XP) 图标或“拨下或弹出硬件” (2000) 图标 ，然后再将掌上电脑从 Windows 计算机中弹出。
- b. 在掌上电脑屏幕中选择“关闭驱动器模式”，然后选择“关闭”。

↓ 完成

管理信息的其它方法

您可以按以下附加方法移动和管理掌上电脑和计算机上的信息：

- 将信息从其它应用程序导入 Palm Desktop 软件
- 恢复计算机上的存档信息
- 从软件安装 CD 安装附加应用程序
- 检查掌上电脑中各应用程序所占的空间和版本号

*** 提示**

Palm Desktop 帮助提供了许多关于从其它应用程序中导入的信息，包括逐步指示。在 **Palm Desktop** 软件中打开“帮助”选单，然后选择“**Palm Desktop** 帮助”以了解详细信息。

从其它应用程序中导入信息

是否需要将计算机上的电子表格或数据库中的信息传输到掌上电脑中？不用浪费时间重新键入，只需将信息导入 **Palm Desktop** 软件即可。

Palm Desktop 软件可以导入以下类型的文件：

日历 vCal/iCal (VCS/ICS) 和日历存档文件 (DBA)

联系人 vCard (VCF)、逗号分隔 (CSV, TXT)、制表符分隔 (TAB, TSV, TXT)、联系人存档文件 (ABA)

记事本 逗号分隔 (CSV, TXT)、制表符分隔 (TAB, TSV, TXT)、记事存档文件 (MPA)、文本 (TXT)

任务 任务存档文件 (TDA)

1

将文件以一种可用格式保存到计算机上。

2

将文件导入 **Palm Desktop** 软件：

- a. 双击计算机桌面上的 **Palm Desktop** 图标。
- b. 在启动栏中单击您要将信息导入其中的应用程序所对应的图标。

▼ 续

续

- c. 单击“文件”，然后单击“导入”。
- d. 按照屏幕上的指示将文件中的字段映射到 Palm Desktop 软件中的字段，然后导入文件。

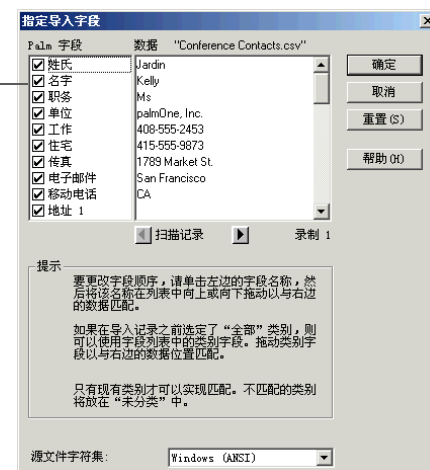
导入的
字段

3

使掌上电脑与计算机同步。

↓ 完成

恢复计算机上的存档项目

在许多应用程序中，您都可以为从掌上电脑或桌面软件中删除的项目保存一份副本到计算机上的存档文件夹。这可以释放掌上电脑上的空间，同时也保证了将来您需要时可以访问到这些信息。

您可以将单个条目或整个存档文件恢复到桌面软件的相关应用程序中。Palm Desktop 联机帮助和 Microsoft Outlook 联机帮助中有许多关于如何恢复存档文件的信息。有关详细信息，请参见这些“帮助”文件。

通过 CD 安装附加软件

您的掌上电脑附带了许多应用程序，这些程序均已安装并随时可用。掌上电脑还附带了 CD，其中包含其它许多应用程序，使您的掌上电脑更有用处且更有乐趣。您可以随时安装这些应用程序。

1

将 CD 插入计算机。

2

在“查找您的掌上电脑”屏幕中单击“添加软件至掌上电脑”。

3

按照屏幕上的指示，安装您需要的应用程序。

4

使掌上电脑与计算机同步。

↓ 完成

检查空间和版本号

安装文件或应用程序之前，切记确保自己有足够的空间。您可能还需要检查掌上电脑或扩展卡上的应用程序版本号，以确定是否有必要进行升级。

1

打开“信息”对话框：

- a. **前往应用程序**并选择 HotSync 。
- b. **打开选单**。
- c. 在“应用”选单中选择“信息”。

2

查看空间信息和版本号：

- a. 点击“设备”选择列表，然后选择以下一个选项：

掌上电脑 获取掌上电脑中存储的应用程序的相关信息。

扩展卡名称 获取扩展卡中存储的应用程序的相关信息。

↘ 续



续

b. 点击以下一个选项，然后选择“完成”：

版本 显示所有应用程序的版本号。

大小 显示每个应用程序占用了多少空间。顶部一栏显示了掌上电脑或扩展卡上当前已用的合计空间。

记录 显示应用程序中的记录数量。

↓ 完成

删除信息

您可以从掌上电脑中删除应用程序，也可以从计算机中删除 Palm Desktop 软件。

从掌上电脑中删除应用程序

如果您的内存不足或您确定自己不再需要某些已安装的应用程序，则可以从掌上电脑或扩展卡中将它们删除。

注意 您只能删除已安装的附加应用程序、修补程序和扩展程序。不能删除作为掌上电脑操作系统一部分的应用程序。

1

前往应用程序。

↘ 续

2

打开“删除”对话框：

- a. **打开选单。**
- b. 在“应用”选单中选择“删除”。

3

删除应用程序：

- a. 点击“删除自”选择列表，然后选择掌上电脑或扩展卡。
- b. 选择要删除的应用程序，然后点击“删除”。
- c. 选择“是”，然后点击“完成”。

↓ 完成

从计算机中删除 Palm Desktop 软件

如果您觉得以后不会再让掌上电脑与计算机同步了，则可以从计算机上删除 Palm Desktop 软件。此过程只删除应用程序文件，并不更改“用户”文件夹中的信息。

[!]重要事项 如果您删除 Palm Desktop 软件，则同时也会删除同步软件，因而将无法再同步您的信息。即使是要与另外的个人信息管理器同步（例如 Microsoft Outlook），您也必须在计算机上保留安装 Palm Desktop 软件。

注意 您可能需要根据自己计算机上的操作系统修改这些步骤。

1

打开“添加/删除程序”：

- a. 在“开始”菜单中选择“设置”，然后选择“控制面板”。
- b. 双击“添加/删除程序”图标。

2

删除 Palm Desktop 软件：

- a. 单击“更改或删除程序”。
- b. 选择 Palm Desktop 软件，然后单击“删除”。
- c. 在“确认文件删除”对话框中单击“是”。
- d. 单击“确定”，然后单击“关闭”。

↓ 完成

更改或删除程序



支持

如果您遇到与移动和管理信息或掌上电脑的任何其它内容有关的问题，请访问 www.palmOne.com/asia/support/。

相关主题

单击以下链接，了解这些相关主题：

设置

在 Palm Desktop 软件与 Microsoft Outlook 之间切换

在内部移动

- 打开应用程序
- 使用选单

RealPlayer

- 将文件从 CD 传送到掌上电脑或扩展卡
- 在掌上电脑中欣赏音频文件

VersaMail

将掌上电脑中的电子邮件消息与计算机上的电子邮件消息同步

常见问题

关于在掌上电脑与计算机之间移动和管理信息的常见问题解答

管理您的联系人

在本章中

[添加联系人](#)

[将联系人信息复制到多个联系人](#)

[在列表中查找联系人](#)

[删除联系人](#)

[自定义联系人列表](#)

[从“联系人”建立连接](#)

[在计算机上使用“联系人”](#)

[相关主题](#)

是时候告别纸质地址簿了；在联系人搬家、更改电子邮件地址或有新的工作分机号时，您再也不用手写更新了。通过使用“联系人”，您不但可以更轻松地输入姓名、地址和电话号码等信息，还可以快速查看、更新和整理联系信息。

您可以轻松地与其它掌上电脑共享信息，通过使用掌上电脑的内置 Bluetooth® 技术和兼容的手机，直接从联系人条目拨打电话号码或发送消息。您甚至可以为喜欢的联系人在信息屏幕中直接添加他们的照片。



联系人的益处

- 随时随地掌握所有业务和个人联系信息
- 联系人与资料对号入座
- 保持密切沟通

添加联系人

* 提示

如果您在“姓氏”或“公司”字段中输入的第一个字符是星号(*)或另一个符号,则该记录将始终显示在联系人列表的顶部。这对“如果发现请拨打[您的电话号码]”等条目很有用。

+ 您知道吗?

您还可以在台式机上输入一条或多条联系人信息,然后通过[同步](#)将它们复制到掌上电脑中。

1

按下联系人  按钮。

2

添加联系人信息:

a. 选择“新增”。



b. 点击您要输入信息的每个字段,然后输入。点击滚动箭头  可查看更多字段。

↘ 续

*** 提示**

要了解如何下载图片到掌上电脑中，请参阅 [palmOne™ 媒体](#)。

*** 提示**

如果多位联系人具有相同的信息，例如公司名称和地址，则可以输入第一位联系人的信息，然后[将信息复制到其它联系人](#)。

续

以下字段中包含的功能有助于您快速输入信息：

除数字和电子邮件字段之外的所有字段 首字母将自动大写。

职位、公司、城市和省/市 在您输入字母时，如果“联系人”列表中有匹配项，则会显示出来。例如，如果您输入 S，可能会显示 Sacramento，如果您再输入 a 和 n，则可能会显示 San Francisco 以替换 Sacramento。您需要的字词出现时，点击下一个字段。

地址 您最多可以输入三个地址，每个地址都包含以下五个字段：“地址”、“城市”、“省/市”、“邮政编码”和“国家/地区”。您可以将地址指定为工作地址 (W)、住址 (H) 或其它地址 (O)。默认情况下，第一个地址将被指定为工作地址。

3

[&] 可选 添加照片：

- a. 点击“图片”框。
- b. 从 palmOne “媒体”中选择一张图片。
- c. 选择“完成”。

↘ 续

*** 提示**

如果要掌上电脑在某人生日时提醒您，请选中“提醒”框，然后输入生日提醒的提前天数并选择“确定”。

+ 您知道吗？

“联系人”中输入的生日在“日历”中将显示为非定时事件。如果更新了“联系人”中的生日信息，“日历”也将自动更新相应信息。

4

[&] 可选 添加生日：

- 点击“生日”框。
- 使用向左和向右箭头，移动并选择生日的年份。按住任意一个箭头以快速滚动浏览年份。
- 选择月份和日期。

编辑联系人 未分类

▼ 地址(W):
城市:
省/市:
邮政编码:
国家/地区:
生日: -点选来增加-
定制1:

5

完成输入所需的信息后，选择“完成”。

↓ 完成

就是如此简单！您的掌上电脑可自动保存联系人信息。请确保备份最新内容。同时请经常执行同步。

输入其它联系人信息

默认情况下，“编辑联系人”屏幕显示特定的字段。您可以自定义“编辑联系人”屏幕以显示附加字段。

* 提示

只有在附加字段中输入信息时，这些字段才会出现在联系人中。如果您将某个字段保留空白，则下次打开“编辑联系人”屏幕时它不会显示。另外，附加字段仅应用于当前联系人；如果您需要将相同的字段应用于多位联系人，则可以**复制联系人信息**。

+ 您知道吗？

每种字段类型都可以显示一定的次数，最多为预设的最大次数。一旦达到此最大值，字段类型将不再显示在弹出列表中。例如，最多可以显示七个“电话/邮件”字段。

* 提示

点击加号按钮旁边的备注图标，在联系人中添加备注。

1

按下联系人 。

2

显示附加联系人字段：

- 选择需要的联系人信息，然后选择“编辑”。
- 点击“编辑联系人”屏幕右下角的加号按钮。

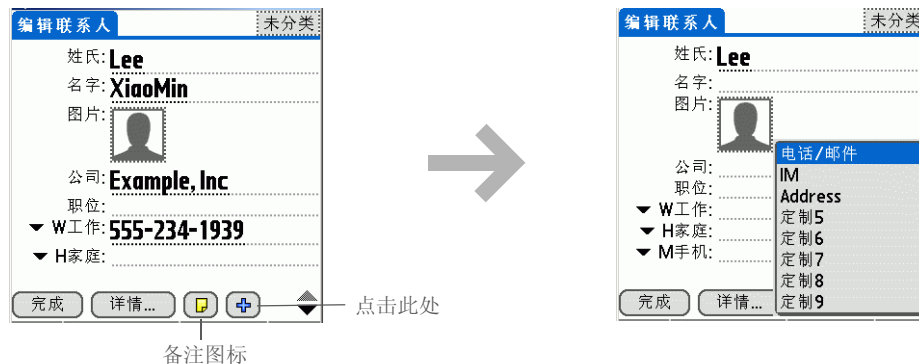

- 从列表中选择要显示的字段。这些字段以预设的位置显示在“编辑联系人”屏幕中。

↓ 完成

选择联系人字段类型

您可以选择与某联系人关联的电话号码（工作电话、家庭电话、移动电话、寻呼机等等），也可以指定与联系人关联的即时信使 (IM) 帐户。

* 提示

您对字段类型所作的任何更改均只应用于当前联系人。如果您需要将相同的联系人字段应用于多位联系人，则可以[复制联系人信息](#)。

+ 您知道吗？

电子邮件地址字段类型与电话号码字段位于相同的选择列表中。**IM** 字段类型位于单独的选择列表中。

1

按下联系人 。

2

自定义联系人字段类型：

- 选择需要的联系人信息，然后选择“编辑”。
- 点击要更改的字段旁边的选择列表，然后选择需要的新字段类型。可用的字段包括电话号码、电子邮件地址和即时信使 (IM) 字段。

注意 您必须与服务提供商建立一个即时信使帐户并下载即时消息软件，才能在掌上电脑中使用即时消息服务。

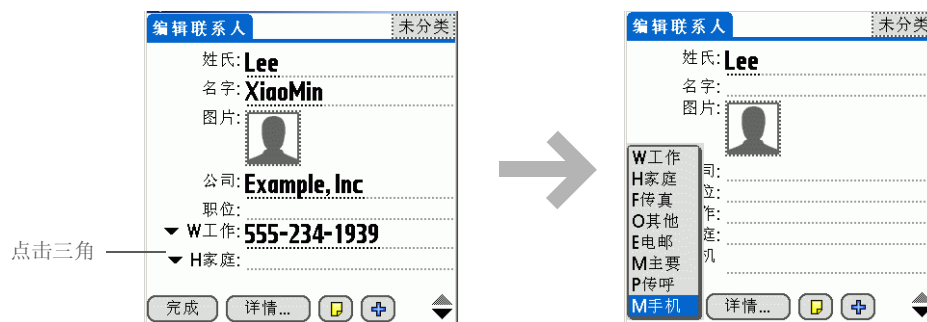

↓ 完成

定义自定义字段

您可以定义显示在“编辑联系人”屏幕末尾的自定义字段，以便显示您需要的任何附加联系人信息，例如配偶或孩子的姓名、最喜欢的颜色或其它任何信息。

1

按下联系人 。

2

定义自定义字段：

- a. 选择需要的联系人信息，然后选择“编辑”。
- b. 打开选单。
- c. 选择“选项”，然后选择“定制栏位名”。
- d. 输入最多九个自定义字段的名称，然后点击“确定”。

↓ 完成

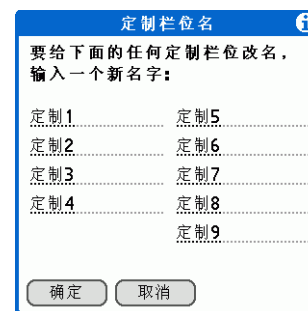

选择联系人信息作为自己的名片

您可以使用自己的信息创建联系人，然后打开“记录”选单并选择“名片”，以便将其用作名片。然后，可以将名片传送或发送到其它掌上电脑。要快速传送名片，请按住联系人应用程序按钮并保持大约两秒钟。

1

按下联系人 。

2

创建名片：

- a. 选择需要的联系人信息，或者使用您自己的联系人信息创建新联系人。
- b. 打开选单。
- c. 在“记录”选单中选择“名片”。

↓ 完成

将联系人信息复制到多个联系人

您可以快速复制一份联系人，以便仅编辑需要更改的字段。例如，如果某两位联系人的工作地点或电话号码相同，则复制第一位联系人可以简化第二位联系人的信息输入。

* 提示

您还可以通过以下方法在“联系人”桌面应用程序中复制联系信息：在“联系人”列表中突出显示联系人，然后选择“编辑”中的“复制”。创建新的联系人，单击备注图标，然后将信息粘贴到备注中。然后，将文本剪切并粘贴至新联系人中的正确字段。

+ 您知道吗？

如果您复制某位联系人但不编辑名称，则该联系人将在“联系人”列表中显示为“<姓氏>, <名字> 复制”。

1

按下联系人 。

2

复制联系人：

- a. 选择需要的联系人信息，然后选择“编辑”。
- b. **打开选单**。
- c. 选择“记录”，然后选择“复制联系人”。

 完成

在列表中查找联系人

* 提示

您也可以按 5 向导航键上的向右箭头键（或者点击屏幕顶部的快速查找图标）打开“快速查找”行。按向上和向下箭头键选择需要输入每个框中的姓名字母，然后按向右箭头键移到下一个框。

+ 您知道吗？

查找电话功能允许您将联系人信息直接添加至掌上电脑的其它应用程序。例如，您可以在“记事本”或“任务”中添加姓名和电话号码。

1

按下联系人 。

2

搜索联系人：

- a. 点击屏幕底部的“寻找”行，然后输入要查找姓名的首字母。
- b. 输入姓名的第二个或更多字母，直至滚动至您所需查找的联系人。



3

选择联系人以将其打开。

↓ 完成

删除联系人

* 提示

您无法确定自己什么时候需要查找一位旧的业务合作人。如果您为已删除的联系人保存了归档备份，那么您可以 [在以后导入以供参阅](#)。

1

按下联系人 。

2

打开“删除联系人”对话框：

- 找到所需的联系人。
- 打开**选单**。
- 在“记录”选单中选择“删除联系人”。

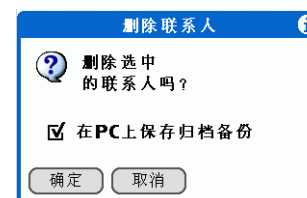

3

[&] 可选 选择复选框可以在您的计算机上保存事件的归档备份。

4

选择“确定”。

 完成

自定义联系人列表

默认情况下，“联系人”列表显示了联系人的工作电话号码；如果未输入工作电话号码，则会显示另一个条目。您可以自定义联系人设置，以在联系人列表上显示不同的信息。您还可以自定义列表的外观。

+ 您知道吗？

如果您从选择列表中选择“工作”、“家庭”、“传真”、“其它”、“主要”、“传呼”或“手机”，则所选选项的第一个字母将出现在“联系人”列表中的联系人旁边，例如 W 代表“工作”。如果您选择“电子邮件”，联系人旁边将不会显示字母。

* 提示

您还可以使用“联系人详情”对话框**将联系人指定到分类**或**将联系人标记为私人**。

1

按下联系人 。

2

打开“联系人详情”对话框：

- a. 选择所需的联系人。
- b. 选择“编辑”，然后选择“详情”。

3

指定要与联系人一起显示的信息：

- a. 点击“在列表显示”选择列表，然后选择需要在“联系人”列表中显示的联系人信息。

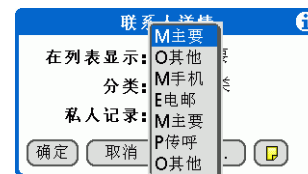

- b. 选择“确定”。

↘ 续

4

自定义联系人列表的外观：

- a. 在“联系人”列表中**打开选单**。
- b. 选择“选项”，然后选择“参数设定”。
- c. 选择需要的显示选项：

记住上次分类 如果您在从另一个应用程序返回到“联系人”时需要它显示上次显示的分类，请选择该复选框。如果取消选择该复选框，“联系人”将在打开时显示“全部”分类。

列表方式 选择是按姓和名还是按公司和姓对“联系人”列表进行排序。

↓ 完成

[!] 开始之前

您必须满足**电子邮件**和**消息**应用程序的所有前提条件。

要通过掌上电脑的内置蓝牙技术使用“快速连接”，您必须**设置手机连接**。要通过掌上电脑的红外线端口使用该连接，请运行**手机链接更新程序**，然后使用“手机链接”应用程序设置手机连接。

从“联系人”建立连接

您可以设置自己的联系人，以便执行以下任务：拨打电话号码；创建电子邮件或文本信息；访问网络；或者直接通过联系人屏幕发送即时消息（需要单独出售的附加软件）。“联系人”提供了两种工具用于执行这些任务：

快速连接 允许您选择一种连接类型并打开应用程序，以便直接通过联系人信息屏幕建立该类型的连接。

点触连接 打开应用程序，通过在联系人信息屏幕中点击适当的条目（电话号码、电子邮件地址等等）直接执行连接任务。

使用快速连接

如果您的兼容手机（单独出售）含蓝牙技术，则可以使用“快速连接”拨打电话号码、输入电子邮件地址或文本消息、访问网站或直接从联系人条目发送即时消息（需单独出售的附加软件）。

1

按下联系人 。

▶ 续

2

使用“快速连接”建立连接：

- a. 选择所需的联系人。
- b. 按下 5 向导航键上的向右箭头键或点击屏幕顶部的快速连接图标 ，打开“快速连接”对话框。



- c. 选择需要的连接类型。例如，选择一个电话号码以便在手机上拨号，或者选择一个电子邮件地址以便在打开电子邮件应用程序时在新邮件的“收件人”字段中包含该地址。

↓ 完成

自定义快速连接设置

您可以指定当选择“联系人”记录字段时打开哪个应用程序，以及是否为所有电话号码添加前缀。

1

按下联系人 。

2

自定义快速连接设置：

- a. 选择所需的联系人。
- b. 按下 5 向导航键上的向右箭头键或点击屏幕顶部的快速连接图标 ，打开“快速连接”对话框。

- c. 点击“设定”并输入您需要的设置：



号码前缀 点击复选框，然后输入要在所有拨打电话号码前添加的前缀。

注意 如果有任何号码以“+”字符开头，则不添加前缀。

其它所有字段 点击每个选择列表，然后选择要用于通过该方法连接的应用程序。

- d. 选择“确定”。

 完成

使用点触连接

通过“点触连接”，您可以选择一位联系人，然后通过联系人屏幕上的适当条目拨打电话号码或确定电子邮件、文本或多媒体消息的地址。默认情况下，不启用“点触连接”功能。

[!] 开始之前

您必须有带蓝牙无线技术的兼容手机（单独出售），并且您必须满足[电子邮件](#)和[消息](#)应用程序的所有前提条件。

要通过掌上电脑的内置蓝牙技术使用“点触连接”，您必须[设置手机连接](#)。要通过掌上电脑的红外线端口使用该连接，请运行[手机链接更新程序](#)，然后使用“手机链接”应用程序设置手机连接。

1

按下联系人 。

2

启动点触连接：

- a. 在“联系人”列表中[打开选单](#)。
- b. 选择“选项”，然后选择“参数设定”。
- c. 选择“点触连接”，然后选择“确定”。

▾ 续

3

通过点触连接建立连接：

- a. 选择所需的联系人。



点击以便编辑

- b. 选择要用于连接的条目。例如，要拨打电话号码，则选择要拨打的号码。要发送某个电子邮件消息，则选择电子邮件地址。
- c. 选择需要编辑的条目，对其进行编辑。例如，您可能需要在电话号码前添加区号或国家/地区代码。

↓ 完成

在计算机上使用“联系人”

在计算机上使用“联系人”，查看和管理您在掌上电脑中创建的联系人信息。请参阅 Palm® Desktop 软件中的联机帮助，了解如何在计算机上使用“联系人”。联机帮助包括有关以下主题的信息：

- 查看、复制和删除联系人
- 编辑联系人详细信息
- 将联系人标记为私人
- 显示、遮盖和隐藏私人联系人
- 打印联系人
- 在列表、联系人信息和“编辑联系人”视图之间切换
- 在联系人中添加备注
- 在联系人中添加日期和时间标志
- 将联系人组织到分类中
- 共享联系人

要在计算机上打开“联系人”，请双击 Windows 桌面上的 Palm Desktop 图标，然后单击启动栏中的“联系人”。

支持

如果您遇到与“联系人”或掌上电脑上的其它任何内容有关的问题，请访问 www.palmOne.com/asia/support/。

相关主题

单击以下链接，了解这些相关主题：

在内部移动

- 打开应用程序
- 使用选单
- 同步 Palm Desktop 软件和 Outlook

分类

按照类型整理联系人并对它们排序

输入信息

从其它应用程序传送联系人信息，例如数据库、电子表格和其它组织软件

隐私

通过启用安全选项，保持联系人信息的隐密性

共享

通过使用掌上电脑的蓝牙无线技术，向其它蓝牙设备发送联系人信息

VersaMail

将联系人信息作为电子邮件附件发送

短信

将联系人作为文本信息的一部分发送

管理您的日历

在本章中

[安排事件](#)

[为日程表加上色标](#)

[设定闹钟](#)

[重新安排事件](#)

[删除事件](#)

[检查日程表](#)

[自定义日历](#)

[在计算机上使用日历](#)

[相关主题](#)

无论是工作还是生活，妥善的安排对于提高效率非常重要。日历将帮助您记录约会，避免行程安排出现冲突。您可以按日、星期或月份查看日历内容，同时也可合并任务列表与约会来计划自己的日程安排。



日历的益处

- 跟踪当前、将来和过去的约会
- 始终不会错过期限
- 日历随身携带
- 行程冲突一目了然

安排事件

使用“日历”管理您的日程表。您可以输入约会、没有开始时间的事件、按固定时间间隔发生的事件以及跨越某个时间段的事件。

» 主要术语

事件 “日历”应用程序中的条目名称，包括约会、生日、提醒、定期会议等等。

* 提示

使用 5 向导航键的向右或向左箭头键，或者点击日视图屏幕顶部的箭头，您还可以滚动到某个日期视图。



+ 您知道吗？

您可以为约会添加多行文字说明。

安排约会

1

打开日视图：

- 按下“日历”按钮。
- 点击“日视图”图标。



日视图图标

前往

2

选择约会的日期：

- 选择前往。
- 点击箭头以选择年份。
- 选择月份。
- 选择日期。

↘ 续



+ 您知道吗？

您可以**为日历加上色标**，以便按分类整理事件。每种分类都有自己的颜色。您还可以**将事件标记为私人**并隐藏起来，以防止他人查看。

+ 您知道吗？

如果您的掌上电脑与 PC 上的 Outlook 同步，则在新建事件时可以**选择时区**。另外，如果您在 Outlook 中创建的约会包含多个人，则与掌上电脑同步时，这些人名也会显示出来。但您不能在掌上电脑上编辑此信息。

3

点击约会开始时间旁的竖线，然后输入说明。

4

如果约会时间长于或短于一小时，请设置持续时间：

- 在日视图中点击开始时间。
- 在“设定时间”对话框中，点击“结束时间”。
- 点击小时和分钟列表，选择约会的结束时间。
- 选择“确定”。

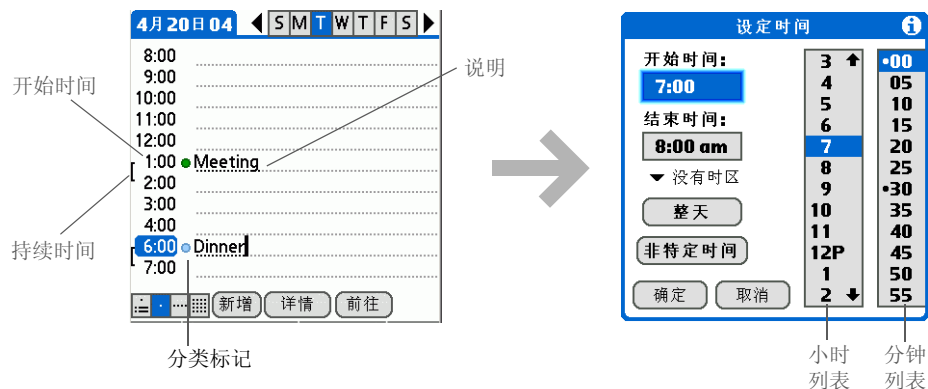

↓ 完成

就是如此简单！您的掌上电脑会自动保存约会。请确保备份最新内容。同时请经常执行同步。

+ 您知道吗？



在得知约会详情之前，是否需要保留某个日期？安排没有开始时间的事件。

安排没有开始时间的事件

跟踪在特定日期发生但不确定时间的事件。例如，您可能需要输入假期、周年纪念和最后期限。

1

打开日视图：

- a. 按“日历”。
- b. 点击日视图图标。



日视图图标

前往

2

选择事件的日期：

- a. 选择前往。
- b. 点击箭头以选择年份。
- c. 选择月份。
- d. 选择日期。

↘ 续



* 提示

您可以将非特定时间的事件更改为已安排的约会。点击事件说明，点击“详情”，点击“时间”框，然后选择开始时间和结束时间。

3

添加未安排的事件行：

- a. 选择“新增”。
- b. 选择“非特定时间”。

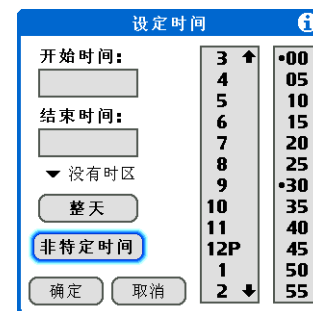

4

在行中输入一段说明，它将出现在屏幕顶部。

注意 时间列中将出现一个菱形标记，表示该事件没有特定开始时间。

↓ 完成



- * 提示
要选择时间间隔（例如每个月的第二个星期二或每年十一月的第三个星期四），请参阅[安排重复事件一无规律时间间隔](#)。

安排重复事件 — 标准时间间隔

对于定期发生的事件，没有必要重复输入。。您只需设置一个重复事件。对于每天带小狗散步、每周召开的部门会议、每月与朋友的狂欢之夜以及周年纪念和假期等事情，用这种方法来计划好时间是再好不过的了。

- 1 按“日历”.
- 2 为要重复的事件**输入事件**，然后点击事件说明。
- 3 设置重复时间间隔：
 - a. 选择“详情”。
 - b. 点击“重复性”选择列表，然后选择事件隔多久重复一次：“每天直到”、“每周”、“每隔一周”、“每个月”或“每年”。

注意 如果您选择“每天直到”，则会出现一个对话框让您选择结束日期。

 - a. 选择“确定”。

↓ 完成

事件详情

时间: 非特定时间

日期: 4/20/04

闹钟:

地点: |

分类: ▼ 未分类

重复性: ▼ 无

私人记录:

确定 取消 删除...  

安排重复事件 — 无规律时间间隔

某些事件并不完全适合预设的时间间隔，因此您需要设置自己的重复时间间隔。例如，每两天抽出时间去一次体育馆、安排每个月的第一个星期三上课，或者输入在某个月的特定时间安排年假（如九月的第一个星期一或十一月的第三周）。

1 按“日历”。

2 为要重复的事件**输入事件**，然后点击事件说明。

3 打开“更改重复”对话框：

a. 选择“详情”。

b. 点击“重复性”选择列表，然后选择“其他”。

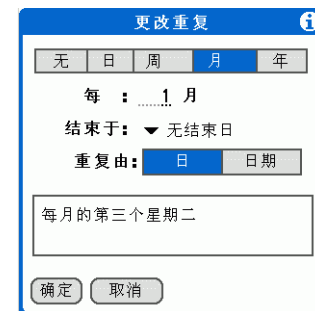
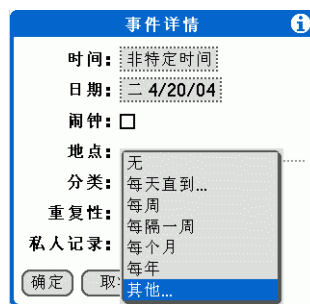

↘ 续

*** 提示**

要输入劳动节或感恩节等节假日，请点击“月”，在“每”行中输入 12，然后点击“日”以作为“重复由”设置。

4

设置重复时间间隔：

- a. 选择“天”、“周”、“月”或“年”作为重复单位。
- b. 点击“每”行，然后输入事件的重复频率。
- c. 如果有必要，请点击选择列表上的“结束于”并选择结束日期。
- d. 如果您在步骤 c 中选择了“周”，请点击事件在星期几重复。如果您在步骤 c 中选择了“月”，请点击“日”以选择该月中的星期（如第 4 个星期四），或者点击“日期”以选择该月中的相同日期（如 15 号）。
- e. 选择“确定”。

↓ 完成

+ 您知道吗？

可以保留一天中的某段特定时间，或者使用非特定时间的事件来标记一连串日期。例如，您可以使用非特定时间的重复事件来保留从 6 月 23 日至 6 月 30 日的休假时间，然后在 6 月 24 日的 9:00 到 3:00 安排一次短程旅行，并在 6 月 25 日的 6:00 安排与朋友共进晚餐。

* 提示

是否需要输入超出午夜的事件？输入早于开始时间的结束时间。

安排时间超过一天的事件

为跨越几天的事件保留一段时间，例如假期、会议、培训课程或长期项目。

1

按“日历”。

2

输入事件，然后点击事件说明。

3

设置重复时间间隔：

- 选择“详情”。
- 点击“重复性”选择列表，然后选择“每天直到”。
- 选择事件结束的年份、月份和日期。
- 选择“确定”。

 完成

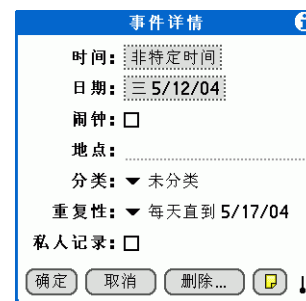

事件详情

时间：非特定时间

日期：5/12/04

闹钟：

地点：.....

分类：▼ 未分类

重复性：▼ 每天直到 5/17/04

私人记录：

确定 取消 删除... 

输入事件的地点或备注

输入对事件地点的说明，例如酒店、会议室或朋友的住所。输入备注，例如会议电话的拨号信息或到达某个地点的路线。

1

按“日历”。

2

输入事件，然后点击事件说明。

3

[&] 可选 输入地点：

- 选择“详情”。
- 点击“地点”字段，然后输入对地点的说明。

↘ 续

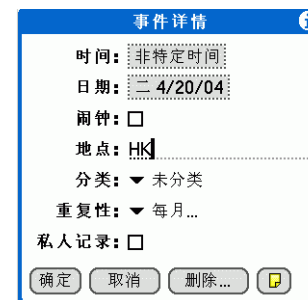

事件详情 ⓘ

时间: 非特定时间

日期: 4/20/04

闹钟:

地点: HK

分类: ▼ 未分类

重复性: ▼ 每月...

私人记录:

确定 取消 删除... 

4

[&] 可选 输入备注：

- a. 选择笔记 。
- b. 输入备注文本。
- c. 选择“完成”。



5

选择“确定”。

↓ 完成

在“日程视图”和“日视图”中，事件说明旁边将出现地点名称和备注图标。

+ 您知道吗？
您还可以设置参数设定，以便在您新建事件时自动加入时区。打开“选项”选单并选择“参数设定”。选择“新建事件使用时区”。只对设置参数设定后新建的事件有效。

使用时区安排事件

[!] 重要事项 仅当掌上电脑与 Outlook 同步时，时区才起作用。Palm® 桌面软件不能识别时区。

新建事件时请选择一个时区，以便当您出门旅行时，事件会根据您所处新位置的时区自动调整。安排事件时，请设置事件发生时所在地点的时区和时间。日程表上的事件会根据您在掌上电脑上设置的主要地点自动调整时间。

旅行时，您可以在掌上电脑上更改主要地点，然后您日程表上的事件就会根据新主要地点的时区自动将其时间调整为正确的时间。

注意 更改了掌上电脑上的主要时区后，只有那些设置有时区的事件才会作出调整。未设置时区的事件，其时间仍然还是设置时的时间。

1

按“日历”。

▼ 续

2

设置时间和时区：

- a. **输入事件。**
- b. 为事件设置时间，按事件发生地点的时间来设置。
- c. 点击时区选择列表，选择一个位于事件发生地时区的城市。
- d. 选择“确定”。

↓ 完成

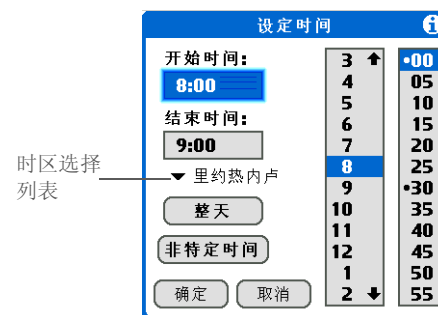

为日程表加上色标



使用色标可以快速识别不同类型的事件。例如，将所有家庭约会标为绿色，并将所有与朋友的约会标为黄色。

管理色标

每种色标都代表一种事件分类。您可以为每个分类指定一个名称，并选择要分配给它的颜色。

1

打开日视图：

- a. 按“日历”。
- b. 点击日视图图标。

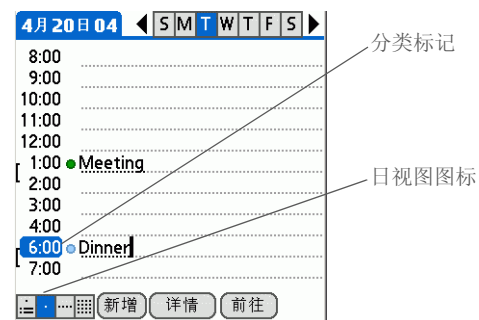

2

打开“编辑分类”对话框：

- a. 在日视图中点击事件详情。
- b. 选择“详情”。
- c. 点击分类选择列表，然后选择“编辑分类”。

➤ 续



3

为分类选择色标：

- a. 点击“新增”或选择一个分类，然后选择“编辑”。



- b. 输入或编辑分类名称。
- c. 点击要指定给此分类的颜色。
- d. 选择“确定”，然后再选择两次“确定”。

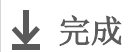

分类列表上将出现分类名称及其色标。

+ 您知道吗？

在日视图和月视图中，您可以设置显示选项以显示分类列表，以便您查看所有事件或仅查看用某种色标标记的事件。

为事件指定色标

1 按“日历” 。

2 为要指定色标的事件输入事件。

3 点击说明旁边的分类标记，然后从列表中选择一种分类。



↓ 完成 在日程视图和日视图中，事件旁边的分类标记已加上色标。在周视图和月视图中，事件符号已加上色标。

设定闹钟

* 提示

您可以在日历的参数设定对话框中[自定义闹钟设置](#)。

+ 您知道吗?

如果您在[“世界时钟”中设定闹钟](#)而不是在“日历”中，则有不同的闹钟声音可供选择。记住，由于世界时钟的闹钟并未与某个特定事件相关联，因此在世界时钟闹钟响起时不会看到事件说明。

+ 您知道吗?

设定闹钟时，事件描述右侧将出现一个小闹钟。

1

按“日历”。

2

为要指定闹钟的事件[输入事件](#)，然后点击事件说明。

3

设定闹钟：

- 选择“详情”。
- 选中“闹钟”框。
- 点击选择列表并选择“分钟”、“小时”或“日”。
- 输入闹钟在事件发生前提前响铃的分钟数、小时数或天数，然后选择“确定”。

↓ 完成



事件详情

时间: 1:00 pm - 2:00 pm

日期: 4/20/04

闹钟: 5 分钟

地点:

分类: 商务

重复性: 无

私人记录:

确定 取消 删除... 

重新安排事件

* 提示

您还可以使用“事件详情”对话框来更改闹钟、地点、分类、重复和隐私设置。

1

按“日历”。

2

前往要重新安排的事件：

- 在日视图中点击“前往”。
- 选择事件的年份、月份和日期。
- 点击事件说明，然后进行必要的编辑。

[!] **重要事项** 如果您编辑某个重复事件的说明，则新说明会出现在每次事件中。

3

设置日期和时间：

- 选择“详情”。
- 点击“时间”框，然后选择新的开始和结束时间。
- 点击“日期”框，然后选择新的日期。
- 选择“确定”。

↘ 续



4

如果您更改的是重复事件，请点击以下一项以选择要应用更改的事件：

目前 仅将更改应用于重复事件的选定记录。

未来 将更改应用于选定事件以及重复事件在将来某天发生的所有记录。

全部 将更改应用于选定事件以及重复事件的所有过去和将来记录。

↓ 完成

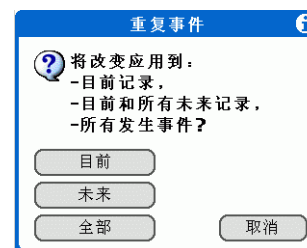

* 提示

您还可以通过以下方法删除特定事件：选择该事件，点击“详情”，然后点击“删除”。

* 提示

很多人都觉得参考旧事件很有用处，尤其是在查阅交税资料时。如果您为已删除的事件保存了归档备份，那么您可以在以后导入以供参考。

删除事件

如果已取消某个约会，则可将其从日程表中删除。删除重复事件时，您可以指明是仅删除选定事件还是包括该事件的其它记录。您还可以删除在选定时间范围之前的所有旧事件。

删除特定事件

1

按“日历”。

2

前往要删除的事件：

- a. 在日视图中点击“前往”。
- b. 选择事件的年份、月份和日期。
- c. 点击事件说明。

3

打开“删除事件”对话框：

- a. 打开选单。
- b. 在“记录”选单中选择“删除事件”。

↘ 续

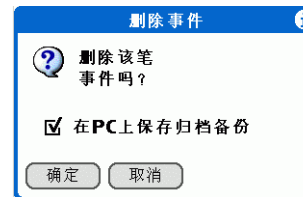

4

[&] 可选 选择复选框可以在您的计算机上保存事件的归档备份。

5

选择“确定”。

6

如果您删除的是重复事件，请点击以下一项以选择要删除的事件：

目前 仅删除重复事件的选定记录。

未来 删除选定事件以及重复事件在将来某天发生的所有记录。

全部 删除选定事件以及重复事件的所有过去和将来记录。

↓ 完成

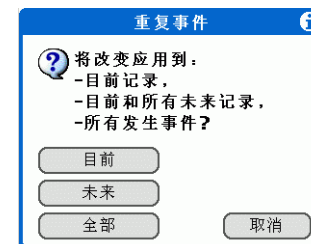

删除所有旧事件

如果掌上电脑需要更多空间，或者只是想进行一些“清理工作”，您可以删除所有旧事件。

1

按“日历”。

2

打开“清除”对话框：

- a. 打开选单。
- b. 选择“记录”选单中的“清除”。

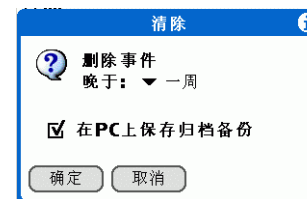

3

选择要清除的事件：

- a. 点击“删除事件晚于”选择列表，然后选择一个时间范围。
- b. 如果您想在以后同步的计算机上的某个归档文件中保留一份已删除的事件，请选择“在 PC 上保存归档备份”复选框。
- c. 选择“确定”。

↓ 完成

- * **提示**
反复按日历按钮可在四种不同的视图之间来回切换。
- + **您知道吗?**
“日程视图”显示了您在 VersaMail® 应用程序中有多少条未读消息。
- + **您知道吗?**
您可以在日程视图中[使用喜爱的照片作为背景](#)。

检查日程表

有时您需要在日程表中查看特定的某一天，而有时需要大概地查看每周或每月的日程安排。

同时查看约会和任务

日程视图不但可以显示您的每日安排，还可以显示“任务”列表中已逾期或当天到期的任何项目。如果屏幕上有空间，日程视图还会显示随后几天内已安排事件的的日程表。

1

按“日历”。

 **注意** 如果已打开“日历”，请点击日程视图图标。

 续

2

执行以下某项操作以查看日程表：

- 在“日视图”中点击以进入某个约会。
- 在“任务”中点击以进入。



↓ 完成

查看每日安排

日视图一次仅显示一天的每日安排。您可以在本周的每天之间滚动，或者跳至另一个日期。

1

打开日视图：

a. 按“日历”。

b. 点击“日视图”图标。

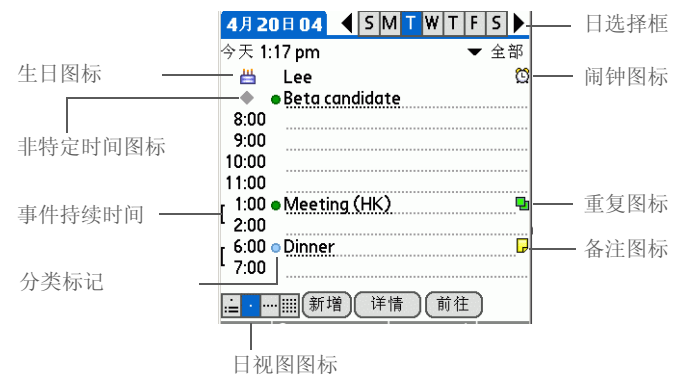

↘ 续

2

执行以下任何操作以查看每日安排：

- 点击日期选择框以查看同一周中的另外一天，点击箭头以滚动到上一周或下一周，或者点击“前往”以选择特定日期。
- 点击重复图标、闹钟图标或“详情”以打开详情对话框。
- 点击备注图标以查看备注文本。
- 点击生日图标以查看生日条目。
- 点击分类标记以便为事件指定色标。

↓ 完成

* 提示

您也可以按 5 向导航键上的向右箭头和向左箭头键，滚动到下一月或上一月。要进入特定日期的日视图，请在 5 向导航键上按中间键以插入高亮选择条，按向右或向左箭头选择日期，然后再次按 5 向导航键上的中间键。

+ 您知道吗？



将事件框拖动到新的时间和日期，即可在同一周内重新安排事件。

查看每周安排

周视图显示了整周的安排。屏幕上显示的时间范围取决于日历参数设定中的“开始时间”和“结束时间”设置。

1

打开周视图：

- a. 按“日历”。
- b. 点击“周视图”图标。

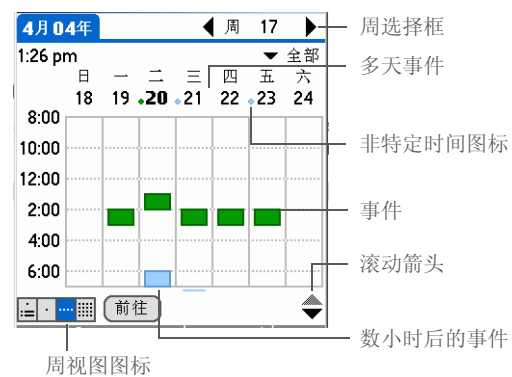

2

执行以下任何操作以查看每周安排：

- 点击周选择框以在各周之间滚动，或者点击“前往”以选择一周。
- 在“日视图”中点击以进入某个日期。
- 点击某个事件以查看事件说明和地点。
- 点击滚动箭头，查看选定周内安排在该日之前或之后的事件。

↓ 完成

* 提示

您也可以按 5 向导航键上的向右箭头和向左箭头键，滚动到下一月或上一月。要进入特定日期的日视图，请在 5 向导航键上按中间键以插入高亮选择条，按向右或向左箭头选择日期，然后再次按 5 向导航键上的中间键。

* 提示



关闭输入区时，您将看到当前选定月的前一个月和后一个月。

查看每月安排

月视图显示了整月的安排。您可以在各月之间滚动，或者跳至另外任何月份。

1

打开月视图：

- a. 按“日历”。
- b. 选择月视图图标。



2

执行以下任何操作以查看每月安排：

- 点击月选择框以滚动至上一月或下一月，或者点击“前往”以选择特定的某个月。
- 在“日视图”中点击以进入某个日期。

↓ 完成

查看每年日历

年视图显示了一整年的日历。您可以在各年份之间滚动，或者跳至另外任何一年。

* 提示



您也可以按 5 向导航键上的向右箭头和向左箭头键，滚动到下一月或上一月。要进入特定日期的日视图，请在 5 向导航键上按中间键以插入高亮选择条，按向右或向左箭头选择日期，然后再次按 5 向导航键上的中间键。

* 提示

关闭输入区时，您将看到一整年。

1

打开年视图：

- a. 按“日历”.
- b. 选择月视图图标 .
- c. 选择年份。

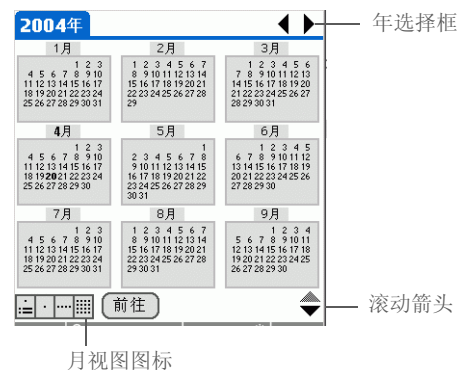

2

执行以下任何操作以查看每年日历：

- 点击年选择框以滚动上一年或下一年，或者点击“前往”以选择特定的某年。
- 点击滚动箭头以查看屏幕容纳不下的月份。
- 在月视图中点击以进入某个月。

↓ 完成

查找重叠的事件

如果某个事件开始时上一个事件还未结束，则会出现事件重叠情况。您可以在周视图和日视图中找出重叠的事件。

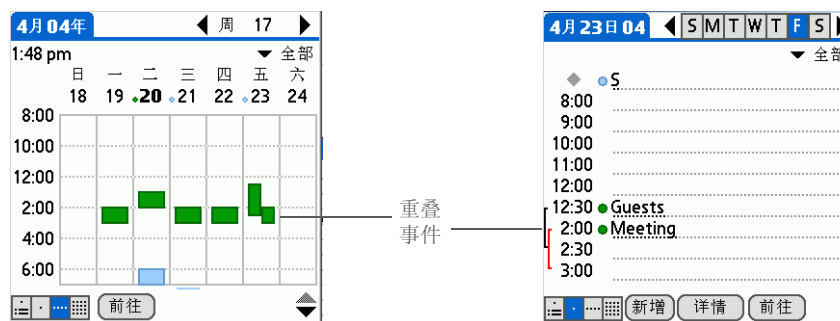

自定义日历

控制“日历”屏幕的外观。为日程视图、日视图和月视图选择显示选项。您为每种视图选择的选项只会应用于该视图。您还可以选择闹钟以及开始和结束时间设置。

自定义日历的显示选项

1

按“日历”.

2

打开“显示选项”对话框：

- a. 打开选单。
- b. 选择“选项”，然后选择“显示选项”。



3

点击“默认视图”选择列表，然后选择要在打开“日历”时显示的视图。

▼ 续

*** 提示**

如果文字在新背景下难以看清，请**选择不同的颜色主题**以更改文字颜色。

*** 提示**

如果您除了约会之外还想查看未安排任何活动的时段，请取消选择“压缩整日视图”。但是别忘了向下滚动，以便查看当天末尾的事件，或隐藏输入区以便尽可能多地显示日视图中的内容。

4

设置以下任何日程视图显示选项：

显示到期任务 显示今天到期和已逾期的任务。

显示邮件 显示已读和未读的电子邮件的数量。

背景 使用自己喜爱的照片作为日程视图的背景。选中背景框，选择照片缩略图，然后选择一张照片。调整淡出设置，以便文字可以在照片中清晰地显示。

5

点击“日”，然后设定以下任何日视图选项：

显示分类列表 显示分类选择列表。默认情况下，分类选择列表不会显示。

显示时间区段 显示时间区段，其中指出了事件的持续时间以及是否有事件冲突。

压缩整日视图 不需要滚动，仅显示已安排事件的时间段。

显示分类列 在时间和说明之间显示分类标记。分类标记的颜色指出了事件属于哪种分类。

➤ 续

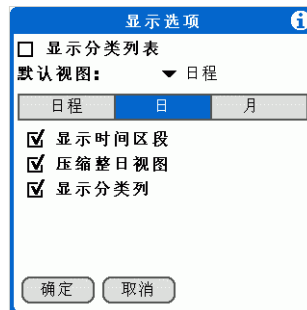

6

点击“月”，然后设定以下任何月视图选项：

显示分类列表 显示分类选择列表。默认情况下，分类选择列表不会显示。

定时事件 显示已安排特定时间的事件。

不定时事件 显示已安排特定日期但未安排特定时间的事件。

每日重复事件 显示每天重复的事件。

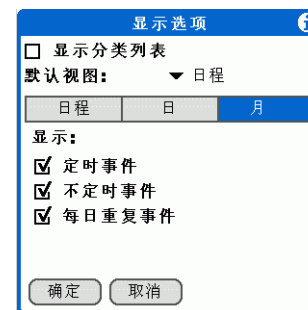

7

选择“确定”。

↓ 完成

*** 提示**

您可以查看和安排在开始或结束时间之前或之后的时间段中的事件。您只需滚动到这些时间段。

设定闹钟和时间选项。

1

按“日历”。

2

打开“参数设定”对话框：

- a. **打开选单。**
- b. 选择“选项”，然后选择“参数设定”。

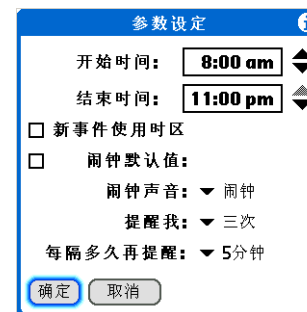

3

选择特定日的开始和结束时间。该时间范围将显示在“日视图”和“周视图”中。

↘ 续

4

设定以下任何闹钟设置：

闹钟默认值 为每个新事件设定闹钟。选择此复选框时，您还需要输入闹钟在事件的多少分钟、多少天或多少小时前响起。对于非特定时间的事件，闹钟设置以事件当天的午夜为基础。“闹钟默认值”设置显示为每个新事件的默认设置，但是您可以在详情对话框中为单独的事件更改这些设置。如果您不想在大多数事件中使用闹钟，请勿选择此复选框。

闹钟声音 选择闹钟响铃时发出的声音。

提醒我 选择闹钟在第一次停止后响起的次数：“一次”、“两次”、“三次”、“五次”和“十次”。

每隔多久再提醒 选择闹钟响起的间隔时间：“1 分钟”、“5 分钟”、“10 分钟”和“30 分钟”。

5

选择“确定”。

↓ 完成

在计算机上使用日历

在计算机上使用“日历”以查看并管理日程表。请参阅 Palm® Desktop 软件中的联机帮助，了解如何在计算机上使用“日历”。联机帮助包括有关以下主题的信息：

- 安排事件
- 重新安排事件
- 设定闹钟
- 删除事件
- 将事件标记为私人并隐藏
- 打印日程表
- 使用日视图、周视图、月视图和年视图

要在计算机上打开“日历”，请双击 Windows 桌面上的 Palm Desktop 图标，然后单击启动栏中的“日历”。

支持

如果您遇到与“日历”或掌上电脑上的其它任何内容有关的问题，请访问 www.palmOne.com/asia/support/。

相关主题

单击以下链接，了解这些相关主题：

共享

- 将事件传送至其它 Palm Powered 设备
- 通过使用掌上电脑的蓝牙无线技术，将事件发送给其它 Bluetooth® 设备
- 同步 Palm Desktop 软件和 Outlook

VersaMail

将事件作为电子邮件附件发送

隐私

通过启用安全选项，保持事件的隐密性

分类

- 编辑和删除分类
- 按分类查看事件

常见问题

日历的常见问题解答

管理您的 Office 文件

在本章中

[如何创建和管理 Office 文件?](#)

[相关主题](#)

凭借其超强的重要信息存储功能，掌上电脑能够肩负移动办公的重任，方便您使用包括 Microsoft Office 等文件。通过使用“文档”应用程序，您可以直接在掌上电脑中存储、创建、查看和编辑 Microsoft Word 和 Excel 文件。此外，您还可以在掌上电脑中查看、存储、和管理 PowerPoint 文件。

您可以同时在掌上电脑和计算机中更新文件副本，从而方便自己随时调用这些文件。



益处

- 在掌上电脑中管理 Word、Excel 和 PowerPoint 文件
- 随身携带重要的文档、电子表格和演示文稿，提高办公效率

*** 提示**

“文档”应用程序在计算机中有一个名为 **Documents To Go** 的附属应用程序。在同步时，您可以使用 **Documents To Go** 可以将文件移动或复制到掌上电脑内置驱动器的“文档”文件夹中。

有关此应用程序的完整信息，请在计算机中单击 **Documents To Go** 图标并单击“帮助”，或者访问 www.dataviz.com。

如何创建和管理 Office 文件？

“文档”应用程序为掌上电脑中的 Office 文件提供了强大的编辑和文件管理功能。此外，通过使用**文件传送**或**同步**功能，“文档”还可方便您在计算机与掌上电脑间共享文件。以下是“文档”的部分功能：

- 以原始格式（DOC、XLS 或 PPT）查看 Word、Excel 和 PowerPoint 文件；无需进行转换。
- 在掌上电脑中创建或编辑 Word 文档或 Excel 电子表格并以原始格式保存。创建或编辑 PowerPoint 演示文稿，并可自动转换为适合在掌上电脑中查看的最佳视图。
- 打开作为电子邮件附件接收的 Office 文件，并可将文件作为电子邮件附件发送。
- 以**横向模式**查看电子表格等文件，以便屏幕显示更多的信息。

在“文档”中打开文件

通过使用“文档”应用程序，您可以在掌上电脑中查看和打开任何 Word、Excel 或 PowerPoint 文件。

* 提示

处理文件时，请将其保存到掌上电脑内置闪存驱动器中的某个位置，步骤为：打开选单，在“文件”选单中点击“另存为”，然后再浏览至您想用于保存该文件的位置。

* 提示

即使已使用 File Transfer 复制 Word、Excel 或 PowerPoint 文件，您仍可以选择从“文档”应用程序同步这些文件。详细信息，请参见计算机中的 Documents To Go 应用程序。

1

前往收藏夹并选择“文档”。

2

[&] 可选 如果列表中未显示所需的文件，请按以下方法查找文件：

- 打开选单，然后选择“文件”。
- 选择“搜索文件”。

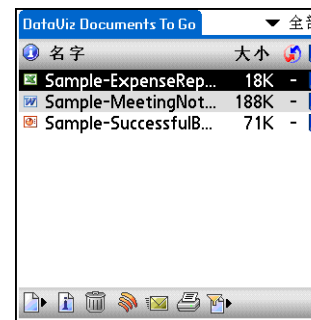

3

从列表中选择所需的文件。

↓ 完成

支持

如果您遇到与“文档”有关的问题，请在计算机中单击 Documents To Go 图标并单击“帮助”，或者访问 www.dataviz.com。

相关主题

单击以下链接，了解这些相关主题：

VersaMail

作为电子邮件附件发送和接收 Office 文件

查看照片和视频

在本章中

[支持的文件类型](#)

[查看照片或视频](#)

[整理照片和视频](#)

[个性化设置照片](#)

[复制照片或视频](#)

[删除照片或视频](#)

[共享照片和视频](#)

[在计算机上使用 palmOne 媒体](#)

[相关主题](#)

一张照片有时胜过千言万语，但若有太多的照片或视频需要整理，那怎么办呢？或者照片数量不多但都意义非凡，以致于希望能随时欣赏，那又怎么办呢？

palmOne™ 媒体能够帮您解决这两个问题。“媒体”是您查看和整理静态照片及视频的便捷工具。您可以在掌上电脑中收藏喜爱的照片；为“收藏夹”、应用程序视图以及“日历”中的日程视图[选择背景照片](#)；甚至可以在“[联系人](#)”条目中添加照片。



益处

- 与喜爱的人或地方距离不再遥远
- 简化照片和视频的整理
- 存储大量的视频和照片

+ 您知道吗？

如果您从插入掌上电脑扩展槽中的扩展卡上查看常见格式的照片，则照片仍保留其原有格式。

* 提示

如果要在掌上电脑中存储视频以便在其它计算机中欣赏，则可以使用计算机上的 palmOne “文件传送”。这些应用程序不会转换视频的格式，而是以原始格式将其传送至掌上电脑，这样您便可以在计算机上以喜欢的格式进行查看。

支持的文件类型

您可以从计算机复制照片或视频，并将其直接保存在掌上电脑或插入扩展槽的扩展卡（单独出售）中。

您可以在掌上电脑上查看常见格式的照片，如 JPG、BMP、TIFF（未压缩）和 GIF。对于 Windows 计算机，当您使用 Palm® Desktop 软件中的媒体桌面应用程序将常见格式的照片复制到掌上电脑中时，照片将以原有格式保存在掌上电脑中。如果您复制的照片格式不是上述格式，则会以 JPG 格式保存在掌上电脑中。

要在掌上电脑上查看视频，请在 Windows 计算机的 Palm® Desktop 软件中打开“媒体”，然后添加视频并执行同步，以便将该视频发送到掌上电脑中。然后，视频将被转换为可供掌上电脑播放的格式 (ASF (MPEG-4))，同时对其优化以便于在掌上电脑中欣赏。

请注意 Windows 计算机有许多视频格式，甚至在 ASF (MPEG-4) 格式中都有许多变异格式。并非所有类型的视频都可转换为掌上电脑能够播放的格式。如果某段视频无法在 Windows 桌面计算机的“媒体”应用程序中欣赏，则该视频也无法在掌上电脑上观看。

注意 在 Windows 计算机中，需要通过 Windows Media Player 播放已经准备好要在掌上电脑中播放的视频。如果您的计算机中没有安装 Windows Media Player，可以通过软件安装 CD 中的链接下载该应用程序。（下载需要 Internet 连接；可能需另行付费）。

+ 您知道吗？

执行**同步**时，掌上电脑“照片和视频”文件夹中的照片和视频将在计算机中备份。

查看照片或视频

您可以按以下方式查看照片和视频：

缩略图 查看照片和视频的微缩预览版本。

列表 查看掌上电脑或扩展卡上的照片和视频的名称和日期。

幻灯片 自动连续播放相簿中的照片和视频。

您只需从缩略图或列表视图中选择照片或视频，便可以轻松查看照片的全屏视图或播放视频。您还可以转动照片的方向、放大以查看照片的放大部分，并且查看或编辑照片或视频的相关详细信息。

在缩略图视图中查看照片或视频

1

前往**收藏夹**并选择“照片和视频”。

↘ 续

2

点击右上角的选择列表，然后选择要查看的照片或视频在掌上电脑或扩展卡中的位置：

- 如果照片或视频位于掌上电脑内置驱动器的“照片和视频”文件夹或扩展卡中，请从列表中选择正确的位置。
- 如果照片或视频位于掌上电脑内置驱动器的其它位置，选择“再寻找”然后浏览该项。

↘ 续



* 提示
是否忘记了自己的照片或视频在哪个相簿中？从选择列表中选择“全部”。

* 提示
通过点击屏幕右上角的图标，便可在掌上电脑的照片缩略图和扩展卡的照片缩略图之间进行快速切换。该图标仅当扩展槽中插有扩展卡时才会显示。

3

如果没有显示缩略图视图，请点击屏幕左下角的缩略图图标 。

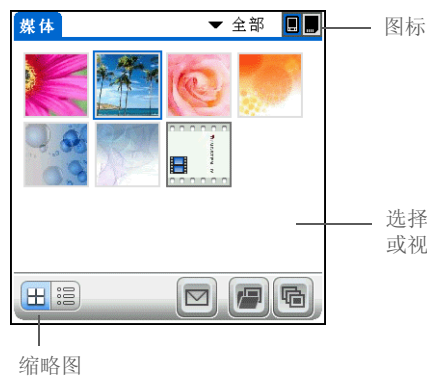

选择要查看的照片或视频

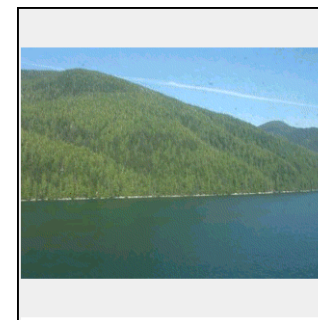

4

要以全屏方式查看照片或播放视频，请从缩略图中选择照片或视频。选定之后，视频将自动开始播放。

▼ 续

+ 您知道吗？

当照片被缩小时，照片的大小将显示在“旋转”和“发送”图标上面。您还可以在缩小视图中点击“完成”，从而返回缩略图或列表视图。

5

对于照片，按 5 向导航键上的向上箭头键或向下箭头键可实现放大或缩小。如果您选择放大，则会出现用于**旋转**或**发送**照片的图标。



6

按中间键或点击照片或视频中的任意位置，返回缩略图视图屏幕。

↓ 完成

在列表视图中查看照片或视频

1

前往收藏夹并选择“照片和视频”。

2

点击右上角的选择列表，然后选择要查看的照片或视频在掌上电脑或扩展卡中的位置：

- 如果照片或视频位于掌上电脑内置驱动器的“照片和视频”文件夹或扩展卡中，请从列表中选择正确的位置。
- 如果照片或视频位于掌上电脑内置驱动器的其它位置，选择“再寻找”然后浏览该项。

3

如果没有显示列表视图，请点击屏幕左下角的列表图标。



↘ 续

*** 提示**

如果照片大于掌上电脑的屏幕，无论是由于其原始尺寸就大于屏幕还是由于经过放大，您都可以使用触控笔点击并拖动照片来查看照片的各部分。

4

要以全屏方式查看照片或播放视频，请从列表中选择项目。选定之后，视频将自动开始播放。

5

对于照片，按 5 向导航键上的向上箭头键或向下箭头键可实现放大或缩小。如果您选择放大，则会出现用于**旋转**或**发送**照片的图标。



6

按中间键或点击照片或视频中的任意位置，返回列表视图屏幕。

↓ 完成

*** 提示**

您可以通过以下方法设置照片在幻灯片模式中显示多长时间，然后再出现下一个项目：**打开“选项”选单**，选择“选项”，选择“参数设定”，然后从“幻灯片间隔时间”选择列表中选择间隔时间。默认设置为 3 秒。

+ 您知道吗？

在放映幻灯片时，视频将会完整地播放，然后才会出现下一项。

查看幻灯片

默认情况下，相簿中的照片和视频在放映幻灯片期间都会显示。如果只想查看照片，请在“选项”选单中选择“参数设定”，然后取消选定“在幻灯片中显示视频”复选框。

1

前往收藏夹并选择“照片和视频”。

2

点击右上角的选择列表，然后选择要查看的照片或视频在掌上电脑或扩展卡中的位置：

- 如果照片或视频位于掌上电脑内置驱动器的“照片和视频”文件夹或扩展卡中，请从列表中选择正确的位置。
- 如果照片或视频位于掌上电脑内置驱动器的其它位置，选择“再寻找”然后浏览至它们。

▶ 续

3

在缩略图或列表视图中，选择幻灯片 。

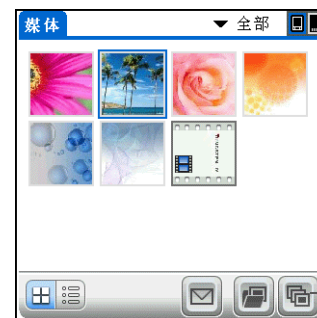

4

按中间键或点击照片或视频可以停止放映幻灯片，然后返回缩略图或列表视图。

↓ 完成

* 提示

您还可以旋转照片，方法是先按下 5 向导航键上的向下箭头键缩小照片，然后再点击屏幕底部的“旋转”。

* 提示

如果显示的消息表示照片太大，无法在掌上电脑中旋转，请**执行同步操作**，然后在 Palm Desktop 软件中打开并旋转照片。再次执行同步操作，以便将旋转后的照片发送回您的掌上电脑（仅限 Windows）。

旋转照片

1

前往收藏夹并选择“照片和视频”。

2

点击右上角的选择列表，然后选择要旋转的照片在掌上电脑或扩展卡中的位置：

- 如果照片位于掌上电脑内置驱动器的“照片和视频”文件夹或扩展卡中，请从列表中选择正确的位置。
- 如果照片位于掌上电脑内置驱动器的其它位置，选择“再寻找”然后浏览该项。

3

旋转照片：

- 在缩略图或列表视图中选择需要的照片。
- 打开选单。
- 从“媒体”选单中选择“旋转照片”。
- 选择需要的方向。

▼ 续



4

点击照片中的任意位置，然后返回到缩略图或列表视图。

↓ 完成

查看和编辑照片或视频详情

* 提示

您还可以查看整个相簿的详情，包括最后修改日期、相簿中的项目数量以及大小，方法是打开“相簿”选单并点击“相簿详情”。

1

前往收藏夹并选择“照片和视频”。

2

点击右上角的选择列表，然后选择要查看的照片或视频在掌上电脑或扩展卡中的位置：

- 如果照片或视频位于掌上电脑内置驱动器的“照片和视频”文件夹或扩展卡中，请从列表中选择正确的位置。
- 如果照片或视频位于掌上电脑内置驱动器的其它位置，选择“再寻找”然后浏览该项。

3

选择要查看其详情的照片或视频。

↘ 续

* 提示

点击“媒体详情”屏幕底部的滚动箭头，可以查看相簿中的其他照片。

4

查看照片或视频详情：

- a. **打开选单。**
- b. 从“媒体”选单中选择“编辑详情”。
- c. 除了可以查看照片或视频的详情之外，您还可以执行以下操作：



更改名称 选择照片或视频名称，然后输入新的名称。

移至不同的相簿 点击相簿选择列表，然后为照片或视频选择新的相簿位置。

添加备注 点击“备注”字段，然后输入照片或视频的备注。

5

完成查看详细信息后，点击“完成”。

↓ 完成

*** 提示**

如果照片存储于掌上电脑中，则您只能将其添加至掌上电脑的某个相簿中。同样，如果照片存储于扩展卡中，则您只能将其添加至该扩展卡的某个相簿中。使用**复制**功能可以将照片从掌上电脑移动至扩展卡，反之亦然。

*** 提示**

要重命名或删除相簿，请**打开“相簿”选单**并点击“管理相簿”。选择所需的相簿，然后根据您要执行的操作，点击“重命名”或“删除”。

整理照片和视频

您可以按以下方式整理照片和视频：

- 创建相簿并将照片和视频放入这些相簿中。
- 在相簿内部或相簿之间移动照片和视频。
- 在列表视图中对照片和视频排序。

在相簿中整理照片和视频

1

前往收藏夹并选择“照片和视频”。

2

打开“管理相簿”屏幕：

- a. **打开选单**。
- b. 选择“相簿”，然后点击“管理相簿”。

↘ 续

* 提示

在多个照片和/或视频上拖动触控笔，将它们一次性全部添加或删除。

+ 您知道吗？

如果您从相簿中删除照片或视频，它们将会被移动到“未分类”类别中。照片或视频不会从您的掌上电脑或扩展卡中删除。

3

创建相簿：

- 选择是在掌上电脑（设备）还是插入扩展槽的扩展卡中创建相簿。
- 选择“新建”，输入新相簿的名称，然后选择“确定”。
- 在“管理相簿”屏幕中选择“确定”。



4

执行以下操作之一：

将照片或视频添加到新相簿 在“管理相簿”屏幕中选择您所需的照片或视频。

在现有相簿中添加或删除照片或视频 在缩略图或列表视图中，从右上角的选择列表中选择所需的相簿，然后点击管理相簿图标 。选择不带加号的照片或视频，将其添加到相簿中；选择带加号的照片或视频，将其从相簿中删除。



▾ 续

5

选择“完成”。

↓ 完成

* 提示

在相簿内部移动照片，可以轻松按所需顺序将孩子的生日会照片整理成幻灯片。

在相簿内部或相簿之间移动照片或视频

1

前往收藏夹并选择“照片和视频”。

2

在相簿内部移动照片或视频：

- a. 点击右上角的选择列表，然后选择包含要移动的照片或视频的相簿。
- b. 使用触控笔将需要的照片或视频拖动到新的位置。

↘ 续

* 提示

您还可以通过将照片或视频添加到其它相簿中，来移动照片或视频。移动后，项目将从原相簿中删除。

3

在相簿间移动照片或视频：

- 点击右上角的选择列表，然后选择包含要移动的照片或视频的相簿。
- 打开选单。
- 从“媒体”选单中选择“编辑详情”，然后选择要移动的照片或视频。
- 点击“相簿”选择列表，然后为照片选择新的相簿。
- 选择“完成”。

↓ 完成



选择以移动照片或视频

* 提示

您必须在相簿中才能手动排序；如果您从选择列表中选择了“全部”，则该功能无效。

对照片和视频进行排序

1

前往收藏夹并选择“照片和视频”。

2

对照片和视频排序：

- a. 点击右上角的选择列表，然后选择包含要排序的照片和/或视频的相簿。
- b. 打开选单。
- c. 选择“相簿”，然后选择以下某个选项：



按日期排序 按从最早到最晚的日期顺序排列照片和视频。再次点击“按日期排序”，将变为按从最晚到最早的日期顺序排列照片和视频。

按名称排序 按名称的升序 (A-Z) 排列照片和视频。再次点击“按名称排序”，将变为按名称的降序 (Z-A) 排列照片和视频。

按大小排序 按从最小到最大的文件大小顺序排列照片和视频。再次点击“按大小排序”，将变为按从最大到最小的顺序排列照片和视频。

手动排序 点击照片或视频，然后用触控笔将其拖动到需要该项目出现的位置。黑色虚线表示该项目的位置。

 完成

个性化设置照片

使用绘图工具，在照片中添加个性化格调。

+ 您知道吗？

创建彩色作品：选择一种颜色并在照片上绘图，然后再选择一种颜色继续绘图。每次绘图都将保留其原来的颜色。

* 提示

点击绘图工具按钮，更改线条大小。点击文本工具按钮，更改字体大小。

* 提示

使用绘图工具上的橡皮选项只能擦除绘图内容；要删除文本，请点击“撤销”。对于一幅照片，您只能使用一次“撤销”来删除文本。如果您在使用“撤销”后需要删除文本，请点击“完成”但不保存照片，然后打开照片并再试一次。

1

前往收藏夹并选择“照片和视频”。

2

个性化设置照片：

- 在缩略图或列表视图中，选择需要的照片。
- 打开选单。
- 从“媒体”选单中选择“在图片上绘画”。
- 使用以下工具在图片上绘画：



绘图工具 使用触控笔在照片上的任意位置绘图。

文本工具 在栏中输入文本。点击屏幕上的任意位置，在新位置中打开文本栏。

颜色按钮 选择绘图颜色。

- 选择“完成”。

↘ 续

3

选择下列选项之一以保存或放弃更改：

替换原来的 保存带绘图内容的照片以替换不带绘图内容的原图；原始照片将会丢失。

另存为新图片 同时保存带绘图内容的照片和不带绘图内容的原始照片。您可以为新照片输入一个名称。您也可以点击选择列表，将更新后的照片保存到不同的相簿中。

不保存改变的内容 仅保存不带绘图内容的原始照片。

取消 返回到“在图片上绘画”屏幕。

↓ 完成

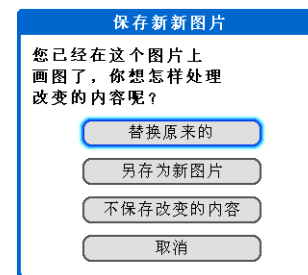

复制照片或视频

您可以将掌上电脑中的照片和视频复制到扩展卡中，反之亦然。

* 提示

按以下步骤复制整个相簿：
打开“相簿”选单，点击“相簿”，然后点击“复制相簿至扩展卡”或“复制相簿至掌上电脑”。选择所需相簿，复制完毕后点击“完成”。

1

前往收藏夹并选择“照片和视频”。

2

选择要复制的照片或视频：

- a. 点击右上角的选择列表，然后选择包含所需照片或视频的相簿。
- b. 选择照片或视频。

3

复制照片：

- a. **打开选单**。
- b. 从“媒体”选单中选择“复制到扩展卡”（对于掌上电脑中的照片或视频）或“复制到掌上电脑”（对于扩展卡上的照片或视频）。

 完成

删除照片或视频

* 提示

删除整个相簿的步骤为：**打开“相簿”选单**并点击“相簿详情”，选择所需相簿，然后在“相簿详情”屏幕中点击“删除”。

* 提示

您也可以通过从“媒体详情”屏幕选择“删除”来删除照片或视频。

1

前往**收藏夹**并选择“照片和视频”。

2

选择要删除的照片或视频：

- a. 点击右上角的选择列表，然后选择包含所需照片或视频的相簿。
- b. 选择照片或视频。

3

删除照片或视频：

- a. **打开选单**。
- b. 从“媒体”选单中选择“删除”，然后再次选择“删除”。

↓ 完成

+ 您知道吗？

您还可以通过 **palmOne** 媒体桌面应用程序轻松地发送照片和视频（仅限 **Windows**）。有关信息，请参见 **Palm Desktop** 帮助。

***** 提示

您可以通过 **打开“相簿”选单** 并点击“**传送相簿**”或“**发送相簿**”来传送或发送整个相簿。

共享照片和视频

您可以轻松地将照片及视频与家人和朋友分享。使用掌上电脑的内置 **Bluetooth®** 无线技术，向连接范围内的其它蓝牙设备 **以无线方式发送照片和视频**。

您还可以使用以下任何方法共享照片和视频：

- **附加照片或视频**到电子邮件。
- **传送照片或视频**到其它 Palm Powered 设备。
- 通过 **同步**，将掌上电脑中的照片或视频复制到台式机，或者从计算机复制到掌上电脑。

注意 使用蓝牙技术或传送技术发送大量照片或视频可能需要花费很长时间。

在计算机上使用 palmOne 媒体

在计算机上使用 palmOne 媒体查看并管理照片和视频。请参阅 Palm® Desktop 软件中的联机帮助，了解如何在计算机上使用“媒体”。联机帮助包括有关以下主题的信息：

- 了解“媒体”窗口的各个部分
- 使用“照片编辑器”来查看、修剪、旋转或增强照片效果
- 使用“视频编辑器”来创建或修整视频剪辑
- 编辑照片和视频详情及标题
- 为照片或视频添加备注
- 打印照片
- 旋转宽度大于 320 像素的视频
- 在缩略图、列表和详情视图之间切换
- 为照片和视频创建幻灯片
- 对照片和视频进行排序
- 将照片和视频整理到相簿中

要在计算机上打开媒体，请双击 Windows 桌面上的 Palm Desktop 图标，然后单击启动栏上的“媒体”。

支持

如果您遇到与 palmOne 媒体或掌上电脑上的其它任何内容有关的问题，请访问 www.palmOne.com/asia/support/。

相关主题

单击以下链接，了解这些相关主题：

在内部移动

- 打开应用程序
- 使用选单

共享

- 将照片和视频传送至其它 Palm Powered 设备
- 通过掌上电脑中的蓝牙技术将照片和视频发送到其它蓝牙无线设备

VersaMail

将照片和视频作为电子邮件消息的附件发送

常见问题

有关 palmOne 媒体的常见问题解答

欣赏音乐

在本章中

[将 MP3 文件传输到掌上电脑](#)

[将音乐从 CD 传输到掌上电脑](#)

[在掌上电脑中播放音乐](#)

[管理播放列表](#)

[查看歌曲信息](#)

[在计算机上使用 RealPlayer](#)

[相关主题](#)

搭乘长途汽车或火车时，是否厌倦了闲聊？外出散步或上体操课时，是否需要一个比 CD 播放器更小的东西？RealPlayer 允许您在掌上电脑中播放音乐。只需将歌曲传输到掌上电脑，即可通过内置扬声器或立体声耳机（单独出售）欣赏。



益处

- 欣赏流行 MP3 格式的音乐
- 不需要单独的 MP3、CD 或 MD 播放器

将 MP3 文件传输到掌上电脑

[!] 开始之前

在您的计算机上安装 RealPlayer 桌面应用程序。插入软件安装 CD 并按照屏幕上的说明安装附加软件。即使您已经在计算机上安装 RealPlayer 的某个版本，您也必须安装此软件。CD 上的版本包含将音乐文件传输到掌上电脑所需的所有组件。

随掌上电脑附带的 RealPlayer 软件与流行的 MP3 音频文件格式兼容。使用计算机上的 RealPlayer 将 MP3 文件复制到掌上电脑的内置闪存驱动器上。

1

使用 USB 同步电缆将掌上电脑连接至计算机。

2

在计算机上准备 RealPlayer:

- 打开 RealPlayer 应用程序。
- 从“当前刻录机/设备”下拉列表中选择“palmOne 掌上电脑”。

选择
palmOne
“掌上电
脑”

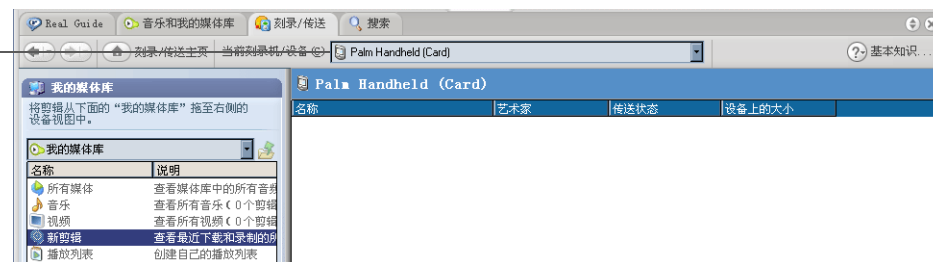

➤ 续

* 提示

有关在计算机上使用 RealPlayer 的提示，请进入 RealPlayer 的“帮助”选单或访问 www.real.com。

3

准备掌上电脑：

- a. 前往收藏夹并选择音乐图标 。
- b. 使用 **USB 同步电缆** 将掌上电脑连接至计算机。

[!] **重要事项** 不要按电缆上的 HotSync 按钮。

4

选择要传输的歌曲：

- a. 在计算机上的 RealPlayer 中，单击“刻录/传输”。
- b. 如有必要，请从“当前刻录/传输设备”下拉列表中选择“palmOne 掌上电脑”。
- c. 将您需要的歌曲文件从左边的“我的音乐库”窗口拖到右边的“palmOne 掌上电脑”窗口中。



↘ 续

*** 提示**

您可以通过以下方法传送 **MP3 文件**：将文件所在的文件夹或个别文件拖放到桌面上的“文件传送”应用程序，然后再将项目拖放到“文件传送”窗口的“音乐”文件夹中。如果您想将整个文件夹中的音乐都复制到掌上电脑中，例如，让一张 CD 中的所有歌曲都位于同一个文件夹中，则这种方法将非常有用。

5

将选定的歌曲传输到掌上电脑：

- a. 确保掌上电脑已开机，并且已打开 **RealPlayer**。如果是这样，计算机上的 **RealPlayer** 左下角将显示一个绿色的“已连接”指示灯。
- b. 单击“开始传输”。传输完成后，您选定的曲目应显示“在设备上”。文件即传输到掌上电脑内置闪存驱动器上的“音乐”文件夹中。

[!] **重要事项** 不要按电缆上的 **HotSync** 按钮。RealPlayer 正在传输文件，因此不需要执行任何操作。

↓ 完成

将音乐从 CD 传输到掌上电脑

如果歌曲在 CD 上，并且您想要在掌上电脑中欣赏，请使用计算机上的 RealPlayer 来转换并传送这些文件。

1

通过计算机上的 RealPlayer 来访问音乐 CD：

- a. 双击计算机桌面上的 RealPlayer 图标 。
- b. 将 CD 插入计算机的 CD 驱动器。
- c. 如果未出现曲目列表，请单击“音乐和我的音乐库”，然后单击“视图”选单中的“CD/DVD”。



↘ 续

* 提示

如果您只需要选择某几首歌曲，请单击“取消所有选择”，然后选中要选择的歌曲旁边的复选框。

* 提示

如果您想从 Real Music Store 下载歌曲（仅限美国；可能需另行付费），则需要下载并安装与 Real Music Store 文件兼容的特殊版本的 RealPlayer。有关信息，请访问 www.real.com。

2

选择要添加至音乐库的歌曲：

- 单击“保存曲目”。
- 按照屏幕上的说明，选择并复制曲目。

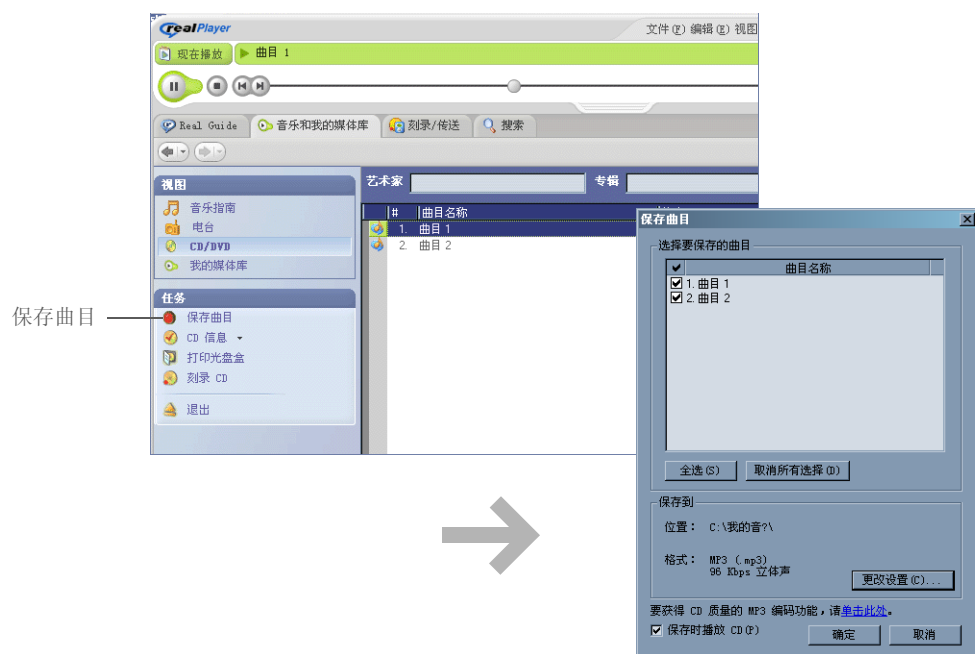

续

* 提示

有关在计算机上使用 RealPlayer 的提示，请进入 RealPlayer 的“帮助”选单或访问 www.real.com。

3

准备掌上电脑：

- a. 前往收藏夹并选择音乐图标 。
- b. 使用 **USB 同步电缆将掌上电脑连接至计算机**。

[!] **重要事项** 不要按电缆上的 HotSync 按钮。

4

选择要传输的歌曲：

- a. 在计算机上的 RealPlayer 中，单击“刻录/传输”。
- b. 如有必要，请从“当前刻录/传输设备”下拉列表中选择“palmOne 掌上电脑”。
- c. 将您需要的歌曲文件从左边的“我的音乐库”窗口拖到右边的“palmOne 掌上电脑”窗口中。



↘ 续

*** 提示**

在掌上电脑中点击“歌曲”，查看可供播放的歌曲列表。您刚才传输的歌曲位于列表底部。

5

将选定的歌曲传输到掌上电脑：

- a. 确保掌上电脑已开机，并且已打开 RealPlayer。如果是这样，计算机上的 RealPlayer 左下角将显示一个绿色的“已连接”指示灯。
- b. 单击“开始传输”。传输完成后，您选定的曲目应显示“在设备上”。文件即传输到掌上电脑内置闪存驱动器上的“音乐”文件夹中。

[!] 重要事项 不要按电缆上的 HotSync 按钮。RealPlayer 正在传输文件，因此不需要执行任何操作。

↓ 完成

在掌上电脑中播放音乐

* 提示

在退出应用程序之前，如果 RealPlayer 达到设置的不活动时间，屏幕会关闭但不会停止播放音乐。要设置不活动时间，请打开“选项”选单并选择“参数设定”。从“自动省电过”选择列表中选择一项，然后选择“确定”。如果您退出 RealPlayer，它会在达到电源参数设定中定义的不活动时间时关闭。

* 提示

要在退出 RealPlayer 时停止播放音乐吗？打开“选项”选单并选择“参数设定”。取消选择“打开背景播放”复选框，然后选择“确定”。

1

在掌上电脑中，前往收藏夹，然后选择音乐图标 。

2

选择要播放的歌曲：

- 要播放当前歌曲，请点击“播放”。
- 要播放另一首歌曲，请点击“歌曲”并从列表中选择一首歌曲。
- 要播放“歌曲”列表中未列出的歌曲，请打开选单，选择“播放文件夹”，并浏览至您所需的歌曲。

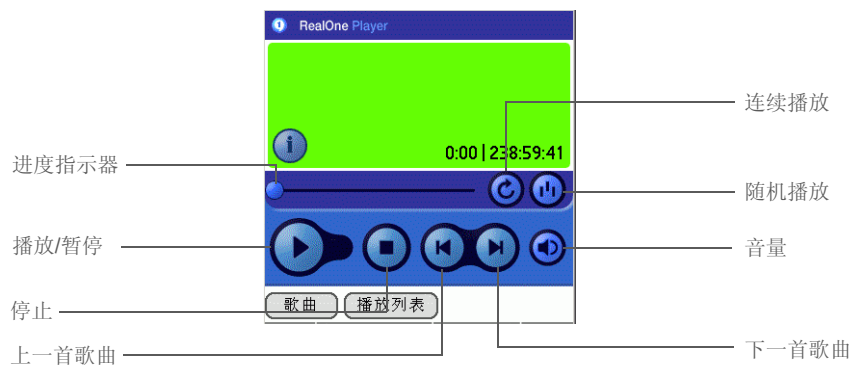

↓ 完成

RealPlayer 将连续播放，直至到达列表结尾。如果点击“停止”或关闭掌上电脑，播放器将停止播放。

管理播放列表

您可以使用喜爱的歌曲创建大量播放列表。

创建播放列表

- * 提示
有关使用 RealPlayer 的提示，请打开“选项”选单并选择“帮助”。

1

在掌上电脑中，**前往收藏夹**，然后选择音乐图标 。

2

打开“编辑播放列表”屏幕：

- 点击“播放列表”。
- 选择“新增”。

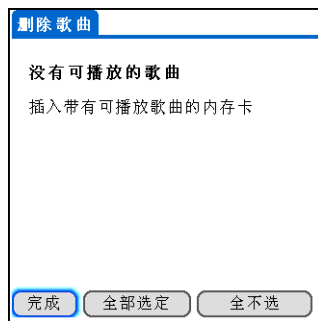

3

输入播放列表的名称。

↘ 续

* 提示

要快速选择列表中的所有歌曲，请点击“全部选定”。
要快速取消选择所有歌曲，请点击“全不选”。

+ 您知道吗？

“增加歌曲到播放列表”屏幕将显示您掌上电脑内置闪存驱动器的“音乐”文件中的所有歌曲。

4

为播放列表添加歌曲：

- 点击“增加”。
- 选中要添加至播放列表的歌曲旁边的复选框。
- 选择“完成”。

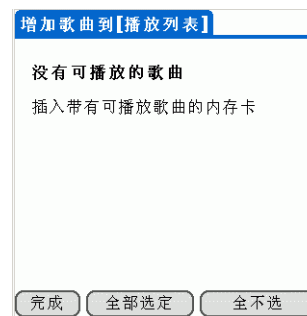

5

将歌曲按照要收听的顺序排列：

- 选择要移动的歌曲。
- 点击向上或向下箭头，将歌曲上移或下移一行。
- 重复此步骤，直至歌曲已按相应的顺序排列。
- 选择“完成”。



6

选择“完成”，然后再次选择“完成”。

↓ 完成

播放播放列表中的歌曲

1

在掌上电脑中，**前往收藏夹**，然后选择音乐图标 。

2

从播放列表中选择一首歌曲：

- a. 点击“播放列表”。
- b. 选择要播放的播放列表。
- c. 选择要播放的第一首歌曲。



↓ 完成

掌上电脑将首先播放您在播放列表中选定的歌曲。当列表中的最后一首歌曲播放完毕后，它将停止播放。

编辑播放列表

1

在掌上电脑中，**前往收藏夹**，然后选择音乐图标 。

2

打开要编辑的播放列表：

- a. 点击“播放列表”。
- b. 选择要编辑的播放列表。
- c. 点击“编辑”。



↘ 续

3

点击“编辑”并执行以下任意操作：

删除歌曲 选择歌曲并单击“删除”，选定的歌曲将从播放列表中删除。

添加歌曲 点击“增加”，选中某歌曲旁的复选框，然后再点击“完成”。

移动歌曲 选择歌曲并点击向上或向下箭头，将歌曲上移或下移一行。

4

选择“完成”，然后再选择两次“完成”。

↓ 完成

删除播放列表

1

在掌上电脑中，**前往收藏夹**，然后选择音乐图标 。

2

打开要删除的播放列表：

- a. 点击“播放列表”。
- b. 选择您要删除的播放列表。



3

删除列表：

- a. 选择“删除列表”。
- b. 在确认对话框中点击“是”。
- c. 选择“完成”。

↓ 完成

查看歌曲信息

您可以查看当前播放歌曲的详细信息。

1

在掌上电脑中，**前往收藏夹**，然后选择音乐图标 。

2

选择要播放和查看的歌曲：

- 要播放并查看当前歌曲，请点击“播放”。
- 要播放并查看另一首歌曲，请点击“歌曲”并从列表中选择歌曲。
- 要播放和查看“歌曲”列表中未列出的歌曲，请**打开选单**，选择“播放文件夹”，并浏览至您所需的歌曲。

↘ 续

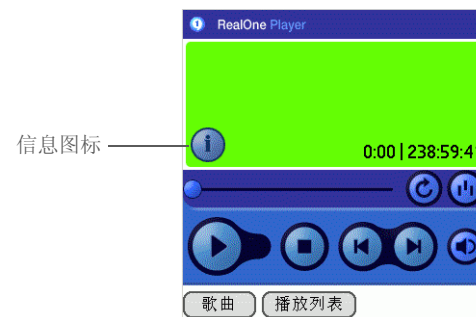



+ 您知道吗？

您可以通过打开“音乐”选单并点击“歌曲详情”来查看歌曲详情。

3

打开“歌曲详情”对话框：

- a. 点击歌曲屏幕上的信息图标 。
 - b. 在查看完信息后，选择“完成”。
-  完成

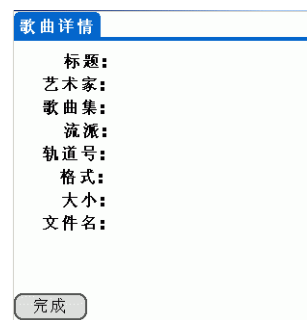

在计算机上使用 RealPlayer

在计算机上使用 RealPlayer 播放和管理歌曲。请查看 RealPlayer 中的联机帮助，了解如何在计算机上使用 RealPlayer。联机帮助包括有关以下主题的信息：

- 了解 RealPlayer 窗口的各个部分
- 查找媒体
- 播放媒体
- 保存和刻录媒体
- RealPlayer 高级服务
- 参数设定
- 疑难解答

要在计算机上打开 RealPlayer，请在 Windows 桌面上双击 RealPlayer 图标。

支持

如果您遇到与 RealOne Mobile Player 或计算机上的 RealOne Player 有关的问题，请访问 www.real.com。

相关主题

单击以下链接，了解这些相关主题：

扩展卡

- 插入和取出扩展卡
- 命名扩展卡
- 查看扩展卡的内容

管理信息

- 在计算机上安装 RealPlayer 软件
- 使用 palmOne™ 快速安装和“发送到掌上电脑”点滴图标

常见问题

有关 RealPlayer 的常见问题解答

管理您的任务

在本章中

[创建任务](#)

[整理您的任务](#)

[标记已完成的任务](#)

[删除任务](#)

[自定义任务列表](#)

[在计算机上使用“任务”](#)

[相关主题](#)

世界上一些最成功的人士往往都是最忙的人。当他们被问到如何管理所有事务时，忙人们常常会说：“我会列出清单。”要为自己要做的事列出一份清单，掌上电脑中的“任务”应用程序绝对可以大展身手。



任务的益处

- 设定优先级
- 跟踪最后期限
- 保持关注

创建任务

* 提示

如果当前未选定任何任务，则可以通过在输入区中书写 **Graffiti® 2** 字符来创建新任务。

* 提示

将备注添加至任务。点击备注按钮，输入备注文本，然后选择“完成”。

+ 您知道吗？

您可以将任务归类，以便整理您的任务。您还可以将任务标记为私人并隐藏起来，以防止他人查看。

1

前往应用程序并选择任务图标 。

2

创建任务：

- 选择“新增”。
- 输入该任务的说明。



3

[&] 可选 指定优先级和到期日：

- 选择优先级编号，然后从选择列表中选择数字 1—5。1 表示最重要的任务。
- 选择到期日并从列表选择一个日期，或者选择“选择日期”从日历中选择一个日期。

↓ 完成

就是如此简单！您的掌上电脑会自动保存任务。请确保备份最新内容。同时请经常执行同步。

设定闹钟

[!] 开始之前

创建任务并指定到期日。
任务必须有到期日才能
设定闹钟。

* 提示

您可以在任务的“参数设定”对话框中[自定义任务的闹钟声音](#)。

+ 您知道吗？

设定闹钟之后，任务说明的右侧将出现一个小闹钟。

1

前往应用程序并选择任务图标 。

2

打开“设定闹钟”对话框：

- a. 选择您要设定闹钟的任务。
- b. 选择“详情”。
- c. 选择“闹钟”框。

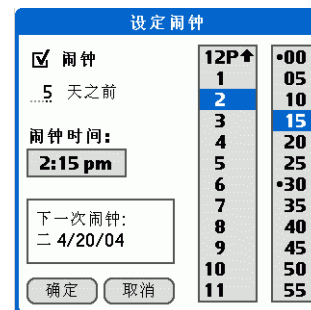
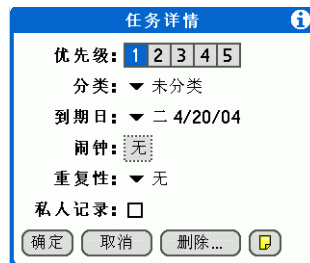

↘ 续

3

设定闹钟：

- a. 选中“闹钟”框。
- b. 输入闹钟在到期日前提前响铃的天数。
- c. 选择时间栏，设定闹钟响铃的时间。
- d. 选择“确定”，然后再次选择“确定”。

↓ 完成

* 提示

要选择时间间隔，例如，每个月的第二个星期二或每年十一月的第三个星期四，请参见[计划重复任务 — 非特定的时间间隔](#)。

计划重复任务 — 标准时间间隔

重复任务是添加反复发生任务的一种好方法，例如，每周四的晚上倒垃圾、每月还贷款或付房租。

1

前往[应用程序](#)并选择任务图标 。

2

输入您要重复的任务并指定到期日。

↓ 续

3

设置重复时间间隔：

- a. 选择任务说明，然后选择“详情”。
- b. 选择“重复性”选择列表，然后选择任务隔多久重复一次：“每天直到”、“每周”、“每隔一周”、“每个月”或“每年”。



注意 如果您选择“每天直到”，则会出现一个对话框让您选择结束日期。

- c. 选择“确定”。

↓ 完成

计划重复任务 — 非特定的时间间隔

对于预设的重复间隔不能完全满足需要的任务，您可以设置自己的重复间隔。例如，输入支付每个季度的保险帐单、每隔 28 天要支付信用卡帐单或者每六个月要更换烟雾感应器电池等任务。

1

前往应用程序并选择任务图标 。

2

输入您要重复的任务并指定到期日。

3

打开“更改重复”对话框：

- 选择“详情”。
- 点击“重复性”选择列表，然后选择“其他”。

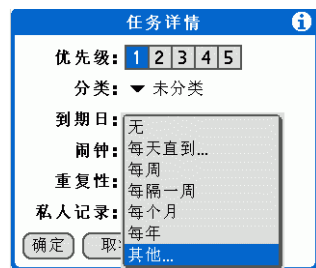

↘ 续

*** 提示**

要计划年度任务，例如，在某个月的第一个星期日做假日装饰，请选择“月”作为重复单位，在“每”行中输入 12，然后选择“天”作为“重复由”设置。

4

设置重复时间间隔：

- a. 选择“天”、“周”、“月”或“年”作为重复单位。
- b. 选择“固定时间表”，根据当前任务的到期日确定到期日，或者点击“完成以后”，根据完成任务的日期确定到期日。选择该选项后，如果您提前或延后完成该任务，下一项任务的到期日也相应地调整。
- c. 点击“每”行，然后输入任务的重复频率。
- d. 如果有必要，请点击选择列表上的“结束于”并选择结束日期。
- e. 如果在步骤 b 中选择“固定时间表”并在步骤 a 中选择“周”，请选择任务在星期几重复。如果您在步骤 b 中选择“固定时间表”并在步骤 a 中选择“月”，请点击“天”选择一月中的星期，例如第四个星期四，或者点击“日期”，选择每月的同一天，例如 15 日。
- f. 选择“确定”。

↓ 完成

整理您的任务

您有时需要查看自己要做的所有事情，而有时又只需要查看某些类型的任务。

+ 您知道吗？

逾期的任务将在到期日旁边显示一个感叹号 (!)。

* 提示

“任务”的“参数设定”设置控制在“任务”列表中显示哪些任务，例如已完成或到期的任务。要更改这些设置，**请打开“选项”选项单**并选择“参数设定”。

* 提示

在分类选择列表中选择“编辑分类”，即可创建新的任务分类。

1

前往应用程序并选择任务图标 。

2

在任务列表中选择以下某个选项：

全部 显示所有任务。

日期 显示在某个特定时间范围内到期的任务。点击屏幕右上角的选择列表，选择“今天到期的”、“过去 7 天”、“未来 7 天”或“过去到期的”。

分类 显示指定了选定分类的任务。点击右上角的选择列表，选择不同的分类。

任务	全部	日期	分类
<input type="checkbox"/> 2 call painter			5/7!
<input type="checkbox"/> 2 DISTRIBUTE			5/8!
<input type="checkbox"/> 1 UPDATE			5/9!
<input type="checkbox"/> 1 buy anniversary gift for Midyne & Greg			5/12
<input type="checkbox"/> 2 Oil change			5/12
<input type="checkbox"/> 4 Submit monthly accruals			5/12
<input type="checkbox"/> 3 Pay bills			5/16

新增 详情... 

任务	全部	日期	分类
今天到期的 - 3			
<input type="checkbox"/> 2 call painter			过去 7 天 - 6
<input type="checkbox"/> 2 DISTRIBUTE			未来 7 天 - 1
<input type="checkbox"/> 1 UPDATE			过去到期的 - 3
<input type="checkbox"/> 1 buy anniversary gift for Midyne & Greg			5/12
<input type="checkbox"/> 2 Oil change			5/12
<input type="checkbox"/> 4 Submit monthly accruals			5/12

新增 详情... 

任务	全部	日期	分类
个人			
<input type="checkbox"/> 2 call painter			商务
<input type="checkbox"/> 1 buy anniversary gift for Midyne & Greg			未分类
编辑分类...			
<input type="checkbox"/> 2 Oil change			5/12
<input type="checkbox"/> 4 Submit monthly accruals			5/12
<input type="checkbox"/> 3 Pay bills			5/16

新增 详情... 

↓ 完成

标记已完成的任务

您可以勾选任务，表示您已经完成该任务。

* 提示

您可以将“任务”的“参数设定”设置为记录完成任务的日期，并可以显示或隐藏已完成的任务。要更改这些设置，请打开“选项”选单并选择“参数设定”。

1 前往应用程序并选择任务图标 。

2 选择任务左侧的框。



任务	全部	日期	分类
<input checked="" type="checkbox"/> 2 DISTRIBUTE		4/20	未分类
<input checked="" type="checkbox"/> 1 UPDATE		4/20	
<input type="checkbox"/> 1 Don't forget to register!		-	
<input type="checkbox"/> 3 Buy anniversary gift for midyne & Greg		-	
<input type="checkbox"/> 4 Wash car		-	

↓ 完成

新增 详情...

注意 Palm® Desktop 软件和 Microsoft Outlook 处理已完成的重复任务的方式有所不同。Palm Desktop 软件会勾选任务所有逾期的记录，而 Microsoft Outlook 则勾选任务最早的记录。

删除任务

如果任务被取消，可以从任务列表中删除该任务。在您删除重复任务时，也就删除了任务的所有记录。您还可以删除所有已经完成的任務。

- * **提示**
您还可以通过以下方法删除特定任务：选择该任务，点击“详情”，然后点击“删除”。

- * **提示**
如果您为已删除的任务保存了归档备份，那么您可以在[以后导入以供参阅](#)。

删除特定任务

1

前往应用程序并选择任务图标 。

2

选择要删除的任务。

3

打开“删除任务”对话框：

- 打开**选单**。
- 在“记录”选单中选择“删除”。

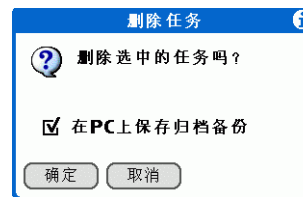

4

[&] 可选 选中复选框可以在您的计算机上保存任务的归档备份。

5

选择“确定”。

↓ 完成

*** 提示**

很多人都觉得参考旧任务很有用处，比如在查阅纳税资料时。如果您为已删除的任务保存了归档备份，那么您可以在以后导入以供参阅。

删除所有完成的任务

1

前往应用程序并选择任务图标 。

2

打开“清除”对话框：

- 打开选单。
- 选择“记录”选单中的“清除”。

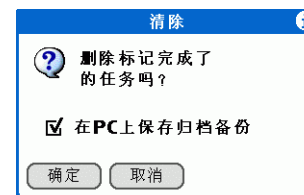

3

[&] 可选 选中复选框可以在计算机上保存已完成任务的存档备份。

4

选择“确定”。

↓ 完成

自定义任务列表

+ 您知道吗？
“日历”的“日程视图”也会显示任务。

控制任务列表中显示哪些任务以及任务如何排列。这些设置还会影响日历的日程视图中的任务。您也可以为任务选择闹钟声音。

1

前往应用程序并选择任务图标 。

2

打开“参数设定”对话框：

- 打开选单。
- 选择“选项”，然后选择“参数设定”。

▶ 续



3

更改以下任意设定，然后选择“确定”：

排序方式 选择任务在任务列表中显示的顺序。

显示完成任务 在任务列表中显示已完成的任务。如果您关闭该设置，在您勾选已完成的任务时，这些任务会从列表中消失，但是它们仍将保存在掌上电脑的存储器中，直至您清除这些任务。

记录完成日期 将指定给任务的到期日替换为实际完成并勾选任务的日期。如果未指定任务的到期日，当任务完成后，系统仍会记录完成日期。

显示到期的 在列表中显示每个任务的到期日（如果您指定了到期日），并在逾期的每个任务旁边显示感叹号。

显示优先级 在列表中显示每个任务的优先级设置。

显示分类 在列表中显示每个任务的分类。

闹钟声音 为任务闹钟选择闹铃声音。

↓ 完成

在计算机上使用“任务”

在计算机上使用“任务”以查看和管理任务。请查阅 Palm Desktop 软件的联机帮助，了解如何在计算机上使用“任务”。联机帮助包括有关以下主题的信息：

- 了解“任务”窗口的各个部分
- 输入、编辑和删除任务
- 创建重复任务
- 标记私人任务
- 显示、遮盖和隐藏私人任务
- 将任务归到分类
- 打印任务列表
- 选择任务查看方式
- 按到期日、优先级或分类对任务排序

要在计算机上打开“任务”，请双击 Windows 桌面上的 Palm Desktop 图标，然后单击启动栏中的“任务”。

支持

如果您遇到与“任务”或掌上电脑上的其它任何内容有关的问题，请访问

www.palmOne.com/asia/support/。

相关主题

单击以下链接，了解这些相关主题：

VersaMail

将任务作为电子邮件的附件发送

共享

- 将任务传送至其它 Palm Powered 设备
- 通过使用掌上电脑的蓝牙无线技术，将任务发送给其它 Bluetooth® 设备
- 同步 Palm Desktop 软件和 Outlook

隐私

通过启用安全选项，保持任务的隐密性

分类

按类型整理任务

常见问题

任务的常见问题解答

书写记事

在本章中

[创建记事](#)

[查看和编辑记事](#)

[在记事列表中移动记事](#)

[删除记事](#)

[在计算机上使用“记事本”](#)

[相关主题](#)

掌上电脑中的应用程序可用于存储最常用的信息，例如联系人姓名及电话号码、约会等。而记事本可用于记录对您有用但不属于这些分类的信息。无论是会议笔记、菜谱还是至理名言，您都可以借助“记事本”方便快速地输入、存储和共享自己的重要信息。



记事本的益处

- 存储重要但难以记忆的信息
- 轻松地检索和共享信息

创建记事

* 提示

在记事列表中，直接开始书写将创建一则新的记事。首字母将自动大写。

* 提示

使用**查找电话**可以将姓名和电话号码快速添加至记事中。

1

前往**应用程序**并选择“记事本”。

2

创建记事：

a. 选择“新增”。

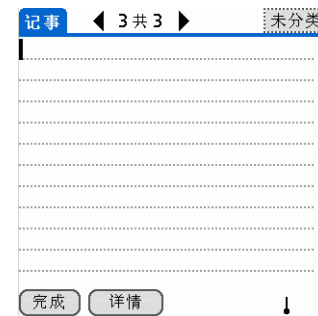

b. 输入您的记事。点击屏幕键盘上的回车键或画下 Graffiti® 2 手写返回笔划 /，即可在记事中移到新的一行。

c. 选择“完成”。

↓ 完成

就是如此简单！您的掌上电脑会自动保存记事。请确保备份最新内容。同时请经常执行**同步**。

查看和编辑记事

* 提示

记事列表会显示每则记事的第一行，因此请确保该行中包含可以识别的内容。

+ 您知道吗？

您可以将掌上电脑连接至便携式键盘，然后即可在旅行中键入自己的记事，而无需携带笨重的笔记本电脑。您可以购买各种便携式键盘。

* 提示

您可以在“记事本”中更改文字大小，从而增强可读性。

1

前往应用程序并选择“记事本”。

2

查看或编辑记事：

a. 在记事列表中，选择您需要的记事。

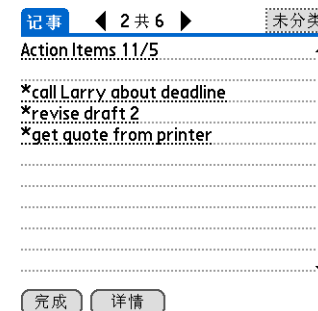

b. 阅读或编辑记事，然后选择“完成”。

↓ 完成

在记事列表中移动记事

您可以在记事列表中向上或向下移动记事。例如，您可以将所有记事按某个主题分组。

+ 您知道吗？

如果您使用 Palm® Desktop 软件进行同步，则可以通过同步将记事发送到您的计算机，然后在计算机上的应用程序（例如，Microsoft Word）中打开，以便进一步执行编辑、格式编排等操作。右键单击计算机上的记事并单击“发送到”，然后选择要将记事发送至的应用程序。

1

前往应用程序并选择“记事本”。

2

移动记事：

a. 找到所需的记事。



b. 在屏幕上拖动触控笔以便向上或向下移动记事。屏幕上会出现一条黑色虚线，表示正在移动记事。

c. 当黑色虚线位于记事要移动至的位置时，请提起触控笔。

↓ 完成

删除记事

* 提示

需要重新找回自己保存过的假日菜谱吗？如果您为已删除的记事保存了归档备份，那么您可以在以后导入以供参阅。

1

前往应用程序并选择“记事本”。

2

打开“删除记事”对话框：

- a. 找到所需的记事。
- b. 打开选单。
- c. 在“记录”选单中选择“删除记事”。

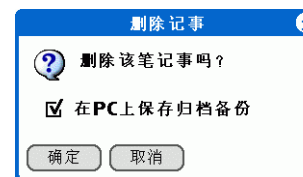

3

[&] 可选 选中复选框可以在您的计算机上保存事件的归档备份。

4

选择“确定”。

↓ 完成

*** 提示**

您可以复制记事文本，并将其粘贴到掌上电脑**文档**中的新 **Word** 文件中。随后，您可以在“文档”中编辑文本并保存为 **Microsoft Word** 文件，然后通过**同步**将文件发送到计算机中，以便您在 **Word** 中查看和编辑。

在计算机上使用“记事本”

在计算机上使用“记事本”可以查看和管理掌上电脑中创建的记事。请查看 **Palm® Desktop** 软件中的联机帮助，了解如何在计算机上使用“记事本”。联机帮助包括有关以下主题的信息：

- 查看、复制和删除记事
- 编辑记事详细信息
- 标记私人记事
- 显示、遮盖和隐藏私人记事
- 打印记事
- 在列表和单一记事视图间切换
- 为记事添加日期和时间标记
- 按分类整理记事
- 为记事排序
- 共享记事

要在计算机上打开“记事本”，请双击 **Windows** 桌面上的 **Palm Desktop** 图标，然后单击启动栏中的“记事本”。

支持

如果您遇到与“记事本”或掌上电脑上的其它任何内容有关的问题，请访问 www.palmOne.com/asia/support/。

相关主题

单击以下链接，了解这些相关主题：

在内部移动

- 打开应用程序
- 使用选单

输入信息

使用“查找电话”在记事中添加电话号码或其它联系人信息

分类

通过将记事分门别类并排序，对它们进行整理

隐私

通过启用安全选项，保持记事的隐密性

共享

- 将记事传送至其它 Palm Powered 设备
- 通过使用掌上电脑的蓝牙技术，将记事发送给其它 Bluetooth® 设备
- 同步 Palm Desktop 软件和 Outlook

VersaMail

将记事作为电子邮件消息的附件发送

短信

将记事作为文本信息的一部分发送

常见问题

记事本的常见问题解答

在笔记本中书写笔记

在本章中

[创建笔记](#)

[查看和编辑笔记](#)

[删除笔记](#)

[在计算机上使用“笔记本”](#)

[相关主题](#)

是否需要草草记下一个电话号码或对自己的提醒？用不着到处找小纸片了，可以将重要的提醒写在“笔记本”中。使用“笔记本”可以完成用纸和笔能够完成的任何事情。“笔记本”使您有地方可以随手描绘并用自己的笔迹记下笔记，比在掌上电脑中创建便笺更快速、更灵活。



笔记本的益处

- 捕捉一时的灵感和信息
- 一幅图片胜过千言万语
- 设定闹钟时查看提醒

创建笔记

[!] 开始之前

确保已**关闭全屏幕书写**。如果开启了全屏幕书写，您将无法在笔记本中创建或编辑笔记。

* 提示

点击笔选择器，更改笔宽或选择橡皮。要完全清空屏幕，请点击笔记（除标题外的任意位置），**打开“编辑”选单**并选择“清除笔记”。

+ 您知道吗？

通过**标记为私人笔记**可以防止他人查看您的笔记。

1

前往应用程序并选择笔记本图标 。

2

创建笔记：

- 使用触控笔在掌上电脑屏幕上直接书写笔记。
- 在屏幕顶部选择时间，然后利用 **Graffiti® 2 手写系统**或**屏幕键盘**输入标题。

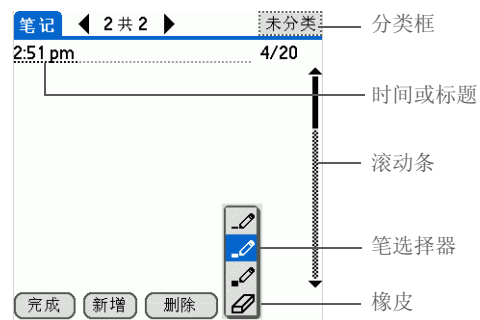

3

[&] 可选 通过点击右上角的分类框并选择分类，可以将笔记分配到分类中。

4

选择“完成”。

↓ 完成

就是如此简单！您的掌上电脑会自动保存笔记。请确保备份最新内容。同时请经常执行**同步**。

选择笔或纸张（背景）的颜色。

1

前往应用程序并选择笔记本 。

2

打开“选择颜色”对话框：

- a. 选择“完成”以显示“笔记本”列表。
- b. 打开选单。
- c. 选择“选项”，然后选择“参数设定”。
- d. 选择“颜色”。



↘ 续

3

选择笔和纸张的颜色：

- a. 点击“笔”，然后点击要使用的墨水颜色。
- b. 点击“纸”，然后点击要使用的背景颜色。
- c. 选择“确定”，然后再次选择“确定”。

↓ 完成

设定闹钟

要将笔记用作提醒，请为笔记设定闹钟。

* 提示

要更改闹钟声音，您可以打开“选项”选单并选择“参数设定”，然后从“闹钟声音”选择列表中选择声音。

1

前往应用程序并选择笔记本 。

2

打开笔记：

- 选择“完成”以显示“笔记本”列表。
- 选择要设定闹钟的笔记。



↘ 续

*** 提示**

通过选择笔记并点击笔记标题右侧的屏幕边缘，您也可以打开“设定闹钟”对话框。

3

设定闹钟：

- 打开选单。
- 选择“选项”，然后选择“闹钟”。
- 点击“日期”框，然后选择闹钟响铃的年、月和日期。

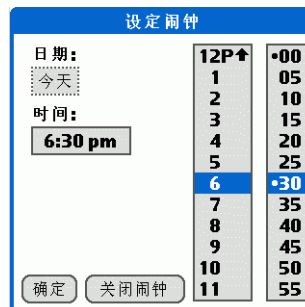

- 点击闹钟响铃的时间。
- 选择“确定”。

↓ 完成

查看和编辑笔记

* 提示

按字母顺序、日期或以手动方式对“笔记本”列表排序。打开“选项”选单，选择“参数设定”，然后点击“排序方式”选择列表。

如果要手动排序，您可以将笔记拖放到列表中的其它位置，从而改变列表的排列位置。

1

前往应用程序并选择笔记本 。

2

打开笔记：

- 选择“完成”以显示“笔记本”列表。
- 选择要查看或编辑的笔记。

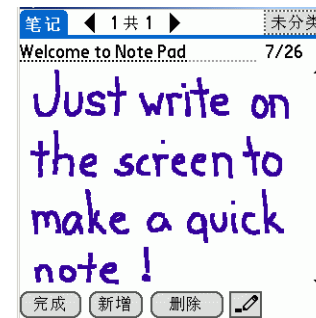

3

阅读或编辑笔记，然后选择“完成”。



↓ 完成

删除笔记

- * 提示
您也可以通过打开“记录”选单并选择“删除笔记”来删除笔记。
- * 提示
要除去那些删除确认消息吗？打开“选项”选单，选择“参数设定”，然后取消选定“删除笔记时确认”复选框。

1 前往应用程序并选择笔记本 。

2 打开笔记：
a. 选择“完成”以显示“笔记本”列表。
b. 选择要删除的笔记。



3 选择“删除”，然后选择“确定”确认删除。

↓ 完成

在计算机上使用“笔记本”

在计算机上使用“笔记本”可以查看和管理掌上电脑中创建的笔记。请查看 Palm® Desktop 软件中的联机帮助，了解如何在计算机上使用“笔记本”。联机帮助包括有关以下主题的信息：

- 了解“笔记本”窗口的各个部分
- 查看、复制和删除笔记
- 编辑笔记的详细信息和标题
- 为笔记设定闹钟
- 标记私人笔记
- 显示、遮盖和隐藏私人笔记
- 打印笔记
- 在列表和笔记预览视图之间切换
- 为笔记排序
- 共享笔记

要在计算机上打开“笔记本”，请双击 Windows 桌面上的 Palm Desktop 图标，然后单击启动栏中的“笔记本”。

支持

如果您遇到与“笔记本”或掌上电脑上的其它任何内容有关的问题，请访问 www.palmOne.com/asia/support/。

相关主题

单击以下链接，了解这些相关主题：

在内部移动

- 打开应用程序
- 使用选单

共享

- 将笔记发送到其它 Palm Powered 设备
- 通过使用掌上电脑的蓝牙无线技术，将笔记发送给其它 Bluetooth® 设备

VersaMail

将笔记作为电子邮件消息的附件发送

隐私

通过启用安全选项，保持笔记的隐密性

分类

创建分类以便您整理笔记

常见问题

笔记本的常见问题解答

以无线方式连接至其它设备

在本章中

[内置蓝牙技术有什么用处？](#)

[输入基本蓝牙设置](#)

[设置手机连接](#)

[无线访问电子邮件和 Web](#)

[设置连接以执行无线同步](#)

[设置与 Windows 桌面计算机的连接](#)

[设置与网络的连接](#)

[创建信任对](#)

[设置高级蓝牙功能](#)

[相关主题](#)

您的掌上电脑具有联系人信息存储、约会记录等功能，让您的生活变得井井有条。如今，借助 Bluetooth® 无线技术，掌上电脑还可成为您与世界无线沟通的桥梁。需要拨打电话？只需选择“联系人”中的号码，您的手机便会开始拨号。能否脱离电缆的束缚，使用掌上电脑浏览网站或发送电子邮件？

掌上电脑的内置蓝牙功能可以帮助您轻松地与其它设备建立无线连接，从而享受无电缆连接的便利。



掌上电脑蓝牙技术的优点

- 连接至蓝牙电话，以便发送文本短信及电子邮件或者访问网站
- 通过无线同步减少杂乱无章的电缆
- 与其它设备和掌上电脑实现无线连接以共享文件

» 主要术语

蓝牙 技术允许掌上电脑、手机和计算机等设备以无线方式相互连接。

[!] 开始之前

任何连接的设备也必须是蓝牙设备。请参见设备的用户指南，以启用蓝牙功能。

内置蓝牙技术有什么用处？

连接至蓝牙电话，以便发送文本短信及电子邮件或者访问网站。 无论您访问 Internet 及电子邮件帐户或发送文本消息的频率是一周一次还是从早到晚不断，只要您通过手机或与连接至 Internet 的笔记本电脑建立连接，就可以随时在线或共享文件；这就是无线连接的含义。

通过无线同步减少杂乱无章的电缆。 想像一下没有杂乱电缆的桌面或工作间。掌上电脑的蓝牙技术可以替代许多连接电缆，通过无线连接执行任务，例如将掌上电脑与计算机同步。

连接至其它设备（例如相机和其它掌上电脑），实现文件的无线共享。 如果可以向另一部掌上电脑**发送照片等文件**，是不是很好呢？使用内置蓝牙技术，与掌上电脑周围大约 30 英尺范围内的设备建立连接。

可以建立哪些类型的连接？

通过蓝牙技术，您可以建立以下连接：

- 无线连接至计算机以同步掌上电脑。
- 使用手机访问 Internet 或电子邮件帐户。要使用手机，您必须拨号连接您的 ISP 或向高速无线运营商申请一个帐户。
- 使用手机发送和接收文本信息。
- 通过与蓝牙设备（如相机、掌上电脑或打印机）形成一组信任对而共享文件。
- 要浏览 Internet 或访问电子邮件帐户，可通过桌面计算机的网络连接进行连接，或者与蓝牙局域网接入点建立连接。

什么是设备发现？

发现是指掌上电脑在其范围内（大约三十英尺）搜索其它蓝牙设备的过程。每个设备被发现后都会显示在“发现结果”中。找到您需要的设备后，可选择要连接到的设备。

掌上电脑中的蓝牙应用程序可以打开和关闭，而应用程序中的“可发现”设置也可以打开和关闭。以下是设置组合和得到的发现状态的说明：

“蓝牙”设置为“关”：当“蓝牙”设置为关闭状态时，其他用户发现不了您的掌上电脑。这类似于用门闩、锁链锁上您的大门，并禁用门铃。当“蓝牙”设置为关闭时，您无法访问“可发现”设置。

“蓝牙”设置为“开”，“可发现”设置为“否”：当您的掌上电脑和蓝牙功能都打开而“可发现”设置为“否”时，您只能接收来自以前与您的设备形成了信任对的设备的连接。这类似于用门闩锁上门并禁用了门铃，但任何有钥匙的朋友都可以进入。默认情况下，当“蓝牙”为“开”时，“可发现”设置处于启用状态。

“蓝牙”设置为“开”，“可发现”设置为“是”：当您的掌上电脑和蓝牙功能都打开，而且“可发现”设置为“是”时，您可以接收来自任何蓝牙设备的连接。您会与以前进行过通信的设备自动连接，但您可以拒绝连接不认识设备的邀请。这类似于用门闩锁上您的前门，并启用门铃。已经有钥匙的朋友可以自由进入，如果没有钥匙的人敲响门铃请求连接，您可以选择打开门或是不予理睬。

输入基本蓝牙设置

» 主要术语

可发现 允许其它设备使用蓝牙技术查找并连接掌上电脑的设置。您的掌上电脑必须设置为**可发现**。

* 提示

如果您想延长电池使用时间，请关闭“可发现”模式。

1

前往收藏夹并选择蓝牙 。

2

输入基本蓝牙设置：

- 选择“开”。
- 选择“设备名”字段并输入掌上电脑的名称。这是掌上电脑与其它蓝牙设备连接后将显示的名称。默认情况下是您在同步期间使用的用户名，但也可更改为其它名称。
- 点击“可发现”选择列表，然后选择“是”或“否”。

↓ 完成

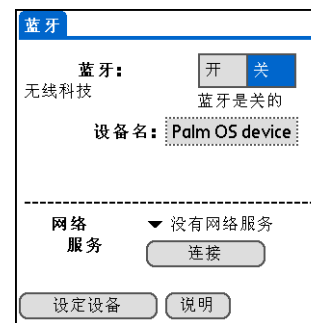

[!] 开始之前

如果您使用的是 IR 手机，则必须从网上下载手机链接应用程序。访问 <http://www.palmOne.com/us/support/downloads/phonelink.html> 以下载该软件。您也可以从 Windows 开始程序选单下的 palmOne 文件夹中的手机链接更新程序启动上述链接。

» 主要术语

信任对 两个可以相互连接的设备（例如您的掌上电脑和手机）。因为每个设备都可以在另一个设备上找到相同的密钥，一旦与某个设备组成信任对，无需再次输入密钥即可与该设备连接。

设置手机连接

[!] **重要事项** 要使用蓝牙管理器建立手机连接，您必须拥有可选择启用 GPRS 数据服务的 GSM 手机。

这样，您便可以在和手机之间形成掌上电脑信任对。一旦建立了信任对连接，便可以在需要蓝牙连接时自动连接至手机。

1

前往**收藏夹**并选择蓝牙 。

2

打开“电话设定”对话框。

- 选择“设定设备”。
- 选择“电话设定”。
- 选择“电话连接”。
- 选择“下一步”。

▼ 续

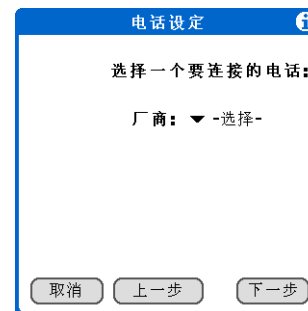

*** 提示**

如果收到一条消息表明您的手机未准备好接受连接，请检查并确保手机已准备好建立蓝牙连接。请参见手机附带的说明。

3

选择您要连接的手机：

- a. 点击“厂商”和“型号”选择列表，选择正确的手机条目，然后选择“下一步”。
- b. “连接设定”屏幕将显示该范围内的所有蓝牙手机。如果您的手机未显示在发现结果中，请选择“再查找”以再次搜索。

如果手机仍然未出现在列表上，请访问 www.palmOne.com/us/support/downloads/phonelink.html 下载手机的驱动程序，然后执行步骤 4。

- c. 选择需要连接的手机并选择“确定”，然后再次选择“下一步”。

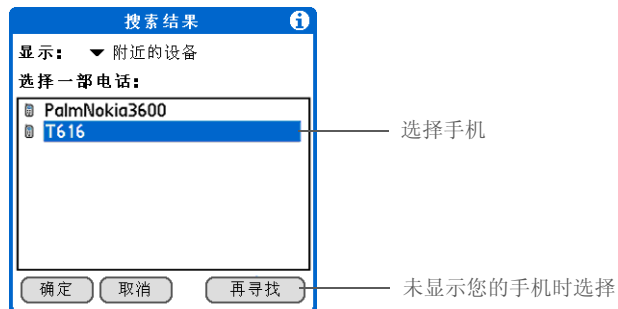

↘ 续

» 主要术语

密钥 与密码一样，密钥是一种安全措施。您的掌上电脑只能与具有相同密钥的设备建立连接。例如，要连接至您的手机，则必须在掌上电脑和手机上输入相同的密钥。

4

输入密钥：

- a. 输入密钥数字。它可以是您选择的任何号码；例如，并不要求一定是您用于访问网络或电子邮件帐户的密码。

[!] 重要事项 您必须在掌上电脑和手机上输入相同的密钥，才能连接至手机。

- b. 选择“确定”。



5

选择“完成”以完成手机连接设置。

» 续

» 主要术语

GPRS 通用分组无线服务 (General Packet Radio Service) 的缩写，这是一种以无线方式高速发送信息的方法。只有在您的手机具有 **GPRS** 帐户时，才能在步骤 7 中选择“是”。

6

确定您是否需要设置网络：

- 选择“是”以开始网络设置。转至步骤 7。
- 如果您使用手机连接的目的只是 通过掌上电脑拨打电话号码或发送文字消息，请选择“否”。设置即已完成。

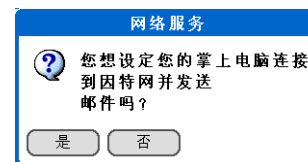

7

开始网络设置：

- 如果您选择“是”，请执行步骤 8。
- 如果您选择“否”，请执行步骤 9。
- 选择“下一步”。

↘ 续

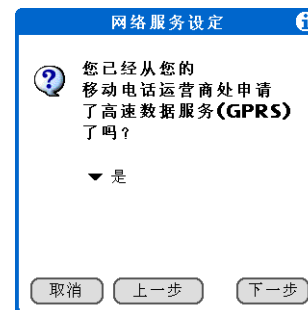

* 提示

如果您无法确定这些设置，请联系 ISP 或无线运营商。

8

如果您在步骤 7 中选择“是”：

- a. 点击选择列表，然后选择正确的移动电话运营商信息。
- b. 选择“下一步”，然后选择“完成”。



9

如果您在步骤 7 中选择“否”：

- a. 选择“下一步”。
- b. 输入要用于拨入 ISP 的电话号码以及您的拨号帐户的用户名。
- c. 选择“密码”框，输入您的帐户密码，然后选择“确定”。这是您用于访问拨号帐户的密码。
- d. 选择“下一步”，然后选择“完成”。



完成

现在您已设置了手机连接，可以浏览网络并发送和接收电子邮件。

无线访问电子邮件和 Web

与手机建立连接后，您可以使用该连接以无线方式发送和接收电子邮件或浏览 Web。

注意 如果要使用无线功能，则必须开启蓝牙功能。同时，您还必须为掌上电脑设置电子邮件帐户，掌上电脑然后才能发送或接收电子邮件。

+ 您知道吗？

您可以点击状态栏上的“蓝牙”，以便在掌上电脑上的任一应用程序中都可快速打开蓝牙设置屏幕。

* 提示

您还可以检查电池指示器旁边的蓝牙指示器（位于“收藏夹”或“应用程序”视图顶部），查看蓝牙功能是否已开启。

1

打开电子邮件应用程序或 Web 浏览器。

2

验证蓝牙状态：

- 点击状态栏上的蓝牙  以打开蓝牙设置屏幕。即使指示器以灰色显示（表示蓝牙当前已关闭），也可以选择该指示器。
- 确保已选定“开”。

➤ 续

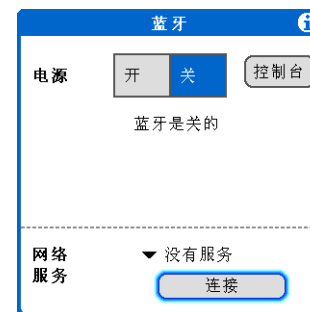

» 主要术语

服务 连接至手机并以无线方式发送信息的方式，例如通过高速 (GPRS) 运营商或 Internet 服务提供商 (ISP) 的拨号帐户。

* 提示

在 Web 浏览器中**输入 URL**或在 VersaMail® 应用程序中选择**获取和发送**时，掌上电脑会自动连接上次使用的服务。

3

连接到手机：

- a. 点击“服务”选择列表，然后选择要用于连接至 Internet 的服务。如果已经**设定手机连接**，则会列出已配置服务的名称。
- b. 选择“连接”。



完成

现在，您便可以开始**发送和接收电子邮件或浏览 Web**。

设置连接以执行无线同步

1

前往收藏夹并选择蓝牙 。

2

打开“PC 设定”对话框：

- 选择“设定设备”。
- 选择“PC 设定”。
- 选择“蓝牙 HotSync 数据同步”。
- 选择“下一步”。



3

选择一台计算机，然后点击“下一步”。

屏幕将显示  “发现”图标，提示正处于发现过程中。

如果您的计算机未显示在发现结果中，请选择“再寻找”以再次搜索。

▼ 续



*** 提示**

要与您的计算机同步，请进入 **HotSync Manager** 并点击 **HotSync** 图标下方的选择列表，以便从列表中选择您的计算机。选择 **HotSync** 图标以开始同步。

4

设定连接以执行无线同步：

- a. 按照屏幕指示执行步骤 1 至 3，并在完成每个步骤后选择“下一步”。

要在计算机上启动 **HotSync® Manager**，请在计算机屏幕右下角的任务栏中单击 **HotSync Manager** 图标。

- b. 在步骤 4 中选择“启动 **HotSync** 数据同步”。

- c. 选择 **HotSync** ，使您的掌上电脑与计算机同步。

↓ 完成

现在，您便可以轻松与计算机实现无线同步。

设置与 Windows 桌面计算机的连接

* 提示

一旦您将您的 PC 设置为可信设备，则可以将掌上电脑和桌面计算机设置为以**无线方式同步**。

* 提示

要通过桌面计算机的网络连接访问 Internet，您必须允许在您的计算机上实现 Internet 共享。有关详细信息，请参见计算机或操作系统附带的文档。

1

前往**收藏夹**并选择蓝牙 。

2

打开“PC 设定”对话框：

- 选择“设定设备”。
- 选择“PC 设定”。
- 选择“PC 连接”。
- 选择“下一步”。



3

选择一台 PC，然后选择“确定”。

屏幕将显示“发现”图标 , 提示正处于发现过程中。

如果您的 PC 未显示在发现结果中，请选择“再寻找”以再次搜索。

▼ 续

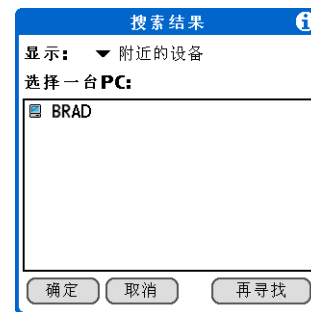

*** 提示**

要通过桌面计算机的网络连接访问 Internet，您必须允许在您的计算机上实现 Internet 共享。有关详细信息，请参见计算机或操作系统附带的文档。

4

选择是否将 PC 添加为可信任设备：

是 转至步骤 5。

否 转至步骤 6。

5

[&] 可选 创建信任连接。

a. 选择“下一步”。

b. 输入 PC 的密钥号码，然后选择“确定”。



6

[&] 可选 设置 PC 用户名和密码：

a. 输入 PC 的用户名和密码，然后选择“下一步”。

b. 如果您不想使用用户名和密码，则将这两个字段保留为空并选择“下一步”。

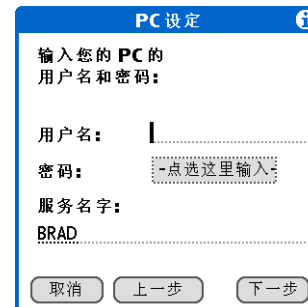

7

选择“完成”。

↓ 完成

设置与网络的连接

[!] 开始之前

您必须从系统管理员处获得 LAN 的密钥、用户名和密码。

» 主要术语

LAN 局域网 (*Local Area Network*) 的缩写。LAN 是指将家庭或企业的计算机连接在一起的本地网络。

1

前往收藏夹并选择蓝牙 。

2

打开“PC 设定”对话框：

- 选择“设定设备”。
- 选择“局域网设定”。
- 选择“下一步”。



3

选择一个 LAN，然后选择“确定”。

屏幕将显示  “发现”图标，提示正处于发现过程中。

如果 LAN 未显示在发现结果中，请选择“再寻找”以再次搜索。

» 续



4

创建信任连接。

- a. 选择“是”，将 LAN 添加为可信设备。
- b. 选择“下一步”。
- c. 输入 LAN 的密钥号码，然后选择“确定”。



5

输入 LAN 的用户名和密码，然后选择“下一步”。



6

选择“完成”。

↓ 完成

创建信任对

+ 您知道吗？

当您的掌上电脑和蓝牙功能都打开而“可发现”设置为“否”时，您只能接收来自以前与您的设备进行通信的设备的连接。

将手机和计算机设置为可信设备后，您可能需要设置其它可信设备，例如朋友的掌上电脑。您的设备识别到可信设备后，会跳过发现和验证过程而自动接受通信。

1

前往收藏夹并选择蓝牙 。

2

开始发现过程：

- a. 选择“设定设备”。
- b. 选择“可信设备”。
- c. 选择“增加设备”。
- d. 选择“可信设备”以开始发现过程。屏幕将显示发现图标 ，提示正处于发现过程中。

3

选择您要添加为可信设备的设备。

如果您要添加的设备未显示在发现结果列表中，请点击“再寻找”以再次搜索。

▼ 续



*** 提示**

您可以删除可信设备或查看可信设备的详细信息，例如设备地址和最近的连接。在 Bluetooth Manager 中选择“设定设备”，然后选择“可信设备”。选择相应的设置，然后点击“详情”。

4

在掌上电脑和另一台设备中输入相同的**密钥**，然后选择“确定”。

[!] 重要事项 有些蓝牙设备有内置的密钥；其它设备需要选择密钥；有关的信息，请参见您的蓝牙设备附带的文档资料。在任何一种情况下您都必须在该设备和您的掌上电脑上使用相同的密钥。

许多手机还要求您将其置于一种特殊的模式，在该模式中，它可以接受密钥互换以便在信任对中进行连接。有关的信息，请参见手机附带的文档资料。

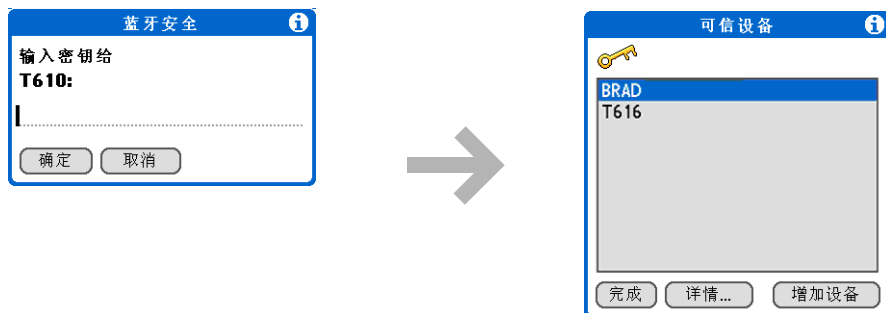

5

选择“完成”。

↓ 完成

设置高级蓝牙功能

这些高级设置适合在特殊场合使用。

存储最近发现的设备名称

当您开启或关闭设备名称快取记忆时，您控制着掌上电脑是否在每次执行发现过程时都检索远程设备的名称。默认情况下，设备名称快取记忆已开启，表示发现的设备名称将存储在快取记忆中。下一次发现该设备时，名称将很快显示出来。

* 提示

如果远程设备名称已更改，关闭后再启用设备名快取记忆功能即可强制掌上电脑检索新的设备名称。

1

前往收藏夹并选择蓝牙 。

2

打开选单。

3

选择“选项”，然后选择“关闭设备名快取记忆”。

“选项”选单上的选择将切换到“打开设备名快取记忆”。这表示快取记忆已关闭。

↓ 完成

允许掌上电脑在关闭时唤醒

您可以将掌上电脑设置为在掌上电脑关闭的情况下通过蓝牙连接接收信息。无线电将保持打开，但是设备不能被发现。如果另一个蓝牙设备或应用程序要唤醒您的掌上电脑，它们必须知道您的设备名。这一点限制了与可信设备或以前曾连接过的设备的连接。

1

前往收藏夹并选择蓝牙 .

2

打开选单。

3

选择“选项”，然后选择“允许唤醒”。

“选项”选单上的选择将切换为“不允许唤醒”。这表示“允许唤醒”已打开。

[!] 重要事项 即使您的掌上电脑已关闭，启用“允许唤醒”设置也会耗费电池电量。请务必监视您的电池电量。

↓ 完成

支持

如果您遇到与蓝牙或掌上电脑上的其它任何内容有关的问题, 请访问 www.palmOne.com/asia/support/。

相关主题

单击以下链接, 了解这些相关主题:

在内部移动

- 打开应用程序
- 使用选单

管理信息

将掌上电脑与桌面 PC 同步

联系人

连接至联系人列表中的电话号码

VersaMail

使用掌上电脑的蓝牙技术以无线方式发送和接收电子邮件

短信

使用掌上电脑的蓝牙技术以无线方式发送和接收文本信息

常见问题

蓝牙无线技术的常见问题解答

收发电子邮件

在本章中

[升级现有的电子邮件帐户](#)

[关于电子邮件帐户](#)

[创建帐户](#)

[管理电子邮件帐户](#)

[收取和阅读电子邮件](#)

[发送电子邮件](#)

[使用电子邮件文件夹](#)

[处理电子邮件](#)

[处理附件](#)

[将掌上电脑中的电子邮件与计算机上的电子邮件同步](#)

[VersaMail 应用程序的高级功能](#)

[相关主题](#)

如果您已经知道了电子邮件对保持业务和个人沟通是多么有效，那么 VersaMail® 应用程序将带给您更多的方便：在旅途中收发电子邮件。如果您是新的电子邮件用户，只要能够建立 Internet 连接，就能随处享受到与朋友、家人和同事沟通的方便与快捷。

您可以在电子邮件中附加照片等文件，以及 Microsoft Word、Excel 或 PowerPoint 文件；或者以附件方式接收任何这些类型的文件，并在方便时查看和编辑。您还可以将掌上电脑中的电子邮件与桌面计算机中的电子邮件同步。



益处

- 在旅途中访问电子邮件
- 收发照片、声音文件、Word 和 Excel 文件等等
- 保存来自计算机的邮件并在方便时查看

升级现有的电子邮件帐户

[!] 开始之前

您必须先执行以下任务，才能在掌上电脑中设置电子邮件帐户：

- 如果您还没有帐户，请通过 Internet 服务提供商（例如 Earthlink）或无线运营商（例如 Cingular）建立一个帐户。您也可以使用**企业电子邮件帐户**。

- 仅适用于无线帐户：具有有效的无线运营商服务以及带 Bluetooth® 无线技术的手机。您还必须在掌上电脑上**设置电话连接**。（如果您**通过公司的蓝牙网络访问电子邮件**，则不需要设置连接。）

如果您在其它掌上电脑上使用过 VersaMail 应用程序并留有旧的用户名，那么您可以升级现有的电子邮件帐户以便用于新的掌上电脑。

1

使新的掌上电脑与计算机同步。选择与旧的掌上电脑相关的用户名；其中包含现有的帐户信息。



2

在掌上电脑中，前往**收藏夹**，然后选择 VersaMail .

3

点击“是”接受升级。

↓ 完成

关于电子邮件帐户

VersaMail 应用程序是一种可以使用电子邮件提供商的帐户（例如 Earthlink 或 Yahoo!）或企业电子邮件帐户从掌上电脑访问电子邮件的软件。对于您要访问的每一个电子邮件帐户，您必须在掌上电脑上设置帐户。例如，您有一个 Earthlink 帐户和一个企业帐户，请分别设置每一个帐户。在掌上电脑上最多可以创建八个电子邮件帐户。

[!]重要事项 您必须拥有电子邮件提供商的帐户或企业帐户。VersaMail 应用程序可以使用这些帐户将邮件传送至您的掌上电脑。该应用程序并非电子邮件服务提供商。

帐户和连接类型

您可以在掌上电脑上设置两种类型的电子邮件帐户：

无线 使用内置 Bluetooth® 技术或者将掌上电脑与手机的红外线端口对准进行传送，以便直接通过掌上电脑发送和接收电子邮件。

仅同步（仅限于 Windows 计算机） 使用同步功能将邮件从计算机的电子邮件应用程序（例如 Microsoft Outlook）传送至掌上电脑。对于该类型的帐户，您不能以无线方式收发邮件。

使用电子邮件提供商

如果要设置新的电子邮件帐户并且选择知名的电子邮件提供商（Internet 服务提供商，即 ISP），例如 Earthlink 或 Yahoo!，则在帐户设置过程中系统会自动配置许多必需的设置。

对于其它 ISP，您需要提供以下信息：

- 用于接收邮件的协议，如邮局协议 (POP) 或 Internet 消息访问协议 (IMAP)
- 内收邮件服务器的名称
- 外寄邮件（简单邮件传输协议，即 SMTP）服务器的名称
- 您的帐户的安全功能（如果有），例如安全套接层 (SSL)，验证的邮局协议 (APOP) 或扩展的简单邮件传输协议 (ESMTP)

» 主要术语

防火墙 用于保护专用网络不被未经授权的用户访问的系统。

- 电子邮件地址和密码

请访问电子邮件提供商的 Web 站点或者与他们的客户支持联系以获得详细信息。

使用企业电子邮件帐户

如果您要在掌上电脑上使用企业电子邮件帐户访问邮件，可以在掌上电脑上使用与其它所有帐户相同的创建方法，唯一的区别是：对于企业电子邮件帐户，您可能需要设置**虚拟专用网络 (VPN)**。

如果公司的企业防火墙后有蓝牙网络，或者在掌上电脑上使用了 802.11b（也称为 Wi-Fi）SDIO 卡（请访问 www.palmOne/asia.com 以确定这些卡的可用性），且公司的企业防火墙后有 802.11b 网络，则可能不需要设置 VPN 也可访问企业电子邮件帐户。有关详细信息，请参见下一节。

在设置企业电子邮件帐户之前，请与公司的系统管理员联系，获得以下信息：

用户名和密码 这可能是您的 Windows 用户名和密码、Lotus Notes ID 用户名和密码，也可能是其他用户名和密码。VersaMail 应用程序为您的密码提供 128 位 AES 增强加密。

协议 大多数企业邮件服务器使用 IMAP 协议来检索邮件。在极少数的情况下，公司服务器可能使用 POP 协议。

注意 某些企业邮件服务器也可能两种协议都不使用。如果是这样，您就不能使用掌上电脑无线收发电子邮件。您可以将掌上电脑中的电子邮件与计算机上 Microsoft Outlook 或 Lotus Notes 中的电子邮件同步。

内收和外寄邮件服务器设置 请向公司的系统管理员咨询以获得这些设置。

使用企业电子邮件帐户可以访问以下类型的邮件服务器，其中包括：

- Microsoft Exchange
- IBM Lotus Domino
- Sun iPlanet

VPN

如果要在掌上电脑上使用企业电子邮件帐户访问电子邮件，您可能需要在掌上电脑上设置虚拟专用网络 (VPN)。VPN 让您可以通过公司的防火墙（安全层）登录到企业邮件服务器。如果没有 VPN，则您无法通过防火墙来访问邮件服务器。

在以下任何一种情况下，您都需要设置 VPN 以访问企业电子邮件：

- 公司无线局域网 (LAN) 位于防火墙之外。
- 公司无线 LAN 位于防火墙内，但您尝试从防火墙外访问该网络（例如，从公共场所访问或从家中访问）。

请向公司的系统管理员咨询，确认是否需要使用 VPN 来访问公司网络。

VersaMail 应用程序中带通知功能的 **自动获取邮件** 可能无法使用某种 VPN 连接。此外，不能将电子邮件的 **定期重试发送电子邮件** 功能与使用 VPN 连接的帐户一起使用。

创建帐户

创建帐户的步骤因您计划采用的收发电子邮件的方式而异：

仅使用无线 如果您计划仅使用掌上电脑以无线方式收发电子邮件，则按下面的步骤在掌上电脑上设置帐户。

仅同步 如果您计划仅将掌上电脑中的电子邮件与计算机中的电子邮件同步，并且决不以无线方式从掌上电脑收发电子邮件，则无需在掌上电脑中设置帐户。而是，执行本章稍后将介绍的在计算机上 **设置同步选项** 步骤。设置完成后，执行 **同步** 操作以将帐户设置传送到掌上电脑上。

既使用无线也使用同步 如果您计划既使用无线方式收发电子邮件也使用同步方式将掌上电脑中的电子邮件与计算机上的电子邮件同步，则必须在掌上电脑上设置帐户，并在计算机上执行 **设置同步选项** 步骤。如果您没有在两个地方都设置帐户，则将无法同步电子邮件。

[!] 重要事项 如果计划使新的掌上电脑与其它掌上电脑的现有用户名同步，则必须首先进行同步，然后再在 VersaMail 应用程序中输入电子邮件帐户信息。如果先输入电子邮件帐户信息，然后再将掌上电脑与现有用户名同步，输入的电子邮件帐户信息就会被覆盖。

设置基本帐户选项

1

前往**收藏夹**并选择 VersaMail .

2

打开“帐户设定”屏幕：

- a. **打开选单**。
- b. 选择“帐户”，然后选择“帐户设定”。
- c. 选择“新增”。

↘ 续

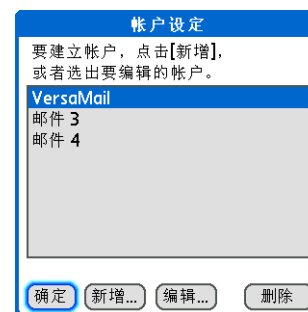

» 主要术语

协议 电子邮件提供商用于接收电子邮件的设置。大多数提供商都使用邮局协议 (POP)；少数提供商使用 Internet 报文访问协议 (IMAP)。

* 提示

如果“邮件服务”选择列表中显示了您的电子邮件提供商，则无需选择协议。正确的协议将会自动显示。

3

输入基本帐户信息：

- 在“帐户名”字段中，输入描述性名称。
- 选择“邮件服务”选择列表，然后选择电子邮件提供商。选择“其他”（如果您的提供商未列出）。
- 如果您选择“其他”，请选择“协议”选择列表，然后选择“POP”或“IMAP”。

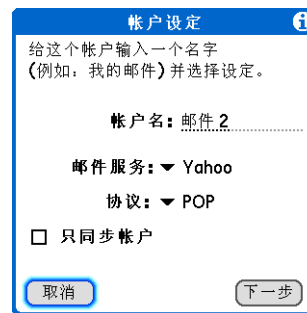

[!] 重要事项 不要选中“只同步帐户”复选框。如果您计划只将掌上电脑上的电子邮件与计算机上的电子邮件同步，则不要在掌上电脑上设置帐户。而是，执行本章稍后将介绍的在计算机上设置同步选项步骤。

- 选择“下一步”。

↘ 续

* 提示

您的用户名通常是电子邮件地址中出现在 @ 符号之前的部分，而不是整个电子邮件地址。如果您不能确定要输入哪个用户名，请向 ISP 查询。

+ 您知道吗？

您的内收邮件服务也称为 POP 或 IMAP 服务器；您的外寄邮件服务器也称为 SMTP 服务器。

4

输入帐户的用户名和密码：

- 输入用于访问电子邮件的用户名。
- 选择“密码”框，输入您的电子邮件帐户密码，然后选择“确定”。
- 选择“下一步”。

邮件 2

给这个帐户输入用户名和密码。

用户名：
username

密码：
未指定

取消 上一步 下一步

5

如果您从“帐户设定”屏幕的“邮件服务”选择列表中选择常用电子邮件提供商，则此屏幕已填入信息。如果不是，请输入内收和外寄邮件服务器的名称。

- 输入您的电子邮件地址。
- 输入您的邮件服务器名称。
- 选择“下一步”。

↘ 续

邮件 2

如果有必要，请审查您的设定并编辑之。

邮件地址：
username@yahoo.com

内收邮件服务器：
pop.mail.yahoo.com

外寄邮件服务器：
smtp.mail.yahoo.com

取消 上一步 下一步

6

执行以下操作之一：

完成设置 选择“完成”以完成设置，然后进入已设置帐户的收件箱，您可以在该收件箱中收发电子邮件。

设置其它邮件选项 选择“下一步”，设置高级邮件选项。

↓ 完成

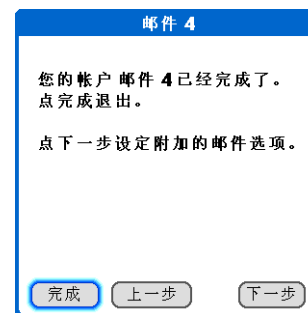

设置高级邮件选项

+ 您知道吗？

POP 协议不支持只从服务器检索未读的邮件。如果您有 POP 电子邮件帐户，VersaMail 应用程序将从服务器下载所有邮件，不管您是否已阅读这些邮件（例如，在您的桌面计算机上或在 Web 上），也不管此复选框是否已选中。

* 提示

如果您选择将邮件保留在服务器上，例如掌上电脑的 Yahoo 帐户中已读取的邮件，那么下一次检查 Yahoo.com 收件箱时您仍然可以看到该邮件。

1

设置 POP 或 IMAP 帐户的邮件检索服务器选项：

POP 帐户

IMAP 帐户

a. 选择下列任何一种设置：

获取未读邮件（仅限于 IMAP 帐户） 如果选择“仅下载未读的邮件”，则只会将未读邮件下载至掌上电脑。如果您不选择此选项而点击“获取和发送”，则您在提供商邮件服务器上的所有邮件都将下载到您的“收件箱”，其中包括已经阅读的邮件。

删除服务器上的邮件 当邮件在 VersaMail 应用程序中删除后，如果要从提供商的邮件服务器中删除这些邮件，请选中“从 VersaMail 删除邮件时，一并删除服务器上的邮件”复选框。

将邮件保留在服务器上（仅限于 POP 帐户） 如果要在掌上电脑上收取电子邮件，同时又要在服务器上保留电子邮件，以供今后在计算机上查看，请选中“将邮件保留在服务器上”复选框。

↘ 续

续

端口号 POP 服务器的端口号设置默认为 110，IMAP 服务器的端口号设置默认为 143。如果选择通过安全连接检索收到的邮件，则可能需要更改端口号（请参见下一项）。如果您无法确定正确的端口号，请向您的系统管理员咨询。

使用安全连接 要通过安全（**安全套接层**，即 SSL）连接检索收到的邮件，请选中“使用安全连接”复选框。如果您选中该复选框，接收邮件的端口号将改为 995。您可能需要更改端口号；请向您的系统管理员咨询。

最大邮件大小 要限制收到的电子邮件的最大大小，请以千字节 (KB) 为单位在“最大邮件大小”中输入数字。默认情况下，所接收邮件最大为 5KB，但您可以输入 2048KB（大约 2 兆字节，即 2MB）以内的任何大小，该大小包括附件大小。就正文文本而言，可检索的邮件大小最大为 60KB，包括附件在内的数据大小最大为 5MB。因为下载大邮件会消耗掌上电脑的资源，所以 VersaMail 应用程序会显示邮件大小，并询问您是否要下载超过最大邮件大小的邮件（最大不超过 2MB）。

b. 选择“下一步”。

↘ 续

2

设置发送邮件选项:

a. 选择下列任何一种设置:

显示名称 输入要在发送的邮件中显示的名称, 例如 “Joe Smith”。

回复地址 输入要让收件人在您的电子邮件中看到并回复的电子邮件地址。只有当此地址与您发送邮件使用的电子邮件地址不相同, 才需要输入此信息。例如, 如果从 me@yahoo.com 发送邮件, 但希望

收件人回复 me@earthlink.net, 请在此处输入该回复地址。“回复到地址”会使电子邮件看起来像是从您输入的地址发送的。

密送 选中“BCC”复选框可向另一电子邮件地址发送您所发送的任何电子邮件的密件副本。邮件的其他收件人将看不到密送的电子邮件地址。例如, 您要将从掌上电脑发送的所有邮件的副本发送到您的企业电子邮件帐户, 请输入该电子邮件地址。

b. 选择“下一步”。

↘ 续

*** 提示**

使用签名可以在所有发送的邮件中添加您的姓名和电话号码。

3

添加签名：

- a. 点击“附加签名到电邮中”复选框，然后输入签名的文本。
- b. 选择“下一步”。

↘ 续



*** 提示**

如果需要输入新的验证信息，请输入用户名，点击“密码”框并输入密码，然后选择“确定”。有关验证用户名和密码的信息，请向您的电子邮件服务提供商咨询。

4

设置其它的发送邮件选项：

a. 选择下列任何一种设置：

端口号 默认值为 25，即大多数 SMTP 服务器使用的端口号。如果您无法确定正确的端口号，请向您的系统管理员咨询。

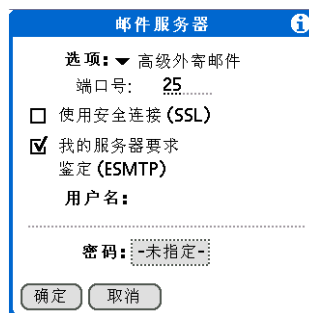

使用安全连接 要通过安全（**安全套接层**，即 SSL）连接向外发送邮件，请选中“使用安全连接”复选框。

鉴定 如果外寄邮件服务器 (SMTP) 需要 **ESMTP 鉴定**，请选中该复选框。在选择此选项之前，请向您的系统管理员咨询。如果您选择此选项，将会出现用户名和密码字段。这些字段已经根据您输入的帐户信息自动填写完成。大多数情况下所显示的信息都是正确的；但是，您的验证用户名和/或密码有时会与您的帐户用户名或密码不同。

b. 选择“完成”。

↓ 完成

测试新帐户

在设置完新的电子邮件帐户后，就会显示刚创建的帐户的“收件箱”。您可以通过**收取邮件**来测试电子邮件帐户是否已正确设置且工作正常。

如果设置了“仅同步”电子邮件帐户，则需要在计算机上**配置此帐户**。除非在计算机上配置帐户，否则，您不能使掌上电脑的电子邮件与计算机上的电子邮件同步。

管理电子邮件帐户

在创建帐户之后，通过添加 ESMTTP 鉴定以及选择特定的服务连接至网络等操作，您可以编辑、删除或自定义帐户。

编辑电子邮件帐户

1

选择要编辑的帐户：

- 打开选单。
- 选择“帐户”，然后选择“帐户设定”。
- 选择要编辑的帐户的名称，然后选择“编辑”。



2

与创建帐户一样，系统将显示一系列用于编辑帐户的屏幕。选择“下一步”仔细检查每一个屏幕，并在相应的屏幕上更改要编辑的条目。

↓ 完成

删除电子邮件帐户

在 VersaMail 应用程序中删除帐户时，会将该帐户从中删除。但该帐户会继续保留在服务器上。例如，如果从 VersaMail 应用程序中删除您的 Yahoo! 帐户，则只会从掌上电脑中删除该帐户。您的电子邮件帐户仍然在 Yahoo.com 上。

在删除电子邮件帐户时，您必须至少保留一个帐户。

* 提示
使掌上电脑与计算机同步，
以便在删除帐户之后释放该
帐户占用的存储空间。

1

选择要删除的帐户。

- a. 打开选单。
- b. 选择“帐户”，然后选择“帐户设定”。
- c. 选择要删除的帐户的名称，然后选择“删除”。



2

删除帐户：

- a. 在“删除帐户”对话框中选择“是”，删除该帐户以及所有相关的电子邮件。
- b. 选择“确定”。

↓ 完成

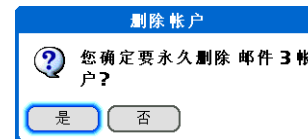

为电子邮件帐户选择其它服务

在掌上电脑上[设置电话连接](#)时，您可以将连接与网络服务配对。您还可以选择某个服务作为掌上电脑上所有网络活动的默认服务，包括收发电子邮件。

然而，对于指定的电子邮件帐户，您可以切换到只适用于该帐户的其它服务。例如，为掌上电脑选择的默认服务可以称为“蓝牙”，并且该服务可以使用掌上电脑的内置蓝牙功能与企业邮件服务器建立连接。然而，对于 Earthlink 帐户，您可能要切换到称为“红外线”的服务，该服务使用掌上电脑的红外线端口通过手机连接至您的电子邮件服务提供商。

退出 VersaMail 应用程序时，服务将断开连接（除非您在使用掌上电脑的默认服务）。在重新打开该应用程序时，所选的电子邮件帐户（此示例中为“Earthlink”）继续使用新连接（此示例中为“红外线”）进行连接，直到您选择一个新服务或取消选择“连接时始终使用”复选框。如果取消选择“连接时始终使用”复选框，则电子邮件帐户 (Earthlink) 将使用默认的掌上电脑服务（此示例中为“蓝牙”）进行连接。

“连接时始终使用”复选框只更改所选电子邮件帐户的连接服务。对于要从掌上电脑的默认连接切换到其他连接的每个电子邮件帐户，您必须执行该步骤。

* 提示

如果已有一个服务连接，则该连接将断开并启动新连接。VersaMail 应用程序将使用新连接来发送和查收任何新电子邮件。

1

打开“帐户详情”对话框：

- a. 从要切换的帐户的“收件箱”中，点击“收取邮件”。
- b. 选择“详情”。

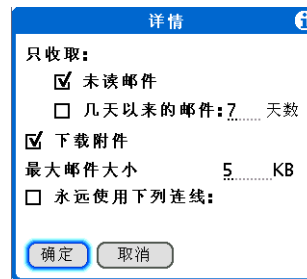

2

选择新的服务。

- a. 选中“永远使用下列连线”复选框。此时，就会出现可用服务的选择列表。默认显示当前使用的连接。
- b. 从“服务”选择列表中选择切换之后使用的连接。
- c. 选择“确定”，然后再次选择“确定”。



↓ 完成

将 ESMTP 添加到帐户中

有些服务需要 ESMTP 鉴定，以验证您在 SMTP 服务器上的用户名和密码。如果您不确定您的 ISP 或 Web 电子邮件提供商是否支持 ESMTP，请向您的电子邮件提供商咨询。

1

选择要添加 ESMTP 的帐户：

- a. 在“收件箱”或另一个文件夹屏幕上，**打开选单**。
- b. 选择“选项”，然后选择“邮件服务器”。
- c. 选择“帐户”选择列表，然后选择“编辑帐户”。
- d. 选择要更改的帐户的名称，然后点击“确定”。

↘ 续



*** 提示**

如果需要输入新的验证信息，请输入用户名，点击“密码”框并输入密码，然后选择“确定”。有关验证用户名和密码的信息，请向您的电子邮件服务提供商咨询。

2

添加 ESMTP:

- a. 在“邮件服务器”屏幕上（参见步骤 1），选择“详情”。
- b. 选择“选项”选择列表，然后选择“高级外寄邮件”。
- c. 选中复选框。

注意 在选择此选项之前，请向您的系统管理员咨询。如果您选择此选项，将会出现用户名和密码字段。这些字段已经根据您的帐户信息自动填写完成。大多数情况下所显示的信息都是正确的；但是，您的验证用户名和/或密码有时会与您的帐户用户名或密码不同。

- d. 选择“确定”。

↓ 完成

邮件服务器

选项: ▼ 高级外寄邮件
端口号: 25.....

我的服务器要求
鉴定 (ESMTP)

用户名:
user@yahoo.com

密码: 已指定

确定 取消

+ 您知道吗？
您可以将掌上电脑设置为 **自动检查并下载** 新的电子邮件。

收取和阅读电子邮件

您可以选择只查看电子邮件的主题（包括邮件的大小、发件人和主题），这样您就可以决定是否要下载整封邮件。或者，您可以选择获取接收的所有电子邮件的完整内容。如果选择获取完整内容，则将下载邮件的正文，正文最大不超过您选择的最大邮件大小。

切换电子邮件帐户

要查看某个帐户中的电子邮件，您必须切换到该帐户，然后收取其电子邮件。

1 前往收藏夹并选择 VersaMail .

2 选择要收取电子邮件的帐户。

- a. 在“收件箱”或另一个文件夹屏幕上，**打开选单**。
- b. 选择“帐户”，然后选择您需要的帐户的名称。

3 选择文件夹选择列表，如果未显示“收件箱”，请选择“收件箱”。

 完成

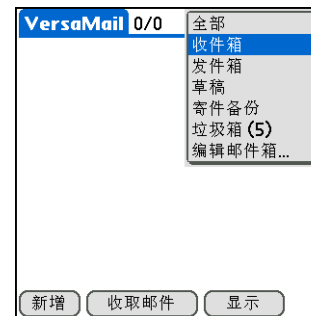

收取电子邮件

* 提示

如果您将帐户设置为仅同步掌上电脑中的电子邮件与计算机上的电子邮件，则必须**使掌上电脑与计算机同步**才能将邮件下载到掌上电脑上。

+ 您知道吗？

可以使用 VersaMail “参数设定” 停用 “收取邮件选项” 对话框。

* 提示

如果您选择 “邮件”，则会下载每封邮件的前 5KB 内容。您可以在 VersaMail 的参数设定中为下载的邮件**更改最大大小**。

1

前往**收藏夹**并选择 VersaMail .

2

选择只收取邮件主题还是收取完整内容。

- 打开**选单**。
- 选择 “帐户”，然后选择您需要的帐户。
- 选择 “收取邮件” 或 “收取和发送”。

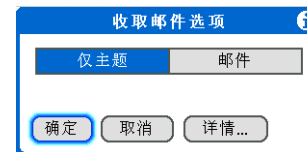

- 在 “收取邮件选项” 对话框中，选择 “仅主题” 只下载主题；或者选择 “邮件” 下载完整内容。

↘ 续

*** 提示**

对于 IMAP 帐户，您可以从“获取邮件选项”对话框中选择 IMAP 文件夹同步选项。通过[无线 IMAP 文件夹同步](#)，您可以在掌上电脑的电子邮件帐户中的文件夹与电子邮件提供商的邮件服务器上的同名文件夹之间同步电子邮件。

3

[&] 可选 选择收取电子邮件的高级选项：

a. 选择“详情”，然后选择以下某个选项：

- **只收取未读邮件**
(仅适用于 IMAP 帐户)
- 收取 X 天以来的邮件
(天数由您指定；默认值为 7)
- **下载附件**
- 设置最大的邮件大小 (默认值为 5KB)
- 为该帐户[设置默认的连接类型](#)。

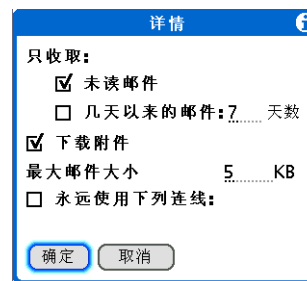

b. 选择“确定”，返回到“收取邮件选项”对话框。

4

选择“确定”。

5

[&] 可选 如果使用[VPN 连接](#)检索邮件，系统可能要求您输入登录到 VPN 所使用的用户名和密码。

6

选择“确定”。

↓ 完成

此时，在“收件箱”中就会出现电子邮件列表。

+ 您知道吗？

如果多个定期自动获取同时发生（例如，两个独立的电子邮件帐户同时自动获取），自动获取将按以下顺序检索邮件：

1. 应该在过去执行的任何自动收取（例如，重试以前失败的自动收取功能）。
2. 按照电子邮件帐户的顺序（#1、#2 等）确定当前应检索哪个帐户。

自动收取邮件并发出通知

您可以设置 VersaMail 应用程序使用自动收取功能，自动收取新的电子邮件并下载到掌上电脑中。

如果自动收取功能下载任何新邮件，掌上电脑将通过闪烁的指示灯或发出嘀嘀声通知您有新邮件。同时，“提醒”屏幕中会显示检索的新邮件列表及其数量。

自动收取功能只能下载每封邮件的前 3KB 内容。您可以点击邮件屏幕中的“更多”按钮，以便下载整封邮件。

自动收取功能可以识别您为下载邮件设置的任何**筛选条件**。在自动收取过程中，系统不会下载任何不符合筛选条件的邮件。您需要关闭所有的筛选并手动检索这些邮件。

注意 要让“自动收取邮件”功能有效，您的掌上电脑必须能通过采用蓝牙无线技术的手机或蓝牙接入点定期连接到 Internet 上。蓝牙技术可让一定范围内的蓝牙设备连接到 Internet 上，如果您的掌上电脑不在该范围内，则无法自动收取邮件。

安排自动收取邮件的时间

您可以为每个电子邮件帐户设置不同的日程表，但是每个帐户只能设置一种日程表。例如，您为 Yahoo 帐户设置了在工作日收取邮件的日程表，就不能再为该帐户设置在周末收取邮件的日程表。

自动收取功能可能不适用于特定的**VPN 连接**。此功能不适用于**SSL 连接**；如果您在**安全参数设定**中设置了对掌上电脑数据库加密的选项，此功能也不适用。

*** 提示**

在设置定期自动获取之后，应执行手动获取邮件。然后，自动获取过程中只会检索新邮件。

或者，如果您已经配置电子邮件帐户，以便将掌上电脑中的邮件与计算机中的邮件同步，则可以在设置定期自动收取邮件之后同步邮件，从而确保只检索新邮件。

1

为某个帐户选择“自动收取邮件”：

- 从“收件箱”或另一个文件夹屏幕中，**打开选单**。
- 选择“选项”，然后选择“自动收取邮件”。
- 选中“自动收取邮件”复选框。



2

设置日程表选项：

时间间隔 点击“每”选择列表，然后选择介于 15 分钟和 12 小时之间的时间间隔。请注意，如果您设置了更频繁的时间间隔，则可能需要经常为掌上电脑的电池充电。

开始/结束时间 点击“开始时间”和“结束时间”框，然后点击小时、分钟以及 AM 或 PM，输入第一次和最后一次执行自动收取邮件的时间。选择“确定”。

天数 选择要激活日程表的那些天。您可以选择任意天数，但每个电子邮件帐户只能设置一种日程表。

3

选择“确定”。

➤ 续

4

[&] 可选 选择“收取邮件”。 完成

自动收取通知

自动收取邮件功能在收取邮件期间及之后提供 3 种类型的警告：

状态消息 在自动收取连接和邮件检索过程中，可能会显示一系列状态信息，具体情况取决于连接类型。

通知 您可以选择在帐户中有新邮件到达时**让掌上电脑提醒您**，以嘀嘀声、警告声或闪烁的指示灯等形式通知您。

提醒屏幕 如果自动收取功能发现并下载了电子邮件帐户的新邮件，在**提醒屏幕**上就会出现一个通知，并显示该帐户名称和新邮件数量。如果为多个帐户安排了自动收取，则为每个帐户分别显示一个通知。

设置通知选项

您可以选择一种声音，例如鸟鸣、电话声或闹钟声，让您知道有新邮件到达。

+ 您知道吗？
“通知声音”选择列表中将显示掌上电脑中安装的所有何自定义声音。

***** 提示
您可以按照这些步骤随时更改通知声音。

***** 提示
您还可以调整通知声音的音量。

1

打开通知：

- 在“收件箱”或另一个文件夹屏幕上，**打开选单**。
- 选择“选项”，然后选择“通知”。
- 选中“通知我新邮件”复选框。

2

选择通知选项：

- 点击“通知声音”选择列表，然后选择一种声音。掌上电脑将播放简短的演示声音。
- 如果只想接收自动收取邮件和自动发送重试操作成功的通知，请取消选中“自动接收和发送失败时通知我”复选框。如果既想接收自动收取邮件和自动发送重试操作成功的通知，也想接收操作失败的通知，请选中此复选框。
- 选择“确定”。

↓ 完成

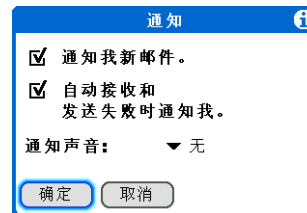

查看和使用“提醒”屏幕

掌上电脑的“提醒”屏幕可以显示有关新电子邮件的信息。它也可以显示其它应用程序的警告，例如“日历”中的约会。

要查看“提醒”屏幕，请在任何屏幕的左上角出现闪烁的星号时  点击该星号。

如果设置定期自动收取邮件并且收到了新电子邮件，就会将它们下载到“收件箱”中。如果您正在“收件箱”中处理电子邮件，由于新邮件会在收件箱中显示，所以“提醒”屏幕将不会显示新邮件提醒。

如果自动收取邮件失败，则通知旁边会显示破损信封图标 。

您可以执行以下任何操作：

- 选中复选框，从列表中清除提醒。
- 选中该提醒（邮件图标或文字说明）进入该帐户的“收件箱”，或者阅读详细的错误信息。
- 点击“完成”关闭“提醒”屏幕，并返回到“提醒”屏幕出现前您在掌上电脑上执行的操作。
- 点击“全部清除”，删除“提醒”屏幕中的所有提醒。

在“提醒”屏幕上出现通知时，选择此通知进入该帐户的“收件箱”，或启动 VersaMail 应用程序并进入该帐户。只要您在收件箱中查看邮件，即使没有打开邮件，邮件也会从“提醒”屏幕中删除。随后，自动收取功能在安排的下一个时间间隔启动，并且“提醒”屏幕计数器重置为 1。

如果未进入选定帐户的“收件箱”，而另一个定期电子邮件检索发现了新邮件，“提醒”屏幕就会将新邮件数添加到该帐户的通知中。例如，第一次定期自动收取功能找到了 2 封新邮件，并且在您查看“收件箱”之前，第二次定期自动收取也进行了邮件检索并且又找到了 3 封新邮件，那么“提醒”屏幕通知将表示该帐户有 5 封新邮件。

如果自动收取功能发现了新邮件，但接着由于某些原因而失败，则“提醒”屏幕将显示帐户名称和错误信息。可以点击该帐户的错误信息或为该帐户打开 VersaMail 应用程序，了解有关自动收取失败原因的更详细信息。

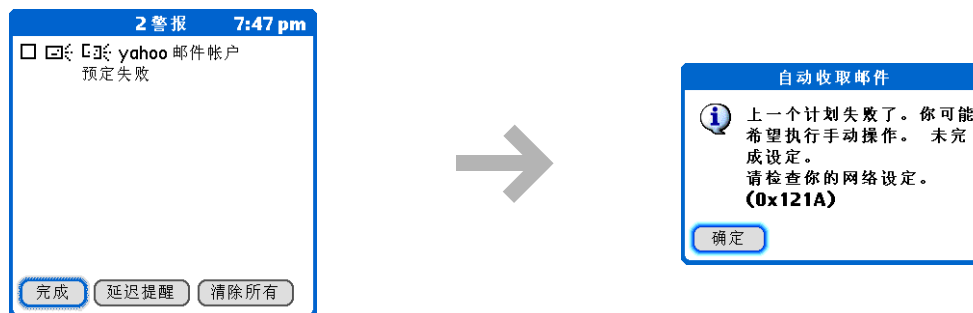

您可以选择禁止显示自动收取邮件失败的通知。

自动收取邮件重试

如果将定期自动收取的时间间隔设为“每 1 小时”或更长，而自动收取由于某种原因失败，则 VersaMail 应用程序会继续每隔 30 分钟尝试检索一次电子邮件，直到下一次执行定期自动收取，或定期检索电子邮件的结束时间已到。如果设置的时间间隔比“每 1 小时”还要短，VersaMail 应用程序将等到下一次执行定期自动收取。

自动收取邮件的资源问题

自动收取邮件功能可能导致以下资源限制：

缩短电池寿命 如果设置的自动收取时间间隔短于 1 小时，则会加速电池的电量消耗，因此需要更频繁地为电池充电。



增加每月支出 某些无线提供商（例如 Cingular 或 T-Mobile）会收取数据处理费用。如果您选择了此类提供商，那么使用自动收取功能将大大增加每月的费用。对于 POP 帐户尤其如此，因为 POP 邮件的下载时间比 IMAP 邮件的下载时间更长。

如果您主要通过公司网络（蓝牙或 802.11b 网络）检索邮件，则不存在此类费用问题。

如果您担心资源不足，请将自动收取功能检索邮件的时间间隔设为 1 小时以上。

VersaMail 应用程序中的“收件箱”图标

收件箱中邮件左侧的图标表明了邮件的状态。

-  只下载主题标题信息。
-  下载邮件的部分或全部文本。
-  下载邮件的部分或全部文本及附件信息。

阅读电子邮件

要阅读电子邮件，请在收件箱或该电子邮件所在的文件夹中选择该邮件。

* 提示

如果您使用 5 向导航键选择并打开某封邮件，则在阅读完邮件后按下中心按键即可关闭邮件并返回您开始所在的文件夹。

* 提示

高亮显示某邮件并按下 5 向导航键上的向右箭头键，即可打开邮件命令选单，如转发、回复和删除。



如果选择只收取邮件主题，可点击“更多”按钮， 查看电子邮件的正文及任何附件，但最大不超过设定的最大邮件大小。如果下载的邮件超过最大邮件大小，则只会显示部分内容。点击“更多”按钮可查看完整内容。

如果选择收取完整内容，则屏幕将显示电子邮件正文。但是，如果下载的邮件超过设定的最大邮件大小，则只会显示部分内容。点击“更多”按钮可查看完整内容。



点击“更多”按钮
可查看完整内容

选择是以 HTML 格式还是纯文本格式接收邮件

默认情况下，将 VersaMail 应用程序设置为以 HTML 格式接收邮件。也就是说，对于以 HTML 格式发送的任何电子邮件，掌上电脑在显示这些电子邮件时会保留基本的 HTML 格式，其中包括：

- 粗体
- 斜体
- 下划线
- 彩色文字
- 项目符号列表
- 编号列表
- 换行符

某些类型的图像（例如，JPEG 或 GIF 文件）在电子邮件正文中可能会显示为 URL。在某些情况下，您可以**选择 URL**来打开图像。

以纯文本发送的邮件则只会显示为纯文本，去除 HTML 格式的任何文本也将显示为纯文本。您也可以将该应用程序设置为只以纯文本格式接收所有邮件，而不考虑它们发送时的格式。如果选择此选项，则只会显示以 HTML 格式发送的邮件的文本。

注意 VersaMail 应用程序以纯文本格式发送所有邮件，并删除所有 HTML 标记，即使转发或回复的邮件收到时的原始格式为 HTML 也是如此。

1

打开 VersaMail “参数设定”：

- a. 打开选单。
- b. 选择“选项”，然后选择“参数设定”。

2

选择邮件格式：

- a. 点击“接收格式”选择列表，然后选择“HTML”或“普通文本”。默认值为“HTML”。
- b. 选择“确定”。

↓ 完成

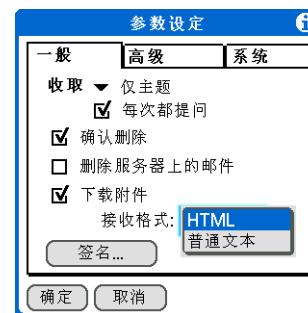

自定义所阅读邮件的字体

您可以更改接收的邮件的字体、大小或样式，从而方便阅读。

+ 您知道吗？

您选择的字体设置将用于所有接收的邮件，而并非仅限于当前邮件。

1

打开“选择字体”对话框：

- a. 在邮件屏幕中，**打开选单**。
- b. 选择“选项”，然后选择“字体”。

2

自定义字体：

- a. 点击每一个选择列表（“字体”、“大小”和“类型”）并选择所需的选项。
- b. 选择“确定”。

↓ 完成



发送电子邮件

* 提示

如果您将帐户设置为只同步掌上电脑中的电子邮件与计算机上的电子邮件，则必须执行**同步**才能将在掌上电脑上撰写的邮件通过计算机上的电子邮件应用程序发送出去。

+ 您知道吗？

您可以将掌上电脑设置为**自动尝试重新发送**第一次未正确发送的邮件。

+ 您知道吗？

如果您在抄送 (cc:) 字段中输入了地址，所有其他收件人都可以看到该地址。但他们无法看到密送 (bcc:) 字段中的地址。

1

前往**收藏夹**并选择 VersaMail 。

2

打开新邮件：

a. **打开选单**。

b. 选择“帐户”，选择您需要的帐户，然后点击“新增”。



↓ 续

* 提示

长度超过一行的主题在一行中显示，而标题行的右侧将显示省略号。选择主题以查看完整的主题。

+ 您知道吗？

打开“**编辑**”选单，访问适合您正在撰写的邮件的编辑功能。

* 提示

如果您在处理邮件时打开另一个应用程序，邮件将被自动保存为草稿。

3

输入地址并撰写邮件：

- 您可以通过**直接输入**、**从联系人中输入**或**使用智能地址补填**来输入收件人的电子邮件地址。
- 在“主题”字段中输入电子邮件的主题。
- 在“主题”行下面的区域中，输入电子邮件的正文。

4

[&] 可选 附加一个或多个文件，以便随邮件一起发送。

5

选择以下某个选项以发送邮件：

发送 立即发送电子邮件。

发件箱 存储电子邮件，以便脱机撰写电子邮件，然后在与服务器连接期间一次性发送所有的电子邮件。要发送电子邮件，请点击“收取和发送”。

草稿 保存邮件，以便稍后继续处理。

↓ 完成

直接在“收件人”字段中输入地址

* 提示

如果该列表的长度超过两行，您无法在字段中看到完整的地址列表。要查看完整列表，您只需点击“**To**”、“**cc**”或“**bcc**”字样。

* 提示

您也可以用逗号代替分号来分隔多个地址，因为逗号将自动变为分号。但是，您不能在地址之间使用其它标点符号或不使用标点符号。

1

在“新邮件”屏幕上，点击或浏览至“**To**”字段。

2

使用以下某个方法输入地址：

在“To**”字段中输入单个地址** 输入地址，然后点击“完成”。

在“To**”字段中输入多个地址** 在收件人姓名之间键入分号 (;)，然后输入一个空格。

在接收者列表中选择单个地址 在“接收者列表”屏幕上点击“**To**”并输入地址，然后点击“完成”。可以使用屏幕底部的快捷方式按钮快速输入地址。

在接收者列表中选择多个地址 在收件人姓名之间键入分号 (;)，然后输入一个空格。

↓ 完成



使用“联系人”输入地址

您可以使用“查找”屏幕选择并输入收件人的地址。“查找”屏幕上的姓名和地址来自“联系人”。

+ 您知道吗?

长度超过一行的地址仍在一行上显示，而地址行右侧将显示省略号。要查看或编辑地址，只需点击“**To**”字段即可显示完整的地址。

1

打开“查找”屏幕：

- 在“新邮件”屏幕上，选择“**To**”。
- 在“接收者列表”屏幕上，选择“寻找”。

2

输入地址：

- 在“地址查找”屏幕上，选择所需的地址，然后选择“增加”。
- 对于每一个要添加的地址，请选择“寻找”并重复步骤 a。

↓ 完成

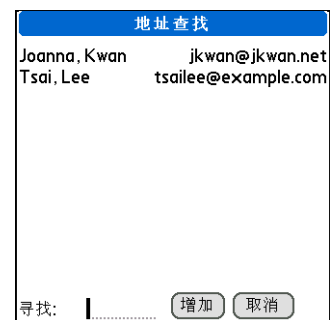

使用智能地址补填输入地址

智能地址补填功能可以补填可识别的电子邮件地址。如果“联系人”列表中有收件人的姓名和电子邮件地址，智能地址补填功能便会自动填写这两个字段。

* 提示

默认设置下，智能地址补填功能被打开。要关闭“智能地址补填”，请打开“选项”选单，选择“参数设定”，然后选中“高级”选项卡。取消选中“启用智能地址补填”框。

1

在“新邮件”屏幕上，点击“To”字段。

2

开始输入姓名，例如“Joe Smith”。在“联系人”列表识别出该名称后，就会在收件人列表中自动填写姓名和电子邮件地址。例如，“联系人”中有 Joe Smith 和 Joan Smith（其他姓名都不是以 J 开头），那么在键入“Joe”之后，就会自动填写“Joe Smith”和正确的电子邮件地址。

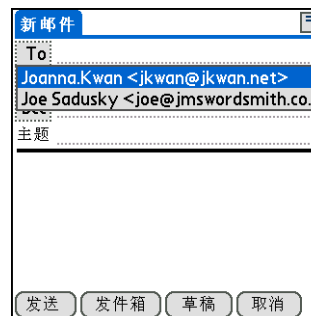

3

在姓名出现时点击该姓名。

↓ 完成

附加个人签名

您可以在发送的所有邮件底部附加包含公司地址以及传真和电话号码的个人签名。

1

打开 VersaMail 参数设定：

- a. 从“收件箱”或另一个文件夹屏幕中，**打开选单**。
- b. 选择“选项”，然后选择“参数设定”。



2

添加签名：

- a. 选择“签名”。
- b. 选中“附加签名”框。
- c. 输入您的签名信息，然后选择“确定”。

↓ 完成



+ 您知道吗？

发送重试不适用于 [VPN](#) 或 [SSL](#) 连接，也不适用于 ISP 要求您在发送邮件之前首先登录邮件服务器的帐户。如果您已经在掌上电脑上 [配置了安全参数设定](#)，对掌上电脑的数据库进行了加密，则该功能也不适用。

* 提示

点击通知，查看更详细的错误消息。查看错误信将从“提醒”屏幕中删除该通知。

发送重试

如果点击“发送”后，发送尝试由于某种原因而失败（例如，掌上电脑超出有效使用范围，或者应用程序无法连接到邮件服务器），则可以选择让应用程序将邮件移到“发件箱”中，并且每隔 30 分钟不断尝试发送邮件（最多 3 次）。

如果将邮件放在“发件箱”中，您必须在第一次尝试时点击“发送”，才能发送邮件。只有在第一次发送尝试失败后，VersaMail 应用程序才会尝试执行自动发送重试。请记住以下有关自动发送重试的事项：

- 只有在点击“发送”手动发送邮件后，才会执行自动发送重试。如果选择“收取和发送”，则不会执行自动发送重试。
- 要选择自动发送重试，请在出现手动发送失败的通知对话框时点击“是”。
- 如果自动发送重试成功，则该邮件将被移到“已发送的邮件”文件夹中。
- 如果自动发送重试在第 3 次尝试后失败，则必须手动发送邮件。

发送重试通知

如果自动发送重试在第 3 次尝试后失败，“提醒”屏幕将会显示一条通知。发送重试通知包括以下功能：

- 显示破损的信封图标 ，表示自动发送重试失败。每个电子邮件帐户的发送重试通知均单独显示。
- 您可以选择 [禁止显示](#) 发送重试失败的通知。
- 不论该电子邮件帐户尝试了多少次自动发送重试，“提醒”屏幕只会显示该电子邮件帐户的最新通知。

* **提示**
如果在发送重试过程中**执行软复位或同步**，则会取消重试。您必须手动发送发件箱中的所有邮件。

修改发件箱中的邮件



您可以编辑、移动或删除发件箱中等待下一次自动发送重试的邮件。但是，如果您编辑了该邮件，则必须手动发送该邮件。如果手动发送失败，您可以选择将该邮件存储在发件箱中，等待下一次自动发送重试。

在自动发送重试期间，VersaMail 应用程序正尝试发送的任何邮件都将处于锁定状态。您不能编辑、移动或删除这些邮件。如果您尝试修改处于锁定状态的邮件，就会出现一条错误信息。

如果发送重试在第 3 次尝试后失败，则邮件将被存储在发件箱中，并且邮件处于错误状态。可以再次手动发送该邮件，或者编辑、移动或删除该邮件。但是，如果您编辑了该邮件，则必须手动发送该邮件。如果手动发送失败，您可以选择将该邮件存储在发件箱中，等待下一次自动发送重试。

VersaMail 应用程序中的“发件箱”图标

发件箱中邮件左侧的图标表明了邮件的状态。

-  邮件正在等待您手动发送，或在下一次发送重试中发送。您可以编辑、移动或删除处于此状态的邮件。
-  当前正在进行发送重试，您无法编辑、移动或删除处于此状态的邮件。
-  第 3 次自动发送重试已失败。您必须通过选择“收取和发送”手动发送处于此状态的邮件。

使用电子邮件文件夹

默认情况下，VersaMail 应用程序会显示给定帐户的“收件箱”文件夹中的邮件。您可以轻松地查看其它文件夹中的邮件。您还可以自定义电子邮件文件夹中邮件列表的外观，在文件夹之间移动邮件以及创建和编辑文件夹。

查看其它文件夹

1

在“收件箱”或其它文件夹屏幕上，选择屏幕右上角的文件夹选择列表。



2

选择要查看的文件夹。

↓ 完成

*** 提示**

您选择的自定义选项将用于所有的电子邮件文件夹，而并非仅限于当前文件夹。

自定义邮件列表的外观

您可以更改邮件列表的显示选项以及列表中列的大小。

注意 更改列大小只适用于单行邮件视图。

1

在“收件箱”或另一个文件夹屏幕上，选择“显示选项”。

2

自定义下面的任何一种设置：

排序方式 选择“排序方式”选择列表，然后选择列名称。默认的方式为“日期”。

排序次序 选择“递减”或“递增”。默认的顺序为“递减”。

单行或双行列视图

点击“显示”选择列表，然后选择单行或双行视图。默认的视图为双行。

显示的列 选中要显示的每个列的“显示”选择列表下面的复选框。根据选择的是单行视图还是双行视图，列选项也会有所不同。默认值为“发件人”、“日期”和“主题”。

字体 点击“字体”字段。点击“选择字体”对话框中的每一个选择列表（“字体”、“大小”和“类型”），然后选择所需的选项。默认设置为 Palm 9 Plain。

已读和未读邮件的颜色 点击“已读”和“未读”选择列表，然后选择希望每一种邮件使用的颜色。两者的默认颜色均为黑色。

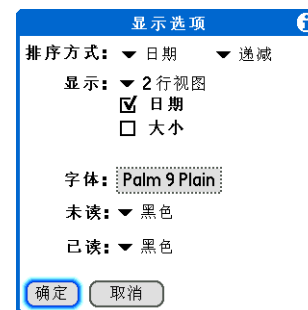

续

3

选择“确定”。

4

如果您在步骤 2 中选择了联机概要视图，则可以在邮件列表中更改列的大小。

- a. 点击列分隔线。
- b. 拖动列分隔线以更改列的宽度。

↓ 完成

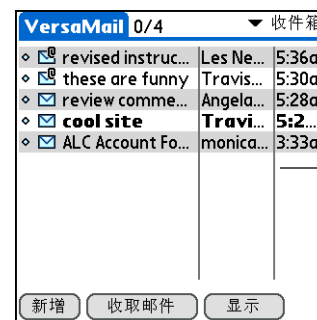

列分隔线

在文件夹之间移动电子邮件

您可以在文件夹之间移动一封或多封电子邮件。

* 提示

您可以使用 5 向导航键移动单个邮件。选择要移动的邮件，按右箭头键打开“邮件”选单，然后选择“移至”。然后在目标列表中选择所需的文件夹。

* 提示

要选择一组相邻的邮件，请沿邮件图标左侧拖动触控笔。

* 提示

您还可以打开“邮件”选单，并选择“移至”。

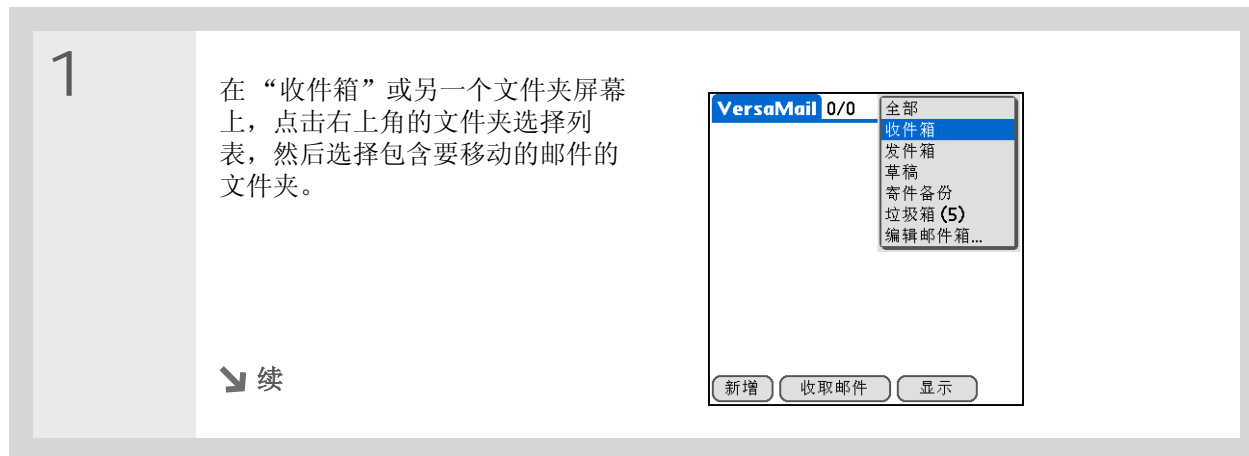

2

移动单封邮件：

- a. 点击要移动的邮件左边的信封图标，然后从列表中选择“移到”。

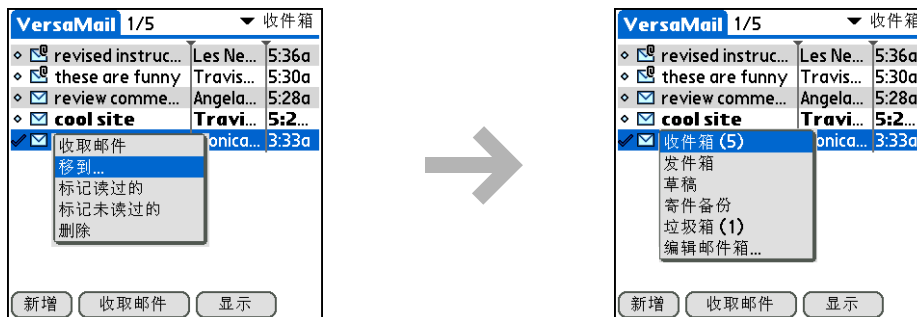

- b. 在文件夹列表中，选择所需的目标文件夹。

3

移动多封邮件：

- a. 点击要移动的每封邮件图标的左侧。在选中的每封邮件旁边就会出现选中标记。
- b. 点击选定邮件旁边的邮件图标，然后在列表上选择“移到”。
- c. 在文件夹列表中，选择所需的目标文件夹。

➤ 续

4

选择“确定”。

↓ 完成

创建和编辑邮件文件夹

VersaMail 应用程序有一些预设的文件夹，例如“收件箱”、“发件箱”、“草稿”和“垃圾箱”。您也可以新建文件夹，以便按主题、人员或项目存储电子邮件。

1

在“收件箱”或另一个文件夹屏幕上，点击屏幕右上角的文件夹选择列表，然后选择“编辑文件夹”。

↘ 续

2

选择下列任何一种设置：

- a. 要新建文件夹，选择“新增”，然后输入新的文件夹名称。
- b. 要重命名文件夹，请从屏幕上的列表中选择该文件夹名称，再选择“重新命名”，然后输入新的文件夹名称。
- c. 要删除文件夹，请从屏幕上的列表中选择该文件夹名称，然后选择“删除”。



注意 仅限于 IMAP 帐户：如果您要在服务器以及掌上电脑上进行更改（创建、重新命名、删除），请选择该复选框。

3

选择“确定”。

↓ 完成

处理电子邮件

在您收到电子邮件后，您可以回复该邮件或将其转发给其他人。您也可以打开邮件中的 Web 地址 (URL)。

转发电子邮件

- + 您知道吗？
您可以从发件箱文件夹以外的其它任何文件夹转发电子邮件。
- + 您知道吗？
转发的邮件始终以纯文本格式发送，即使您收到的原邮件是 HTML 格式也是如此。

1	在文件夹屏幕中，选择右上角的文件夹选择列表，然后选择包含要转发的邮件的文件夹。
2	<p>选择要转发的邮件：</p> <ul style="list-style-type: none">a. 选择电子邮件以将其打开。b. 选择转发。

收件箱 ◀ 1 共 4 ▶

From: "Travis Washington" <trwashjr@hotmail.com>
Subj: cool site

check this out:
www.futurefacing.com

There are now three new levels of

完成 回复 转发 删除

选择转发

3	<p><u>输入地址</u>并发送邮件。</p> <p>↓ 完成</p>
---	--------------------------------------

回复电子邮件

您可以在阅读电子邮件时回复该邮件，也可以在查看邮件列表中的邮件时进行回复。

+ 您知道吗？

回复始终以纯文本格式发送，即使您收到的原邮件是 HTML 格式也是如此。

* 提示

在邮件屏幕中，您还可以从“选项”菜单中选择“回复”。

* 提示

要回复邮件列表中的某个邮件，请点击该邮件旁边的信封图标，然后从列表中选择“回复”。或者打开“选项”菜单并选择“回复”。

1

创建回复：

- 选择要回复的邮件。
- 选择“回复”。

2

选择回复选项并发送回复：

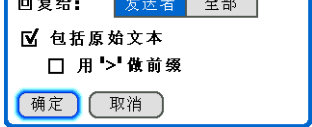
- 在“回复选项”对话框中，选择只回复给发送者、回复给电子邮件的全部收件人、在回复中包含原始文本以及在回复邮件包含的原始文本的每一行开头插入“>”字符等选项。
- 选择“确定”。
- 输入回复内容。
- 选择“发送”立即发送回复，选择“发件箱”稍后发送回复，或者选择“草稿”稍后再处理回复。

↓ 完成

- + 您知道吗？
电子邮件地址以
“username@mailservic
e.com”（或其它三个字母
的扩展名，例如 .net、.org
等等）的形式显示。

使用 URL

您可以点击接收的邮件中的 URL，查看与该 URL 关联的网页或文件。点击 URL 即会打开掌上电脑的 **Web 浏览器** 以查看网页或文件。

您也可以点击嵌入式电子邮件地址，打开新邮件屏幕，并且在“收件人”字段中已插入该地址。

根据所收到邮件的显示格式是 HTML 还是普通文本，URL 和电子邮件地址的显示格式略有不同，如下所述：

HTML URL 和电子邮件地址显示为带下划线的蓝色文本。

纯文本 对于大多数以“http://”或“www.”开头的 URL，只需点击即可查看这些类型的 URL。要查看不是以“http://”或“www.”开头的 URL 相关的网页或文件，请选择 URL，将其复制并粘贴到 Web 浏览器的地址栏中。

删除邮件

您可以删除任何文件夹中的电子邮件。例如，您可以删除“收件箱”中的旧邮件，也可以删除“草稿”文件夹中以前处理的邮件。在删除邮件后，邮件将被放在 **垃圾箱** 文件夹中。

1

在“收件箱”或其它文件夹屏幕中，点击文件夹选择列表，或者选择包含要删除的邮件的文件夹。

2

点击要删除的每封邮件图标旁边的项目符号。要选择相邻的邮件，拖动触控笔并拖到每一封邮件左边的项目符号上。提起触控笔并再次拖动，以便选择多个相邻的邮件。

↘ 续

*** 提示**

要在清空掌上电脑上的垃圾箱时删除服务器上的邮件，请在 VersaMail 参数设定中选择“**删除服务器上的邮件**”设置。许多电子邮件提供商对邮件存储区有大小限制。如果服务器上的邮箱已满，就会将邮件返回给发件人。

*** 提示**

您还可以点击选定电子邮件旁边的邮件图标，然后选择“删除”。

3

删除邮件：

- a. **打开选单**。
 - b. 从“邮件”选单中选择“删除”。
 - c. 如果现在要将该邮件从服务器上删除，请选择“也删除服务器上的邮件”。
- [!]** **重要事项** 如果删除了服务器上的邮件，则以后将无法检索和查看该邮件。
- d. 选择“确定”。

↓ 完成

删除旧邮件**1**

打开“删除旧邮件”对话框：

- a. **打开选单**。
- b. 从“邮件”选单中选择“删除旧邮件”。

↘ 续

*** 提示**

从文件夹中删除的邮件将被移至“垃圾箱”文件夹，并一直存储在该文件夹中，直到您**清空垃圾箱**。

2

选择删除旧邮件的设置：

- 选择“邮箱”选择列表，然后选择要删除的邮件所在的文件夹。
- 选择“超过”选择列表，然后选择“一周”、“一个月”或“选择日期”。如果点击“选择日期”，则可以从日历中选择一个日期。

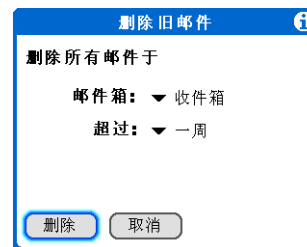

3

删除邮件：

- 选择“删除”。
- 如果现在要将该邮件从服务器上删除，请选择“也删除服务器上的邮件”。

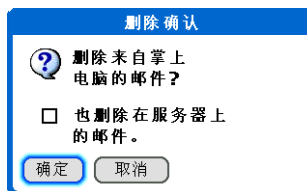

[!] 重要事项 如果删除了服务器上的邮件，则以后将无法检索和查看该邮件。

- 选择“确定”。

↓ 完成

清空垃圾箱

在删除邮件后，邮件就会移至“垃圾箱”文件夹。已删除的电子邮件将存放在“垃圾箱”文件夹中，并会占用掌上电脑的空间。要增加内存，您应该定期清空垃圾箱。

* 提示

您可以通过参数设定来**自动清空垃圾箱**。

+ 您知道吗？

许多电子邮件提供商（例如 **Yahoo!**）对邮件存储区有大小限制。如果服务器上的邮箱已满，就会将邮件返回给发件人。

1

打开“清空垃圾箱”对话框：

- a. **打开选单**。
- b. 从“邮件”选单中选择“清空垃圾箱”。

注意 如果在 VersaMail 参数设定中选择了“自动清空垃圾箱中的邮件”，就会出现一条信息，询问您是否要删除垃圾箱中的邮件。

2

[&] 可选 点击“详情”，查看垃圾箱中有多少封邮件，以及是否设置为删除服务器上的邮件。

3

选择以下某个选项清空垃圾箱：

从掌上电脑以及服务器中删除邮件 选择“两者”。如果您要立即更新服务器，请选择“是”。

现在只删除掌上电脑中的邮件 选择“掌上电脑”。

↓ 完成

设置自动清空垃圾箱

- + 您知道吗？
默认情况下，选择“自动清空垃圾箱中的邮件”，并且将时间间隔设为“超过 1 周”。

1

打开 VersaMail 参数设定：

- a. **打开选单**。
- b. 选择“选项”，然后选择“参数设定”。

2

选择自动清空垃圾箱的设置：

- a. 选择“高级”选项卡。
- b. 如果未选中“自动清除”框，则选中它。
- c. 点击选择列表，然后选择以下某个操作：
 - 在从文件夹中删除电子邮件时立即清空垃圾箱中的电子邮件。
 - 在指定的时间间隔之后自动清空垃圾箱中的邮件：一天、三天、一周或一个月。
- d. 选择“确定”。

↓ 完成

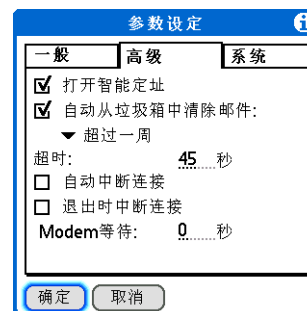

将邮件标记为已读或未读

在选择并阅读邮件后，邮件会自动标记为已读。您还可以手动将邮件标记为已读或未读。

+ 您知道吗？

在单行视图中，已读邮件在邮件列表中以纯文本格式显示；未读邮件以粗体文本格式显示。

+ 您知道吗？

POP 邮件服务器不支持已读或未读邮件功能。对于 POP 帐户，您标记的邮件在掌上电脑上将以纯文本或粗体文本显示，但是服务器无法识别两者的区别。

1

选择要标记的邮件：

- 在“收件箱”或其它文件夹屏幕中，点击文件夹选择列表，然后选择包含要标记的邮件的文件夹。
- 点击要标记的邮件旁边的图标。要标记多封邮件，请点击要标记的邮件旁边的项目符号。

2

执行以下某个操作标记邮件：

单封邮件 在列表中选择“标记读过的”或“标记未读过的”。

多封邮件 打开选单，选择“邮件”，然后选择“标记读过的”或“标记未读过的”。

▼ 续

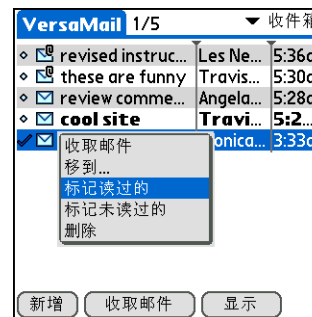

*** 提示**

选择“两个都”并选择“确定”，则此操作还会处理服务器上的任何其它待定操作，例如：删除尚未删除的邮件。

3

仅限于 IMAP 帐户：请选择以下某个操作：

只在掌上电脑上将邮件标记为已读或未读 选择“掌上电脑”。

标记掌上电脑和服务器上的邮件，并立即标记服务器上的邮件 选择“两个都”，然后在确认屏幕上选择“确定”。

标记掌上电脑和服务器上的邮件，并在下一次与服务器同步或连接至服务器时标记服务器上的邮件 选择“两个都”，然后在确认屏幕上选择“取消”。

注意 如果您将 IMAP 帐户设置为仅同步，则不会显示该屏幕。

↓ 完成

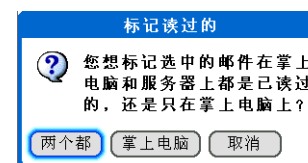

*** 提示**

您还可以将下载的文件保存到[扩展卡](#)。

*** 提示**

就正文文本而言，下载的邮件最大为 **60KB**，若包括附件在内则最大约为 **5MB**。如果附件太大，则无法将其下载到掌上电脑。对于收到的任何邮件，您最多可以下载 **10** 封邮件，而不管邮件的大小。

处理附件

您可以方便地下载、查看和发送电子邮件中的附件。

将附件下载到掌上电脑上

电子邮件可包含希望在掌上电脑上查看或安装的附加文件（例如，Microsoft Word 文件或文本文件）。在您收到带附件的邮件时，VersaMail 应用程序会扫描掌上电脑，查看您是否有可以打开附件的应用程序。如果有，您可以使用该应用程序[打开附件](#)。

下面是您可以处理的附加的文件类型：

vCard (VCF) 这是联系人信息。可以在掌上电脑的“联系人”应用程序中打开这些文件。

vCal/iCal (VCS 或 ICS) 这通常是日历约会或任务。您可以在掌上电脑的“联系人”或“任务”应用程序中打开这些文件。

文本 (TXT) 这通常是记事或其它纯文本文件。您可以在掌上电脑的“记事本”应用程序中打开这些文件。

HTML (HTML 或 HTM) 这通常是网页或带格式的文本文件。您可以在掌上电脑的 [Web 浏览器](#) 应用程序中打开这些文件。您的掌上电脑能够原样显示 HTML 附件。

Microsoft Word (DOC)、Excel (XLS) 和 PowerPoint (PPT) 文件 您可以在掌上电脑的“文档”应用程序中打开这些文件。

图形文件 (JPG, BMP, TIF, GIF) 您可以在掌上电脑的 palmOne™ 媒体应用程序中打开这些文件。

其它应用程序文件 对于其它类型的应用程序文件，掌上电脑中可能包含相应的查看器，其它应用程序可以向其传递要查看的文件。如果您的掌上电脑包含这样的查看器，则您可以打开附件；如果没有，则您将无法查看附件。

PRC (PRC) 这是一种可以在掌上电脑上安装并运行的 Palm OS® 软件程序。

PDB (PDB) 这是用于特定 Palm OS 应用程序的文件。

ZIP (ZIP) 这些是包含其它类型的文件（如文本文件或 Word 文档）的压缩文件。您可以下载并解压缩（“unzip”）Zip 文件，然后在掌上电脑上查看其内容。

处理下载的附件

在邮件列表中，邮件的信封图标上的回形针表示邮件带有附件并且附件已经下载。您可以根据文件类型查看、编辑或安装附加的文件。

* 提示

因为下载大邮件会消耗掌上电脑的资源，所以 VersaMail 应用程序会显示邮件大小，并询问您是否要下载超过最大邮件大小的邮件（最大不超过 5MB）。

1

在“收件箱”中，点击包含附件的邮件。

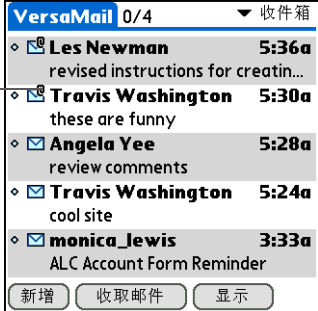

回形针

2

[&] 可选 如果选择只收取邮件主题，则必须对下载的每封邮件选择“更多”，才能查看电子邮件的正文及任何附件，查看的内容最大不超过最大邮件大小。

➤ 续

3

点击右上角的红色回形针图标。如果附件没有下载，即使邮件发送时包含了附件，屏幕上也不会显示回形针图标。要显示回形针图标，您必须下载附件。

↘ 续



回形针图标

+ 您知道吗？

您可以保存任意类型的附件，不管是何种文件类型。

* 提示

查看完附件后，您可以将其保存到内置闪存驱动器或扩展卡中。

4

选择“保存”，将附件保存到掌上电脑的**内置闪存驱动器或扩展卡**，或根据附件的文件类型执行以下某个操作：

可查看的文件：文本、Word 文档、任务、HTML、图形等 选择要查看的附件的名称，然后选择“查看”。如果在掌上电脑上为附件文件类型注册了多个查看器，则可以使用显示的默认查看器，也可以从列表中选择查看器。例如，掌上电脑上有两个照片查看应用程序，同时在列表中选择了一个照片附件，那么屏幕将显示“查看器”选择列表，其中包含照片查看应用程序的名称。点击选择列表，然后选择要用来查看照片附件的应用程序。

如果只为附件文件类型注册了一个查看器，则显示该查看器，而不会显示列表。

Palm OS 应用程序或数据库文件（PRC 或 PDB） 选择所需附件的名称，然后选择“安装”。此时，就会自动安装该文件。

压缩的 Zip 文件 选择所需附件的名称，然后选择“解压缩”。该文件解压缩，并列出其中包含的文件。选择要查看或安装的文件名称，然后选择“查看”或“安装”。



查看器选择列表

根据附件文件的类型，按钮名为“查看”、“安装”或“解压缩”

↘ 续

5

在处理完附件之后，请执行以下某个操作：

出现“完成”按钮 选择“完成”。此时将返回到“附件”对话框，您可以在该对话框中选择另一个附件。

没有出现“完成”按钮 前往收藏夹 并选择 VersaMail ，以返回您所在帐户的收件箱。

↓ 完成

下载大附件

如果邮件包含的单个附件超过最大邮件大小，或者邮件包含的多个附件的总大小超过最大邮件大小，则在下载和查看此类邮件时，您需要执行一些额外的步骤。

* 提示

如果邮件屏幕中显示红色回形针图标以及“更多”按钮，则表示该邮件的某些附件已经下载，但仍有部分附件尚须下载。

1

要下载超出最大邮件大小的单个附件：

- 在邮件屏幕中，选择“更多”。
- 选择“是”，继续下载整个邮件和附件。
- 在下载完成后，屏幕将显示红色的回形针图标，并且不再显示“更多”按钮。
保存、查看或安装附件。

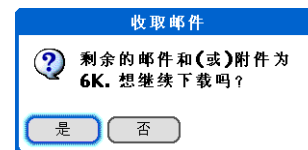

↓ 续

2

下载总大小超过最大邮件大小的多个附件：

- a. 在邮件屏幕上，点击红色的回形针图标。
- b. 选择下列选项之一：

查看任何已下载的附件，而不下载其它附件 选择“否”。保存、查看或安装下载的附件。

继续下载所有附件 选择“是”。在下载完成后，屏幕将显示“附件”对话框，同时显示所有已下载的附件。保存、查看或安装下载的附件。

↓ 完成

* 提示
如果您打开了“草稿”文件夹中的邮件，则必须首先选择“编辑”，然后才能添加附件。

附加文件

您可以将您掌上电脑（程序存储器或内置闪存驱动器）中的文件附加到要发送的电子邮件中。例如，您可以附加照片或视频；Word、Excel 和 PowerPoint 文件，以及“联系人”、“日历”、“记事本”和“任务”中的条目。

如果在掌上电脑扩展槽中插入了扩展卡，您还可以从扩展卡附加文件。

就正文文本而言，可发送的邮件大小最大为 60KB，包括附件在内的总数据大小最大为 5MB。如果不考虑附件的总大小，任何电子邮件最多都可以包含 10 个附件。

您可以在转发的邮件和回复的邮件以及创建的邮件中附加文件。

- + 您知道吗？
您可以附加掌上电脑内置闪存驱动器或扩展卡中的任意类型文件。

 **注意** 附加照片和视频的过程与附加其它类型的文件的过程有所不同。

1

打开“附件”屏幕：

- a. 在邮件屏幕中，**打开选单**。
- b. 选择“选项”，然后选择“附件”。

➤ 续

+ 您知道吗？

如果您选择扩展卡上的文件，VersaMail 应用程序将显示扩展卡上的所有文件类型。可以选择特定的文件类型，也可以选择“所有文件”以查看卡上的所有文件。

* 提示

要从电子邮件中删除附件，请点击“附件”框中的附加文件，然后点击“删除”。

2

附加文件：

- a. 点击“类型”选择列表，然后选择文件类型。VersaMail 应用程序可以显示掌上电脑上能附加到电子邮件中的所有文件类型。或者选择浏览掌上电脑的内置闪存驱动器或扩展卡上的文件。

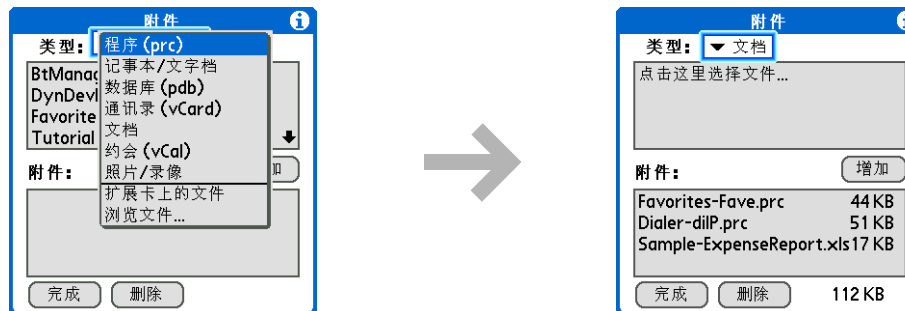

- b. 选择要附加的文件，然后选择“增加”或“附加”。此时，在“附件”框中就会出现选定的文件。

注意 对于某些文件类型（例如地址或记事），要附加的文件将显示在“附件”屏幕顶部的框中。对于其它类型（例如 Excel 或 Word 文件），将显示在一个新屏幕，您可以在其中选择要附加的文件。

- c. 对于要添加的每个附件，请重复执行步骤 a 和 b，然后选择“完成”。

↓ 完成

* 提示
要附加扩展卡上的照片或视频，请从“Album”（相簿）选择列表中选择扩展卡的名称。

* 提示
要选择相邻的项目，请在每一个项目上拖动触控笔。

附加照片和视频

1

打开“附件”屏幕：

- a. 在邮件屏幕中，**打开选单**。
- b. 选择“选项”，然后选择“附件”。

2

附加照片或视频：

- a. 点击“类型”选择列表，然后选择“照片/视频”。
- b. 在“选择媒体”屏幕中，点击“相簿”选择列表，进入包含所需照片或视频的相簿，然后选中照片或视频左边的复选框。或者浏览查找位于掌上电脑内置闪存驱动器中的照片或视频，然后再选中照片或视频左边的复选框。
- c. 选择“完成”。

↓ 完成

* 提示

如果要与计算机上的 Microsoft Outlook 帐户同步，您还必须将 Outlook 设置为默认的电子邮件程序。

* 提示

如果您打算使掌上电脑中的电子邮件与计算机中的电子邮件同步，并且要通过掌上电脑以无线方式收发某个帐户的电子邮件，请在“帐户设定”屏幕中取消选中“只同步帐户”复选框。

将掌上电脑中的电子邮件与计算机上的电子邮件同步

要同时管理计算机和掌上电脑中的电子邮件，您可以使掌上电脑中的电子邮件帐户与计算机桌面上的电子邮件应用程序同步。您可以使用许多常用的电子邮件应用程序（称为客户端程序），例如 Microsoft Outlook、Eudora、Lotus Notes、Outlook Express 或其它任何使用 MAPI 的电子邮件客户端程序。

当您同步帐户时，只会将计算机上的邮件下载到掌上电脑中。掌上电脑上的邮件在同步过程中不会被传送到计算机。

[!]重要事项 您必须使用 Windows 计算机，才能让掌上电脑中的电子邮件与计算机中的电子邮件同步。在 Windows 计算机上，安装 Palm® Desktop 软件时会自动安装 VersaMail 处理通道。

要同步某个帐户的电子邮件，请执行以下操作：

- 如果您计划既使用无线方式在掌上电脑上收发电子邮件也使用同步方式将掌上电脑中的电子邮件与计算机上的电子邮件同步，则必须正确地在掌上电脑上设置电子邮件帐户。如果您计划只将掌上电脑上的电子邮件与计算机上的电子邮件同步，则不需在掌上电脑上设置帐户。
- 在计算机中启用同步。
- 为电子邮件帐户选择同步选项。

在掌上电脑上设置帐户

如果您计划既使用无线方式在掌上电脑上收发电子邮件也使用同步方式将掌上电脑中的电子邮件与计算机上的电子邮件同步，则必须在掌上电脑上设置电子邮件帐户。如果是这样，请记住每个电子邮件应用程序或连接类型的“帐户设定”屏幕中的以下设置：

Microsoft Exchange 帐户 在“协议”选择列表中选择 IMAP。

Lotus Notes 如果您要同步本地邮件文件，而不是服务器邮件文件，请在“协议”选择列表中选择 POP。如果您要同步未使用 IMAP 的企业电子邮件和企业邮件服务器，请选择 POP。如果不属于上述两种情形，请选择 IMAP。

直接连接至 Internet (POP) 邮件服务器 在“协议”选择列表中选择正确的协议。尽管某些邮件提供商（特别是 AOL 和 CompuServe）使用 IMAP 协议，但大多数邮件提供商都使用 POP 协议。

直接连接至 IMAP 邮件服务器 在“协议”选择列表中选择 IMAP。

在计算机中启用同步

1

打开 VersaMail 处理通道配置屏幕：

- a. 单击计算机屏幕右下角任务栏中的 HotSync 管理器图标 。
- b. 选择“自定义”。
- c. 从列表中选择 VersaMail，然后单击“更改”。

▶ 续

- + 您知道吗？
活动帐户是您为同步设置的帐户。
- * 提示
如果在同步期间希望 **HotSync 记录** 记下有关处理通道的信息（例如，出现的错误），请选中“启用信息记录”复选框。

2

选择“同步活动帐户”。

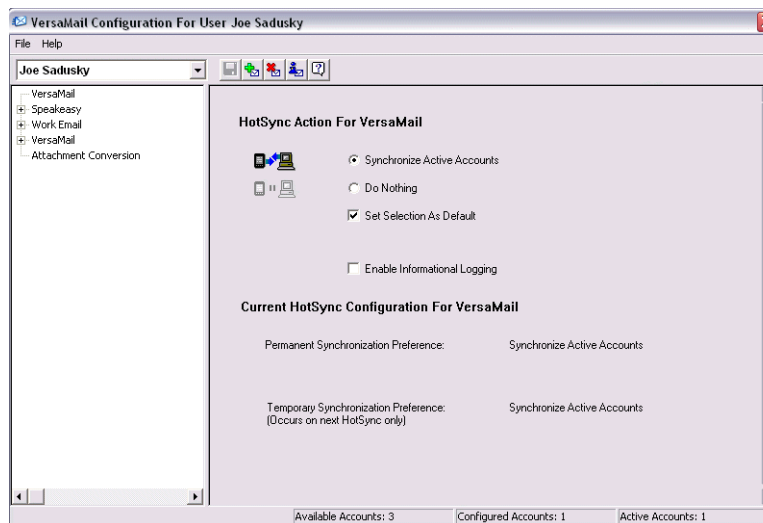

3

[&] 可选 如果要在每次同步时包括活动的电子邮件帐户，请选中“将选择内容设为默认值”复选框。否则，只有下一次同步时会包括活动帐户。

↓ 完成

您的计算机现已完成设置，可以同步电子邮件。请在下一个步骤中设置要同步的每一个电子邮件帐户的选项。

设置电子邮件帐户的同步选项

- * 提示
阅读“设置说明”框，了解对您有帮助的设置信息或错误消息。
- * 提示
您可以设置高级同步选项，例如，每隔多少天同步邮件、下载附件和同步电子邮件文件夹。

注意 如果您已经在掌上电脑上设置帐户并且已将掌上电脑与计算机同步，则多数同步选项都已自动填好。

1

打开同步选项屏幕：

- a. 在“用户的 VersaMail 配置”屏幕上，单击要配置的帐户左侧的加号。
- b. 在帐户名称下面，单击“邮件客户端程序同步设置”。

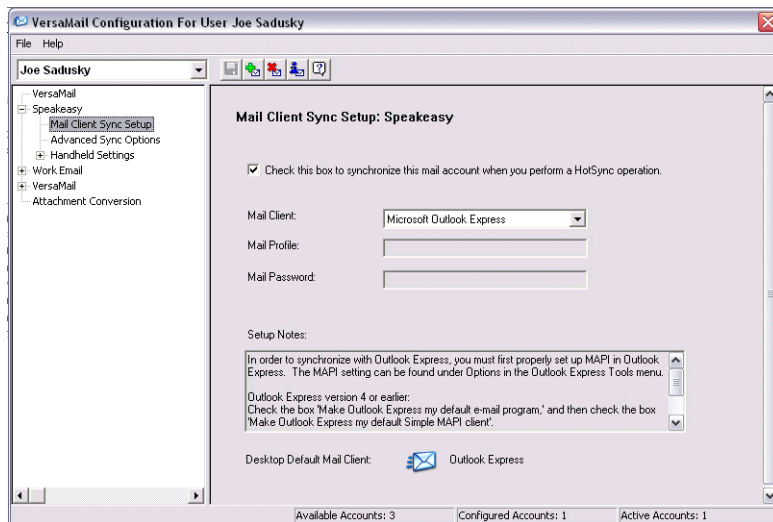

↘ 续

2

选择同步选项：

a. 选中此框以便在同步时包括此帐户。

[!] **重要事项** 您必须选中此框，否则帐户将不能同步。

b. 选择您的邮件客户端程序同步选项。

3

单击工具栏上的“保存”，保存此帐户的设置。

↓ 完成

*** 提示**

如果您为 Lotus Notes 同步选择了“直接 IMAP”，则在同步期间必须连接到 Internet，否则同步将失败。如果在同步期间您无法连接到 Internet，请从“协议”选择列表中选择 POP，并从“邮件客户端程序”选择列表中选择 Lotus Notes，以便与计算机上的 Lotus Notes 本地副本同步。

*** 提示**

如果要与计算机上的 Microsoft Outlook 帐户同步，您还必须将 Outlook 设置为默认的电子邮

设置邮件客户端程序同步选项

根据使用的帐户、邮件客户端程序或连接类型，选择要用于同步的邮件客户端程序。使用以下标准确定要选择哪一个邮件客户端程序。

注意 您在选择列表中选择

掌上电脑中的 Microsoft Exchange 帐户与计算机中的 Microsoft Outlook 如果您计划只将掌上电脑上的电子邮件与计算机上的电子邮件同步，则在“邮件客户端程序”选择列表中选择 Microsoft Exchange。否则，请选择“直接 IMAP”。

如果“邮件配置文件”字段中仅显示了一个配置文件，则无需执行任何操作。如果字段显示了选择列表，请单击列表并选择 Exchange 服务器配置文件。

单击“邮件密码”框，然后输入您的 Outlook 密码。您可以输入您的 Windows 登录密码或其它密码。

掌上电脑中除 Microsoft Exchange 帐户之外的其它帐户与计算机上的 Microsoft Outlook 或 Outlook Express 如果您计划只将掌上电脑上的电子邮件与计算机上的电子邮件同步，则根据您的邮件客户端程序在“邮件客户端程序”选择列表中选择 Microsoft Outlook 或 Microsoft Outlook Express。

如果您计划既同步电子邮件也使用掌上电脑以无线方式收发电子邮件，则如果电子邮件帐户使用 POP 协议，请选择 Microsoft Outlook 或 Microsoft Outlook Express。如果您的电子邮件帐户使用 IMAP 协议，请选择“直接 IMAP”。

任何帐户与 Lotus Notes 如果您的帐户使用 POP 协议，则在“邮件客户端程序”选择列表中选择 Lotus Notes。如果您的帐户使用 IMAP 协议，请选择“直接 IMAP”。

在下面的两个字段中，输入您的 Lotus Notes ID 和密码。如果需要查找 Notes ID，请单击“浏览”。

*** 提示**

对于设置为“直接 POP”或“直接 IMAP”的帐户，处理通道不支持 **SSL**。

如果要同步到本地邮件文件而不是服务器邮件文件，请选中“同步到本地（副本）邮件文件”框。要同步到本地邮件文件，您必须执行以下所有操作：

- 将服务器邮件文件复制到桌面计算机上。
- 确保复制的邮件文件位于 Notes 数据目录中。
- 如果执行了自定义 Notes 安装，并且将服务器邮件文件复制到桌面计算机上的另一个目录中，请确保它是 notes.ini 文件中所示的路径。

任何帐户与计算机上的 Eudora 如果使用 Eudora 作为电子邮件应用程序，则必须在 Eudora 中设置 MAPI。从 Eudora 的“工具”菜单中选择“选项”，然后执行以下某个操作：

- 如果 Eudora 是使用的唯一电子邮件应用程序，请选择“始终”作为 MAPI 设置。
- 如果使用多个电子邮件应用程序，请选择“在 Eudora 运行时”作为 MAPI 设置。

确保在 Eudora 中正确设置了用户名和密码。在登录到 Eudora 以检索和同步电子邮件时，需要使用此信息。

必须运行 Eudora 才能进行同步。VersaMail 应用程序与 Eudora 5.1 或更高版本中的 Dominant Personality 进行同步。

掌上电脑中基于 Internet 的帐户与 Internet 邮件服务器 在“邮件客户端程序”选择列表中，选择“与服务器建立直接 POP 连接”。

任何帐户与 IMAP 邮件服务器 在“邮件客户端程序”选择列表中，选择“与服务器建立直接 IMAP 连接”。

其它电子邮件应用程序 如果电子邮件应用程序与扩展 MAPI 兼容，请选择 Microsoft Exchange 5.0 或更高版本作为“邮件客户端程序”选项。如果电子邮件应用程序与 SMAPI 兼容，请选择 Microsoft Outlook Express 作为“邮件客户端程序”选项。

将 Microsoft Outlook 设置为默认电子邮件程序

要将 Microsoft Outlook 97/98/2000/XP 与 VersaMail 电子邮件帐户同步，必须将 Microsoft Outlook 设为默认电子邮件处理程序。您必须检查用户名和密码。

*** 提示**
确保在 Outlook 中正确设置了用户名和密码。

1

在计算机上打开“Internet 选项”屏幕：

- a. 单击“开始”并导航到“设置”，然后单击“控制面板”。
- b. 在“控制面板”中单击“Internet 选项”。

注意 对于 Windows XP，单击“网络和 Internet 连接”，然后单击“Internet 选项”。

2

设置默认的电子邮件程序：

- a. 单击“程序”选项卡。
- b. 选择 Microsoft Outlook 作为默认电子邮件程序。
- c. 单击“确定”。

↓ 完成

设置高级电子邮件同步选项

对于在掌上电脑中设置的每一个电子邮件帐户，您可以为掌上电脑的电子邮件与计算机的电子邮件设置同步选项。您还可以将掌上电脑中的电子邮件文件夹与计算机中的文件夹同步。

1

在计算机上，打开 VersaMail 配置屏幕：

- a. 单击计算机屏幕右下角任务栏中的 HotSync 管理器图标 。
- b. 选择“自定义”。
- c. 从列表中选择 VersaMail，然后单击“更改”。

2

输入高级同步选项：

- a. 在“用户的 VersaMail 配置”屏幕上，单击所需帐户左侧的加号。
- b. 在帐户名称下面，单击“高级同步选项”。
- c. 输入所需的同步选项：

↘ 续

续

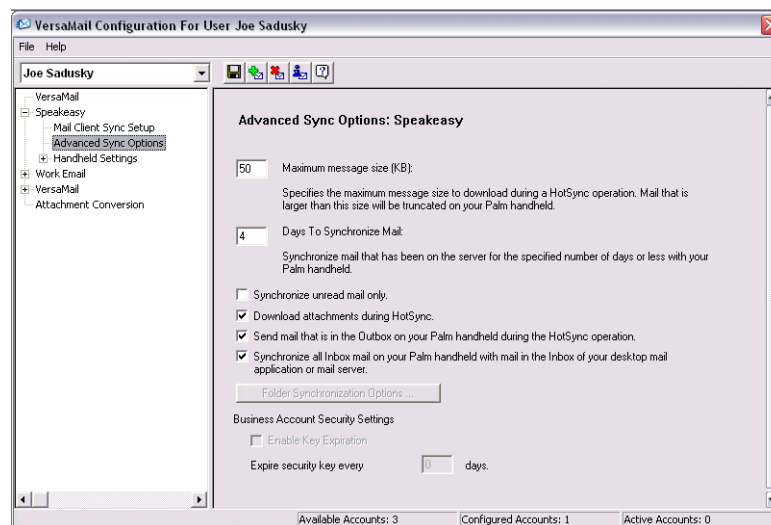

最大邮件大小 (KB) 输入从计算机同步到掌上电脑的最大邮件大小 — 从 1KB 到 5000KB (5MB)。最大邮件大小越小，同步的速度越快，但是超过该大小的任何邮件将会被删节。另一方面，选择更大的最大邮件大小意味着可以完全同步的邮件更多，因此不会删节某些邮件，但需要花费更长的时间。

续

+ 您知道吗？

您可以同步您的“发件箱”、“已发送的邮件”、“垃圾箱”以及创建的其它任何文件夹。

续

同步邮件的天数 设置每隔多少天执行电子邮件同步。如果选择 **0**，则会在下次同步期间同步收件箱中的所有电子邮件。如果您要同步当天和前几天的电子邮件，请选择其它数字。例如，如果输入 **2**，则会同步今天和昨天的电子邮件；如果输入 **3**，则会同步今天、昨天和前天的电子邮件，依此类推。如果您选择 **0**，同步的时间会非常长。如果您选择小的数字，例如 **1** 或 **2**，则可能不会同步所有的邮件。默认设置为 **7** 天。

只同步未读邮件 选择是在计算机与掌上电脑之间同步所有电子邮件，还是仅同步未读电子邮件。默认情况下，该复选框不会被选中，即同步所有电子邮件。

下载附件 选择是否在同步过程中下载附件。在默认情况下，该复选框被选中；如果未选中，则在同步过程中只将包含附件的邮件的正文下载到掌上电脑中。

从发件箱发送电子邮件 选中该框可在下次同步时将掌上电脑发件箱中的电子邮件与计算机中的电子邮件同步。如果该框未选中，则同步邮件时不会同步发件箱中的邮件。

同步收到的电子邮件 选中该框可在下次同步时将掌上电脑收件箱中的电子邮件与计算机中的电子邮件同步。该框默认情况下是未选中的；如果未选中，则同步邮件时不会同步收件箱中的邮件。

↘ 续

3

[&] 可选 您可以同步电子邮件文件夹。这意味着您在掌上电脑中对文件夹所作的任何更改，例如新建一个文件夹或在文件夹间移动邮件，都将在计算机的邮件客户端程序中自动更新，反之亦然。

- a. 单击“文件夹同步”选项。
- b. 单击所需文件夹的名称。
- c. 单击文件夹名称右侧的“同步”列。
- d. 单击箭头，打开下拉列表，然后单击“是”。
- e. 单击“确定”。

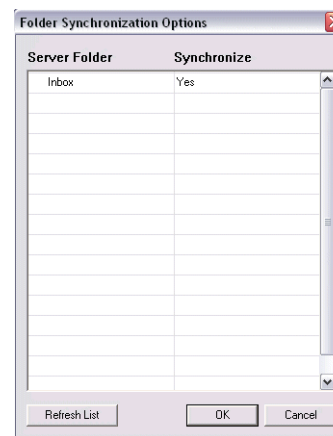

4

单击工具栏上的“保存”，保存此帐户的设置。

 完成

帐户信息屏幕

VersaMail 处理通道中的两个屏幕提供了帐户的概要信息：

帐户概况 在“帐户概况”屏幕上，您可以看到以下信息：该帐户是否处于活动状态、该帐户是否已经同步、上一次同步的日期（如果已经同步）、该帐户的邮件客户端程序，以及自上一次同步起邮件客户端程序和（或）内收邮件服务器是否已更改。

要查看“帐户概况”屏幕，请单击选定的帐户名。

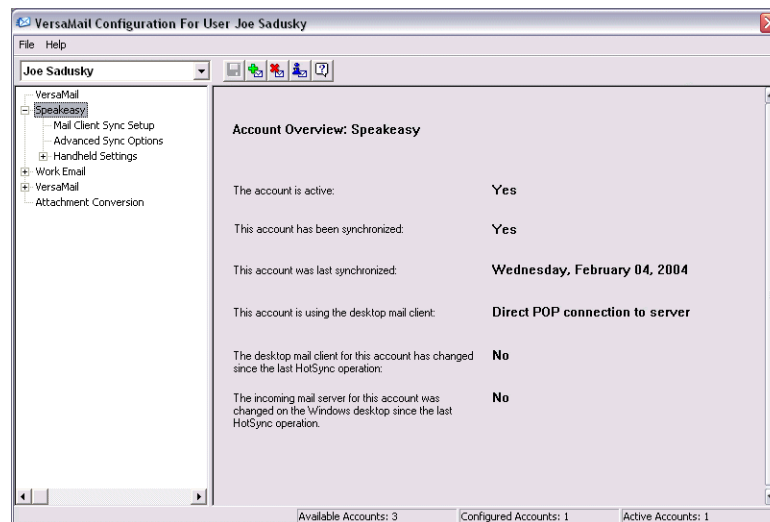



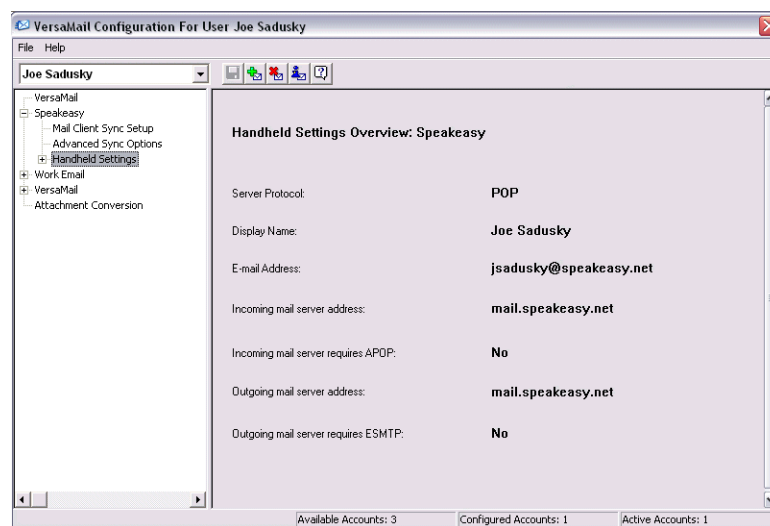

掌上电脑设置概况 “掌上电脑设置概况”屏幕列出了以下内容：服务器协议、显示名称、电子邮件地址、内收和外寄邮件服务器地址，以及是否需要 APOP 或 ESMTP 验证。

要查看掌上电脑设置概况屏幕，请在选定帐户的下面，单击“掌上电脑设置”。



VersaMail 处理通道快捷方式

您可以使用工具栏上的图标快速执行某些任务，例如，保存帐户配置设置。

-  **保存帐户设置** 保存对帐户所做的任何更改。
-  **添加新帐户** 系统将提示您输入帐户名称和协议。
-  **删除帐户** 系统将提示您从下拉列表中选择要删除的帐户。
-  **快速帐户参考** 列出所有的帐户，并显示它们是否处于活动状态以及上一次同步的日期。
-  **帮助** 显示提供完整联机帮助的“帮助”窗口。

*** 提示**

选择“将选择内容设为默认值”，以后每次执行同步时都应用您选择的选项。否则，只有下一次同步时会应用该设置。

在同步过程中排除一个或多个帐户

在默认情况下，HotSync® 管理器被设置为在每次同步时对处理通道中配置的所有帐户进行同步。您可以选择在同步时排除特定的帐户或所有的电子邮件帐户。

排除特定的帐户 在 VersaMail 配置屏幕中，取消选择“选中此复选框以便在执行 HotSync 操作时同步此电子邮件帐户”复选框。

在同步时排除所有的电子邮件帐户 单击计算机屏幕右下角任务栏中的 HotSync 管理器图标 ，选择“自定义”，再选择 VersaMail，然后单击“更改”。选择“不执行任何操作”。

同步帐户

在设置**基本**和**高级**同步选项，并**排除某些帐户**（如果有需要）之后，您便可以**使掌上电脑与计算机同步**。

同步多个帐户

您可以在同步时包括多个帐户。可以同步的最大帐户数量如下：

- 1 个简单 MAPI 帐户（例如，使用 Outlook Express 或 Eudora 设置的帐户）
- 1 个扩展 MAPI 帐户（例如，使用 Outlook 设置的帐户）
- 1 个 Lotus Notes 帐户
- 5 个组合的“直接 POP”或“直接 IMAP”帐户

如果尝试同步的帐户超过特定帐户类型的数量限制，则会出现警告，提示您停用超过允许数量的任何帐户。

在处理通道中使用 SSL

在设置电子邮件帐户时，您可以选择使用安全连接（**安全套接层**，即 SSL）来收发电子邮件。只有电子邮件帐户使用 Outlook、Outlook Express 或 Eudora，在与电子邮件帐户同步时 VersaMail 处理通道才支持 SSL。

对于设置为“直接 POP”或“直接 IMAP”的帐户或 Microsoft Exchange 及 Lotus Notes 帐户，处理通道不支持 SSL。

VersaMail 应用程序的高级功能

您可以从以下功能中选择，以便自定义和优化 VersaMail 应用程序的使用：

- 设置用于收取、发送和删除电子邮件的参数设定
- 直接从电子邮件中更新联系人
- 创建和使用筛选，以便确定下载到掌上电脑中的电子邮件类型
- 管理接收和发送邮件的设置
- 将 APOP 添加到帐户
- 设置高级帐户参数设定
- 更改电子邮件标题详细信息
- 备份邮件数据库
- 以无线方式同步 IMAP 邮件文件夹
- 使用根文件夹
- 使用安全套接层 (SSL)

* 提示

由于服务器上的邮箱通常有大小限制，最好定期删除服务器上的邮件。

设置用于收取、发送和删除电子邮件的参数设定

1

打开 VersaMail 参数设定：

- a. 在“收件箱”或另一个文件夹屏幕上，**打开选单**。
- b. 选择“选项”，然后选择“参数设定”。

2

选择参数设定：

收取 选择是只收取邮件主题，还是收取整个邮件。

每次都提问 每次检索电子邮件时，都会显示一个对话框，您可以选择是只检索主题还是检索整个邮件。如果取消选择，则按照“收取”选择列表中选择的选项来检索邮件。

确认删除 在删除电子邮件之前显示确认对话框。

删除服务器上的邮件 如果该选项被选中，在掌上电脑上删除的邮件也会自动地在服务器上删除。如果未被选中，则在每次删除掌上电脑上的邮件时，都会询问您是否也删除服务器上的邮件。

➤ 续

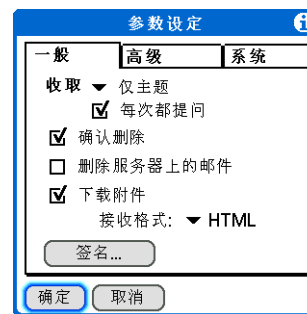

续

下载附件 将电子邮件附加的文件自动下载到掌上电脑。超过最大邮件大小的附件无法下载。

接收格式 以 HTML 或普通文本格式接收邮件。如果选择“HTML”，则在显示以 HTML 格式发送给您的任何邮件时，将保留其基本的 HTML 格式。其它邮件则以普通文本格式显示。如果选择“普通文本”，则以普通文本格式显示所有邮件，不论它们发送时采用何种格式。默认设置为“HTML”。

签名 使您能够给所有发送的邮件**附加默认签名**。

↓ 完成

直接通过邮件添加或更新联系人

您可以通过收到的电子邮件正文在“联系人”中添加电子邮件地址。

* 提示

也可以使用新电子邮件地址更新现有的“联系人”记录，或者为已有记录的姓名创建第 2 个“联系人”记录。使用的步骤与添加新“联系人”记录的步骤相同。如果从电子邮件正文中选择“添加到联系人”，并且该收件人姓名现在已有一条记录，系统就会提示您更新该收件人的电子邮件地址，或者为该收件人新建一条记录。

1

打开“添加联系人”对话框：

- a. 打开所需的邮件。
- b. 在邮件屏幕中，**打开选单**。
- c. 选择“选项”，然后选择“添加到联系人”。

2

[&] 可选 如果该联系人记录存在显示名称，对话框的“姓”和“名”字段中将显示姓名。

如果“姓”和“名”字段为空白，请输入与“发件人”电子邮件地址关联的姓名。

3

点击“确定”，将电子邮件地址添加到“联系人”中，然后在确认对话框中点击“确定”。

↓ 完成

*** 提示**

例如，创建一个筛选，以便每次收到有关销售会议的电子邮件时，这些邮件都会立即发送到创建的“Sales”文件夹中。或者，创建一个筛选，以便每次收到在线经纪人服务发送的股票报价时，都发送到创建的“Finance”文件夹中。

创建和使用筛选

筛选能够有效管理电子邮件的检索和存储。在点击“收取邮件”或“收取和发送”时，筛选会确定将哪些电子邮件下载到掌上电脑上，以及将下载的邮件存储到哪个文件夹中。

[!]重要事项 如果创建了筛选，则只有符合筛选条件的邮件才会被下载到掌上电脑中。您将看不到发送给您的其它任何邮件，即使是在收件箱中。为了避免这种情况，您必须设置两个筛选。例如，假设您创建了一个筛选，将“发件人”字段中包含“onlinebroker”的所有邮件移至“Finance”文件夹。接着您必须创建第二个筛选，指定将“发件人”字段中不包含“onlinebroker”的所有邮件移至“收件箱”（或指定的其它文件夹）。如果没有创建第二个筛选，则只会将“发件人”字段中包含“onlinebroker”的邮件下载到掌上电脑上。

1

前往收藏夹 并选择 VersaMail .

2

打开“筛选”对话框：

- a. 在“收件箱”或另一个文件夹屏幕上，**打开选单**。
- b. 选择“选项”，然后选择“筛选”。
- c. 选择“新增”。

▼ 续

+ 您知道吗？

在将掌上电脑上的电子邮件与计算机上的电子邮件同步时，您在掌上电脑上创建的筛选同样适用。

3

输入筛选信息：

- a. 在“名称”字段中，输入筛选的简短说明。
- b. 输入筛选条件。

“收件人”选择列表 选择在编辑行中包含以下信息的邮件标题字段：“收件人”、“发件人”、“主题”、“抄送”和“大小”。例如，您可能选择“发件人”，以便只下载来自特定发件人的邮件。

“包含”选择列表 选择筛选的操作：“包含”、“起始于”和“不包含”。

编辑线 输入必须在标题字段中找到的文本。例如，您要对主题为“销售”的电子邮件进行排序，请输入“销售”。如果您输入了多个条件，请用逗号分隔每个条件，例如：销售、纽约。

然后收取邮件并移到选择列表 选择保存已筛选电子邮件的文件夹或邮箱。也可以新建文件夹来存储接收的电子邮件。点击“编辑文件夹”，然后新建文件夹，或者删除或重命名现有文件夹。

- c. 选择“确定”。此时，筛选就会出现在“筛选”列表中。

↓ 完成

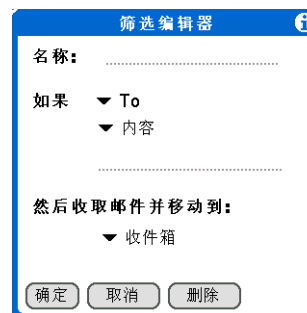

打开和关闭筛选

在打开筛选之后，除非取消选择该筛选，否则它将应用于以后所有电子邮件的下载过程。多个筛选可以同时起作用。在下载电子邮件之前，请确保打开所需的筛选，同时关闭不需要的筛选。

* 提示

打开的筛选会按照“筛选”列表中显示的顺序执行。选择筛选名称左边的选择列表，在列表中向上和向下移动筛选，从而确保筛选按正确的顺序执行。

* 提示

如果您根本不想将筛选应用于下载任何电子邮件，确保在“已连接”和“同步”下面取消选择筛选。

1

打开“筛选”对话框：

- a. 在“收件箱”或另一个文件夹屏幕上，**打开选单**。
- b. 选择“选项”，然后选择“筛选”。此时，就会出现“筛选”对话框，并显示所创建的筛选。

▶ 续

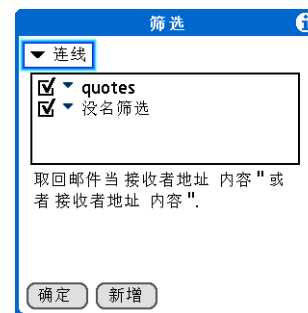

2

打开或关闭筛选：

- a. 点击左上角的选择列表，然后选择下列选项之一：

连线 将筛选应用于通过网络连接下载到掌上电脑上的邮件。

同步化 在**同步**时将筛选应用于下载到掌上电脑上的邮件。

- b. 选中或取消选中筛选框，以便选择在以后的电子邮件处理中要使用和不要使用的筛选。
- c. 选择“确定”。

↓ 完成

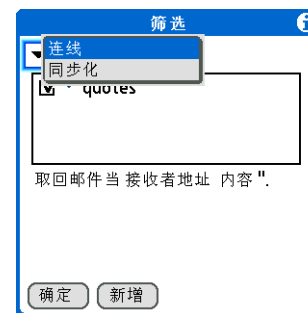

编辑或删除筛选

- * 提示
编辑筛选，以便更改筛选的名称或任何条件。

1

选择要编辑或删除的文件夹：

- a. 在“收件箱”或另一个文件夹屏幕上，**打开选单**。
- b. 选择“选项”，然后选择“筛选”。
- c. 选择筛选的名称。

2

执行以下操作之一：

编辑 修改“名称”字段中输入的内容、在选择列表中选择的内容和（或）编辑行中输入的文字。选择“确定”。

删除 选择“删除”，选择“是”以确认删除，然后选择“确定”。

3

选择“确定”。

↓ 完成

管理接收和发送邮件的设置

您可以为每个电子邮件帐户配置高级邮件设置，例如，服务器信息、内收和外寄邮件服务器选项等。

1

选择要管理其设置的帐户：

- a. 在“收件箱”或另一个文件夹屏幕上，**打开选单**。
- b. 选择“选项”，然后选择“邮件服务器”。
- c. 选择“帐户”选择列表，然后选择“编辑帐户”。
- d. 选择要管理其设置的帐户的名称，然后选择“确定”。

↘ 续



*** 提示**

用户名通常为电子邮件地址的第一部分，即 @ 符号前面的部分。

+ 您知道吗？

VersaMail 应用程序为您的密码提供 128 位 AES 增强加密。

*** 提示**

如果希望帐户使用的服务不同于掌上电脑连接至网络所使用的默认服务，请[为该帐户选择服务](#)。

2

在“邮件服务器”屏幕上，执行以下某项操作：

协议 点击“协议”选择列表并选择“POP”或“IMAP”。

用户名 输入新的用户名。

密码 点击“密码”框，然后在“输入密码”对话框中输入新的密码。

该帐户的服务 选中“永远使用下列连线”复选框，点击“服务”选择列表，然后选择所需的连接类型。

↘ 续



3

管理地址和服务器设置：

- a. 在“邮件服务器”屏幕上，选择“详情”。
- b. 点击“选项”选择列表，然后选择“地址/服务器”。

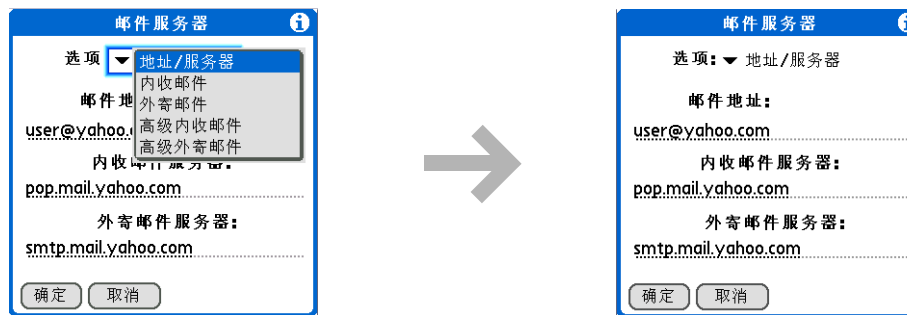

- c. 执行下面的任一操作：

邮件地址 输入您所访问的帐户的电子邮件地址，
如 `examplename@yahoo.com`。

内收邮件服务器 输入内收 (POP) 邮件服务器的名称，如 `pop.mail.yahoo.com`。

外寄邮件服务器 输入外寄 (SMTP) 邮件服务器的名称，如 `smtp.mail.yahoo.com`。

- d. 选择“确定”。

↘ 续

+ 您知道吗？

POP 协议不支持只从服务器检索未读的邮件。如果您有 POP 电子邮件帐户，VersaMail 应用程序将从服务器下载所有邮件，不管您是否已阅读这些邮件（例如，在您的桌面计算机上或在 Web 上），也不管此复选框是否已选中。

4

管理内收邮件服务器设置：

- a. 在“邮件服务器”屏幕上，选择“详情”。
- b. 点击“选项”选择列表，然后选择“内收邮件”。

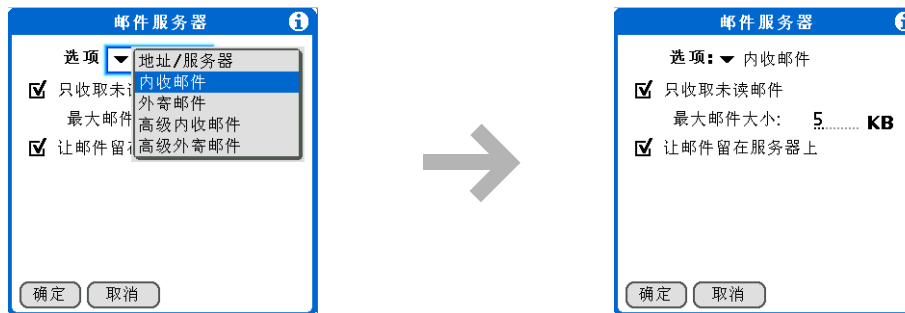

- c. 执行下面的任一操作：

只收取未读邮件 对于 IMAP 帐户，只检索未读的邮件。要收取所有的电子邮件，而不只是未读的电子邮件，请取消选择“只收取未读邮件”。

最大邮件大小 输入可以接收的最大邮件大小。

将邮件保留在服务器上（仅限于 POP） 将掌上电脑收到的电子邮件也保留在服务器上。

- d. 选择“确定”。

↘ 续

*** 提示**

根据选择的连接类型和服务
器协议（POP 或 IMAP），
高级接收邮件选项可能会有
所不同。

*** 提示**

“已删除的邮件”和“已发
送的邮件”字段区分小写，
并且文件夹名称的拼写应该
与服务器上的文件夹名称拼
写完全相同。

5

管理高级接收邮件服务器设置：

- a. 在“邮件服务器”屏幕上，选择“详情”。
- b. 点击“选项”选择列表，然后选择“高级内收邮件”。

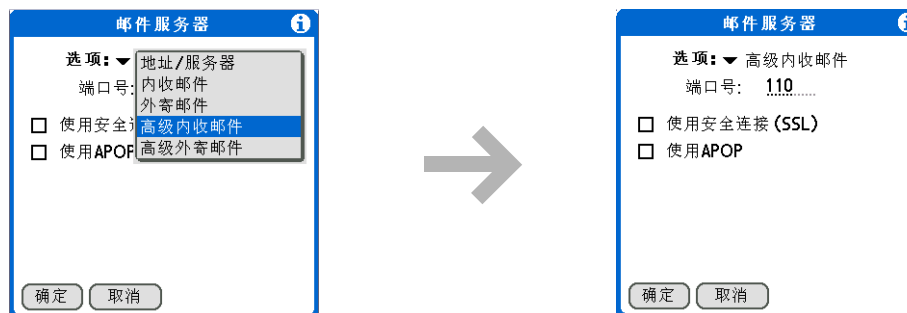

- c. 执行下面的任一操作：

端口号 对于 POP 服务器，值通常为 110；对于 IMAP 服务器，值通常为 143。如果您无法确定正确的端口号，请向您的邮件服务器管理员咨询。

使用安全连接 要通过安全（**安全套接层**，即 SSL）连接检索收到的邮件，请选中“使用安全连接”复选框。

使用 APOP（仅限于 POP） 在网络上传输用户名和密码时对它们进行加密。有些服务需要有 APOP 才能正常工作，而其它服务在使用 APOP 时将无法正常工作。如果您不确定您的 ISP 或 Web 电子邮件提供商是否支持 APOP，请向您的电子邮件提供商咨询。

根文件夹（仅限于 IMAP） 定义 IMAP 服务器上的**根文件夹**。

▼ 续

*** 提示**

如果使用了 [VersaMail 处理通道](#)，并且具有 IMAP 帐户，则必须配置发送邮件设置以发送邮件。

续

已删除的邮件（仅限于 IMAP） 将删除的电子邮件存储在服务器上的指定文件夹中。

已发送的邮件（仅限于 IMAP） 显示服务器上“已发送的邮件”文件夹的名称。

d. 选择“确定”。

6

管理外寄邮件服务器 (SMTP) 的设置：

a. 在“邮件服务器”屏幕上，选择“详情”。

b. 点击“选项”选择列表，然后选择“外寄邮件”。

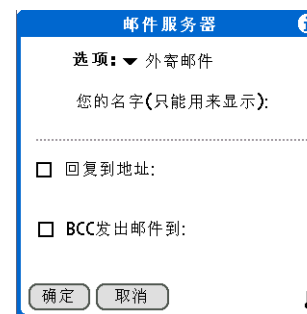
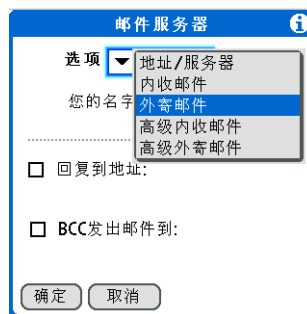

↘ 续

续

c. 执行下面的任一操作：

显示名称 输入要在外寄的邮件上显示的名称，例如“Joe Smith”。

回复到地址 输入要让收件人在您的电子邮件中看到并回复的电子邮件地址。只有当此地址不同于您用来发送邮件的电子邮件地址时，才需要输入此信息。例如，如果从 `me@yahoo.com` 发送邮件，但希望收件人回复 `me@earthlink.net`，请在此处输入该回复地址。“回复地址”使电子邮件看起来就像是您从您输入的地址发送的。

BCC 选中“BCC”复选框可向另一电子邮件地址发送您所发送的任何电子邮件的密件副本。邮件的其他收件人将看不到密送的电子邮件地址。例如，您要将从掌上电脑发送的所有邮件的副本发送到您桌面电子邮件帐户，请输入该电子邮件地址。

d. 选择“确定”。

↙ 续

* 提示

如果需要输入新的验证信息，请输入用户名，点击“密码”框并输入密码，然后选择“确定”。有关验证用户名和密码的信息，请向您的电子邮件服务提供商咨询。

7

管理高级外寄邮件服务器 (SMTP) 的设置：

- a. 在“邮件服务器”屏幕上，选择“详情”。
- b. 选择“选项”选择列表，然后选择“高级外寄邮件”。

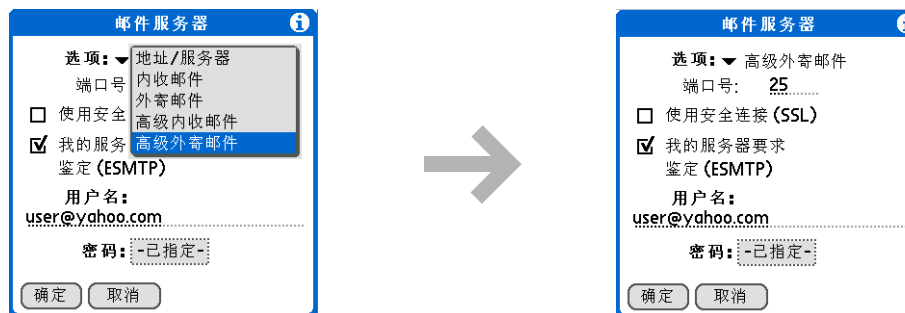

- c. 执行下面的任一操作：

端口号 默认值为 25，即大多数 SMTP 服务器使用的端口号。如果您无法确定正确的端口号，请向您的邮件服务器管理员咨询。

使用安全连接 要通过安全（**安全套接层**，即 SSL）连接向外发送邮件，请选中“使用安全连接”复选框。

↘ 续

续

我的服务器要求鉴定 (ESMTP) 如果外寄邮件服务器 (SMTP) 需要 ESMTP 鉴定, 请选中该复选框。在选择此选项之前, 请向您的系统管理员咨询。如果您选择此选项, 将会出现用户名和密码字段。这些字段已经根据您先前输入的帐户信息自动填写了。大多数情况下所显示的信息都是正确的; 但是, 您的验证用户名和/或密码有时会与您的帐户用户名或密码不同。

d. 选择两次“确定”。

↓ 完成

将 APOP 添加到帐户

要在网络上传输用户名和密码时对它们进行加密，有些服务需要 APOP 才能正常运行，而其它一些服务则在使用 APOP 时不能正常运行。APOP 仅适于使用 POP 协议的帐户。

* 提示

如果您不确定您的 ISP 或 Web 电子邮件提供商是否支持 APOP，请向您的电子邮件提供商咨询。

1

选择要添加 APOP 的帐户：

- a. 在“收件箱”或另一个文件夹屏幕上，**打开选单**。
- b. 选择“选项”，然后选择“邮件服务器”。
- c. 选择“帐户”选择列表，然后选择“编辑帐户”。
- d. 选择帐户名称，然后选择“确定”。

2

添加 APOP：

- a. 在“邮件服务器”屏幕上，选择“详情”。
- b. 点击“选项”选择列表，然后选择“高级内收邮件”。
- c. 选中“使用 APOP”复选框，然后选择“确定”。

3

选择“确定”。

↓ 完成

设置高级帐户参数设定

* 提示

所设的任何高级参数设定均为帐户所特有；它们只适用于您当前所在的帐户。

1

打开“高级参数设定”屏幕：

- a. 在“收件箱”或另一个文件夹屏幕上，**打开选单**。
- b. 选择“选项”，然后选择“参数设定”。
- c. 选择“高级”选项卡。

2

选择下列任何一种设置：参数设定：

打开智能定址 显示与您在“**To**”字段中输入的字母相符合的地址的列表。您可以从列表中选择所需的地址。

自动从垃圾箱中清除邮件 确定每隔多长时间自动删除垃圾箱中的电子邮件。

超时 设置在超时前尝试连接的秒数。要进行更改，请点击“超时”字段并输入新的值。

↘ 续

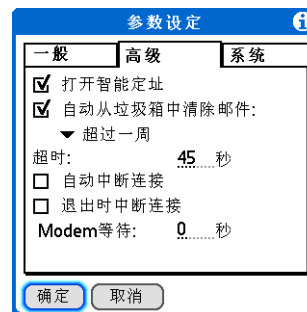

*** 提示**

默认超时设置为 45 秒。它可以是大于 0 秒的任何数字；然而，如果将此数值设置过低，那么在您与电子邮件服务提供商建立起连接之前，连接尝试可能会超时。

续

自动中断连接 在执行每个指令之后，自动断开远程连接。每执行一个指令，就会启动对 ISP 的新呼叫。如果您要在短时间内执行多个电子邮件事务处理，则建议不要使用此设置。

退出时中断连接 只有在退出 VersaMail 应用程序后，才会断开与网络的连接。它是“自动断开连接”的替代功能。如果选择此选项，在 VersaMail 应用程序中执行多个事务处理时，连接始终处于活动状态，但在转到上的其他应用程序时，就会自动断开连接。如果不选择此选项，则必须手动断开与 ISP 的连接。

Modem 等待 显示调制解调器用于自身初始化的秒数。如果安装了调制解调器，请点击并输入等待的秒数。无线调制解调器的典型设置为 3，大多数普通调制解调器的典型设置为 0。

↓ 完成

更改电子邮件标题详细信息

在查看任何文件夹中的邮件时，您可以更改邮件标题的视图。电子邮件标题选项如下所示：

- 短标题：显示发件人的姓名或地址（“To”字段）和主题行（“主题”字段）。



- 完整标题：显示以下内容：
 - 发件人的姓名或电子邮件地址（“To”字段）
 - 主题行（“主题”字段）
 - 撰写、发送或收到邮件的日期（“日期”字段）
 - 包括所有附件在内的邮件大小（“大小”字段）
 - 收件人的姓名或电子邮件地址（“To”字段）



对于所撰写的邮件，您也可以在短标题与完整标题之间切换。短标题只显示“To”和“主题”字段；完整标题显示“To”、“cc:”、“bcc:”和“主题”字段。



要在文件夹屏幕或邮件屏幕上切换短标题和完整标题，请点击屏幕右上角的标题图标。

备份邮件数据库

如果要确保自己备份了所有电子邮件副本，则可以从掌上电脑备份所有电子邮件数据库。如果是直接将邮件从邮件服务器下载到掌上电脑上，这非常有用。备份邮件存储在计算机的备份文件夹中。

*** 提示**

在大多数情况下，您的电子邮件位于服务器上，因此不需要从掌上电脑中备份电子邮件数据库。

*** 提示**

取消选中“备份所有数据库”框，可以加快回步过程。

默认情况下，掌上电脑被设置为备份邮件数据库。

1

打开“系统”参数设定屏幕：

- a. 在“收件箱”或另一个文件夹屏幕上，**打开选单**。
- b. 选择“选项”，然后选择“参数设定”。
- c. 选择“系统”选项卡。

2

选中“备份所有数据库”框，然后选择“确定”。

↓ 完成

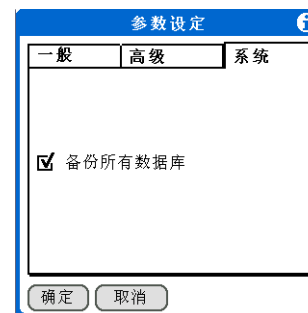

+ 您知道吗？

可以同步的文件夹的名称最长不得超过 16 个字符。除了默认文件夹“收件箱”、“发件箱”、“草稿”、“已发送的邮件”和“垃圾箱”外，最多还可以同步 11 个创建的自定义文件夹。

* 提示

如果在掌上电脑上有一个文件夹与邮件服务器上的文件夹相同，在无线同步之前您不需执行任何操作。

以无线方式同步 IMAP 邮件文件夹

如果在掌上电脑上的某个帐户中创建了一个 IMAP 文件夹，并且该文件夹与邮件服务器上的文件夹一致，则可以对移入、移出 IMAP 文件夹的电子邮件或从该文件夹中删除的电子邮件进行无线同步。

在对文件夹进行同步时，邮件服务器上选定文件夹中的所有电子邮件都将被下载到掌上电脑上的相同文件夹中。如果从掌上电脑上选定文件夹中移出或者从掌上电脑上删除任何邮件，系统都会相应地从邮件服务器上的文件夹中移动或删除这些邮件。

IMAP 文件夹无线同步的先决条件

根据您在掌上电脑和（或）邮件服务器上设置 IMAP 文件夹的方式，在掌上电脑与服务器之间以无线方式同步电子邮件之前，您可能需要执行某些步骤，如下所述：

- 如果您需要同时在掌上电脑和服务器上创建文件夹，请在掌上电脑上**创建文件夹**，并选中“同时在服务器上创建”框。
- 如果邮件服务器上有文件夹，但是您需要**在掌上电脑上创建该文件夹**，则无需选中“同时在服务器上创建”框。

您还可以在执行“收取邮件”操作期间打开或关闭文件夹同步，并在选单中设置同步选项。

打开或关闭 IMAP 文件夹同步

1

从 IMAP 电子邮件帐户中，选择“获取邮件”。

2

选中或取消选中“同步 IMAP 文件夹”框，然后选择“确定”。

↓ 完成



使用“选项”选单对掌上电脑/邮件服务器 IMAP 文件夹进行同步

+ 您知道吗？

在选择要同步的文件夹之后，即可与电子邮件服务提供商建立连接，以使用掌上电脑上的更改来更新服务器，或者用服务器上的更改来更新掌上电脑。

1

打开“同步 IMAP 文件夹”屏幕：

- 在“收件箱”或另一个 IMAP 帐户文件夹屏幕上，**打开选单**。
- 选择“选项”，然后选择“同步 IMAP 文件夹”。

2

从选择列表中选择要同步的文件夹。

↓ 完成

使用根文件夹

对于 IMAP 帐户，如果您要将掌上电脑中的电子邮件与邮件服务器文件夹中的邮件同步，则需要为掌上电脑上的帐户**输入根文件夹**。根据您的电子邮件提供商，根文件夹可以是单个文件夹，也可以是收件箱中的子文件夹。在后一种情况下，则需要输入 “inbox.<foldername>” 作为根文件夹。

请向您的电子邮件提供商查询，了解 IMAP 帐户的根文件夹。

使用安全套接层 (SSL)

安全套接层 (SSL) 是一种协议，用于确保通过网络或 Internet 收发的数据是安全可信的信息。VersaMail 应用程序使用 SSL 来帮助保证安全地传输您收发的电子邮件。在 VersaMail 应用程序中设置帐户时，您可以选择是否为接收和发送邮件选择 SSL。

[!]重要事项 由于大多数邮件提供商均支持 SSL，因此您必须同时为接收邮件和发送邮件选择 SSL。如果您只是选择了其中一项，则可能无法成功发送或接收邮件。

关于 SSL，请记住以下几点：

- 如果在 Outlook、Outlook Express 或 Eudora 上设置使用 SSL 连接的帐户，那么在与该帐户**同步**时，VersaMail 处理通道也支持 SSL。
- 对于使用 SSL 连接的帐户，则无法使用**自动获取邮件并发出通知**或**定期重试发送电子邮件**功能。

支持

如果您遇到与 VersaMail 应用程序或掌上电脑上的其它任何内容有关的问题，请访问 www.palmOne.com/asia/support/。

相关主题

单击以下链接，了解这些相关主题：

在内部移动	在电子邮件中使用 Graffiti® 2 命令笔划
输入信息	剪切、复制和粘贴电子邮件中的文字
管理信息	将计算机中的电子邮件下载到掌上电脑上
连接	为无线收发电子邮件设置电话连接
自定义	设置连接至网络的参数设定
常见问题	VersaMail 应用程序的常见问题解答

收发文本短信

在本章中

[创建和发送文本短信](#)

[接收和查看文本短信](#)

[编辑草稿文本短信](#)

[设置高级短信功能](#)

[相关主题](#)

如果您需要将短信快速发送给朋友或同事，则可以在掌上电脑中通过您的手机（必须是 GSM 手机；单独出售）向他们的手机发送文字消息。短信现已成为人们通过手机文本短信功能实现沟通的常见方式。



益处

- 享受快速沟通的便利
- 通过文本短信与朋友聊天

创建和发送文本短信

[!] 开始之前

在收发文本短信之前，您必须首先在掌上电脑中**建立手机连接**，然后才可无线收发短信。

» 主要术语

SMS 短信服务 (Short Message Service) 的缩写。更常见的说法是短消息，大多数手机都能接收 SMS 短信。

[!] 重要事项 许多 SMS 服务提供商都按照每条文字消息或每部分文字消息收费。每条消息或每部分消息为 160 个字符。如果您创建的文字消息少于 161 个字符，则按一条消息收费。如果您的创建的消息包含 161 至 320 个字符，可能会收取两条消息的费用，依此类推。页面顶部将显示一个计数器，提示字符的数量。即使某条消息超过 160 个字符，在接收消息的人看来都是一条消息。

1

前往应用程序并选择短信图标 。

2

选择“新增”。



3

通过以下一种方法输入收件人地址：

选择“到” 在“查找移动电话号码”列表中选择接收方的姓名，然后选择“增加”。

直接输入 在“到”行中输入接收方的手机号码。

*** 提示**

如果您担心短信长度太长，可以设置当多部分短信超过指定的部分数时就显示警告消息。打开“选项”选单并选择“参数设定”。点击“详情”，然后从“超长警告”选择列表中选择部分数。

+ 您知道吗？

您可以创建一个签名，用于标记您的短信，创建方法是：打开“选项”选单并点击“参数设定”。在签名行上输入一个签名。您可以将签名添加到短信中，方法是：打开“选项”选单并点击“加入签名”。

4

在“到”行的下方区域中，输入短信内容。



5

[&] 可选 您可以将短信存放在“草稿”分类中，稍后再处理：

- a. 打开选单。
- b. 点击“短信”选单中的“草稿”。

↘ 续

6

发送短信：

选择“发送” 立即发送当前短信。点击“发送”不会发送“发件箱”中的任何其他消息。

选择“发件箱” 将短信发送到“发件箱”，以便以后发送。

↓ 完成

接收和查看文本短信

* 提示

如果您想检查存储在“发件箱”中的短信但不想将其发送出去，则打开“短信”选单并点击“检查”。

* 提示

您还可以一次发送“发件箱”中的所有短信，方法是：打开“短信”选单并点击“发送”。

+ 您知道吗？

您可以设置警报以提示您有新短信到达。打开“参数设定”选单，并选中“警报声”复选框。点击“警报声”选择列表，从中选择一种声音。

1

前往应用程序并选择短信图标 。

2

选择“发送和检查”。

3

选择短信以打开并阅读该短信。



续

+ 您知道吗？

您可以更改短信的排序方式。您可以按下列顺序之一对短信排序：字母、日期、电话号码和状态。您还可以选择显示短信的接收日期。**打开“选项”选单**并选择“参数设定”。从“排序方式”选择列表中进行选择并选择“显示日期”。

4

存储、删除或回复短信：

选择“完成” 短信会保存在“收件箱”中。

选择“回复” 创建一条新短信，并在“到”行中自动填入发送人的手机号码。所有选定的文本都将复制到新短信中。

选择“删除” 消息会发送到“垃圾箱”分类中。

归档短信 您可以将短信存储在“归档”分类中：

a. **打开选单**。

b. 点击“短信”选单中的“归档”。

↓ 完成

编辑草稿文本短信

+ 您知道吗？

您可以将短信存储在“草稿”文件夹中，稍后再处理，方法是：打开“短信”选单，然后点击“草稿”。

1

前往应用程序并选择短信图标 。

2

编辑短信：

- a. 在分类选择列表中选择“草稿”。
- b. 选择要编辑的短信。
- c. 在短信视图中，点击“编辑”并编辑您的短信。

3

发送或存储草稿短信：

选择“发送” 立即发送当前短信。点击“发送”不会发送“发件箱”中的任何其他消息。

选择“发件箱” 将短信发送到“发件箱”，以便以后发送。

选择“取消” 打开一个对话框，询问您是否要将消息保存到“草稿”分类。点击“是”保存所做更改并将消息返回到“草稿”分类。点击“否”放弃所做更改并将消息返回到“草稿”分类。

↓ 完成

设置高级短信功能

1

前往应用程序 并选择短信图标 。

2

前往“参数设定”选单：

- a. **打开选单**。
- b. 在“选项”选单中点击“参数设定”。

3

[&] 可选 设置以下参数：

删除邮件时确认 指示每次删除消息或者从“短信”选单中选择“清除垃圾箱”选项时是否出现确认消息。若要显示确认消息，请选中此复选框。

传送后删除 指示用适当的应用程序接收数据后是否删除数据消息。如果希望在将数据信息传送到应用程序后保留它们，请取消选中此复选框。

↘ 续

+ 您知道吗？

发送“SMS”（短信息）消息的设置可能因短信息运营商提供的服务不同而不同。

4

[&] 可选 点击“详情”并设置以下参数：

在电话上保留短信 指示在将短信下载到掌上电脑中后是否从手机中删除这些消息。若要在将短信传输到掌上电脑后在手机上保留消息，请选中此复选框。

读取回条 确定是否接收回执确认通知。若要接收回执确认通知，请选择“要求的”。

过期 指定未发送的邮件在“发件箱”中的保留时间。从以下选项中选择：“4 小时”、“1 天”、“1 周”、“2 周”、“1 个月”和“最长时间”。

信息中心 指示您的掌上电脑是否直接从手机获取手机服务提供商的“信息中心”的号码，或者您是否需要手动输入该号码。如果手机已配置为使用短信息，则您不需要更改此设置。

5

选择两次“确定”。

↓ 完成

支持

如果您遇到与“短信”或掌上电脑上的其它任何内容有关的问题，请访问 www.palmOne.com/asia/support/。

相关主题

单击以下链接，了解这些相关主题：

在内部移动

- 打开应用程序
- 使用选单

分类

通过将消息分门别类并排序，对它们进行整理

隐私

通过启用安全选项，保持消息的隐密性

共享

- 通过传送功能，与其它 palmOne™ 掌上电脑用户交换消息
- 通过使用掌上电脑的蓝牙无线技术，将短信发送给其它 Bluetooth® 设备

连接

使用掌上电脑的蓝牙技术建立手机连接，以便以无线方式发送和接收消息

浏览 Web

在本章中

[访问网页](#)

[快速跳转到网页](#)

[更改查看网页方式](#)

[用书签标记您喜欢的网页](#)

[断开 Internet 连接和连接到 Internet](#)

[下载文件和网页](#)

[与其他用户通信](#)

[返回到最近访问的网页](#)

[更改主页和起始页](#)

[设置高级浏览器选项](#)

[相关主题](#)

您可以使用 Web 来做的事情太多了：检查电子邮件、查找驾驶指引、浏览新闻、购买礼物。现在，您可以真正实现随时随地上网的梦想了！通过手机，您可使用掌上电脑建立 Internet 连接，并用 Web 浏览器打开整个 Web 世界。



Web 浏览器的益处

- 随时浏览 Web
- 以掌上电脑友好格式查看网页
- 存储网页以供脱机查看

[!] 开始之前

要浏览网页，您必须通过掌上电脑**设置 Internet 连接**。

如果您要访问 VPN 网络，则需**安装 VPN 软件并设置 VPN 访问**。您可按照以下方法从 Web 浏览器中打开 VPN：**打开“选项”选单**，然后选择“连接 VPN”。

» 主要术语

URL 表示**统一资源定位符 (uniform resource locator)**，这是 Web 地址的技术名称。例如，palmOne 的 URL 是 <http://www.palmone.com>。

访问网页

您可以打开网页，浏览页面，并且可以像使用桌面浏览器一样执行所需的操作。

使用操作栏访问网页

1 前往**收藏夹**并选择 Web 。

2 进入您要查看的网页：

a. 选择“到网页” 。



b. 输入要访问的网页地址。使用“到网页”对话框中的按钮，可以快速输入 Web 地址中常用的字符。如果您当前输入的地址曾经使用过，且 Web 浏览器能够识别该地址，则它将自动填写该地址。

c. 选择“确定”。

 完成

使用地址栏访问网页

* 提示

您还可以隐藏地址栏，以便有更多的空间显示网页。打开“选项”选单并选择“参数设定”。取消选中“显示地址栏”框。

1

前往收藏夹并选择 Web 。

2

进入您要查看的网页：

- 在地址栏中输入网页地址。
- 选择“到”。

↓ 完成

地址栏



* 提示

一些 Web 站点允许您选择每次访问某个网页时自动输入登录名的复选框。

使用密码访问网页

一些 Web 站点要求您使用密码来访问信息。

1

前往收藏夹并选择 Web .

2

进入必须输入密码的网页。

3

输入网页的访问密码：

- a. 在相应的栏中输入您的登录名。
- b. 点击密码框并输入密码，然后选择“确定”。
- c. 点击用于查看网页的按钮（例如：“登录”、“进入”、“到”等）。

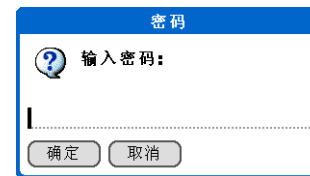

↓ 完成

在网页上查找信息

+ 您知道吗？

寻找功能可以确定任意文本的位置，而不管文本是字母还是数字。“寻找”不区分大小写。

* 提示

由于掌上电脑屏幕上的空间有限，因此有时不能完全显示当前的 Web 地址 (URL)。使用“页面属性”对话框可以查看完整的 URL。

打开“页面”选单，选择“页面”，然后选择“页面信息”。

1

前往收藏夹并选择 Web 。

2

打开“寻找”字段：

- a. 进入您要搜索的网页。
- b. 打开选单。
- c. 选择“页面”，然后选择“在页面上查找文字”。

3

搜索网页：

- a. 输入要查找的文本。
 - b. 选择“寻找”。
- ↓ 完成

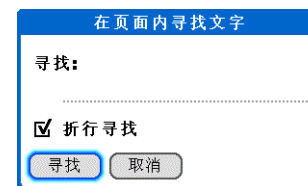

快速跳转到网页

操作栏图标让您能够从一个网页快速跳转到另一个网页。

访问链接

许多网页都包含带下划线的链接，这些链接可以是文本或图片。在单击之后，会使您转到另一个网页或同一页的其它部分。



选择链接便可进入另一个网页

返回到主页或最近访问的网页

无论在 Internet 上何处浏览，您始终能够快速返回到主页或最近访问的网页。



选择后退和前进
箭头进入前几页

选择主页图标进入主页

更改查看网页方式

通过选择不同的显示视图和拖动屏幕以查看不同的部分，您可以更改网页的查看方式。

* 提示

您可以**更改字体大小**，以便轻松查看。

+ 您知道吗？

在优化模式下，使用导航器浏览网页。按向左或向右箭头键可以跳至上一个或下一个链接。某个链接高亮显示时，按下“选择”可以进入该链接。按向上和向下箭头键可以滚动查看整个网页。

1

前往收藏夹并选择 Web 。

2

进入您要搜索的网页。

3

在操作栏中点击显示视图图标 。

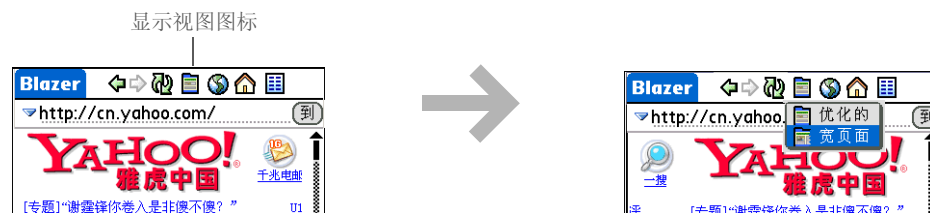

4

选择以下某个视图：

优化的 显示网页的修改版本，以便将网页优化为适于在掌上电脑中查看。

宽页面 显示网页的方式与在桌面计算机的 Web 浏览器中显示的一样。

▼ 续

5

[&] 可选 如果网页大于屏幕，则可以通过点击并拖动触控笔向任何方向移动网页，来查看网页的不同部分。

要激活“点击和拖动”滚动，您必须在“选项”选单的“一般参数设定”选项卡中设定“点击和拖动”设置。

如果打开书写区参数设定并使用全屏幕进行 Graffiti 2 书写，该功能将被禁用。

↓ 完成

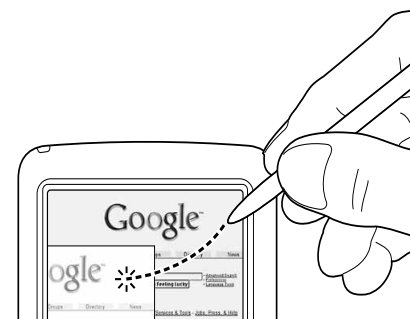

» 主要术语

书签 网页的指针。实际的网页并未存储，存储的只是 URL。在某些浏览器中也称为收藏夹。

* 提示

您可以将书签列表设置为您的**起始页**。

用书签标记您喜欢的网页

用书签标记您喜欢的网页，以便快速返回到这些网页。

添加书签

1

前往**收藏夹**并选择 Web 。

2

进入您要用书签标记的网页。

3

打开“书签页面”对话框：

- a. **打开选单**。
- b. 在“页面”选单中选择“增加书签”。

4

[&] 可选 更改书签名字、描述或 URL。

↓ 续



5

选择“确定”。

↓ 完成

* 提示

您还可以从“页面”菜单中选择“查看书签”来查看书签列表。

+ 您知道吗？

显示的保存页面与带书签页类似，只是页面顶部显示有文字“页面保存日期-大小k”。

查看带书签页或保存的页面

书签和保存的页面均显示在“书签视图”中。如果书签右上角有小三角形，则表示该页面是保存的页面。

1

前往收藏夹并选择 Web 。

2

选择书签图标 。

3

选择要访问的带书签页或保存页面的名称。

屏幕右下角有五个代表前五个书签页的图标。选择书签页图标可显示相应的页面。您可以通过按下箭头进入下一页。

↓ 完成

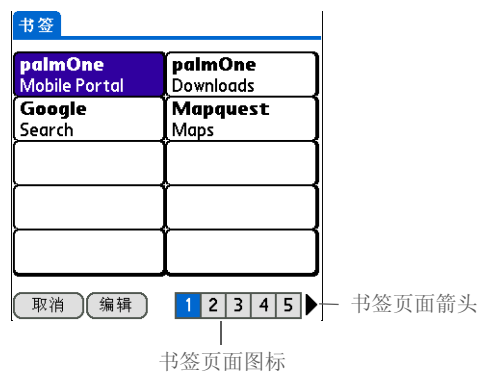

编辑有关书签或已保存页面的信息

您可以编辑或删除旁边没有锁定图标的任何书签或已保存页面。

* 提示

通过删除不再使用的旧书签或已保存页面，您可以对书签列表进行清理。选择书签并点击“编辑”，然后选择“删除”。

1	前往收藏夹并选择 Web  。
2	选择书签图标  。
3	进入“编辑书签列表”对话框： a. 选择书签图标  。 b. 打开选单。 c. 在“书签”选单中选择“编辑书签”。
4	编辑书签信息： a. 选择您要编辑的带书签页或已保存页面的名称。 b. 选择相应的选项，更改书签或已保存页面的名字、描述或地址 (URL)。
5	选择“确定”。 ↓ 完成

整理书签列表

Web 浏览器包括十个页面，因此您可以按照自己的逻辑喜好来整理书签和已保存页面。例如，您可以将有关旅行的链接放在一个页面上，将有关股票的链接放在第二个页面上，而将有关业务的链接放在第三个页面上。

1

前往收藏夹并选择 Web 。

2

进入“编辑书签列表”对话框：

- a. 选择书签图标 .
- b. **打开选单**。
- c. 在“书签”选单中选择“编辑书签”。

↘ 续

3

整理书签：

- a. 使用触控笔将书签拖放到当前页面上的不同插槽中，进行整理。
- b. 通过将书签拖放到页面图标上，可以将书签移至另一个页面。页面图标代表十个页面，每个页面上使用十个插槽代表十个标签。

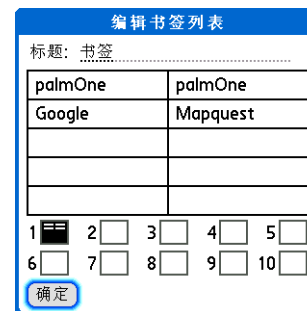

4

选择“保存”。

↓ 完成

断开 Internet 连接和连接到 Internet

当在 Web 浏览器中处理存储的信息（如保存的网页、存储的网页的各个版本等）时，您可以断开与 Internet 的连接，以便降低使用支出。在需要再次访问 Internet 时，您可以重新连接到 Internet。

断开 Internet 连接

+ 您知道吗？
通常，如果您使用 GPRS 服务，则会根据发送的数据进行收费。如果您使用 GSM 服务，则会根据连接的时间进行收费。

***** 提示
如果您在另一个应用程序中，则可以点击 URL，Web 浏览器就会连接到 Internet 并显示网页。当您点击作为电子邮件附件收到的 HTML 文件时，也可以打开 Web 浏览器。

1

前往收藏夹并选择 Web .

2

断开 Internet 连接：

- a. 打开选单。
- b. 在“页面”选单中选择“断开连接”。

↓ 完成

*** 提示**

如果没有建立连接，请执行下列操作之一：

选择“取消”停止连接过程。

选择“更改网络”可以选择连接至不同的服务。

连接 Internet

1

前往收藏夹并选择 Web 。

2

连接 Internet：

a. 打开选单。

b. 在“页面”选单中选择“连接”。

或者，您可以在地址行中输入 URL，然后选择“到”。

↓ 完成

下载文件和网页

您可以下载或保存文件，以便您在没有连接 Internet 时查看。

* 提示

如果确定下载过程所花的时间太长，则可以停止下载。要停止下载网页，请在操作栏中选择停止图标。要停止下载文件，请在“下载”对话框中选择“取消”。

+ 您知道吗？

您可以通过 Web 浏览器下载的最大文件大小是 2MB。

下载文件

1	前往收藏夹并选择 Web  .
2	进入您要查看的网页：
3	选择您要下载的文件链接。
4	选择一个下载选项： <i>应用程序名称</i> 将文件下载至一个应用程序。例如，如果您要下载 Word 文档，文件会下载到 Documents To Go。 <i>扩展卡</i> 如果您已安装了扩展卡，则文件会下载到扩展卡上。如果您没有安装扩展卡，文件会下载到掌上电脑 内置闪存驱动器 上适用于该文件类型的默认文件夹。如果该文件类型没有默认文件夹，则会下载到名为 Blazer Downloads 的文件夹。
5	选择“保存”，然后选择“确定”。  完成

保存网页

如果要无限期地保存一个网页（例如，旅行路线或 Internet 订单收据），请创建一个已保存的网页。该副本会一直存储在掌上电脑上，直到您将它删除。

+ 您知道吗？

已保存页面随同书签列在**书签列表**中。已保存页面的一角为橙色。

+ 您知道吗？

Web 浏览器也可以用作查看器，以便您在使用其它应用程序的同时可以快速查看某些文件。例如，在阅读一封附带 HTML 格式文件的电子邮件时，您只需选择该文件，系统即会打开 Web 浏览器供您查看文件。

* 提示

将网页保存在掌上电脑上，让您不需要联机也可以查看网页。

1

前往**收藏夹**并选择 Web .

2

进入您要保存的网页。

3

进入“保存页面”对话框：

- a. **打开选单**。
- b. 选择“页面”，然后选择“保存页面”。

4

保存网页：

- a. 如果需要，可以更改网页名称或分类。
- b. 选择“保存”。

 完成



查看已保存文件

您可以使用 Web 浏览器查看掌上电脑 **内置闪存驱动器** 或扩展卡上的网页或图像文件。可以查看的文件类型包括 HTML、HTM、GIF 和 JPG。

* 提示

假设您在桌面计算机上有一个 HTML 文件要随身携带。可以将文件下载到掌上电脑的 **内置闪存驱动器** 或扩展卡上，然后使用 Web 浏览器在掌上电脑上查看页面。

1

按下文件按钮 。

2

选择文件或文件夹以将其打开。

如果某个文件可以在 Web 浏览器中自动打开，“文件”列表的文件名称左边会显示一个 Web 浏览器图标。

 完成

与其他用户通信

您可以通过电子邮件或**传送**的方式与其他人通信。

使用 Internet 电子邮件帐户发送电子邮件

您可以使用 Internet 电子邮件帐户发送电子邮件和附件。

1	前往 收藏夹 并选择 Web  .
2	登录到 Internet 电子邮件帐户： a. 进入 允许您登录到电子邮件帐户的网页。 b. 输入您的用户名和密码。
3	撰写电子邮件。
4	发送或保存电子邮件。 ↓ 完成

返回到最近访问的网页

* 提示

您可以选择“清除”来删除“历史”清单中保存的所有网页。但缓冲区中仍然保存着这些最近访问过的网页，您可以使用后退和前进图标来访问这些网页。

* 提示

创建**书签**可以保存位置，而创建**已保存的页面**可以无限期保存网页的内容。

使用**后退和前进图标**一次一页地浏览最近访问的网页可能非常麻烦，但是，您可以打开“历史”清单，进入您最近访问的网页。您可以返回原先访问但未标记书签的页面。使用“历史”列表直接跳至该页。“历史”列表中的项目按年代顺序排列。

1

前往**收藏夹**并选择 Web 。

2

打开“历史”对话框：

- a. **打开选单**。
- b. 选择“页面”，然后选择“历史”。

3

选择您最近访问的网页。

↓ 完成



更改主页和起始页

您可以更改点击主页图标  后进入的网页，或者更改首次打开 Web 浏览器时进入的网页。

更改主页

您可以从任何一个 Web 地址选择主页。

1

前往收藏夹并选择 Web .

2

打开“参数设定页面”对话框：

- a. 打开选单。
- b. 选择“选项”，然后选择“参数设定”。
- c. 选择“页面”选项卡。

↘ 续

3

选择“主页”框。

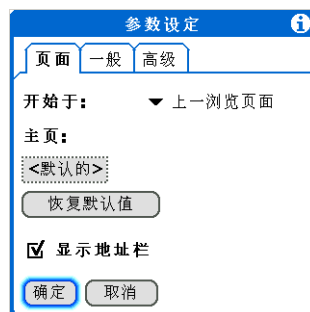

4

通过执行以下操作，输入您要作为主页的 URL：

- 如果要将当前显示的网页作为主页，请选择“当前 URL”。
- 如果要选择最近使用的五个主页之一作为主页，请选择“先前浏览过的”选择列表，并选择一个 URL。
- 在地址行中输入 URL。

5

选择两次“确定”。

↓ 完成

更改起始页

您可以选择首次打开 Web 浏览器时希望掌上电脑打开的起始页。

1

前往收藏夹 并选择 Web 。

2

打开“参数设定页面”对话框：

- a. **打开选单**。
- b. 选择“选项”，然后选择“参数设定”。
- c. 选择“页面”选项卡。

3

选择“开始于”选择列表，然后选择第一次打开 Web 浏览器时希望打开的起始页：

主页 您已设置为主页的网页。

上一浏览页面 在退出 Web 浏览器之前最后查看的网页。

书签 “书签”对话框打开。Web 浏览器不会连接至 Internet。

4

选择“确定”。

↓ 完成

设置高级浏览器选项

您可以更改掌上电脑的选项，以便提高速度、简化使用并增强浏览安全性。

更改图像下载方式

网页中的图像可能很大。您可以设置选项，通过删除随附的图像来加快网页的下载速度。

1

前往**收藏夹**并选择 Web 。

2

打开“一般参数设定”对话框：

- a. **打开选单**。
- b. 选择“选项”，然后选择“参数设定”。
- c. 选择“一般”。

3

选中或取消选中“关闭图片”框，以禁用或启用图像。

4

选择“确定”。

 完成

*** 提示**

在 Web 上填写订单表格或申请时，通常需要输入某些信息；您的姓名、地址、电话号码等。如果启用了自动填写功能，掌上电脑会存储这些字段中输入的信息。下次使用该订单表格并在栏中键入前几个字母时，掌上电脑会记起您上次在该栏中输入的以这些字母开头的项，并将其填入该栏。

设置是否自动填写 Web 地址和表单字段

您的掌上电脑可以存储信息，例如 Web 地址和表单字段。如果启用了自动填写功能，那么当您输入以前曾在 URL 输入栏中输入过的 URL 的前几个字母时，掌上电脑会自动填写该 URL 剩余的部分。此外，在填写表单和申请时，您的掌上电脑可以代您填写某些信息。

1	前往收藏夹并选择 Web  .
2	<p>打开“一般参数设定”对话框：</p> <ol style="list-style-type: none">打开<u>选单</u>。选择“选项”，然后选择“参数设定”。选择“一般”。 
3	选中或取消选中“关闭自动完成”框，以启用或禁用自动填写。
4	<p>选择“确定”。</p> <p> 完成</p>

» 主要术语

Cookie 某些 Web 站点会以小文本文件存储信息，这些文本文件被称为 **cookie**，并可以在掌上电脑上保存。**Cookie** 通常存储有关您以及该 Web 站点中您最喜好的内容等信息。站点可以根据这些信息自定义您下次访问时查看到的页。允许 Web 站点创建 **Cookie** 并不会授予该站点访问您掌上电脑的其余部分的权限。**Cookie** 只存储您访问 Web 站点时提供的信息。

让 Web 站点记住个人信息

默认情况下，掌上电脑会保存它所收到的 **cookie**。如果要加强保密性，则可以告知掌上电脑不接受 **cookie**。

1

前往收藏夹并选择 Web .

2

打开“一般参数设定”对话框：

- 打开选单。
- 选择“选项”，然后选择“参数设定”。
- 选择“一般”。



3

选中或取消选中“关闭 Cookies”框。

4

选择“确定”。

↓ 完成

» 主要术语

缓冲区 掌上电脑的缓冲区是一个存储网页的存储器，这样您就可以再次查看这些网页而不用访问 Internet。系统会保存缓冲区中的网页。因此，即使退出 Web 浏览器，您查看的内容也会被保存下来。

* 提示

请记住，您的掌上电脑的内存量是有限的。您选择的缓冲区大小应该至少可以存储几页，同时还要在掌上电脑上为其他数据和应用程序留出空间。推荐使用的最小值为 1MB。

设置存储网页的参数设定

您的掌上电脑可以自动在缓冲区中存储网页。

1

前往收藏夹并选择 Web 。

2

打开“高级参数设定”对话框：

- a. 打开选单。
- b. 选择“选项”，然后选择“参数设定”。
- c. 选择“高级”。

▶ 续

3

使用以下选项更改缓冲区的大小和内容：

设定存储页面的内存限制 设定用于缓冲区的内存大小。页面存储在缓存中，可以提高下次查看的加载速度。

Cookies 表明 cookie 使用了多少内存。

清除缓冲区 立即清除缓冲区，释放内存。

退出时清除缓冲 选中此框后，将在每次退出 Web 浏览器时清除缓冲区。取消选中此框后，会在会话间保持缓冲区内容不变。



4

选择“确定”。

↓ 完成

» 主要术语

代理服务器 代理服务器
通过从本地缓冲区或远程服务器中检索文件，提供对其它服务器上的这些文件的访问权限。

设置使用代理服务器的参数设定

您的掌上电脑的代理服务器在出厂时处于关闭状态。您可以打开代理服务器并配置代理服务器。

1

前往**收藏夹**并选择 Web .

2

打开“高级参数设定”对话框：

- a. **打开选单**。
- b. 选择“选项”，然后选择“参数设定”。
- c. 选择“高级”。

↘ 续

3

设置代理服务器参数设定：

- a. 选择“设定代理”。
- b. 选中或取消选中“使用 Proxy”框，以便使用或不使用代理服务器。
- c. 如果要使用代理服务器，请选中“使用 Proxy”框，然后输入相应的服务器地址和端口号。

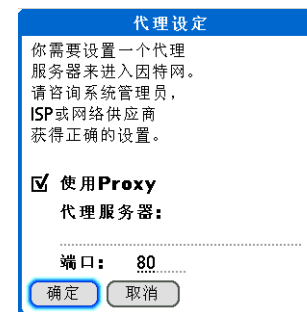

- d. 选择“确定”。

4

选择“确定”。

↓ 完成

设置是否接受 JavaScript

您可以选择绕过所查看网页上的 JavaScript 元素。JavaScript 在网页上常用于提供交互内容。

1

前往收藏夹并选择 Web .

2

打开“一般参数设定”对话框：

- a. 打开选单。
- b. 选择“选项”，然后选择“参数设定”。
- c. 选择“一般”。

3

选中或取消选中“关闭 JavaScript”框，以启用或禁用 JavaScript。

4

选择“确定”。

↓ 完成

支持

如果您遇到与 Web 浏览器或掌上电脑上的其它任何内容有关的问题，请访问 www.palmOne.com/asia/support/。

相关主题

单击以下链接，了解这些相关主题：

在内部移动

- 打开应用程序
- 使用选单

分类

通过将消息分门别类并排序，对它们进行整理

连接

使用掌上电脑的蓝牙无线技术设置手机连接

VersaMail

使用链接从网页发送电子邮件

从掌上电脑拨打电话号码

在本章中

[拨打电话号码](#)

[使用快速拨号](#)

[相关主题](#)

您刚使用“联系人”中的[快速连接](#)与客户召开了电话会议，现在感觉有一点饿了。您可以快速拨打当地的比萨店，即使您的“联系人”列表中并没有他们的号码。在拨号器键盘输入号码后，点击“拨号”，您的手机便会开始拨号。呼叫历史记录将保留在掌上电脑中，以方便您以后使用。



拨号器的益处

- 使用掌上电脑屏幕上的键盘轻松拨打“联系人”中没有的电话号码
- 在掌上电脑中保留呼叫历史记录
- 使用快速拨号功能快速拨打电话号码

拨打电话号码

在掌上电脑中输入电话号码有时甚至比使用手机还方便。

[!] 开始之前

在拨打电话号码之前，您必须在掌上电脑中建立手机连接。

输入电话号码

1

前往应用程序并选择“拨号器”。

2

在小键盘上点击电话号码。



数字显示在数字显示区

输入电话号码，然后点击“拨号”

点击“清除”，从数字显示区删除最后一个数字。
点击并按住该键可清空整个数字显示区

点击并按住“0”键，可向数字序列添加一个+（加号）

3

点击“拨号”。

↓ 完成

重拨最近拨打过的号码

1

前往应用程序并选择“拨号器”。

2

拨打最近拨打过的号码：

a. 点击“拨号”以显示最近拨打过的号码。

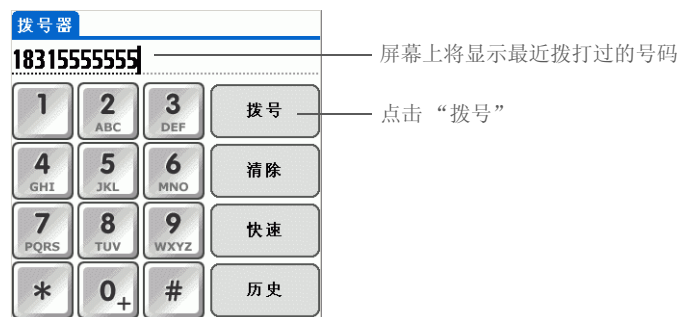

b. 再次点击“拨号”以拨打该电话号码。

↓ 完成

从“通话记录”列表拨打电话号码

- + 您知道吗？
“拨号器”可以记录 11 个最近拨打过的号码。
- + 您知道吗？
如果电话号码为快速拨号条目，“通话记录”列表中将显示快速拨号条目中的名称。

1

前往应用程序并选择“拨号器”。

2

拨打列表中的电话号码：

- a. 点击“历史”。
- b. 点击“历史”列表中的条目。

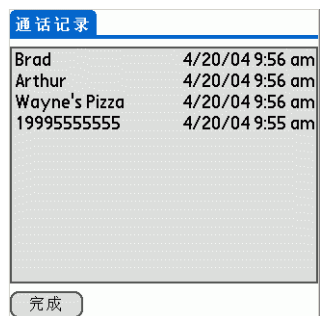

—— 点击条目，在“拨号器”屏幕中输入号码。

- c. 点击“拨号”。

↓ 完成

使用快速拨号

快速拨号允许您存储 10 个最常用的号码，并且只需点击一下即可拨打。

添加快速拨号条目

1

前往应用程序并选择“拨号器”。

2

添加快速拨号条目：

- a. 选择“快速”。
- b. 点击某个空的快速拨号按钮。

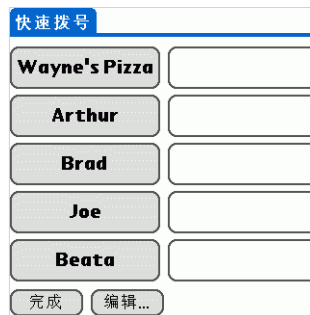

点击空的快速
拨号按钮。



- c. 输入姓名和电话号码。
- d. 选择“确定”。

↓ 完成

使用快速拨号拨打电话号码

1

前往应用程序并选择“拨号器”。

2

拨打电话号码：

- a. 选择“快速”。
- b. 点击已命名的快速拨号按钮之一。

↓ 完成

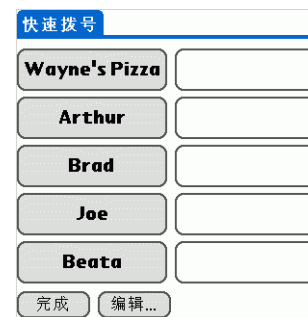

编辑快速拨号条目

* 提示

您可以通过点击并按住某个快速拨号按钮直接进入“编辑条目”对话框。

1

前往应用程序并选择“拨号器”。

2

编辑条目：

- a. 选择“快速”。
- b. 点击“编辑”。

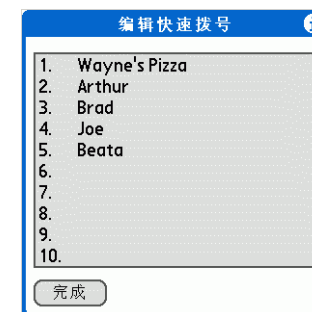
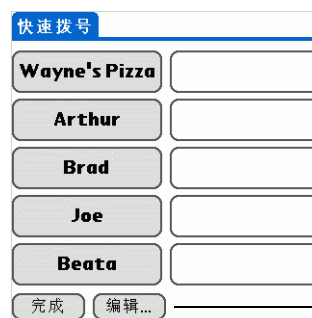

- c. 选择一个条目。
- d. 编辑条目。
- e. 选择“确定”，然后选择“完成”。

↓ 完成

支持

如果您遇到与“拨号器”或掌上电脑上的其它任何内容有关的问题，请访问 www.palmOne.com/asia/support/。

相关主题

单击以下链接，了解这些相关主题：

- | | |
|-----------------------|------------------------------|
| 在内部移动 | 打开应用程序 |
| 连接 | 将掌上电脑连接至手机 |
| 联系人 | 使用“联系人”中的“快速连接”和“点触连接”拨打电话号码 |

共享信息

在本章中

[使用“发送”命令](#)

[传送](#)

[共享信息的其它方法](#)

[相关主题](#)

您必须将记事交给老板 — *即刻*。或者要马上将孩子们身穿聚会服装的照片与您的妈妈分享。如果您平日使用掌上电脑来创建或记录重要的商务及个人信息，那么现在您可以与别人共同分享这些信息了！

您的掌上电脑提供了多种共享信息的方法，因此您可以选择最便捷的方法来发送信息。



共享的益处

- 与他人及时分享最新的、有用的商业及个人信息
- 从多种选项中选择最便捷的分享方法
- 创建重要信息备份副本

[!] 开始之前

您必须满足**消息**应用程序的所有前提条件。

要使用掌上电脑的内置蓝牙无线技术，您必须**设置手机连接**。要通过掌上电脑的红外线端口使用该连接，请运行**手机链接更新程序**，然后使用“手机链接”应用程序设置手机连接。

+ 您知道吗？

您还可以通过许多应用程序的桌面组件轻松发送信息。例如，您可以通过 **palMOne** 媒体桌面应用程序发送照片。有关信息，请参阅联机桌面帮助。

***** 提示

如果您无法将信息发送到其它设备，请尝试将掌上电脑靠近接收设备。

使用“发送”命令

您可以将应用程序中的信息（例如，照片或视频、联系人或约会）发送给其它 Palm OS® 掌上电脑用户。您还可以发送一则分类消息，甚至整个应用程序。

通过以下任一种方法，您都可以使用许多应用程序中的“发送”命令以无线方式发送信息：

- 使用掌上电脑的内置 **Bluetooth®** 无线技术
- 作为**电子邮件**附件
- 作为**文本消息**的一部分

使用蓝牙技术发送应用程序中的信息

您可以使用掌上电脑的内置蓝牙技术直接向其它采用蓝牙技术的设备发送信息。使用蓝牙技术发送信息时，您必须在可以使用这些设备的范围内。最大距离约为 25-30 英尺（8-10 米）；但距离越近，发送的信息就越快速、越准确。

- +** 您知道吗？
在大多数应用程序中，最左侧选单的名称都为“记录”。

1

选择要发送的信息：

- a. **打开应用程序。**
- b. 选择需要的条目。

2

选择发送方法：

- a. **打开选单。**
- b. 选择最左侧选单中的“发送”选单项。
- c. 选择“蓝牙”，然后选择“确定”。

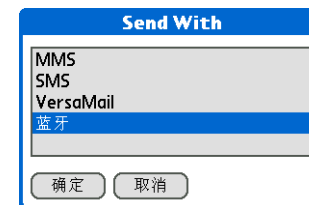

3

在“发现结果”屏幕上选择接收设备，然后选择“确定”。信息将被发送到接收设备。

↓ 完成

* **提示**
创建日历事件（例如，孩子的足球赛程）分类，然后将整个分类发送到配偶的掌上电脑。

* **提示**
发送分类时，分类中的每个条目（联系人、记事本、照片等）都将在接收设备中显示为未分类条目。

发送分类

1

选择要发送的分类：

- a. **打开应用程序**。
- b. 在列表视图中，点击右上角的选择列表，然后选择所需的分类。这将使您转到选定分类的列表视图。

2

发送分类：

- a. **打开选单**。
- b. 在最左侧选单中选择“发送分类”选单项。
- c. 选择“蓝牙”，然后选择“确定”。

3

在“发现结果”屏幕上选择接收设备，然后选择“确定”。信息将被发送到接收设备。

↓ 完成

*** 提示**

点击“发送自”选择列表，通过插入扩展槽的扩展卡传送应用程序。

发送应用程序

1

选择要发送的应用程序：

- a. 前往应用程序。
- b. 打开选单。
- c. 选择“应用”选单上的“发送”。
- d. 选择要发送的应用程序。



注意 您不能发送应用程序大小旁边标有锁定图标的应用程序。

2

发送应用程序：

- a. 选择“发送”。
- b. 选择“蓝牙”，然后选择“确定”。

3

在“发现结果”屏幕上选择接收设备，然后选择“确定”。信息将被发送到接收设备。

↓ 完成

使用 VersaMail® 应用程序的“发送”命令

您可以使用“发送”命令将信息作为电子邮件附件发送。请按步骤发送信息、分类或应用程序。在“发送方式”对话框中选择 VersaMail®。打开 VersaMail 应用程序后将显示一封空白邮件，其中包含您要作为附件发送的信息。输入邮件地址和主题行，然后选择“发送”或“获取和发送”。

使用短信的“发送”命令

 **注意** 您不能使用短信发送分类或应用程序。

您可以使用“发送”命令将信息作为文本消息的一部分发送。按照步骤发送信息。在“发送方式”对话框中选择“短信”。打开“短信”应用程序后将显示新的文本消息，其中包含您要作为消息正文发送的信息。输入消息地址，然后选择“发送”。

* **提示**
为了在传送时获得最佳的效果，掌上电脑之间应相隔 4 至 39 英寸（10 厘米至 1 米），并且中间没有任何障碍物。

* **提示**
传送功能最适用于较小的项目。如果您的项目较大，请使用 **蓝牙无线技术**。共享非常大的项目时，**扩展卡**是一个不错的选择。

传送

通过使用掌上电脑的**红外线端口**，您可以将应用程序中的信息（例如，照片或视频、联系人、约会或任务）传送到其它 Palm Powered 掌上电脑用户。您还可以传送一则分类消息，甚至整个应用程序。

注意 您必须打开用于接收的掌上电脑。并非所有信息都能准确发送，具体须视接收方的掌上电脑机型而定。

传送应用程序中的信息

1

选择要传送的信息：

- a. **打开应用程序。**
- b. 选择需要的条目。

▶ 续

* 提示

在大多数应用程序中，最左侧选单的名称都为“记录”。

* 提示

在“联系人”中，您可以使用自己的信息创建联系人，然后打开“记录”选单并选择“名片”以选择将其用作您的名片。按住联系人应用程序按钮直到出现“传送”对话框，即可将您的名片传送到其它掌上电脑。

2

传送信息：

- a. 打开选单。
- b. 在最左侧选单中选择“传送”选单项。
- c. 当“传送”对话框出现时，将掌上电脑的红外线端口直接指向另一部掌上电脑的红外线端口。



3

等待“传送”对话框提示传送完成。

↓ 完成

* 提示
创建日历事件（例如，您的会议安排）分类，然后将整个分类传送到业务合作伙伴的掌上电脑。

* 提示
收到传送的项目时，您可以使用“接收”对话框将项目归档在分类中。

传送分类

1

选择要传送的分类：

- a. **打开应用程序。**
- b. 在列表视图中，点击右上角的选择列表，然后选择所需的分类。这将使您转到选定分类的列表视图。

2

传送分类：

- a. **打开选单。**
- b. 在最左侧选单中选择“传送分类”选单。
- c. 当“传送”对话框出现时，将掌上电脑的红外线端口直接指向另一部掌上电脑的红外线端口。



3

等待“传送”对话框提示传送完成。

↓ 完成

传送应用程序

* 提示

点击“传送自”选择列表，通过插入扩展槽的扩展卡传送应用程序。

1

选择要传送的应用程序：

- a. 前往应用程序。
- b. 打开选单。
- c. 选择“应用”选单中的“传送”。
- d. 选择要传送的应用程序。

注意 您不能传送应用程序大小旁边标有锁定图标的应用程序。

↘ 续



2

传送应用程序：

- a. 选择“传送”。
- b. 当“传送”对话框出现时，将掌上电脑的红外线端口直接指向另一部掌上电脑的红外线端口。



3

等待“传送”对话框提示传送完成。

↓ 完成

共享信息的其它方法

您也可以使用其它一些方法来共享信息：

- 将信息或应用程序复制到插入扩展槽的扩展卡上，然后将扩展卡插入另一台 Palm Powered 掌上电脑的扩展槽中即可查看信息。
- 通过同步或使用文件传送(Windows)，您可以将诸如照片或视频之类的信息从掌上电脑复制到计算机，或者从计算机复制到掌上电脑。

支持

如果您遇到与共享信息或掌上电脑的任何其它任何内容有关的问题，请访问 www.palmOne.com/asia/support/。

相关主题

单击以下链接，了解这些相关主题：

同步	通过将掌上电脑与计算机同步来共享信息
扩展	将信息保存到扩展卡，以便在其它掌上电脑上查看共享信息
连接	建立手机连接并以无线方式共享信息
VersaMail	将信息作为电子邮件附件发送
短信	将信息作为文本信息的一部分发送
常见问题	共享信息的常见问题解答

管理您的支出

在本章中

[添加支出记录](#)

[选择货币选项](#)

[删除支出记录](#)

[自定义支出列表](#)

[在计算机上使用“支出”](#)

[相关主题](#)

是否厌倦了每次出差回来都要整理自己的旅行开支？“支出”使您可以轻松记录自己在纽约时与新销售队伍的聚餐费用是多少。

您可以跟踪用餐、住宿、交通、娱乐等费用，然后将所有信息保存在一个方便的位置。您甚至还可以将信息传输到计算机上的电子表格中。



支出的益处

- 监控您的业务和个人开支
- 轻松检索支出信息
- 更快地创建支出报表

添加支出记录

+ 您知道吗？

支出并非仅适用于商务。它可以指出您每个月在娱乐和外出用餐方面的开支是多少，有助于您计划自己的预算。

* 提示

只需书写支出类型的首字母，即可添加支出记录。例如，输入 *D* 即可打开用餐项目并显示当天的日期。

要在掌上电脑中启用此功能，请打开“[选项](#)”选单并选择“参数设定”。选中自动填充框。

* 提示

点击项目的日期，更改支出的日期。

1

前往应用程序并选择“支出”。

2

输入支出：

- 选择“新增”。
- 输入支出的金额。
- 点击“支出类型”选择列表，然后选择一种类型。

注意 如果需要保存项目，则必须选择一种支出类型。



续

* 提示

在支出项目中添加附加信息。选择项目，然后点击“详情”。点击“备注”，然后输入信息。

* 提示

在“相关人员”列表中点击寻找，以便从“联系人”中提取姓名。

+ 您知道吗？

实现同步后，您可以将支出信息发送到电子表格中（计算机上）。

3

输入支出的详细信息：

- a. 选择“详情”。
- b. 点击您要输入信息的每个字段，然后输入。



分类 选择分类以对支出排序。

类型 输入支出类型。

付款 选择支出的付款方式。

货币 选择用于支付的币种。您可以预设此符号。

厂商和城市 输入与支出相关的商家和城市。例如，可能是在旧金山玫瑰咖啡厅举行的业务午餐。

相关人员 输入与支出相关的人员。

- c. 选择“确定”。

↓ 完成

就是如此简单！您的掌上电脑会自动保存支出信息。请确保备份最新内容。同时请经常执行同步。

选择货币选项

如果您自定义货币列表，则可以更轻松地使用“支出”。您可以选择在列表中选择哪些货币以及在新支出中自动显示哪种符号，甚至还可以创建自己的货币符号。

自定义货币选择列表

将最经常使用的货币符号置入货币选择列表中。

* 提示

如果您经常外出旅行，请更新货币选择列表，以便能够快速显示所需的符号。

+ 您知道吗？

为相关支出使用单独的分类。例如，为出差到伦敦创建一个 **London** 分类。为出差到伦敦的支出报表保存文件之后，您可以轻松地使用“**清除**”命令来删除相关支出。

1

前往应用程序并选择“支出”。

2

打开“收据详情”对话框：

- a. 点击某个支出项目。
- b. 选择“详情”。

3

选择要显示在选择列表中的货币符号：

- a. 点击“货币”选择列表，然后选择“编辑货币”。

▼ 续

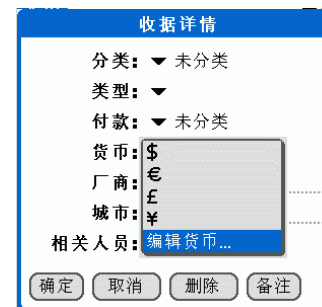

续

- b. 点击其中一个“货币”选择列表，然后选择要显示其货币符号的国家（或地区）名称。
- c. 选择“确定”，然后再次选择“确定”。

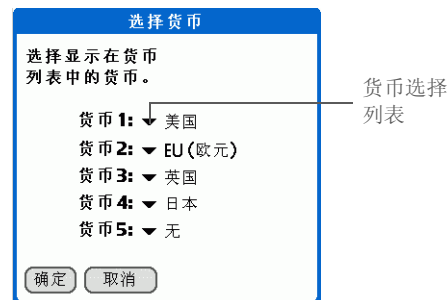

↓ 完成

此时，支出列表将显示您选定的货币。

预设货币符号

选择在添加新支出时显示哪些货币符号。

* 提示

如果输入的多项支出全部都要使用相同的货币，请将预设货币更改为该符号以节省时间。

完成这些支出项目后，可以将其再次更改为下一次将要使用的符号。

1

前往应用程序并选择“支出”。

2

打开“支出”的参数设定对话框：

- a. 打开选单。
- b. 选择“选项”，然后选择“参数设定”。

↓ 续

3

更改默认货币：

- a. 点击“默认货币”选择列表。
- b. 选择要在添加新支出时显示的符号。
- c. 选择“确定”。

↓ 完成

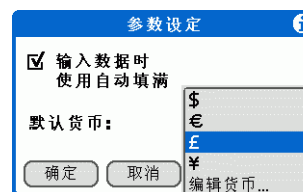

创建货币符号

如果要使用的货币未列在国家（或地区）选择列表中，您可以创建自己的符号。

1

前往应用程序并选择“支出”。

2

打开“定制货币”对话框：

- a. **打开选单**。
- b. 选择“选项”，然后选择“定制货币”。

↓ 续

3

创建自定义符号：

- a. 点击一个“国家/地区”框。
- b. 输入需要的国家（或地区）名称和符号。
- c. 选择“确定”，然后再次选择“确定”。

↓ 完成

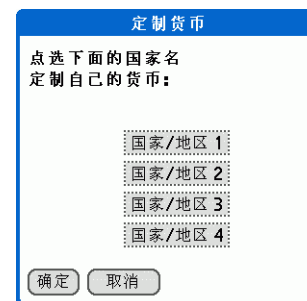

删除支出记录

删除单独的支出记录，或者一次性删除整个支出分类。

删除单独的支出记录

1	前往应用程序并选择“支出”  .
2	选择您要删除的支出。
3	删除项目： a. 打开选单。 b. 在“记录”选单中选择“删除项目”。
4	[&] 可选 选择复选框可以在您的计算机上保存事件的归档备份。
5	选择“确定”。 ↓ 完成

删除整个支出分类

* 提示

要合并不同分类中的支出，请将一种分类重命名为另一种分类的名称。

+ 您知道吗？

可以使用另一种方法来删除分类。点击分类选择列表，然后选择“编辑分类”。点击“删除”命令以删除选定的分类，并将其所有的条目移至“未分类”分类。

1

前往应用程序并选择“支出”。

2

打开“清除分类”对话框：

- a. 打开选单。
- b. 选择“记录”选单中的“清除”。



3

删除分类及其所有项目：

- a. 选择您要删除的分类。
- b. 点击“清除”。
- c. 选择“完成”。

↓ 完成

自定义支出列表

您可以更改支出列表的外观。

+ 您知道吗？

自定义支出列表可以方便您查看在每种支出类型上的开销。例如，要查看在出租车方面的开销，请按类型对支出进行排序，以便在列表中同时显示所有的出租车支出。

使用**分类**可以进一步细化您的列表。

1

前往**应用程序**并选择“支出”。

2

点击“显示”。

3

点击选择列表以更改以下任何项目，然后选择“确定”：

排序方式 按日期或类型对各项支出进行排序。

距离单位 显示以英哩或公里为单位的距离。

显示货币 在支出列表中显示或隐藏货币符号。

↓ 完成

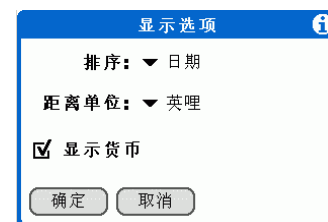

在计算机上使用“支出”

在计算机上使用“支出”可以查看和管理掌上电脑中创建的支出信息。请参阅 Palm® Desktop 软件中的联机帮助，了解如何在计算机上使用“支出”。联机帮助包括有关以下主题的信息：

- 添加、编辑和删除支出项目
- 按日期、类型、金额、备注或分类整理您的支出
- 以列表、大图标或小图标方式查看支出项目
- 将支出列表转换为单一货币
- 打印支出报表
- 使用 Palm Desktop 软件中的“发送”或“导出”命令将支出信息传输到其它应用程序，例如 Microsoft Excel。

要在计算机上打开“支出”，请双击 Windows 桌面上的 Palm Desktop 图标，然后单击启动栏中的“支出”。

支持

如果您遇到与“支出”或掌上电脑上的其它任何内容有关的问题，请访问 www.palmOne.com/asia/support/。

相关主题

单击以下链接，了解这些相关主题：

在内部移动

- 打开应用程序
- 使用选单

输入信息

- 使用寻找功能将联系人添加到相关人员列表
- 使用 Graffiti® 2 字符和快捷方式输入信息

计算器

执行与支出相关的基本数学计算

分类

- 创建和编辑分类
- 按照类型整理支出并排序

自定义

设置数字格式

进行计算

在本章中

[计算器按钮](#)

[查看最近的计算内容](#)

[相关主题](#)

无论是计算餐馆帐单还是平衡支票簿，手边有一台计算器将非常方便。由于它是您掌上电脑的一部分，因此没有必要单独携带计算器。



计算器的益处

- 计算器随时待用
- 保存计算结果以备后用

- * 提示
使用内存按钮存储和调用在多个计算中输入的数字。
- * 提示
如果在计算中输入了错误的数字，可使用 **CE** 按钮重新输入该数字，而不必重新执行整个计算。
- * 提示
打开“选项”选单并选择“高级模式”以显示科学计算器。

计算器按钮



清除“计算器”内存中的任何值。



从内存中调用所存储的值并将其插入当前计算中。



将当前数值存储到内存中。当前数字将被添加到已存储在内存中的总值。点击此按钮对当前计算没有影响；它只是将值放入内存中。



清除输入的最后一个数字。



清除整个计算，以便可以开始新的计算。



输入一个数字，然后选择该按钮将其更改为百分数。



输入一个数字，然后选择该按钮以计算该数字的平方根。



输入一个数字，然后选择该按钮将其变为负数。

查看最近的计算内容

查看最近的计算内容，以确定所有输入均正确。

+ 您知道吗？

查看最近的计算有助于您复核支票簿记录中的数学计算。

+ 您知道吗？

计算器“历史”还具有以下功能：

清除 选择此处以清空计算器的历史记录。

复制 选择此处以复制计算历史记录。然后通过打开“编辑”选单并选择“粘贴”将它们复制到其它应用程序。

1

前往应用程序并选择“计算器”。

2

打开“历史”对话框：

- 打开选单。
- 选择“选项”，然后选择“显示历史”。
- 选择“确定”。

↓ 完成

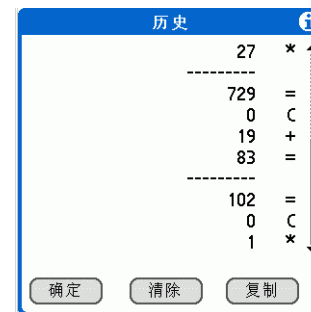

使用不同的计算器

您需要科学计算器还是金融计算器？计算器有多种模式适用于不同领域的公式计算。

1

前往应用程序并选择“计算器”。

2

使用高级模式计算器：

- a. **打开选单**。
- b. 选择“选项”，然后选择“高级设置”。现在您就可以使用科学计算器。
- c. 如果您要使用其它计算器，如金融、逻辑、统计或面积，则**打开选单**，选择“选项”，然后再从列表中选择一种模式。

↓ 完成

支持

如果您遇到与“计算器”或其它任何内容有关的问题，请访问 www.palmOne.com/asia/support/。

相关主题

单击以下链接，了解这些相关主题：

在内部移动

- 打开应用程序
- 使用选单

输入信息

使用 Graffiti® 2 字符输入数字

保护信息的隐密性

在本章中

[选择安全级别](#)

[将信息标记为私人](#)

[设置隐私级别](#)

[使用密码](#)

[锁定掌上电脑](#)

[使用快速解锁](#)

[加密信息](#)

[限制尝试输入密码的次数](#)

[相关主题](#)

您可能不希望自己家的房门在晚上不上锁，对掌上电脑也是一样！只要想到其中存储了大量个人和隐密信息，您显然希望能对它们加以保护。



隐私的益处

- 在掌上电脑误放时保护信息
- 隐藏私人信息
- 单手即可对掌上电脑解锁

选择安全级别

有多种适用于您的掌上电脑的安全级别可供选择。您可以选择在安全性和方便性之间达到最佳平衡。

不激活任何安全功能 无论任何人，只要拿到您的掌上电脑就可以访问其中的所有条目，包括标记为**私人**但未遮盖或隐藏的条目。

遮盖私人条目但不创建密码 盖的条目只有在选定后才会显示。它能为私人条目提供一定程度的隐密性，但是任何人都只需通过选择便可查看信息。

隐藏私人条目并创建密码 只有在输入密码后才会显示私人条目。这是基本的安全级别。

加密条目（需要指定密码） 条目在掌上电脑锁定时会杂乱显示，只有在输入密码后才会正常显示。您可以选择对所有信息加密，或者仅对私人条目加密。与隐藏私人条目并分配密码相比，此功能能提供更好的安全性。

限制尝试输入密码的次数 密码输入错误次数达到指定的值时，选定的信息将被删除。如果将此功能与加密一起使用，可以提供最高级别的安全性。

将信息标记为私人

将条目标记为私人是保护信息的第一步。

1

打开应用程序。

2

创建新的条目，或者选择要标记为私人的条目。

3

将其标记为私人：

- a. 以“联系人”为例，请点击“编辑”。
- b. 选择“详情”。
- c. 选中“私人”框。
- d. 选择“确定”。
- e. 在“联系人”和“记事本”中选择“完成”。

↓ 完成



设置隐私级别

通过设置隐私级别（隐藏/遮盖），可以为私人条目提供更好的保护。

隐藏或遮盖私人条目

1

打开“安全”：

- a. 前往应用程序。
- b. 选择控制台图标 。
- c. 选择“安全”。

2

选择私人条目的显示选项：

- a. 点击“私人记录”选择列表。
- b. 选择其中某个选项，然后选择“完成”。

显示 显示私人条目。

遮盖 用灰条盖住条目；您可以在屏幕上看见该灰条，但是无法查看条目内容。

隐藏 不显示私人条目。

↘ 续

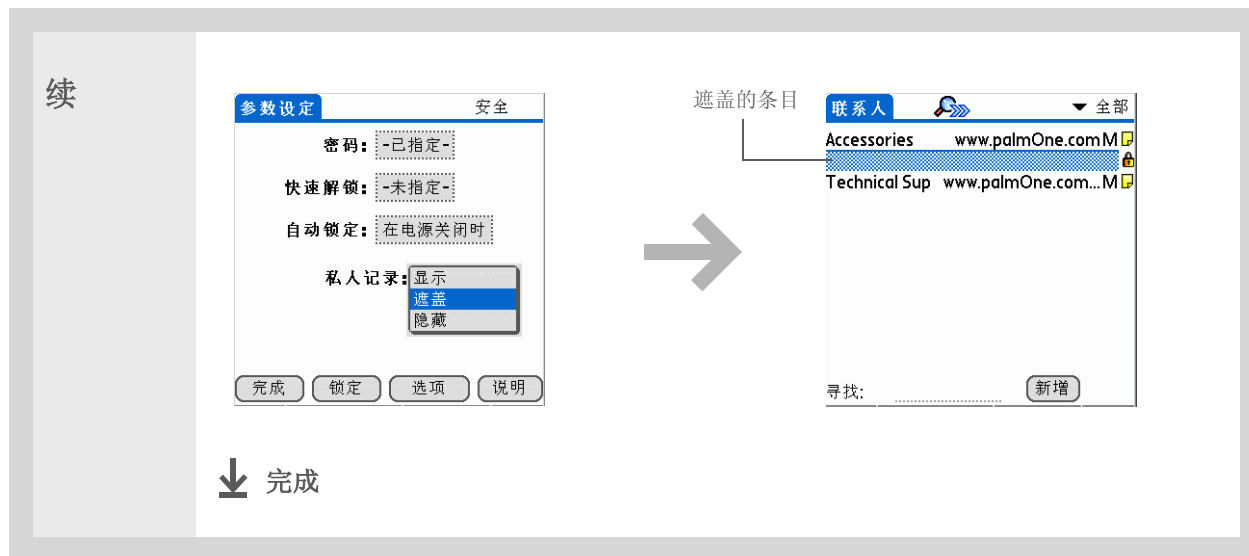

查看已遮盖的条目

要打开已遮盖的条目，请选择该条目。如果您有**密码**，请在“显示私人记录”对话框中输入该密码，然后选择“确定”。关闭已遮盖的条目时，它将保持遮盖状态。

使用密码

创建密码后，必须输入该密码才能显示隐藏/遮盖条目的内容，从而更好地保护隐藏或遮盖的条目。

* 提示

使用密码来保护机密工作或个人信息。如果掌上电脑遗失或被盗，至少此类信息是安全的。

*** 提示**

最佳密码应该混合包含字母、字符和数字。较长的密码要好于短密码。您创建的任何密码都区分大小写。

创建密码

1

打开“安全”：

- 前往应用程序。
- 选择控制台图标 。
- 选择“安全”。

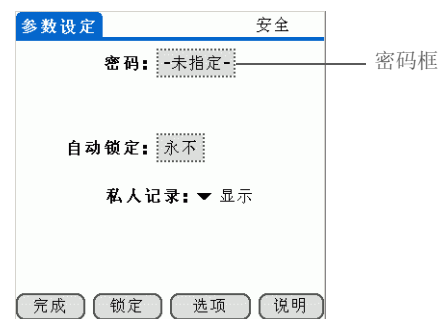

2

创建密码：

- 点击“密码”框。
- 用 Graffiti® 2 手写、数字键盘或屏幕键盘输入您的密码。
- 选择“确定”。

↘ 续



3

确认密码并输入提示：

- a. 再次输入密码，然后选择“确定”。
- b. 输入在您忘记密码时帮助您记忆的提示，然后选择“完成”。

4

选择“完成”。

↓ 完成

更改密码

您可以随时更改密码。您必须输入当前密码后才能进行更改。

* 提示

在 Palm® Desktop 软件中，您可以设置需要输入密码才能显示私人条目。打开“工具”选单，选择“选项”，然后选择“安全”。

1

打开“安全”：

- a. 前往应用程序。
- b. 选择控制台图标 。
- c. 选择“安全”。

↓ 续

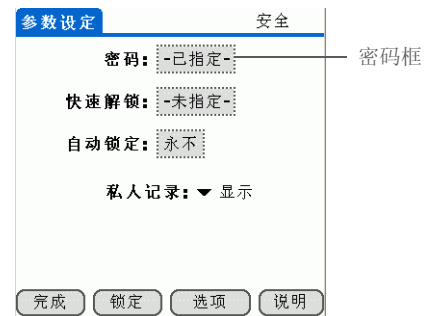

2

输入当前密码：

- a. 点击“密码”框。
- b. 输入当前密码，然后选择“确定”。



3

更改密码：

- a. 选择“确定”。
- b. 输入新密码，然后选择“确定”。

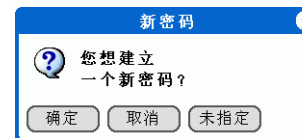

4

确认密码并输入提示：

- a. 再次输入密码，然后选择“确定”。
- b. 输入在您忘记密码时帮助您记忆的提示，然后选择“完成”。

↘ 续

5

选择“完成”。

↓ 完成

删除密码

您可以随时删除密码。您必须输入当前密码后才能进行删除。

1

输入密码：

- 点击“密码”框。
- 输入当前密码，然后选择“确定”。



2

删除密码：

- 选择“未指定”。
- 选择“完成”。

↓ 完成

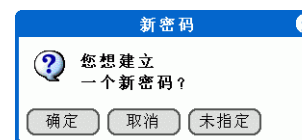

删除忘记的密码

如果您忘记了密码，掌上电脑将显示密码提示（如果您输入过），以帮助您回忆密码。如果您依然无法想起密码，则可以从掌上电脑中删除密码。删除忘记的密码也会删除所有标记为私人条目的条目。

[!]重要事项 确保在执行此过程之前和之后执行同步，以便恢复与密码一起被删除的所有私人条目。

1

打开“安全”：

- a. 前往应用程序。
- b. 选择控制台图标 。
- c. 选择“安全”。

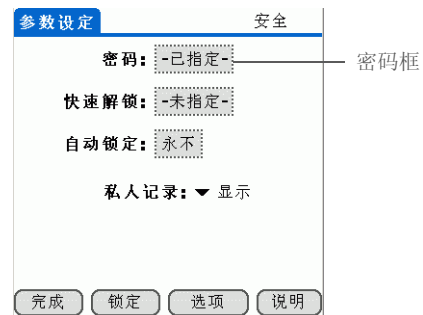

2

打开“不正确的密码”对话框：

- a. 点击“密码”框。
- b. 点击键盘上的任意数字，然后选择“确定”。

▶ 续



3	<p>删除忘记的密码：</p> <ol style="list-style-type: none">选择“忘记密码”。选择“删除密码”。	
4	<p><u>使掌上电脑与计算机同步</u>，以便存储被删除的所有私人条目。</p>	
5	<p>[&] 可选 <u>创建新的密码</u>。</p> <p>↓ 完成</p>	

[!] 开始之前

要使用锁定功能，您必须先为掌上电脑**创建密码**。

* 提示

要在已锁定的情况下启动掌上电脑，请打开掌上电脑。输入您的密码，然后点击“完成”。

锁定掌上电脑

通过密码来锁定掌上电脑，可以保护掌上电脑中的所有内容（无论是否为已标记的私人记录）。您可以将掌上电脑设置为自动锁定，也可以进行手动锁定。

[!]重要事项 如果您锁定了掌上电脑，则必须输入正确的密码才能解锁。如果您忘记了密码，掌上电脑将显示您已输入的密码提示，以帮助您找回密码。如果您依然无法记起密码，则必须执行硬复位才能重新使用掌上电脑。执行硬复位将删除掌上电脑中的所有信息，包括您的密码。掌上电脑内置闪存驱动器中的应用程序、文件和文件夹也将被删除。您可以通过同步掌上电脑和计算机来恢复信息。内置闪存驱动器中的项目不会在同步期间恢复。请使用文件传送替换这些项目。

自动锁定掌上电脑

1

打开“安全”：

- a. 前往应用程序。
- b. 选择控制台图标 。
- c. 选择“安全”。

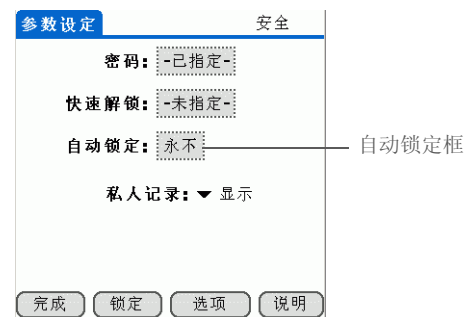

2

打开“锁定设备”对话框：

- a. 点击“自动锁定”框。
- b. 如果需要，请输入密码并选择“确定”。

▼ 续

3

选择以下某个锁定选项：

永不 永远不自动锁定掌上电脑。

当关机时 当关机时自动锁定掌上电脑。

在预定的时间 设置自动锁定掌上电脑的时间。

在预定时间延迟后 在达到所设置的不活动时间后，自动锁定掌上电脑。

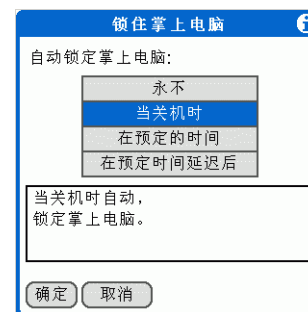

4

选择“确定”，然后选择“完成”。

↓ 完成

手动锁定掌上电脑

1

打开“安全”：

- a. 前往应用程序。
- b. 选择控制台图标 。
- c. 选择“安全”。

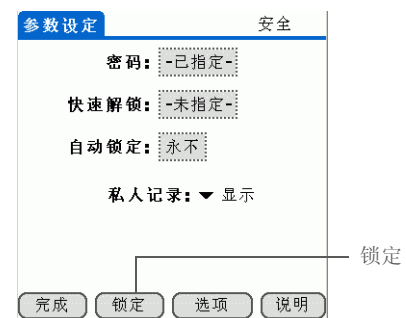

2

选择“锁定”。

3

选择“锁定设备”。

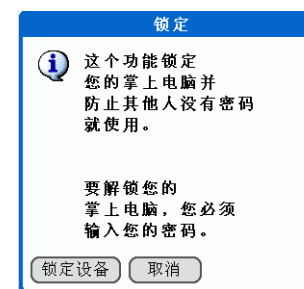
 完成

使用快速解锁

通过使用 5 向导航键创建特殊组合键顺序来解锁掌上电脑，类似于开锁使用的组合键。使用此顺序代替密码，以便快速解锁掌上电脑。快速解锁只在前三次尝试输入时有效。三次尝试后，您必须使用密码才能解锁掌上电脑。

[!] 开始之前

要使用快速解锁，您必须先为掌上电脑**创建密码**。

* 提示

您可以随时更改快速解锁组合键。创建组合键时使用的步骤相同。

创建快速解锁组合键

1

打开“安全”：

- a. **前往应用程序**。
- b. 选择控制台图标 。
- c. 选择“安全”。

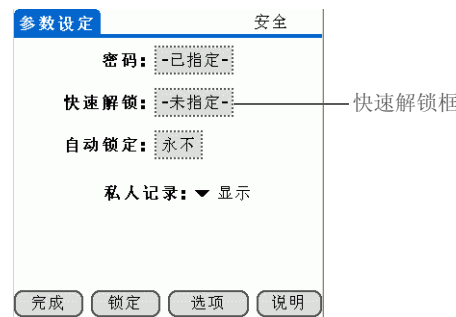

2

打开“快速解锁”对话框。

- a. 点击“快速解锁”框。
- b. 如果需要，请输入密码并选择“确定”。

➤ 续

3

创建快速解锁组合键顺序：

- a. 使用 5 向导航键或点击屏幕导航键以创建组合键。
例如，您可以选择“左 - 右 - 左”作为组合键。
- b. 选择“确定”。



4

选择“完成”。

↓ 完成

掌上电脑被锁定时，您可以使用快速解锁组合键或输入密码来解锁。

删除快速解锁组合键

1

打开“安全”：

- a. 前往应用程序。
- b. 选择控制台图标 .
- c. 选择“安全”。

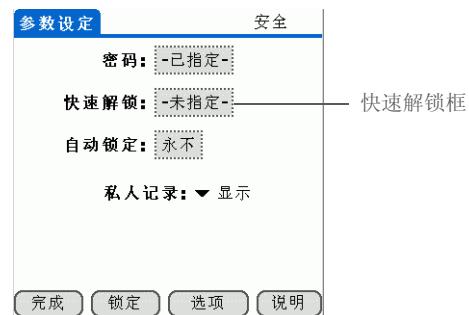

2

打开“快速解锁”对话框。

- a. 点击“快速解锁”框。
- b. 如果需要，请输入密码并选择“确定”。

3

删除快速解锁组合键：

- a. 选择“未指定”。
- b. 选择“完成”。

↓ 完成

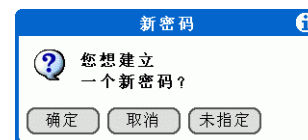

加密信息

每次锁定您的掌上电脑时，您都可以对选定的信息加密。这样可以使您的信息杂乱显示，从而无法阅读。当您解锁掌上电脑并输入密码或快速解锁组合键时，加密的信息将恢复原状。

您选择加密的信息越多，掌上电脑打乱信息（和恢复原状）的时间就越长。同样，使用较大文件的应用程序（例如 palmOne™ 媒体）也需要较长的时间来加密。在此情况下，请在安全性与方便性之间考虑一种折衷方案。

[!] 开始之前

要使用加密功能，您必须先为掌上电脑**创建密码**。

1

打开“安全”：

- a. **前往应用程序**。
- b. 选择控制台图标 。
- c. 选择“安全”。

↘ 续

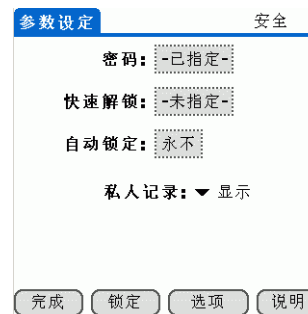

2

打开“加密数据”对话框：

- a. 选择“选项”。
- b. 点击“当锁定时加密数据”复选框。
- c. 点击“选择程序”。

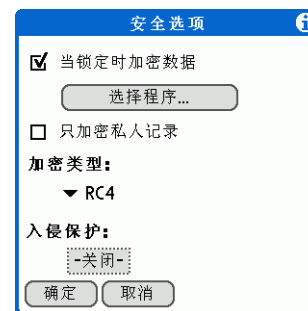

3

选择要加密的应用程序，然后选择“确定”。

↘ 续



4

[&] 可选 要在选定的应用程序中仅加密**私人条目**，请点击“只加密私人记录”复选框。

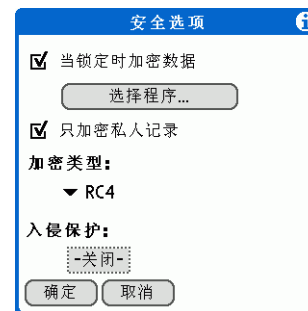

5

选择“确定”，然后选择“完成”。

↓ 完成

* **提示**
经常**使掌上电脑与计算机同步**，以防止在触发入侵保护时丢失信息。

+ **您知道吗？**
防盗保护计数器不包括不正确的**快速解锁**尝试。

限制尝试输入密码的次数

您可以设置密码输入错误的次数，在此之后，选定的信息将从掌上电脑中删除。此功能被称为防盗保护，可以防止入侵者采用自动方法来尝试各种可能的组合直到发现密码，从而保护您的敏感信息。如果掌上电脑中的信息需要高度保密，则可以使用防盗保护。

[!] 重要事项 如果您限制密码输入的次数，请确保使用**键盘锁**，以防止将掌上电脑放在钱包或口袋中意外地尝试输入密码。

1

打开“安全”：

- 前往应用程序。
- 选择控制台图标 。
- 选择“安全”。

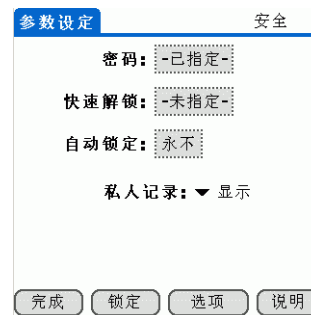

2

设置尝试输入密码的次数：

- 选择“选项”。
- 如果需要，请输入密码并选择“确定”。
- 点击“入侵保护”框。
- 输入允许的尝试输入密码次数，在此之后，掌上电脑中的选定信息将被删除。

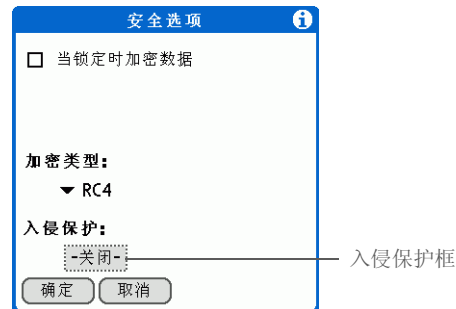

➤ 续

* 提示

尝试输入密码的次数必须在 5 至 99 次之间。

3

选择在达到设定尝试失败次数后被删除的信息：

- a. 点击“删除”选择列表，然后选择以下一个选项：

没有数据 达到设定尝试失败次数后，没有信息被删除。

私人记录 达到设定尝试失败次数后，**标记为私人**的所有条目将被删除。

所有数据 达到设定尝试失败次数后，您输入的所有信息以及安装在掌上电脑中的所有应用程序将被删除。

- b. 选择“确定”。

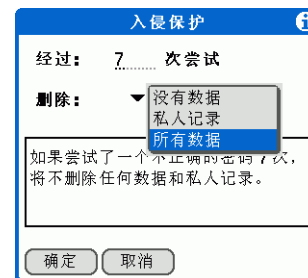

4

再多选择两次“确定”，然后选择“完成”。

↓ 完成

支持

如果您遇到与

[www.palmOne.com/asia/](http://www.palmOne.com/asia/support/)

[support/](http://www.palmOne.com/asia/support/) 私人条目或掌上电脑上的其它任何内容有关的问题, 请访问。

相关主题

单击以下链接, 了解这些相关主题:

在内部移动

- 打开应用程序
- 使用选单

管理信息

创建信息备份

自定义

输入使用者信息以防掌上电脑遗失或被盜

维护

执行硬复位

常见问题

隐私的常见问题解答

使用分类来整理信息

在本章中

[添加分类](#)

[重命名分类](#)

[删除分类](#)

[将信息置入分类中](#)

[按分类查看信息](#)

[相关主题](#)

如果您与大多数人都一样，那么您可以使用掌上电脑来管理自己的工作以及个人生活。然而这两方面包含了太多的内容：孩子放学后的活动、您的会议安排、本周购物清单以及娱乐节目等等。

分类可以帮助您对自己不同的生活内容进行整理，而不管您选择如何对其分组。

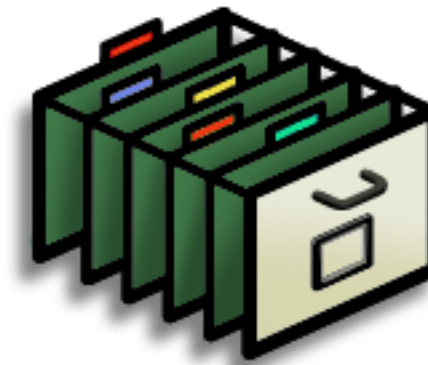

分类的益处

- 更好地整理信息
- 轻松检索所需的信息

+ 您知道吗？
一个应用程序中最多可以包含 15 种分类。

***** 提示
颜色使您能够在“日历”中轻松查找所需的信息。

***** 提示
在“联系人”中添加的分类可以包含您的所有医疗号码，以供快速访问。

“联系人”中的其它有用分类还包括：“紧急”，用于火灾、急救和报警；“孩子”，用于孩子的学校和朋友；“娱乐”，用于您常去的饭店或剧院。

添加分类

您可以在许多应用程序中添加分类：“联系人”、“支出”、“记事本”、“笔记本”、“任务”和 palmOne™ 媒体。（在 palmOne 媒体中，分类称作**相簿**。）在这些分类中置入单独条目，您便可以轻松找到一组相关的项目。

除了在分类中置入单独条目外，您还可以将整个应用程序置入分类中。例如，将“支出”和“计算器”置入“金钱”分类可方便您使用。

1

- 要在以上某个应用程序中为单独条目添加分类，请**打开该应用程序**。
- 要为应用程序添加分类，请**前往应用程序**。

2

添加新的分类：

- a. 点击右上角的选择列表，然后选择“编辑分类”。
- b. 点击“新增”，然后输入新分类的名称。
- c. 选择“确定”，然后再次选择“确定”。

↓ 完成



重命名分类

* 提示

如果您要合并不同分类中的项目，请将一种分类重命名为另一个分类的名称。

+ 您知道吗？

随掌上电脑附带的某些分类不能更改，例如“全部”和“未分类”。

1

- 要重命名某个应用程序中的分类，请[打开该应用程序](#)。
- 要重命名应用程序的分类，请[前往应用程序](#)。

2

重命名分类：

- a. 点击右上角的选择列表，然后选择“编辑分类”。
- b. 选择要更改的分类的名称，然后点击“重命名”。
- c. 输入新的分类名称，然后选择“确定”。
- d. 再次选择“确定”。

↓ 完成

删除分类

如果删除某个分类，则该分类中的项目将移至“未分类”分类中。

* 提示

在“支出”中，您可以使用**清除**命令删除分类及其内容。

1

- 要删除某个应用程序中的分类，请[打开该应用程序](#)。
- 要删除应用程序的分类，请[前往应用程序](#)。

2

删除分类：

a. 在“日历”中选择某个事件，然后选择“详情”。

b. 打开分类列表：

日历 点击分类选择列表。

所有其它应用程序 点击右上角的选择列表，然后选择“编辑分类”。

c. 选择要删除的分类的名称，然后选择“删除”。

d. 选择“确定”。

↓ 完成

*** 提示**

您还可以通过以下方法在分类中输入新信息：打开应用程序，然后在右上角中选择分类。点击“新增”并输入信息。

将信息置入分类中

您可以在应用程序中将单个条目置入分类中。例如，您可能需要将某些联系人置入名为“医疗”的分类中。

您可能觉得分组查看应用程序更为方便。比如，您可能希望将所有的游戏置于一个分类中，也可能希望将所有的多媒体应用程序都置于另一个分类中。这样，您就可以直接进入自己需要的应用程序组。

注意 一个条目或应用程序不能置入一个以上的分类中。

将条目置入分类中

1

打开应用程序，该应用程序中应包含分类选项。在“日历”中，进入日视图。

2

打开条目。

3

仅限“笔记本”：跳至步骤 5。

4

打开“详情”对话框：

“联系人” 选择“编辑”，然后选择“详情”。

所有其它应用程序 选择“详情”。

▼ 续

* 提示

要将条目置入另一个分类，
只需在分类选择列表中选择
另一个分类。

5

将条目置入分类中：

a. 从分类选择列表中选择分类。



b. 如有必要，请选择“确定”。

c. 如有必要，请选择“完成”。

↓ 完成

将应用程序置入分类中

1

前往应用程序。

2

打开“分类”对话框：

- a. 打开选单。
- b. 选择“应用”选单上的“分类”。

3

将应用程序置入分类中：

- a. 点击要置入分类的应用程序旁边的选择列表。
- b. 选择一种分类，然后选择“完成”。

↓ 完成

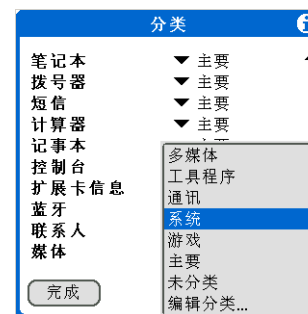

按分类查看信息

* 提示

在“应用程序”视图中，按 5 向导航键上的向右或向左箭头键可滚动浏览分类。要查看掌上电脑中的所有应用程序，请选择“全部”分类。

* 提示

反复按联系人按钮，滚动浏览“联系人”中的分类。

1

- 要按分类查看条目，请**打开应用程序**，该应用程序中应包含分类选项。
- 要按分类查看应用程序，请**前往应用程序**。

2

显示要查看的分类：

日历 选择**显示分类列表**，然后在选择列表中选择要查看的分类。

所有其它应用程序 从右上角的选择列表中选择要查看的分类。

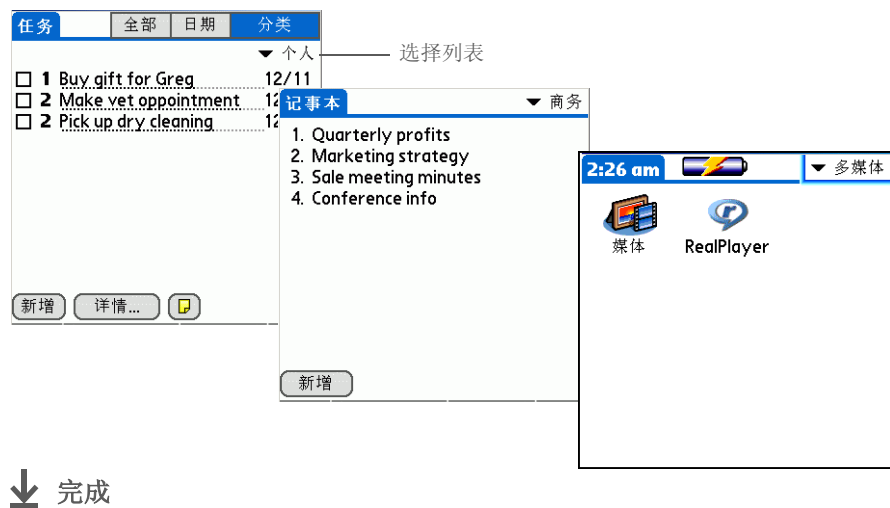

支持

如果您遇到与分类或掌上电脑上的其它任何内容有关的问题, 请访问 www.palmOne.com/asia/support/。

相关主题

单击以下链接, 了解这些相关主题:

在内部移动

- 打开应用程序
- 使用选单

日历

为日历中的事件加上彩色编码

媒体

将照片或视频整理到相簿中

共享

将分类传送到另一部 Palm Powered 设备

管理时钟设置

在本章中

[查看当前的日期和时间](#)

[设置主要地点](#)

[为其它时区选择次要地点](#)

[修改地点列表](#)

[设定闹钟](#)

[更改时钟显示](#)

[相关主题](#)

忘记戴表了吗？还是刚好在多伦多着陆时忘记调时间？只要您拥有掌上电脑，这些都不是问题。您不仅可以依靠它提供正确的时间，甚至还可以设定闹钟，这样将不会错过回家的早班飞机了。



世界时钟的益处

- 不管您身在何处，时间始终正确无误
- 无需要单独携带闹钟

查看当前的日期和时间

有两种方法可以轻松地查看日期和时间：

在您的掌上电脑开机时：

- **前往应用程序** 并选择世界时钟图标 。
- 掌上电脑关闭时，按下 **5 向导航键** 上的中心按键。掌上电脑将打开并显示时间，然后在几秒钟后关闭。

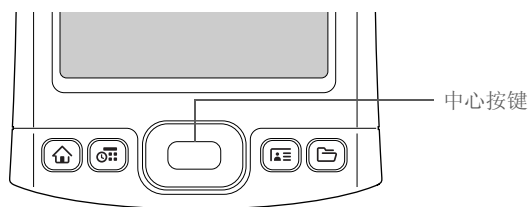

» 主要术语

主要地点 通常是居住所在时区的城市。

设置主要地点

在“世界时钟”中，您可以设定主要地点的地点、日期和时间。该主要地点设定供掌上电脑上所有的应用程序使用。

1

前往应用程序 并选择世界时钟图标 。

2

选择主要地点

- 选择主要地点选择列表。
- 选择要作为主要地点的地点。

如果您需要更多的选择，**请修改地点列表**。

↓ 完成

主要地点
选择列表



+ 您知道吗？

在使用夏时制设置时，时间根据主要地点的规定而变化。例如，在北美，时间在凌晨 2:00 变更；在欧洲，时间在凌晨 1:00 变更。

设置主要地点的日期和时间

您可以像初始设置掌上电脑时一样在“参数设定”中设置日期和时间，也可以在“世界时钟”中设置。如果在某个应用程序中更改了日期和时间，则其它应用程序中的日期和时间也会自动更改。

1

前往应用程序并选择世界时钟图标 。

2

选择“设定日期和时间”。

3

设定日期：

- 选择“日期”框。
- 点击箭头以选择当前年份。
- 选择当前月份。
- 选择当前日期。

↘ 续



4

设定时间：

- a. 点击“设定时间”框。
- b. 点击小时和分钟框，然后点击箭头以更改这些值。
- c. 选择 AM 或 PM，然后选择“确定”。



5

选择“完成”。

↓ 完成

为其它时区选择次要地点

设置世界时钟以显示其它两个位置的日期和时间。

* 提示

如果您在其它时区有朋友、家人或同事，请选择他们的时区中的城市作为您的次要地点。在您需要与他们联系时，可以轻松了解到他们当前的时间。

1

前往应用程序并选择世界时钟图标 。

2

选择其中一个次要地点旁边的选择列表。



选择列表

3

选择要用作新的次要地点的地点。

如果您需要更多的选择，[请修改地点列表](#)。

↓ 完成

*** 提示**

如果您知道要在较长选择列表中查找的内容，则使用 **Graffiti® 2 书写方法** 可以更快地找到所需的内容。输入单词的第一个字符，然后便可以找到所需的项目。

修改地点列表

您可以编辑位置列表，以便轻松查找常用的地点。

添加新地点

1

前往 **应用程序** 并选择世界时钟图标 。

2

打开“编辑列表”对话框：

- a. 选择“地点”选择列表。
- b. 选择“编辑列表”。

3

添加新的地点。

- a. 点击“增加”。
- b. 滚动列表，选择一个与要添加的城市位于同一时区的地点。
- c. 选择“确定”。

➤ 续



4

[&] 可选 选择要更改的每个设定。

名字 输入地点的名称。

时区 选择地点所处的时区。

“该地区实施夏时制时间”框 选中该框可以让掌上电脑自动调节日期和时间，从而遵守该位置的夏时制时间。

开始和结束日期 如果有必要，请选中这些框以更改夏时制时间的开始日期和结束日期。

编辑地点

名字: 新加坡

时区: 新加坡

地点: 1°17'N 103°51'E

该地区实施夏时制时间

开始: 不实施夏时制(DST)

结束: 不实施夏时制(DST)

确定 取消

5

选择“确定”，然后选择“完成”。

↓ 完成

删除地点

1

前往应用程序并选择世界时钟图标 。

2

选择要删除的地点。

- a. 选择“地点”选择列表。
- b. 选择“编辑列表”。
- c. 选择地点，然后选择“移除”。

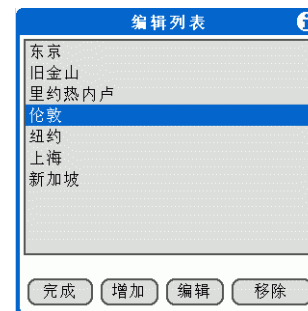

3

选择“确定”，然后选择“完成”。

↓ 完成

设定闹钟

+ 您知道吗？

使用“世界时钟”设置 24 小时之后的闹钟。在日历中 **设置超出该时间范围的闹钟**。

+ 您知道吗？

记得将掌上电脑设定为当地时间。如果您从旧金山旅行到伦敦，请将主要地点设定为伦敦，这样闹钟才会准时响铃，否则将晚八个小时。

* 提示

在工作时设定闹钟可以提醒您何时应该出发以准时参加约会。

1

前往应用程序并选择世界时钟图标 。

2

设定闹钟：

- a. 选择“闹钟”框。
- b. 选择时间栏，设置小时和分钟值，然后选择“确定”。

注意 “世界时钟”中的闹钟设置使用主要地点的时间设置。

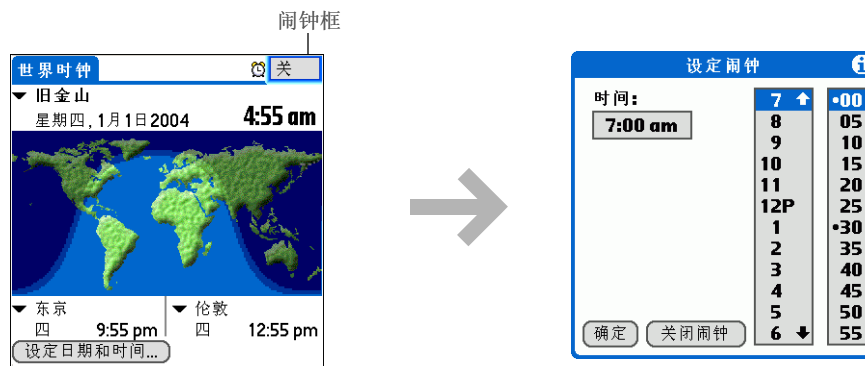

↘ 续

*** 提示**

要在闹钟响铃之前关闭闹钟，请选择闹钟框，然后选择“关闭闹钟”。

3

[&] 可选 选择闹钟声音和音量：

- a. **打开选单**。
- b. 选择“选项”，然后选择“闹钟参数设定”。
- c. 点击选择列表，选择闹钟的声音和音量。

注意 音量设定不影响掌上电脑上的其它声音设定，包括日历中的闹钟。您可以在“参数设定”中改变其它声音的音量。

- d. 选择“确定”。

↓ 完成

对闹钟的反应

当“世界时钟”的闹钟响铃时，请选择以下三个选项之一：

确定 取消提醒消息并返回当前的屏幕。

延迟提醒 关闭闹钟提醒消息并返回到当前的屏幕。五分钟后该消息会再次出现。同时，屏幕左上角的指示符会闪烁，提醒您闹钟即将响起。

前往 取消提醒消息，同时打开“世界时钟”。

更改时钟显示

1

前往应用程序 并选择世界时钟图标 。

2

打开“显示选项”对话框：

- a. **打开选单**。
- b. 选择“选项”，然后选择“显示选项”。

3

选择以下任意选项，然后选择“确定”：

显示多个地点 显示次要地点。撤消选择该复选框可以仅显示主要地点。

显示日期 显示世界时钟中的日期。

↓ 完成

支持

如果您遇到与“世界时钟”或掌上电脑上的其它任何内容有关的问题，请访问 www.palmOne.com/asia/support/。

相关主题

单击以下链接，了解这些相关主题：

在内部移动

- 打开应用程序
- 使用选单

日历

设定 24 小时之后的闹钟

自定义

更改其它系统声音的音量

自定义您的掌上电脑

在本章中

[自定义您的收藏夹视图](#)

[自定义应用程序视图](#)

[使屏幕更易于查看](#)

[为您经常使用的应用程序分配一个按钮](#)

[设定日期和时间](#)

[自定义信息输入方式](#)

[选择声音设置](#)

[输入您的使用者信息](#)

[节省电池电量](#)

[将掌上电脑连接至其它设备](#)

[自定义网络设置](#)

[设置 VPN](#)

[相关主题](#)

尽管掌上电脑的自定义属于可选操作，但它就象更改汽车的预设电台一样方便。既然您通常不会收听汽车经销商预设的电台，那么为什么不同样对掌上电脑进行个性化调整呢？

通过使用参数设定和选单，您可以在掌上电脑中轻松地自定义声音级别、字体和屏幕颜色。参数设定还有助于延长掌上电脑的电池使用寿命。



自定义的益处

- 快速访问应用程序
- 节省电量
- 更好地享受掌上电脑
- 使屏幕更方便阅读

自定义您的收藏夹视图

您可以通过将背景图像更换成您喜爱的照片，来达到个性化收藏夹视图的效果。您还可以将条目更换成您最常用的条目。

更改收藏夹视图的背景照片

使用您喜爱的照片作为收藏夹视图的背景。

1

前往收藏夹。

2

打开“显示选项”对话框：

- a. **打开选单。**
- b. 选择“选项”，然后选择“显示选项”。

3

选择用于背景的照片：

- a. 选中“背景”框。
- b. 点击图片框。
- c. 选择图片。
- d. 选择“完成”。

➤ 续



4

调整淡出设置，以便文字可以在照片中清晰地显示，并点击“确定”。

↓ 完成

+ 您知道吗？

通过选择状态栏中的选单图标，然后选择“编辑收藏夹页”，您可以快速更改页上的多个收藏夹。点击您所需的页面，然后点击您要更改的收藏夹，以便打开“编辑收藏”对话框。

* 提示

您还可以点击并按住您要更改的收藏夹。

更改收藏夹中的条目

更改收藏夹视图中的条目，以让其包括应用程序、文件、文件夹或您最常用的 Web 链接。

1

前往收藏夹。

2

打开“编辑收藏”对话框：

- a. 使用 5 向导航键选择您要更改的收藏夹。
- b. 在状态栏中选择选单 .
- c. 点击“编辑收藏”。

↘ 续

3

更改收藏夹：

- a. 从“类型”选择列表中选择收藏夹类型：应用程序、文件/文件夹或 Web 链接。



- b. 从“原始”选择列表中选择应用程序，选择浏览至文件或文件夹，或选择输入您所需的网址。
- c. 为新的收藏夹输入一个名称，然后点击“确定”。

↓ 完成

自定义应用程序视图

使用您喜爱的照片作为应用程序视图的背景。您也可以以包含小图标的列表格式显示您的应用程序图标，以便无需滚动即可看到更多应用程序。

1

前往应用程序。

2

打开“显示选项”对话框：

- a. **打开选单。**
- b. 选择“选项”，然后选择“显示选项”。

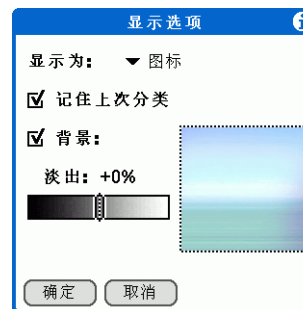

3

点击“显示为”选择列表，然后选择“列表”或“图标”显示格式。

4

如果您希望在下一次访问“应用程序”屏幕时重新显示自己上一次查看的分类，请选中“记住上次分类”复选框。

↘ 续

5

选择用于背景的照片：

- a. 选中“背景”框。
- b. 点击图片框。
- c. 选择图片。
- d. 选择“完成”。
- e. 调整淡出设置，以便文字可以在照片中清晰地显示。
- f. 选择“确定”。

↓ 完成

使屏幕更易于查看

在许多应用程序中，您都可以更改字体样式，以使文本更易于阅读。有四种字体样式可供使用。

在某些光线条件下，您可能还需要调整亮度以读取屏幕上的信息。

更改屏幕字体

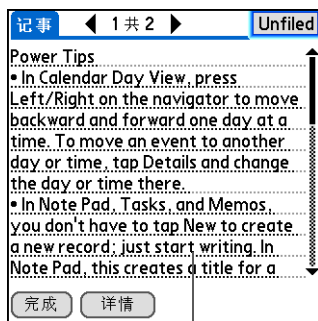

小字体

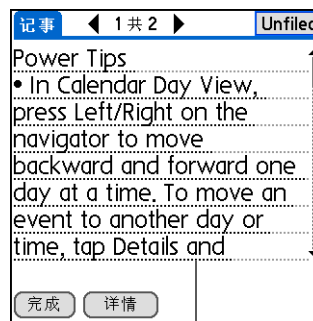

大字体



小粗字体

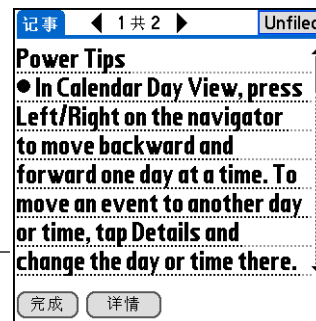

大粗字体

1

打开应用程序。

2

打开“选择字体”对话框：

- a. 打开选单。
- b. 选择“选项”，然后选择“字体”。

3

点击需要使用的字体样式，然后选择“确定”。

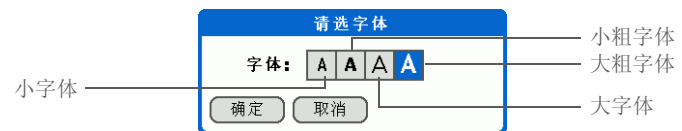

↓ 完成

调整亮度

1

点击状态栏上的系统信息图标 **11:13**。

2

拖动滑块以调整亮度级别，然后再点击该对话框之外的区域。

↓ 完成

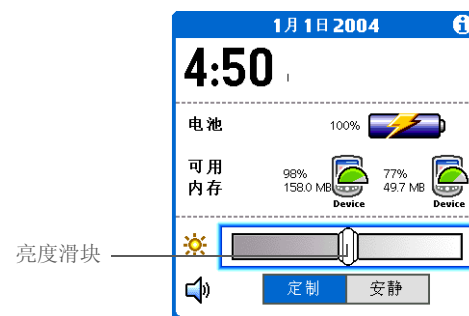

更改屏幕颜色

为所有应用程序选择一套新的文字和背景颜色。

1

打开“彩色布景”参数设定：

- a. **前往应用程序**。
- b. 选择控制台图标 。
- c. 选择“彩色布景”。

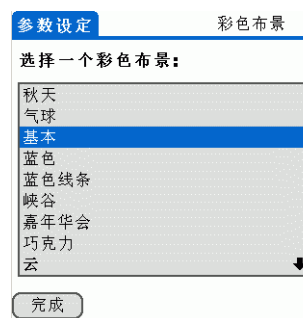

2

选择一种主题，然后选择“完成”。

↓ 完成

更改屏幕的书写习惯方向

“书写习惯”参数设定用于选择在将屏幕旋转为横向模式时是向右旋转还是向左旋转。

1

打开“书写习惯”参数设定：

- a. **前往应用程序。**
- b. 选择控制台图标 。
- c. 选择“书写习惯”。

2

选择您的方向。

↓ 完成

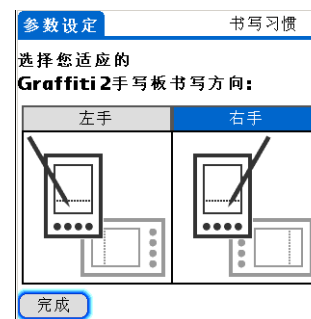

为您经常使用的应用程序分配一个按钮

厌烦了因经常要使用某应用程序而不得不频繁前往“应用程序视图”？通过“按钮”参数设定屏幕，您可以重新分配与掌上电脑正面的按钮以及 HotSync® 按钮相关联的应用程序。

例如，如果您经常使用“记事本”，则可以为它分配一个按钮，以便无需滚动浏览“应用程序视图”即可随时使用该应用程序。

* 提示

要将所有按钮恢复为 palmOne 原始设置，请点击“默认”。

+ 您知道吗？

您还可以为不同的应用程序分配不同的输入区图标。点击并按住输入区图标，并从对话框中选择一个应用程序。

1

打开“按钮”参数设定：

- 前往应用程序。
- 选择控制台图标 。
- 选择“按钮”。

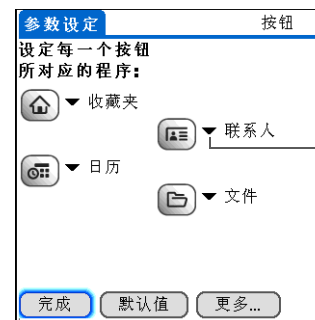

选择列表

2

点击需要重新分配的按钮旁边的选择列表，然后选择要分配到该按钮的应用程序。

↘ 续

» 主要术语

全屏笔划 可以从输入区底部到屏幕顶部的区域中书写的笔划。您可以将此笔划作为执行选定任务的快速方法，例如打开 Graffiti® 2 手写板说明屏幕。

3

指定全屏笔划：

- 选择“更多”。
- 点击选择列表，然后选择要指定到全屏笔划的操作。
- 选择“确定”。



4

分配 HotSync 按钮：

- 选择 HotSync。
- 点击选择列表，然后选择要为其指定按钮的应用程序。
- 选择“确定”。



5

选择“完成”。

↓ 完成

设定日期和时间

您可以为掌上电脑中需要日期、时间和地点信息的所有应用程序设置此类信息。您还可以选择日期、时间和数字的显示格式。

选择地点

您可以根据自己所在的地点设定当前日期和时间。进入新时区后，请更改“地点”设置以快速重置日期和时间。约会将保留在您输入的时间，没有根据时区进行调整。因此，请确保根据您在发生当天所在的时区输入日程表。

+ 您知道吗？
您选择的地点还会在**世界时钟**中作为主要地点出现。

1

打开“日期和时间”参数设定：

- a. **前往应用程序。**
- b. 选择控制台图标 。
- c. 选择“日期和时间”。

↘ 续

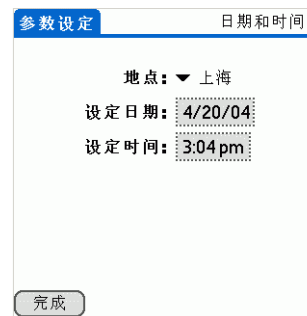

参数设定	日期和时间
地点:	▼ 上海
设定日期:	4/20/04
设定时间:	3:04 pm
<input type="button" value="完成"/>	

*** 提示**

您可以将地点名称重命名为您所居住的城市。点击“名称”字段，然后修改地点名称。

2

选择地点：

- a. 点击“地点”选择列表，然后选择所在时区内的某个城市。如果在列表中找到城市，请执行步骤 3。

没有邻近的城市？点击“编辑列表”，并执行步骤 b 到 e。

- b. 点击“增加”。
- c. 选择您所在时区内的某个城市，然后选择“确定”。
- d. 再次选择“确定”，然后选择“完成”。
- e. 点击“地点”选择列表，然后选择您刚才添加的城市。

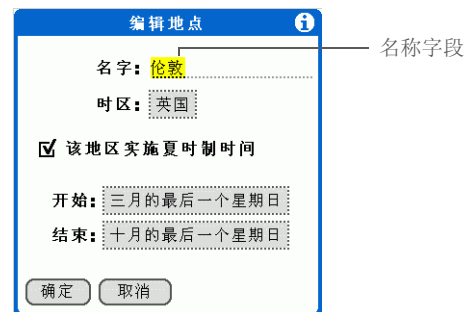
**3**

选择“完成”。

↓ 完成

复位日期和时间

大多数情况下，您不需要复位日期和时间。但是如果您对掌上电脑进行了硬复位，则可能需要执行此操作。

1

打开“日期和时间”参数设定：

- a. 前往应用程序。
- b. 选择控制台图标 。
- c. 选择“日期和时间”。

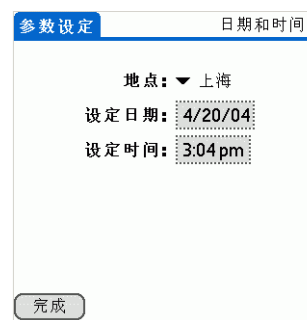

2

选择地点。

↘ 续

3

设定日期：

- 点击“设定日期”框。
- 点击箭头以选择当前年份。
- 点击当前月份。
- 选择当前日期。



年份箭头

4

设定时间：

- 点击“设定时间”框。
- 点击小时和分钟框，然后点击箭头以更改这些值。
- 点击 AM 或 PM，然后点击“确定”。

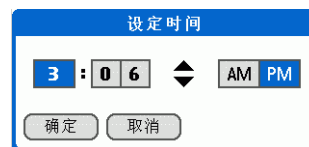

注意 如果您使用的是 24 小时时钟格式，则不会显示“AM”和“PM”选项。

5

选择“完成”。

↓ 完成

选择日期、时间和数字格式

您是否希望时间以 24 小时格式显示，或者希望日期首先显示月份或年份？请使用“格式”参数设定屏幕更改这些设置，然后将它们应用于掌上电脑的所有应用程序。

您可以根据自己可能要使用掌上电脑的地理位置，快速选择预设格式。例如，在英国，时间通常用 24 小时制表示。但在美国，时间通常用 12 小时制表示，只是要加上 AM 或 PM 后缀。您可以使用原始预设格式，也可以根据自己的个人喜好更改这些格式。

1

打开“格式”参数设定：

- a. [前往应用程序](#)。
- b. 选择控制台图标 。
- c. 选择“格式”。

↘ 续

参数设定	格式
默认为：	美国
时间：	时:分 am/pm 3:08 pm
日期：	月/日/年 4/20/04 4月20日2004
每周起始日：	星期日
数字：	1,000.00
<input type="button" value="完成"/>	

*** 提示**

国家/地区设置的更改只会影响日期和时间显示。它并不会将掌上电脑的时间更改为该国家/地区的时间。要执行此操作，请进入“[日期和时间](#)”参数设定或“[世界时钟](#)”。

2

选择一个国家/地区：

- a. 点击“默认为”框以打开“设定国家/地区”对话框。
- b. 选择一个国家/地区。
- c. 选择“确定”。

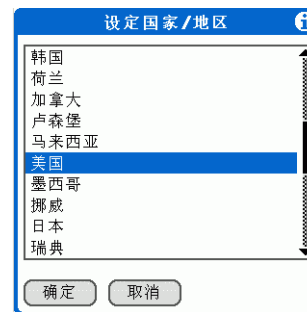

3

[&] 可选 自定义以下任何预设格式：

时间 控制是使用 12 小时格式还是 24 小时格式显示时间，以及使用什么符号来分隔数字。

日期 控制日期、月份和年份的显示顺序，以及使用什么符号来分隔这些片段。

每周起始日 控制应用程序是将星期日还是星期一作为每周的第一天。

数字 控制小数点和千位分隔符号。

4

选择“完成”。

↓ 完成

自定义信息输入方式

您的掌上电脑允许您选择信息的输入方式。您可以选择输入区或书写区、选择 Graffiti 2 笔划并创建快捷方式，从而更快地输入信息。

+ 您知道吗？
您随时都可以更改输入区，只需点击[状态栏或输入区图标](#)即可。

自定义输入区

您可以根据您的偏好将输入区配置为键盘输入或 Graffiti 2 手写输入。您还可以选择显示您的书写笔迹。

1

打开“输入”参数设定：

- a. [前往应用程序](#)。
- b. 选择控制台图标 。
- c. 选择“输入”。

2

选择需要的输入区类型：

- [键盘](#)
- [宽的](#)
- [传统](#)

▾ [续](#)



3

[&] 可选 如果您不想在输入区书写字符时显示 Graffiti 笔划，则取消选定“显示 Graffiti 手写板笔迹”框。

↓ 完成

* 提示

如果您在书写某个字符后快速点击屏幕，掌上电脑会将其解释为句点字符。如果您想点击按钮，请等待几秒钟或点击**状态栏**上的全屏幕书写图标。

使用全屏幕书写区

1

点击**状态栏**上的全屏幕书写图标  可打开全屏幕书写区。如果全屏幕书写是打开的，则该图标会高亮显示。如果全屏幕书写是关闭的，则该图标呈灰色。

2

打开您要在其中输入信息的条目：

- a. **打开应用程序。**
- b. 选择一条记录或点击“新增”。

↘ 续

3

将光标定位在需要显示字符的位置，然后执行以下任何操作：

- 在屏幕左侧的任意位置书写小写 Graffiti 2 手写板字母。
- 在屏幕右侧的任意位置书写数字。
- 在屏幕的中间书写大写字母。
- 在书写符号和  其它特殊字符之前，先书写标点切换笔划。
- 按照以下方法使用屏幕上显示的按钮和其它控件：点击并按住该按钮或控件直至将其激活。

 完成

自定义 Graffiti 2 手写板笔划

某些 Graffiti 2 手写板字符的书写方法不止一种。使用 Graffiti 2 参数设定屏幕可选择这些字符的替代笔划形状。

1

打开 Graffiti 2 参数设定：

- a. 前往应用程序。
- b. 选择控制台图标 。
- c. 选择 Graffiti 2。

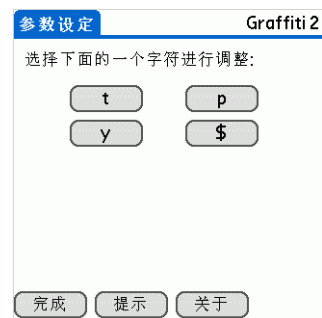

2

选择替代笔划：

- a. 点击某个字符以查看其替代笔划。
- b. 选中复选框以使用替代笔划，然后选择“完成”。



3

为需要重新指定的每个笔划重复步骤 2，然后选择“完成”。

↓ 完成

设置快捷方式

是否希望有更快的方法在掌上电脑中输入信息？使用“快速字词”，您可以为经常输入的单词、字母或数字定义缩写词。只要是能使用 Graffiti 2 书写输入信息的地方，您都可以使用快速字词。

* 提示

您可以在快速字词内容的最后一个词后面添加一个空格字符。这样，空格将会自动出现在快速字词内容之后。

* 提示

要了解如何在输入信息时使用快速字词，请参阅[书写 Graffiti 2 快捷方式](#)。

+ 您知道吗？

在执行同步时，您的“快速字词”将在计算机上备份。

1

打开“快速字词”参数设定：

- a. [前往应用程序](#)。
- b. 选择控制台图标 。
- c. 选择“快速字词”。

➤ 续



* 提示

快速字词内容长度可以为 45 个字符。对于经常遗忘的姓名拼写或复杂的电子邮件地址而言，这个长度应该已经足够了。

2

创建快速字词：

- a. 选择“新增”。
- b. 在“快速字词名”行上，输入缩写词。
- c. 在“快速字词内容”行上，输入在书写缩写词时希望插入的文本。
- d. 选择“确定”，然后选择“完成”。

↓ 完成

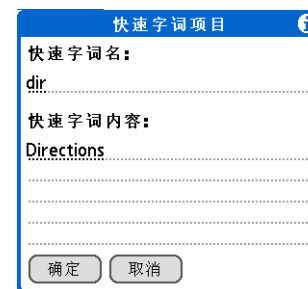

快速字词项目

快速字词名:
dir

快速字词内容:
Directions

确定 取消

* 提示

要删除快速字词，请打开“快速字词”参数设定，然后选择快速字词。点击“删除”，点击“是”，然后点击“完成”。

更改快速字词

创建快速字词后，可以随时进行修改。

1

打开“快速字词”参数设定：

- a. 前往应用程序。
- b. 选择控制台图标 。
- c. 选择“快速字词”。



2

编辑快速字词：

- a. 选择您要更改的快速字词。
- b. 点击“编辑”。
- c. 进行更改。
- d. 选择“确定”，然后选择“完成”。

↓ 完成

解决关于点击的问题

屏幕是否在点击时没有反应？点击时是否出现意外的结果？例如您点击的是数字键盘图标，而出现的却是“查找”对话框？如果出现此情况，则需要对齐屏幕。

» 主要术语

触摸屏 掌上电脑的屏幕和内部电路的另一个名称，能够使其正确响应点击操作。

* 提示

如果屏幕在点击时没有反应，请使用 5 向导航键打开“触摸屏”参数设定。

» 主要术语

校准 对掌上电脑的触感式屏幕进行对齐的过程，以便掌上电脑在您点击屏幕上的某个项目时可以确实检测到需要执行的操作。

1

打开“触摸屏”参数设定：

- a. **前往应用程序。**
- b. 选择控制台图标 .
- c. 选择“触摸屏”。

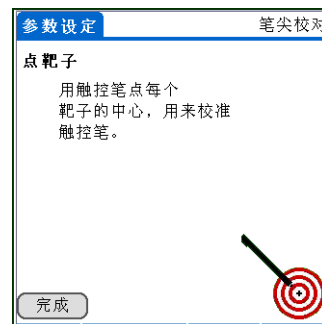

2

尽量精确地点击屏幕上的目标，然后选择“完成”。

注意 至少需要点击三个目标；如果点击时不小心，可能需要点击更多。

↓ 完成

选择声音设置

声音是否太小或太大？设置系统、游戏或闹钟的声音的音量，或者通过“安静”配置将声音全部关闭。

* 提示

您可以为“日历”、“任务”和“世界时钟”选择不同类型的声音。进入应用程序，**打开“选项”选单**，然后选择“参数设定”。

+ 您知道吗？

当您把耳机连接到掌上电脑时，外部扬声器会自动静音，“声音和警报”设置依然保持不变，所有音量级别会自动进行调整以便使用耳机。

1

打开“声音和警报”参数设定：

- 前往应用程序。
- 选择控制台图标 。
- 选择“声音和警报”。

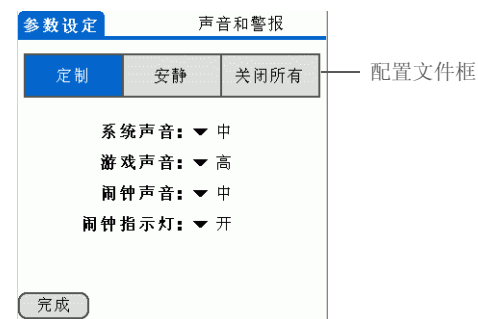

2

选择“定制”、“安静”或“关闭所有”。

3

如果您在步骤 2 中选择“安静”或“关闭所有”，请选择“完成”。

如果您在步骤 2 中选择“定制”，请点击“系统声音”、“游戏声音”、“闹钟声音”和“闹钟指示灯”选择列表，选择每种声音的音量；然后选择“完成”。

↓ 完成

输入您的使用者信息

输入使用者信息是个不错的做法，可以在您不慎遗失掌上电脑（并且它有足够的电池电量来开机）时其他人能够与您取得联系。默认情况下，“使用者”参数设定屏幕应包含您在安装 CD 和设置掌上电脑时输入的信息，但是您也可以更新或添加此信息。使用者信息不包括您的用户名或密码。

* **提示**
除了输入使用者信息外，您还可以为掌上电脑指定名称以进行 Bluetooth® 通信。

+ **您知道吗？**
如果您通过“安全”参数设定用密码关闭和锁住掌上电脑，则掌上电脑在下次开机时，若点击“使用者”按钮便会显示您的使用者信息。

* **提示**
如果您在“安全”参数设定中指定了密码，则必须点击“解锁”并输入密码才能更改使用者信息。

1

打开“使用者”参数设定：

- a. 前往应用程序。
- b. 选择控制台图标 .
- c. 选择“使用者”。



参数设定 使用者

这个掌上电脑的使用者是:

Midyne Spear
Creative Spearit
Bonny Doon, CA

831-555-1212
spearit@myisp.com

If found please contact me.

完成

2

修改或输入文字，然后选择“完成”。

↓ 完成

节省电池电量

通过防止掌上电脑意外开机以及调整“电力”参数设定，您可以节省电池电量。

防止您的掌上电脑意外开机

您的掌上电脑是否在公文包、口袋或钱包内意外地自行开机？您可以锁定掌上电脑正面的按钮，不但可以防止出现此情况，还能避免消耗电池电量。

* 提示

在键盘锁打开时，如果您按下应用程序按钮，掌上电脑不会有反应。要再次使用掌上电脑，请按下电源按钮，然后点击“停用键盘锁”。

1

打开“键盘锁”参数设定：

- 前往应用程序。
- 选择控制台图标 。
- 选择“键盘锁”。

↘ 续

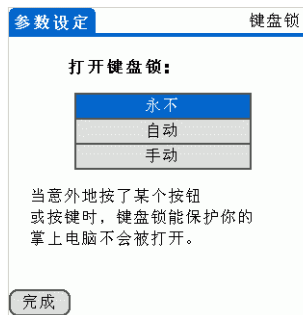

2

选择其中一项设置，然后选择“完成”。

永不 键盘锁始终保持关闭状态。

自动 键盘锁在您关闭掌上电脑或掌上电脑进入休眠状态时自动打开。

手动 按住电源按钮直至系统发出确认音后，键盘锁才会打开。

↓ 完成

选择节能设置

“电力”参数设定屏幕用于设置电源损耗选项。

1

打开“电力”参数设定：

- 前往应用程序。
- 选择控制台图标 。
- 选择“电力”。

↘ 续

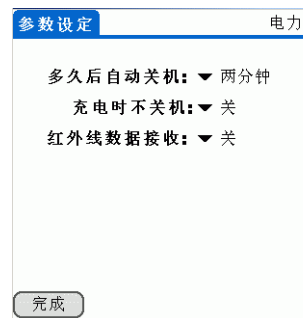

2

点击选择列表以更改以下任何设置，然后选择“完成”。

多久后自动关机 选择掌上电脑在多长时间处于未活动状态后自动关机：30 秒、1 分钟、2 分钟或 3 分钟。

充电时不关机 选择掌上电脑是否在连接至交流充电器时继续保持开机。如果关闭此选项，您仍然可以在掌上电脑充电时开机并查看信息，但是掌上电脑会在一段时间处于未活动状态后自动关机。

红外线数据接收 选择是否可以在掌上电脑中接收传送的信息。打开此设置以接收传送的信息，或者关闭以防止接收传送的信息。

↓ 完成

将掌上电脑连接至其它设备

“连接”参数设定允许您将掌上电脑连接至其它设备。您可以使用预设连接设置，也可以修改预设设置或创建全新的连接设置。预设连接列表可能有所不同，取决于您在掌上电脑中安装的应用程序。

* 提示

通过使用掌上电脑的内置蓝牙无线技术，您可以在不使用“连接”参数设定的情况下连接到其它设备。

» 主要术语

ISP Internet 服务提供商 (Internet service provider) 的缩写。这是您用于连接至 Internet 的服务，例如 AOL、CompuServe 或 Earthlink。

+ 您知道吗？

您不能重命名或删除预设连接设置。

例如，您可以在掌上电脑的 IR 端口与调制解调器之间建立连接，以便拨号到 ISP 或公司网络。调制解调器可以连接到带 IR 端口的手机或其它设备，也可以内置于它们之中。（某些红外线手机可以用作调制解调器。要设置手机连接，您必须拥有已启用数据服务和手机驱动程序 GSM 或 GPRS 手机。请参阅 www.palmOne.com/asia/support 以了解可用的手机驱动程序，或者与手机制造商联系。）

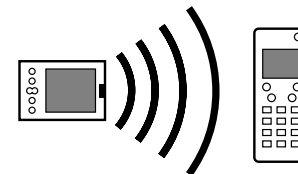

更改预设连接设置

以下步骤介绍了如何在预设的“红外线到电脑”连接设置中调整通信速度。您可以通过类似的方法编辑其它连接或设置。

1

打开“连接”参数设定：

- 前往应用程序。
- 选择控制台图标 .
- 选择“连接”。

▼ 续

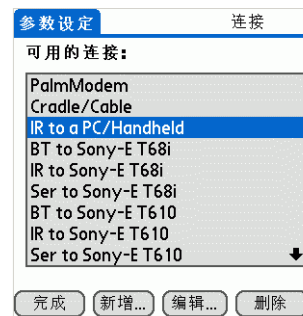

2

打开“编辑连接”对话框：

- a. 选择“红外线到电脑”连接。
- b. 点击“编辑”。

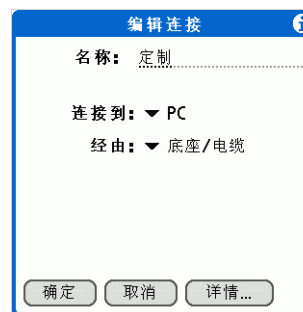

3

更改速度设置：

- a. 选择“详情”。
- b. 点击“速度”选择列表，选择合适的连接速度。
- c. 选择“确定”。
- d. 再次选择“确定”，然后选择“完成”。

↓ 完成



创建自己的连接设置

如果没有任何预设的连接设置接近您的需要，或者您已尝试使用过所有的连接，那么您可以创建新的连接。

* 提示

要删除您创建的连接，请在“连接”参数设定中选择该连接，然后点击“删除”。

1

从“连接”参数设定屏幕中点击“新增”。

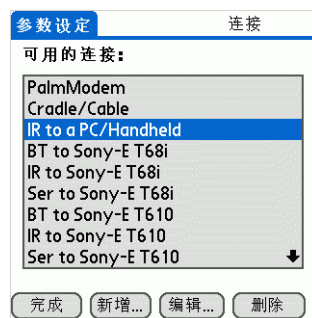

↘ 续

* 提示
您也可以[自定义蓝牙连接设置](#)。

2

输入基本设置：

名字 输入连接设置的名称。此名称将显示在“连接”参数设定屏幕中，以便您可以在稍后选择连接。

连接到 选择您要连接的设备类型：PC、调制解调器或本地网络。

经由 选择要用于连接至所选设备的方法：蓝牙 — 掌上电脑中的 Bluetooth® 无线电；底座/电缆 — 掌上电脑附带的 USB 同步电缆；红外线 — 掌上电脑的红外线端口。

注意 除非您选择“调制解调器”作为“连接到”设置，否则“拨号”和“音量”设置将不会显示。

拨号 选择调制解调器使用 TouchTone™ 还是转盘式拨号。

音量 选择调制解调器扬声器的音量：关、低、中或高。

↘ 续

3

输入详情设置：

- a. 选择“详情”。
- b. 点击“速度”选择列表，选择合适的连接速度。
- c. 点击“流量控制”选择列表，然后选择连接是否使用流量控制：

自动 由掌上电脑确定何时使用流量控制。

开 始终启用流量控制。

关 始终禁用流量控制。

- d. 对于调制解调器连接，请输入初始化字符串。
- e. 选择“确定”。



4

选择“确定”，然后选择“完成”。

↓ 完成

- * 提示
如果您的手机未出现列表中，则必须在掌上电脑中安装您的手机设置。

将掌上电脑连接至手机

“电话”参数设定允许您对掌上电脑进行配置，以便在连接 GSM 手机（单独出售）时可以交换消息和拨打电话号码。GSM 手机帐户还必须包括数据服务。

1

打开“电话”参数设定：

- a. 前往应用程序。
- b. 选择控制台图标 .
- c. 选择“电话”。

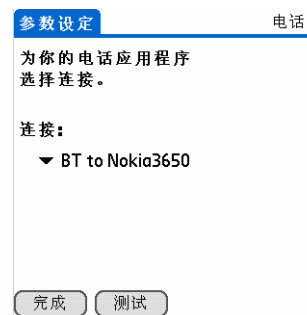

2

选择连接：

- a. 点击“连接”选择列表，然后从列表中选择您的手机。
- b. 点击“测试”，确保设置适用于您的手机。
- c. 选择“完成”。

↓ 完成

自定义网络设置

您的掌上电脑附带了软件，允许您使用手机将掌上电脑连接至 Internet 服务提供商 (ISP) 或某台拨入（远程）服务。配置网络设置后，您可以通过使用“Network”（网络）参数设定屏幕中的选单或使用第三方应用程序来建立连接。

[!] 开始之前

您需要以下各项：

- 带蓝牙无线电或 IR 端口的手机（单独出售）
- 包含高速数据服务或支持拨号连接的无线服务提供商帐户（可能需另行付费）
- ISP 帐户或公司远程访问帐户（可能需另行付费）
- 适用于启用红外线或蓝牙无线技术的手机的连接参数设定

设置服务配置文件

服务配置文件用于存储 ISP 或拨入服务器的网络设置。您可以创建、保存和重用服务配置文件。既可以从头开始创建其它服务配置文件，也可以通过复制现有的配置文件并编辑相关信息来创建其它服务配置文件。

1

打开“网络”参数设定：

- 前往应用程序。
- 选择控制台图标 。
- 选择“网络”。

↘ 续

参数设定 网络

▼ 服务： AT&T WorldNet

用户名： username@worldnet.att.net

密码： -提示-

连接： ▼ IR to Nokia 6310i

电话： 按这里输入电话

连接

完成 新增 详情...

* 提示

您无需创建新的配置文件，只用复制现有配置文件并更改设置即可。选择要复制的配置文件，然后**打开“服务”选单**并选择“复制”。

+ 您知道吗？

大多数拨入服务器都不接受含有空格的用户名称。

* 提示

如果您担心安全性，则不要输入密码。只需在“密码”框中保留“提示”，您每次登录时掌上电脑都会要求您输入密码。

2

输入基本设置：

服务 点击“服务”选择列表，然后从列表中选择您的 ISP 或拨入服务器类型。如果列表中未包含您的 ISP 或服务器类型，请点击“新增”并输入服务配置文件的名称。

用户名称 输入您的用户名。这是电子邮件地址中位于 @ 符号前面的一部分，是您登录到 ISP 或拨入服务器时使用的名称。此字段可以包含多行文本，但屏幕上只显示两行。

密码 输入登录到 ISP 或拨入服务器时使用的密码，然后点击“确定”。如果框中显示“已指定”，在登录时您将无需输入密码。

连接 点击“连接”选择列表，然后选择连接 ISP 或拨入服务器时使用的方法。有关创建和配置连接设置的信息，请参见[将掌上电脑连接至其它设备](#)。

3

如果您使用的是手机或调制解调器连接，请输入手机设置：

a. 点击“电话”框。

↘ 续

电话设定

电话 #： |.....|

拨号前缀： 9.....

禁止呼叫等待： 1170.....

使用电话卡：
.....

确定 取消

*** 提示**

最好在电话卡号码之前添加至少三个逗号以允许提示延迟。每个逗号会将您的电话卡号码传输延迟两秒钟。

续

b. 输入以下任何设置，然后点击“确定”：

电话 # 输入您的 ISP 或拨入服务器的电话号码。

拨号前缀 选择“拨号前缀”复选框，然后输入在接入外线时要在电话号码前拨打的号码。例如，许多办公室都要求您先拨“9”之后再拨外线号码。

禁止呼叫等待 如果您的手机具有“呼叫等待”设置，请选中“禁止呼叫等待”复选框，然后输入代码以禁用“呼叫等待”。如果您在处于连接状态时接到电话，呼叫等待会导致您的会话终止。有关适合您的代码，请与您当地的电话公司联系。

使用电话卡 如果您需要在拨打 ISP 或拨入服务器时使用电话卡，请点击“使用电话卡”复选框以将其选定。在“使用电话卡”行上输入您的电话卡号码。

4

选择“完成”。

↓ 完成

连接您的服务

在设置了您的“连接”参数设定和“网络”参数设定后，就可以轻松地与 ISP 或公司网络（拨号服务器）建立连接。

* 提示

要查看展开的“服务连接进度”消息，请按下 5 向导键上的向下箭头键。要查看更多消息，请打开“选项”选单，并点击“查看记录”。

1

打开“网络”参数设定：

- 前往应用程序。
- 选择控制台图标 。
- 选择“网络”。



2

建立连接：

- 确保您要使用的服务配置文件显示在“服务”字段中。如果未显示，请选择该文件。
- 选择“连接”。

3

完成使用之后结束连接：

- 选择“断开连接”。
- 选择“完成”。

↓ 完成

在服务配置文件中添加详细信息

如果使用了某个预定义的服务配置文件，则可能只需要输入用户名、密码和电话号码。如果是创建新的服务配置文件，则可能需要打开“详情”对话框，然后在服务配置文件中添加更多信息。

1

打开“网络”参数设定：

- a. 前往应用程序。
- b. 选择控制台图标 。
- c. 选择“网络”。



2

打开“详情”对话框：

- a. 点击“服务”选择列表，然后选择要添加详细信息的服务。
- b. 选择“详情”。

↘ 续

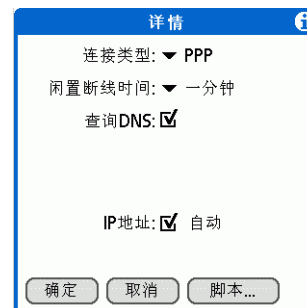

» 主要术语

DNS 域名系统 (Domain name system)。Internet 使用该系统将主机名转换为 IP 地址。DNS 编号用于识别处理该转换的服务器。

每个 IP 地址都有四个数字 (从 0 到 255)，并使用句点分隔。

» 主要术语

IP Internet 协议 (Internet protocol)。登录到 Internet 的每位用户都必须具有唯一的标识符 (IP 地址)。某些网络会在登录时动态分配临时 IP 地址，而其它某些网络则会分配永久 IP 地址。

3

调整以下任一设置：

注意 如果您需要任何有关此类设置的信息，请向 ISP 或系统管理员查询。

连接类型 点击选择列表，然后选择用于此服务的通信协议：PPP、SLIP 或 CSLIP。大多数电子邮件应用程序都使用 PPP 或 SLIP 协议。

闲置断线时间 点击选择列表，然后选择在您关闭需要连接的应用程序时，掌上电脑等待多长时间才断开与 ISP 或拨入服务器的连接：“1 分钟”、“2 分钟”、“3 分钟”或“永不”。

查询 DNS 如果您不确定是否需要输入 DNS 地址，请选择“查询 DNS”复选框。许多系统并不要求您输入 DNS 地址。如果确实需要输入 DNS 地址，请取消选择“DNS”复选框，点击“主要 DNS”和“辅助 DNS”字段中每个句点左侧的空间，然后在每个地址的相应部分输入。

IP 地址 选中“IP 地址”框以使用临时 IP 地址。取消选择“IP 地址”复选框可以输入分配的永久 IP 地址。

4

选择“确定”，然后选择“完成”。

↓ 完成

删除服务配置文件

1

打开“网络”参数设定：

- a. **前往应用程序**。
- b. 选择控制台图标 。
- c. 选择“网络”。



2

选择要删除的服务：

- a. 点击“服务”选择列表，然后选择要删除的服务。
- b. **打开选单**。
- c. 在“服务”选单中选择“删除”。
- d. 选择“确定”，然后选择“完成”。

↓ 完成

创建登录脚本

登录脚本是能自动登录到网络服务器（例如，您的公司网络或 ISP）上的一系列命令。登录脚本与“网络”参数设定中创建的特定服务配置文件相关联。

登录脚本就是您可能会从系统管理员那里接收到的一些信息，通过它，您能使用调制解调器或网络连接通过掌上电脑登录到公司服务器。该脚本通常由系统管理员准备，并分发给需要它的用户。它会自动执行在您的掌上电脑和公司服务器之间建立连接而必须执行的操作。

通过选择“登录脚本”对话框中“命令”选择列表中的命令，可以创建登录脚本。有些命令（如“发送”）需要您提供附加信息。如果命令需要其它信息，则会在命令右侧显示一栏，以便您在其中输入信息。

* 提示

您还可以在桌面计算机上使用文本编辑器来创建登录脚本。使用扩展 PNC 创建文件，然后使用 palmOne™ 快速安装在掌上电脑中安装该文件。

+ 您知道吗？

您的登录脚本也可以使用非 ASCII 和文字字符。

1

打开“网络”参数设定：

- a. 前往应用程序。
- b. 选择控制台图标 。
- c. 选择“网络”。

↘ 续



参数设定 网络

▼ 服务: AT&T WorldNet

用户名: username@worldnet.att.net

密码: -提示-

连接: ▼ IR to Nokia 6310i

电话: 按这里输入电话

连接

完成 新增 详情...

2

打开“登录脚本”对话框：

- a. 点击“服务”选择列表，然后选择要添加脚本的服务。
- b. 选择“详情”。
- c. 选择“脚本”。

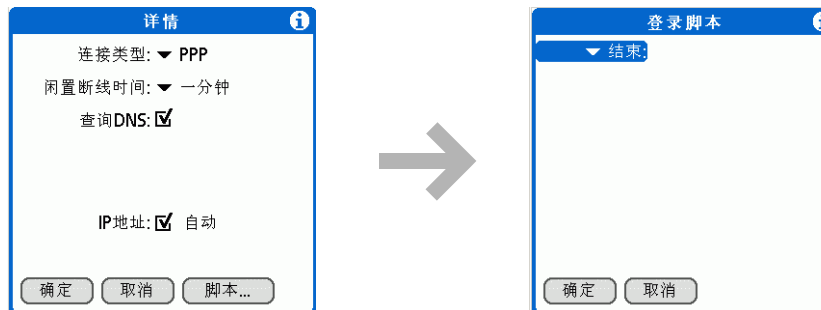

3

点击“结束”选择列表，然后从列表中选择以下一条命令：

等候 通知掌上电脑在执行下一个命令之前等待来自服务器的特定字符。

等候提示 检测来自服务器的质询 - 响应提示，然后显示动态生成的质询值。然后在令牌卡中输入此质询值，之后该令牌卡会生成一个响应值，供您输入到掌上电脑中。这是分为两部分的命令，在输入行上由竖线 (|) 分隔。

▼ 续

续

发送 将特定字符传输到您连接的服务器上。

发送 CR 向服务器传输回车或换行 (LF) 字符。

发送用户 ID 传输来自“网络”参数设定的“用户名称”字段。

发送密码 传输来自“网络”参数设定的“密码”字段。如果没有输入密码，此命令会提示您输入一个。“密码”命令通常后跟“发送 CR”命令。

延时 通知掌上电脑在进入登录脚本的下一个命令前等待特定的秒数。

获取 IP 读取 IP 地址并将它用作掌上电脑的 IP 地址。此命令在使用 SLIP 连接时会用到。

提示 打开一个对话框，提示您输入特定文本（例如，密码或安全代码）。

结束 标识登录脚本的最后一行。

↘ **续**

4

完成脚本：

- a. 重复步骤 3，直到完成登录脚本。
- b. 选择“确定”，然后再次选择“确定”。
- c. 选择“完成”。

↓ 完成

* 提示
有关创建插件应用程序的详情，请与 PalmSource 的 Developer Support 联系。

添加插件应用程序

您可以创建包含脚本命令的插件应用程序，这些应用程序可扩展内置脚本命令的功能。插件应用程序是象任何其它应用程序一样安装在掌上电脑中的标准 PRC 应用程序。在安装插件应用程序之后，可以在登录脚本中使用新的脚本命令。

例如，您可以在以下情况中使用插件应用程序：

- 您需要登录脚本以正确响应验证服务器定义的不同连接情况。
- 作为登录过程的一部分，您需要执行条件测试和分支。

插件应用程序有以下特征：

- 用 C 语言编写
- 已编译为设备可执行文件
- 能从登录脚本正确调用
- 在终止后能将控制权返回给登录脚本
- 在支持 Palm OS® 软件的开发环境（如 Metrowerks CodeWarrior 工具）下创建。

[!] 开始之前

您必须购买兼容的 VPN 客户程序并将其安装到您的掌上电脑中。您还需要由公司的系统管理员提供的 VPN 设置。

+ 您知道吗？

一旦您安装并设置了 VPN，就可以从 Web 浏览器中连接或断开连接 VPN。

设置 VPN

如果您想通过掌上电脑访问企业电子邮件帐户或企业服务器上的其它文件，则可能需要在您的掌上电脑上设置一个虚拟专用网络 (VPN)。VPN 让您可以通过公司的防火墙（安全层）登录到企业服务器。如果没有 VPN，则您无法通过防火墙来访问服务器。在以下任何一种情况下，您都需要设置 VPN 以访问企业服务器：

- 公司无线局域网 (LAN) 位于防火墙之外。
- 公司无线 LAN 位于防火墙内，但您尝试从防火墙外访问该网络（例如，从公共场所访问或从家中访问）。

请与公司的系统管理员咨询，确认是否需要使用 VPN 来访问公司网络。如果需要 VPN，您必须购买并安装第三方 VPN 客户软件以使用此功能。

在掌上电脑中设置 VPN 帐户

1

打开 VPN 参数设定：

- a. [前往应用程序](#)。
- b. 选择控制台图标 。
- c. 选择“VPN”。

↘ 续

2

在掌上电脑中设置 VPN 帐户：

- a. 点击“添加帐户”框。
- b. 按说明输入由公司系统管理员提供的设置。
- c. 选择“完成”。

↓ 完成

建立 VPN 连接

1

打开 VPN 参数设定：

- a. 前往应用程序。
- b. 选择控制台图标 。
- c. 选择 “VPN”。

2

建立 VPN 连接：

- a. 从 “VPN 帐户” 选择列表中选择 VPN 帐户。
- b. 点击 “连接 VPN”。
- c. 如果出现提示，请输入您的 VPN 用户名和密码。

↓ 完成

结束 VPN 连接

1

打开 VPN 参数设定：

- a. 前往应用程序。
- b. 选择控制台图标 。
- c. 选择“VPN”。

2

点击“断开 VPN 连接”。

↓ 完成

支持

如果您遇到与自定义或掌上电脑上的其它任何内容有关的问题，请访问

www.palmOne.com/asia/support/。

相关主题

单击以下链接，了解这些相关主题：

要点	找到掌上电脑的输入区和其它控件
在内部移动	<ul style="list-style-type: none">• 打开应用程序• 使用选单
输入信息	<ul style="list-style-type: none">• 使用 Graffiti 2 书写方法输入信息• 使用快速字词快速输入文字短语
蓝牙	自定义蓝牙通信设置
隐私	使用密码锁定掌上电脑以确保信息的隐密性
分类	创建分类以便整理应用程序和信息
世界时钟	查看其它城市的日期和时间

扩展您的掌上电脑

在本章中

[可以使用哪些类型的扩展卡？](#)

[扩展卡可以带来哪些帮助？](#)

[取出扩展卡](#)

[插入扩展卡](#)

[打开扩展卡上的应用程序](#)

[打开扩展卡上的文件](#)

[查看卡信息](#)

[为扩展卡改名](#)

[向扩展卡复制应用程序](#)

[从扩展卡中删除所有信息](#)

[相关主题](#)

中国有句谚语说得好：“生活只给了我们时间和空间，关键在于自己如何去填充它。”但是似乎再多的空间对我们来说都仍显不够，不是吗？

扩展卡（单独出售）不仅小巧，而且没有容量限制，从而完美地解决了存储难题。一张存储卡满后，只需使用另一张存储卡即可。



扩展卡的益处

- 备份信息
- 添加更多游戏和其它软件
- 添加附件
- 存储、携带以及交换信息

» 主要术语

SDIO 安全数字输入/输出 (Secure Digital input/output) 的缩写。

* 提示

是否需要随身携带扩展卡的便捷方法？您可以购买各种便携包。

可以使用哪些类型的扩展卡？

您的掌上电脑与 SDIO、SD 和 MultiMediaCard 扩展卡兼容。SDIO 扩展卡允许您在掌上电脑中添加附件。SD 和 MultiMediaCard 扩展卡允许您存储信息和应用程序。

扩展卡可以带来哪些帮助？

欣赏音乐。 使用扩展卡存储和共享歌曲。在扩展卡与**内置内存驱动器**上的“音乐”文件夹之间传输歌曲。

使用附带的 **RealPlayer 软件**欣赏掌上电脑中的音乐。

查看和存储更多照片。 如果您的数码相机（单独出售）使用兼容扩展卡，则只需将该卡插入掌上电脑的扩展卡插槽中，就可立即查看您的照片。将 **palmOne™ 媒体**与扩展卡配合使用，则可以有更多选项用于存储和共享您的照片。并且即使您的相机使用的不是兼容扩展卡，您也不必担心；您依然可以查看照片。

存储所有的信息。 无需担心掌上电脑空间不足。您可以根据需要购买扩展卡，用于存储音乐、照片、视频和其它信息。扩展卡的容量不尽相同，不仅体积小、易于携带，而且价格实惠。

取出扩展卡

注意 掌上电脑的扩展卡插槽内随附了一张仿真卡。您必须首先将其取出，然后才能将扩展卡插入插槽。

*** 提示**

为防止损坏扩展卡以及卡中的信息，请在掌上电脑完成对扩展卡的写入操作后再将其从插槽中取出。

1

用拇指推入扩展卡，直至听到确认音。

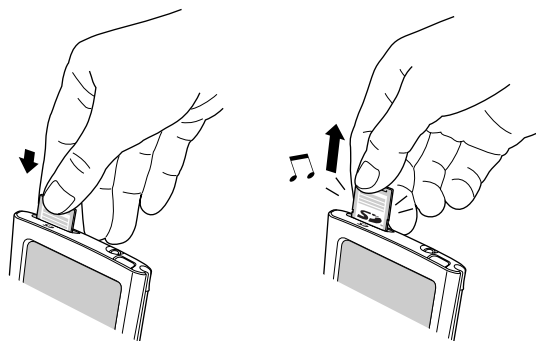

2

将扩展卡从扩展槽中取出。

↓ 完成

插入扩展卡

1

将扩展卡插入扩展槽，带标签的一面朝向掌上电脑正面。

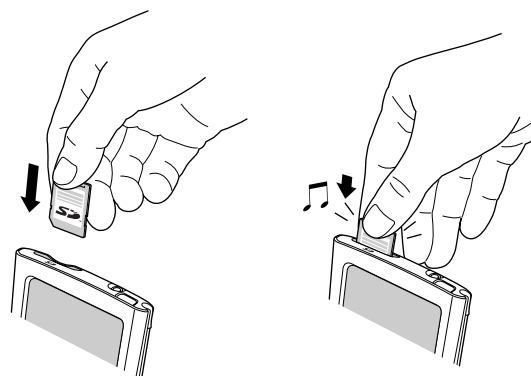

2

用拇指推入扩展卡，直至感觉扩展卡已卡入到位并听到确认音。

注意 没听到确认音？请检查“声音和警报”参数设定，确保已启用“系统声音”设置。

↓ 完成

打开扩展卡上的应用程序

+ 您知道吗？
在同步期间，您可以在扩展卡中 **安装应用程序和其它文件**。

***** 提示
如果“应用程序视图”中高亮显示的项目未激活，则可以按住“选择”按钮，打开分类选择列表。

当您把扩展卡插入扩展槽时，您的掌上电脑会将扩展卡添加至“应用程序视图”右上角的分类列表中。您可以轻松切换掌上电脑和扩展卡上安装的应用程序。

注意 如果在扩展卡中安装某些应用程序，它们可能无法正确运行。请尝试在您的掌上电脑中安装这些应用程序。如果问题仍然存在，请与开发商联系。

1	插入扩展卡。
2	前往应用程序并从分类选择列表中选择扩展卡。 
3	选择应用程序图标以打开该应用程序。 ↓ 完成

打开扩展卡上的文件

当您把扩展卡插入扩展槽时，您就可以打开扩展卡中的文件。

* 提示

使用 [palmOne 文件传送](#)（仅限 Windows）从 Windows 计算机向扩展卡安装应用程序并传送文件夹及文件。

1

打开应用程序，以便打开关联的文件。

2

插入扩展卡。

3

选择要查看的条目。

↓ 完成

查看卡信息

一张扩展卡中存储了哪些文件很容易被忘记。通过使用“扩展卡信息”应用程序，您可以查看扩展卡的名称、类型、可用存储空间及其内容摘要。

前往应用程序并选择“扩展卡信息”。

* 提示

在扩展卡上读取和写入信息比在上执行同样的任务要消耗更多的电池电量。如果您的掌上电脑有足够的空间，请考虑将信息复制到掌上电脑。

* 提示

如果掌上电脑的电池电量过低，则可能会禁止访问扩展卡。如出现该情况，请尽快为掌上电脑充电。

+ 您知道吗？

您可以通过掌上电脑的“[文件](#)”应用程序存取扩展卡上的文件或文件夹，并通过“[文件传送](#)”或“[驱动器模式](#)”对文件加以管理。

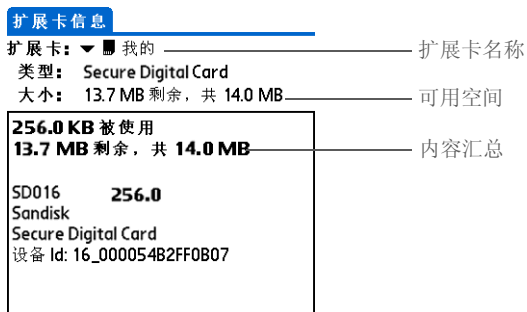

为扩展卡改名

扩展卡名称会显示在分类选择列表和其它列表中，以便您选择存储信息的位置。如果您购买了一张新扩展卡，请为其命名，这样将有助于您记住扩展卡中的内容。如果以后要在卡中存储其它内容，您也可以为扩展卡重新命名。

* 提示

您还可以使用“[文件](#)”[应用程序](#)为扩展卡改名。

1

前往[应用程序](#)并选择“扩展卡信息”。

2

打开“为扩展卡改名”对话框：

- 打开[选单](#)。
- 选择“扩展卡”选单中的“为扩展卡改名”。



3

为扩展卡输入新名称，然后选择“改名”。

↓ 完成

向扩展卡复制应用程序

* 提示

如果您使用计算机上的读卡机查看扩展卡，文件名可能与掌上电脑上显示的文件名有差别。

+ 您知道吗？

某些应用程序允许您在掌上电脑和扩展卡之间复制或移动信息，例如**媒体**。有关详细信息，请参见相关应用程序的信息。

1

插入扩展卡，然后前往应用程序。

2

打开“复制”对话框：

- a. 打开选单。
- b. 选择“应用”选单上的“复制”。

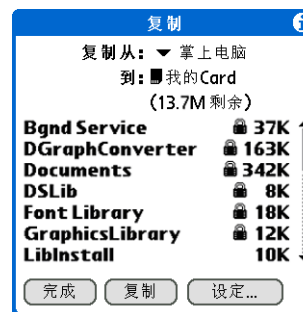

3

选择要复制的应用程序：

注意 受版权保护的应用程序旁边会出现一个锁定图标。您无法复制或传送这些应用程序。

- a. 点击“复制从”选择列表，然后选择“掌上电脑”。
- b. 选择要复制的应用程序：
- c. 点击“复制”。
- d. 选择“完成”。

↓ 完成

从扩展卡中删除所有信息

格式化扩展卡将删除卡中的所有信息，使其准备接受新的应用程序和文件。

[!]重要事项 我们不建议您格式化备份卡。格式化将删除备份应用程序，并使该卡变成空白的内存卡。

1

插入扩展卡。

2

前往应用程序并选择“扩展卡信息”。

3

格式化扩展卡：

- a. 打开选单。
- b. 选择“扩展卡”选单中的“格式化扩展卡”。
- c. 当询问您是否格式化扩展卡时，选择“确定”。

 完成

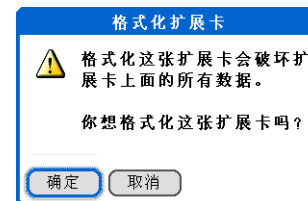

支持

如果您遇到与扩展卡或掌上电脑上的其它任何内容有关的问题，请访问 www.palmOne.com/asia/support/。

相关主题

单击以下链接，了解这些相关主题：

共享

- 通过交换扩展卡或在掌上电脑间传送条目，可与其它 Palm Powered 设备交换应用程序和信息
- 通过使用掌上电脑的蓝牙无线技术，将应用程序和信息发送给其它 Bluetooth® 设备

管理信息

将计算机中的应用程序添加到扩展卡中，然后装入照片、视频或音乐等其它文件

维护您的掌上电脑

您的掌上电脑十分可靠耐用，可以提供数年的无故障服务。维护工作有助于您的掌上电脑正常工作，同时确保随时可供使用。

掌上电脑的要和不要

为了保护您的掌上电脑免遭损坏并确保可靠的性能，请遵循以下准则。

掌上电脑的要

- 使用随掌上电脑附带的便携保护套。如果掌上电脑意外跌落，它可以提供保护。
- 只能使用触控笔来点击屏幕，不要使用钢笔、铅笔、回形针或其它尖锐物品。
- 只能使用附带的交流充电器为掌上电脑充电。
- **经常对电池充电。**
- 屏幕不要沾上灰尘（或其它任何脏物）。
- 进行日常清洁时，请使用柔软的湿布。如果屏幕变脏，请使用蘸有门窗清洁稀释溶液的软布擦拭。

- 只能在掌上电脑的耳机插孔中插入 3.5 毫米立体声耳机。
- 将掌上电脑连接至任何电缆或附件之前，请确保**没有任何静电积聚**。

掌上电脑的不要

- 不要跌落或撞击，否则会对掌上电脑造成严重损坏。
- 不要将掌上电脑放在后裤兜中；避免坐下时不小心压坏掌上电脑。
- 不要让掌上电脑进水；不要将其放在潮湿环境中。
- 不要将掌上电脑暴露在温度极高或极低的环境中，包括将其放在靠近加热器附近、将其留在汽车的尾箱内或将其放在阳光直射的窗户边。

复位掌上电脑

在极少数情况下，掌上电脑可能在按下某个按钮或点击屏幕时没有反应。在这种情况下，您需要复位掌上电脑。

执行软复位

软复位可以通知掌上电脑停止当前任务并重新启动。所有信息都不会丢失。如果需要，屏幕会在软复位后提示您重新设置日期和时间。

要执行软复位，请拧下触控笔顶部的螺丝，露出复位工具（或找到一个没有锋利尖头的类似物体），用它轻轻按下掌上电脑背面小孔内的复位按钮。

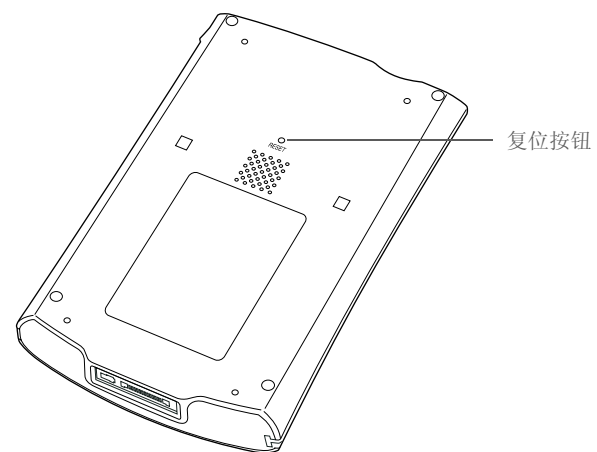

如果软复位后掌上电脑没有反应，则需要执行硬复位。

执行硬复位

请仅在软复位无法解决问题，或者要清除掌上电脑中的所有信息时执行硬复位。

[!]重要事项 硬复位将删除掌上电脑上存储的所有记录和条目，包括可识别掌上电脑的用户名。这就是为什么说经常同步非常重要的另一个原因，这样才能保证您始终具有最新备份。在您执行硬复位之前，请务必执行同步。在执行同步时，使用“文件传送”移动至掌上电脑内置闪存驱动器中的应用程序、文件和文件夹不会自动备份。请使用文件传送将更新的文件和文件夹复制或移动至计算机，或者在计算机中备份掌上电脑内置驱动器中的全部内容。

1

持续按住电源按钮。

2

在按住电源按钮的同时，使用触控笔尖部（或没有锋利尖头的类似物体）轻轻按下掌上电脑背面小孔内的复位按钮，然后再松开。

3

等到 Palm Powered™ 徽标出现后，松开电源按钮。

4

在看到清除掌上电脑上所有信息的警告信息时，请执行以下操作之一：

- 按下 5 向导航键的向上箭头键，以便完成复位并显示触摸屏。
- 按下其它任意按钮执行软复位。

↓ 完成

硬复位后恢复信息

如果您在执行硬复位之前进行了同步，那么现在您可以将信息恢复到掌上电脑中。但是，您可能需要重新输入某些**个人设置**以及日历中**标有不同颜色的分类**。

1

打开 HotSync® 应用程序中的“自定义”选单：

- a. 单击屏幕右下角任务栏中的 HotSync 管理器图标 。
- b. 单击“自定义”。

2

从输入框顶部的列表中选择正确的用户名。

▼ 续

3

设置传送选项：

- a. 在“同步通道”列表中选择应用程序，然后单击“更改”。
- b. 选择“Desktop 覆写掌上电脑”。

注意 此更改只适用于下一次同步。

- c. 单击“确定”。



4

对列表中其它要恢复的应用程序重复步骤 3，然后单击“完成”。

5

使掌上电脑与计算机同步。

↓ 完成

支持

如果您遇到与复位或掌上电脑上的其它任何内容有关的问题, 请访问 www.palmOne.com/asia/support/。

相关主题

单击以下链接, 了解这些相关主题:

管理信息

创建信息备份

自定义

在执行硬复位后重新自定义掌上电脑

常见问题

尽管我们无法解决您遇到的所有问题，但是本章还是针对一些最常见的问题提供了答案。

设置

插入 CD 时无任何反应。

1. 在计算机上单击“开始”，然后选择“运行”。
2. 单击“浏览”，然后浏览至您的 CD-ROM 驱动器。
3. 选择“自动运行”，单击“打开”，然后单击“确定”。

我无法安装 Palm® 桌面软件。

- 禁用计算机上的所有病毒扫描软件。
- 关闭所有打开的应用程序。
- 确保计算机上至少有 170MB 的可用磁盘空间。
- 删除所有临时文件。
- 在计算机上运行“磁盘扫描程序”（或其它磁盘验证工具）。
- 将最新的 Windows 软件更新安装到您的计算机上。

- 如果您是对旧款 Palm Powered 掌上电脑进行升级，请通过以下步骤删除所有以前版本的 Palm® Desktop 软件：单击“开始”，浏览至“设置”，然后单击“控制面板”。单击“添加或删除程序”。
- 卸载并重新安装当前版本的 Palm Desktop 软件。

掌上电脑

[!]重要事项 不要拆开您的掌上电脑；机内没有任何用户可以维修的部件。拆开掌上电脑将导致保修失效，任何情况下都不建议这样做。

我要查看电池剩余电量。

在“收藏夹”和“应用程序”视图顶部会显示一个电池图标 。请定期检查该图标，以确定掌上电脑是否需要充电。如果电池电量变低，屏幕将显示一则消息，提示您为电池充电。

我无法确定何时需要为掌上电脑充电。

建议您每天至少为掌上电脑充电半小时。最好是在每晚睡觉时将掌上电脑连接至电源并充电。

我的电池电量已耗尽。

掌上电脑的内存被设计为即使电量完全耗尽也不会丢失存储的信息。在对掌上电脑充电后，无论是程序存储器还是内置驱动器中的信息都将正常显示。

我的电池电量消耗太快。

通过下面的做法，可以延长电池的寿命：

- 降低显示屏的**亮度**。
- 缩短**多久后自动关机**的间隔时间。
- 使用键盘锁参数设定以**防止意外打开掌上电脑**。
- 尽量减少使用扩展卡插槽。
- 在不使用时**关闭 Bluetooth® 功能**，或者**关闭可发现设置**。

将掌上电脑连接到交流充电器时无法充电。

- 检查您的掌上电脑是否已与交流充电器牢固连接。
- 检查您的交流充电器是否已插入带电的交流电电源插座。

如果电源图标上出现闪电标记，则表示掌上电脑正在充电。如果您的电池已完全耗尽，则需要让电池充电几分钟，才能打开掌上电脑查看电池图标。

我的掌上电脑没有反应。

在极少数情况下，掌上电脑可能在按下某个按钮或点击屏幕时没有反应。如果出现此类情况，请首先确定是否已开启**键盘锁**。

如果键盘锁为关闭，但掌上电脑仍然没有响应，则需要复位掌上电脑。**软复位**可以通知掌上电脑停止并重新开始。这样不会影响掌上电脑中的任何信息或应用程序。

注意 如果网络连接中断，掌上电脑可能会在长达 30 秒的时间内没有反应。请等待 30 秒钟，然后再执行软复位。

如果软复位后掌上电脑没有反应，则需要**执行硬复位**。

如果复位后掌上电脑仍没有反应，请检查第三方应用程序，看是否有**不兼容的应用程序**。

在掌上电脑屏幕上什么也看不到。

- 按下某个应用程序按钮，确保您的掌上电脑已打开。
- 如果掌上电脑处于低温环境中，请确保它在室温下运行。
- 给掌上电脑充电。
- **执行软复位**。如果您的掌上电脑仍无法打开，则请**执行硬复位**。

* **提示**
在软复位后会，掌上电脑将显示“参数设定”屏幕并反白显示“日期和时间”选项，以便您根据需要重新设置日期和时间。

* 提示

在清除或删除项目时，您可以选择下次**同步**时在计算机上保存一份存档。

我收到一条警告消息，告诉我掌上电脑内存已满。

存储量是指掌上电脑的**程序存储器**的存储量。如果看到消息说程序存储器已满，请尝试以下操作：

- 如果在掌上电脑中安装了其它应用程序，请**删除它们**以恢复内存。
- **清除**“日历”和“任务”中的**项目**。这会从掌上电脑的内存中删除“任务”项目和过期的“日历”事件。
- **删除未用过的记事、照片和其它项目**，或者将它们保存到**扩展卡**。
- 将不常使用的应用程序移到**内置驱动器**上的“应用程序”文件夹。请注意，某些应用程序必须安装在程序存储器中才能正常运行。

我的掌上电脑总是自动关闭。

掌上电脑在设计上就是闲置一段时间后自动关闭。这一时间可以设置为 30 秒或者 1、2、3 分钟。请检查**电力参数设定**屏幕上的“多久后自动关机”设置。

我的掌上电脑没有任何声音。

检查**系统声音、闹钟声音和游戏声音**设置。

当前日期和时间不正确。

当前日期和时间与“地点”设置是关联的。如果您在不**更改“地点”设置**的情况下**更改日期和时间**，当前日期和时间可能会显示不正确。

我的应用程序反应太慢。

如果您正在使用“文件传送”传送文件，同时还在掌上电脑中运行大型应用程序（如游戏），则该应用程序的运行速度可能会很慢。请等到文件传送完毕后再使用该应用程序。

在内部移动

我在“应用程序”视图找不到所需的图标。

- 点击应用程序视图右上角的分类选择列表，然后选择“全部”。您可能需要稍微向下滚动，然后便可以看见代表掌上电脑中每个应用程序的图标。
- 您想找的应用程序可能安装在掌上电脑的内置驱动器中。要查看这些应用程序，请选择“应用程序视图”右上角的分类选择列表，然后选择“内置驱动器”。
- 随掌上电脑附带的某些应用程序并未预安装。您必须**通过 CD 安装这些附加应用程序**。
- 如果您在掌上电脑的扩展槽中插入了一块**扩展卡**，则所需的应用程序可能安装在该卡上而不是掌上电脑中。要查看安装在卡上的应用程序，请点击“应用程序”右上角中的选择列表，然后从列表中选择扩展卡的名称。

输入信息

我的掌上电脑在点击时不能正确响应。

如果掌上电脑在点击时不能正确响应，则需要**对齐屏幕**。

当我点击任务栏上的选单时，没有任何反应。

- 尝试点击屏幕左上角，看能否打开选单。
- **对齐屏幕**，然后再次尝试点击“选单”。
- 如果没有反应，则可能是在无法使用选单的应用程序或屏幕中。请切换到另一个应用程序，然后尝试点击“选单”图标。如果在其它应用程序中工作正常，则表示第一个程序无法使用选单。
- 如果在别的应用程序中点击“选单”也不起作用，尝试再次对齐屏幕。

我无法使掌上电脑识别我的笔迹。

要使掌上电脑识别使用触控笔输入的笔迹，您需要使用 **Graffiti® 2 书写方法**。可利用 Graffiti 2 手写板帮助来了解如何书写字符。

注意 掌上电脑只在“笔记本”应用程序中才能识别使用触控笔输入的除 Graffiti 2 手写板笔划以外的其它笔划。

- 在 Graffiti 2 手写板输入区书写 Graffiti 2 手写板字符笔划，而不要在屏幕的显示区书写。如果您需要在屏幕的显示部分书写，请**打开全屏幕书写**。
- 在 Graffiti 2 手写板书写区的左侧书写小写字母的 Graffiti 2 手写板笔划，在 Graffiti 2 手写板书写区的中间书写大写字母的笔划，在 Graffiti 2 手写板书写区的右侧书写数字的笔划。
- 确保 Graffiti 2 手写板未处于切换模式。
- 确保 Graffiti 2 未处于标点切换模式。

我输入的信息未显示在应用程序中。

- 选择“应用程序视图”右上角的分类选择列表。选择“全部”以显示应用程序的所有记录。
- 是否设置了要隐藏的私人记录？检查[安全参数设定](#)，确认是否已将“私人记录”设置为“显示”私人记录。
- 打开“选项”选单并选择“参数设定”。确定选定了“显示完成任务”。

我不知道如何保存在应用程序中输入的信息。

每次填写联系人、记事或备注等条目时，掌上电脑均会自动保存所输入的信息。您无需执行任何特别操作来保存信息。为了保护您的信息并创建信息备份，请[将掌上电脑程序存储器中的信息与计算机同步](#)并经常[将掌上电脑内置驱动器中的内容备份到计算机上](#)。

同步

我无法使掌上电脑与计算机同步。

*** 提示** 是否需要更多关于同步掌上电脑的帮助？打开 **Palm Desktop** 软件，进入“帮助”选单，然后选择“HotSync 联机疑难解答指南”。

注意 您必须先安装软件安装 CD，然后才能同步。

- 确保 USB 同步电缆已牢固连接。
- 确保计算机上的日期与掌上电脑上的日期相匹配。
- 阅读您要同步的用户帐户的 **HotSync 数据同步记录**。

单击屏幕右下角 Windows 任务栏中的 HotSync 管理器图标。确保“本地 USB”旁边出现复选标记。如果没有，请单击该选项。



注意 如果看不见 HotSync 管理器图标，请在 Windows 任务栏上单击“开始”，然后选择“程序”。进入 palmOne 程序组，然后选择“HotSync 管理器”。

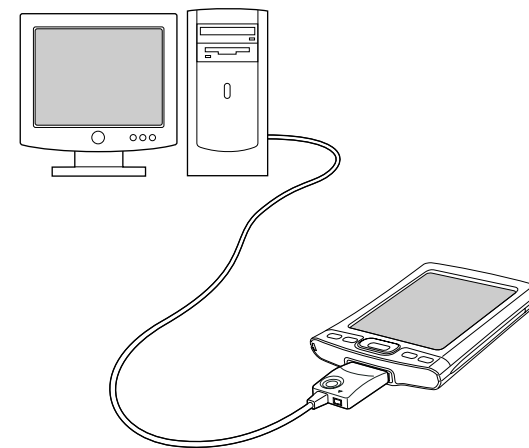

执行同步时，Palm Desktop 软件没有任何反应，并且我的掌上电脑超时。

- 执行软复位。
- 确保您的计算机上正在运行 HotSync 管理器。
- 复制包含信息的文件夹。命名此文件夹时，请使用您的完整用户名或缩略名。卸载并重新安装 Palm Desktop 软件。
- 打开掌上电脑，然后前往应用程序。选择 HotSync ，然后点击“本机”。

我想将与 Palm Desktop 软件同步更改成与 Outlook 同步。

在 CD 安装期间，您可以选择将某个桌面软件应用程序与掌上电脑同步。此时您可能已选择了 Palm Desktop 软件。但是，如果 Microsoft Outlook 已经包含了所有的联系人、约会、任务和笔记，那么您可以更改同步方法，以便掌上电脑与 Outlook 进行同步。您也可以根据 Outlook 更改 Palm Desktop 软件。

注意 如果您选择与 Outlook 同步，则“联系人”、“日历”、“任务”和“记事本”中的信息将与 Outlook 保持同步。您也可以将 VersaMail® 应用程序设置为与 Outlook 同步。照片和备注等其它信息将与 Palm Desktop 软件同步。

1. 将 CD 插入计算机。
2. 选择“更改同步方法”。
3. 按照屏幕说明选择要使用的桌面软件。

[!] 开始之前

您必须先完成 CD 安装并且将 Palm Desktop 软件选为用于同步的桌面应用程序，才能切换到 Outlook。请注意，您可以选择 Outlook 作为 CD 安装过程中同步联系人、日历、任务和记事本的同步软件。

我无法将掌上电脑与 Microsoft Outlook 同步。



注意 如果您选择将掌上电脑与 Outlook 同步，“联系人”、“日历”、“任务”和“记事本”中的信息将与 Outlook 保持同步。照片、视频、语音备忘和备注等其它信息将与 Palm Desktop 软件同步。

- 单击 HotSync 管理器图标 ，然后选择“自定义”。请检查以下几点：
 - 确保在下拉列表中选择了当前用户名。
 - 确保您需要的应用程序已设置为使文件同步。如果没有，请选择每个应用程序，单击“更改”，然后选择“同步文件”。
 - 确保选定了正确的应用程序名称。例如，旧版本的“日历”称为“行事历”。如果您是升级旧款的掌上电脑，请确保将“日历”设置为“同步文件”，并将“行事历”设置为“不执行任何操作”。
 - 如果您将掌上电脑与一台以上的计算机同步，请单击“设置”，然后为要同步的每个应用程序选择“启用到多台 PC 的同步”。这样有助于避免在一台计算机上复制相同的信息。

注意 选中“设为默认值”复选框，以便在每次同步时都使用此设置。否则，此设置只会在下次同步期间生效。

- 确保已安装您需要的应用程序。重新安装 HotSync 管理器并确保选择了应用程序。
- 重新安装 Palm Desktop 软件，并选择与 Microsoft Outlook 同步的选项。

我无法使用掌上电脑的 Bluetooth® 技术实现无线同步。

- 确保您的计算机上正在运行 HotSync 管理器。屏幕右下角的任务栏中应显示 HotSync 管理器图标 。
- 单击 HotSync 管理器图标  并检查“本地”旁边是否有选中标记。

- 您的掌上电脑可能无法识别您的 Windows 计算机上的虚拟串行端口。请尝试验证您使用的虚拟串行端口，或者另外创建一个虚拟端口，并更改 HotSync 管理器的设置以使用这个新的虚拟端口。要更改虚拟串行端口，请单击 HotSync 管理器图标 。单击“设置”，然后单击“本地”选项卡。从串行端口选择列表中选择一个端口。

当您执行无线同步时，掌上电脑将尝试连接到计算机上的蓝牙虚拟串行端口。它首先寻找蓝牙串行 HotSync 端口。如果未能找到该端口，那么它将寻找普通的蓝牙串行端口。然而，有些普通的蓝牙串行端口不支持同步操作。有关创建/更改串行通信虚拟端口的说明，请参考计算机操作系统附带的文档。

如果您想使用的虚拟串行端口被其它应用程序占用，在设置您的计算机以执行无线同步操作之前，请退出那些应用程序。

我的某些应用程序不同步。

如果您成功地执行了同步，但无法在计算机上找到掌上电脑中的信息，请检查您选择用于查看信息的用户名是否正确。

注意 如果您是升级以前的掌上电脑，请进入 www.palmOne.com/asia/support，选择您的国家（或地区），在主页中选择 Tungsten™ T5 掌上电脑，然后单击“升级”链接。

单击屏幕右下角中的 HotSync 管理器图标 ，然后选择“自定义”。检查应用程序是否已设置为使文件同步。如果没有，请选择该应用程序，单击“更改”，然后选择“同步文件”。选中“设为默认值”复选框，以便在每次同步时都使用此设置。否则，此设置只会在下次同步期间生效。

我无法打开 HotSync 管理器。

从计算机上**卸载 Palm Desktop 软件**，然后从软件安装 CD 重新安装该软件。

执行同步时，我收到 8009 错误消息：应用程序无法响应 HotSync 通知。

8009 错误表示 Windows 注册表已损坏。您需要重建 HotSync 管理器注册表项。有关重建注册表项的信息，请访问 www.palmOne.com/asia/support 并在 palmOne 知识库中搜索 “error 8009”。

我的文件未在同步期间安装。

- 如果文件在您执行同步操作后没有安装，那么原因是该文件的类型未被识别。在您的掌上电脑中打开与这些文件相关联的应用程序。然后再次执行同步操作。如果文件仍在计算机的 palmOne™ 快速安装列表中，则说明它们没有与掌上电脑中的应用程序关联，因此无法通过同步安装。您可以使用**文件传输**安装文件。
- 如果您尝试将文件安装到扩展卡中，请确保首先将扩展卡插入掌上电脑的扩展槽，然后再执行同步操作。

我无法在 palmOne 快速安装列表中添加更多的文件。

确保已关闭文件安装位置确认对话框。打开确认对话框时，将无法向列表中添加更多的文件。

当我在“快速安装”中添加压缩文件 (ZIP) 时，快速安装列表中没有出现任何文件。

用文件压缩工具（如 WinZip）解压缩该文件，然后将解压缩后的文件添加到“快速安装”。

我在尝试通过 LAN 接入点执行无线同步操作时收到验证错误。

确保在**网络参数设定**屏幕中为所选网络服务配置文件输入了正确的用户名和密码。

我在尝试通过 LAN 接入点执行无线同步操作时，虽然已建立连接，但是没有任何反应。

- 确保在计算机上的“HotSync 管理器”选单上选择了“网络”。
- 与系统管理员联系，确保您的网络计算机已正确设置。

我希望我的计算机与多个掌上电脑同步。

如果运行 Palm Desktop 软件的计算机要与一部以上的掌上电脑同步，则每部掌上电脑都应该具有唯一的名称。同步多个具有相同用户名的掌上电脑会导致意想不到的后果，而且可能会丢失您的个人信息。初次同步时，请为您的掌上电脑指定一个用户名。

如果要与 Outlook 同步，请确保在 HotSync 管理器中为要同步的应用程序选择了正确的配置文件。在 Palm Desktop 主页屏幕中单击“HotSync 管理器”，然后选择“自定义”。

文件传送/驱动器模式

我无法通过 palmOne™ 文件传送移动或复制文件。

- 确保您的掌上电脑已与 USB 同步电缆牢固连接，并且电缆已连接至计算机背面的 USB 端口。
- 确保当前没有其它任何应用（例如 HotSync 管理器或 RealPlayer）正在使用 USB 同步电缆。要进行检查，请按“主页”按钮 。如果能打开“收藏夹”，则说明没有其它应用程序在使用同步电缆。如果不能打开“收藏夹”，则说明可能有其它应用程序正在使用同步电缆。
- 尝试同步。如果无法同步，则 palmOne™ 文件传送也将无法工作。
- 如果“文件传送”在运行过程中停止，请尝试断开掌上电脑连接并再次连接。如果仍无法解决问题，请**执行软复位**。

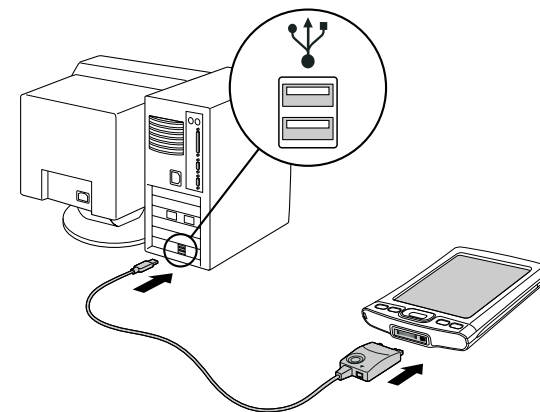

为什么我找不到从计算机转移到掌上电脑中的文件？

掌上电脑中的信息存储在两个位置：**程序存储器**和**内置闪存驱动器**。在通过计算机的“文件传送”或掌上电脑的“文件”查看文件时，屏幕将仅显示内置驱动器中存储的文件。

如果您是使用 palmOne 快速安装将文件移动至掌上电脑，根据不同的文件类型，文件可能会被存储至掌上电脑的程序存储器中。如果出现此类情况，您将无法通过“文件传送”或“文件”查看这些文件，但您可以通过相应的应用程序进行访问。如果要在“文件传送”窗口或“文件”屏幕查看文件，则可以通过“文件传送”将它们复制到掌上电脑的内置闪存驱动器中。

我更新了掌上电脑中的某个文件，但在同步后，为什么计算机中的文件仍未更新呢？

如果使用“文件传送”将文件发送至掌上电脑，在掌上电脑中对文件所做的任何更改都不会同步。请使用“文件传送”将更新后的文件复制到计算机。

文件传送速度太慢。

如果您同时还在掌上电脑中处理大文件或使用大型应用程序（如游戏），那么文件传送可能会变得很慢。退出所有掌上电脑应用程序，以加快文件传送的速度。

当我尝试使用“文件传送”删除文件时，出现了一条消息，说文件正忙。

如果您正在掌上电脑中处理某个文件（如编辑文档或播放音乐文件），则无法使用“文件传送”来删除该文件。在掌上电脑中关闭该文件，然后将其删除。

当掌上电脑处于“驱动器模式”时，无法书写记事或新建联系人。

在“驱动器模式”下，掌上电脑可像其它外置驱动器（例如，CD 驱动器）一样工作。但在此模式下，您将无法直接输入或利用掌上电脑上的信息。要直接在掌上电脑中输入信息，请关闭“驱动器模式”。

如果掌上电脑已与计算机连接且处于“驱动器模式”，您可以通过计算机上的 Windows 资源管理器或“我的电脑”（在 Windows 计算机上）打开并使用掌上电脑内置驱动器中的文件。

在“驱动器模式”下，掌上电脑仍会显示警报，例如约会或新电子邮件等。

当我的掌上电脑处于“驱动器模式”下时，掌上电脑和/或扩展卡在 Windows 资源管理器或“我的电脑”中没有显示为驱动器。

打开“驱动器模式”后，将掌上电脑连接至计算机，然后打开“我的电脑”或 Windows 资源管理器，则打开的窗口将显示两个新的驱动器。紧接着可用的两个盘符将分配给这两个驱动器，例如 E:、F: 等。如果由于您的计算机连接了多个外部设备（如读卡机或相机），或者由于您正在使用映射的网络驱动器，而导致没有字母可用作盘符，则窗口中不会将您的掌上电脑或扩展卡作为驱动器显示。要让它们显示出来，请卸下一些连接到计算机的外部设备，或删除一些映射的网络驱动器。

日历

我点击了“今天”按钮，但没有显示正确的日期。

确保“[日期和时间](#)”参数设定屏幕中的“设定日期”框中显示的是当前日期。

我创建了一个事件，但它没有显示在“周视图”中。

- 如果屏幕右侧显示了滚动箭头，请向下滚动以查看事件是否出现在下面的屏幕中。
- 如果您有两个或两个以上的事件具有相同的开始时间，则“周视图”将会分多栏显示开始时间相同的事件。要查看重叠事件，请点击某一栏，或点击“日视图”。有关详细信息，请参见[查找重叠事件](#)。
- 如果已将事件标记为私人事件，请在[安全参数设定](#)中检查是否已将“私人记录”设置为“显示”私人记录。

我的 Palm Desktop 软件不显示时区。

Palm Desktop 软件不识别时区。只有 Outlook 才能识别时区。

我设置了全球时区参数设定，但只有一些事件会根据时区的变化作出调整。

只对设置参数设定后新建的事件有效。设置时区前创建的事件没有时区设置。您可以[编辑以前的事件](#)，[为其添加一个时区](#)。

我创建了一个带时区的事件，但只有该事件才会随时区的变化作出调整。

只有创建时为其设置了时区的事件才会根据时区的变化作出调整。如果要让所有事件自动包含时区设置，请[设置“新建事件包含时区”参数设定](#)。

记事本

我无法按我想要的查看方式列出记事。

如果您无法在列表屏幕中手动排列备忘的顺序，请打开“选项”选单并选择“参数设定”。确保将“排序方式”设置为“手动”。

如果您在 Palm Desktop 软件上选择按字母顺序查看备忘，然后执行同步操作，则掌上电脑中的备忘仍按照在“参数设定”中定义的顺序显示。也就是说，您在 Palm Desktop 软件中使用的排序设置并不会转移到您的掌上电脑中。

笔记本

我无法按我想要的查看方式列出备注。

如果您无法在列表屏幕中手动排列备注的顺序，请从“选项”选单中选择“参数设定”，确保将“排序方式”设置为“手动”。

如果您在 Palm Desktop 软件上选择按字母顺序查看备注，然后执行同步操作，则掌上电脑中的备注仍按照在“参数设定”中定义的顺序显示。也就是说，您在 Palm Desktop 软件中使用的排序设置并不会转移到您的掌上电脑中。

媒体

我无法在“应用程序”中找到“媒体”图标。

点击“应用程序视图”右上角的分类选择列表，然后选择“多媒体”。这时您应能看见“媒体”应用程序的图标。

在“收藏夹视图”中，与“媒体”应用程序相关的条目称为“照片和视频”。您可以[编辑“收藏夹”列表](#)以将其更改为“媒体”，您也可以创建或更改任意其它收藏夹文件、文件夹、Web 链接或应用程序。

RealPlayer

我希望在播放时有更好的声音效果。

您可以采用 MP3 或 RMJ 格式来保存音乐文件。RMJ 是一种供 RealPlayer 桌面程序使用的专利格式。无论哪种格式，以较低的位速率保存都会使文件变得更小，但是播放质量也会较差。增大位速率能够提高播放的声音质量，但同时也会使文件变大。

我的音乐文件在播放时断断续续。

如果您在通过掌上电脑听音乐的同时，还在使用“文件传送”传送文件，则播放的音乐可能会断断续续。等文件传送完毕后再听音乐。

从 CD 中保存歌曲时，我看不到歌曲标题或艺术家姓名。

从 CD 中抓录歌曲时，您必须具有可用 Internet 连接才能获得歌曲标题和艺术家信息。此信息由网络上的 GraceNote 服务器提供。

任务

我输入的信息未显示在应用程序中。

- 打开“选项”选单并选择“参数设定”。如果选择了“显示完成任务”，请取消选择以显示缺少的任务。
- 如果已将任务标记为私人任务，请在[安全参数设定](#)中检查是否已将“私人记录”设置为“显示”私人记录。

无线连接

在尝试与手机组成信任对时，我的密钥被拒绝。

有些手机要求在特定的时间内输入密钥。确保记住密钥，并在得到提示时立即输入它。

如果密钥被拒绝，则您的手机可能有一个预先分配的密钥；有关信息请参见您的手机附带的文档。在这些文档中可能会把蓝牙连接称作蓝牙对、蓝牙链接或担保对。

我的掌上电脑无法与手机连接。

按照以下步骤检测连接：

1. 点击状态栏上的蓝牙图标  以打开蓝牙设置屏幕。即使指示器呈灰色显示，您也可以选择该指示器。
2. 确保已选定“开”。
3. 点击“服务”选择列表，然后[选择服务](#)以便与手机建立连接。
4. 选择“连接”。

如果连接成功，打开要求连接的应用程序并完成所需要的任务。

如果连接失败，请尝试下面的步骤：

- 确保您的手机配备了蓝牙技术并已启用该功能，同时确保电源已打开。
- 您可能需要[与手机建立连接](#)。有关在手机上完成连接建立过程的帮助，请参见您的手机附带的文档。

我还没有结束使用，我的手机连接就断开了。

您需要增加[网络参数设定详情](#)屏幕上的“闲置断线时间”设置。

当我尝试使用掌上电脑拨打电话号码时，收到错误消息。

- 确保您的掌上电脑中安装了[正确的手机驱动程序](#)。
- 您可能需要[与手机建立连接](#)。有关在手机上完成连接建立过程的帮助，请参见您的手机附带的文档。
- 检查[“电话”参数设定](#)屏幕，确保选择了正确的手机连接。

VersaMail® 应用程序

在访问帐户时遇到问题。

完成电子邮件帐户的设置后，您有时可能会在使用该电子邮件帐户时遇到问题。如果您已按照[帐户设置过程](#)进行了操作，但在使用帐户时遇到问题，请执行以下步骤来验证该帐户是否符合电子邮件提供商的要求：

- 验证电子邮件帐户的密码和用户名。
- 如果您通过掌上电脑中的内置蓝牙技术、电缆或掌上电脑中的无线电端口使用手机进行连接，请确保您具有无线服务提供商提供的支持数据的 GSM 或高速 GPRS 帐户。
- 有些无线服务提供商会要求您在其网络上使用您的电子邮件帐户。如果是这种情况，则一定要使用提供商的网络作为帐户的连接类型。

- 有些无线服务提供商有具体针对其服务的其它要求。例如，**Yahoo!** 要求您支付 POP 帐户费用才可将电子邮件从您的 **Yahoo!** 帐户下载到掌上电脑中。请咨询您的服务提供商，以确定是否有提供商特定的要求。
- 服务提供商的设置会经常变化。如果您的电子邮件帐户以前工作正常，但现在遇到了问题，请咨询您的服务提供商，以确定是否更改了任何帐户设置。

我在发送和接收电子邮件时遇到问题。

- 由于服务器出问题或无线信号不强而造成短时间电子邮件不可用是常见现象。如果长时间不能发送或接收邮件，则请向您的 **ISP** 或电子邮件提供商咨询，检查此服务是否能正确工作。
- 确保您的 **ISP** 或电子邮件提供商允许您在无线掌上电脑上发送和接收电子邮件。有些提供商（如 **Hotmail**）根本不提供该项服务。

我的自动获取邮件功能不起作用。

- 如果在自动获取过程中关闭了掌上电脑，或断开了与电子邮件服务提供商的连接，自动获取就会失败。
- 如果您尝试通过网络进行自动获取，则您必须位于网络接入点的范围内，否则自动获取就会失败。
- 自动收取功能可能不适用于特定的 **VPN 连接**。此功能不适用于 **SSL 连接**，或者如果您在掌上电脑上设置了用于对掌上电脑数据库加密的**安全参数设定**，此功能也不适用。
- 您的掌上电脑必须能通过您的蓝牙手机或蓝牙接入点定期连接到 **Internet** 上。蓝牙技术可让一定范围内的蓝牙设备连接到 **Internet** 上，如果您的掌上电脑不在该范围内，则无法自动收取邮件。

我可以正确地收到电子邮件，但是在发送电子邮件时遇到问题。

如果您可以接收电子邮件消息但无法发送，请依次尝试以下步骤：

- 确保您的 **ISP** 或电子邮件提供商允许您在无线掌上电脑上访问邮件。有的提供商，如 **Hotmail**，根本就没有提供此选项；有的提供商要求您升级后才能无线掌上电脑上访问电子邮件。

- **打开 ESMTP。**许多服务要求经过身份验证后才能使用 SMTP 服务器或 ESMTP。
- **输入另一台发送邮件服务器的名称，**以用于发送邮件。许多 ISP，如一些有线公司，要求必须有到他们网络的 Internet 连接才能通过他们的服务器发送电子邮件。在此情况下，您几乎总能够从这些帐户接收电子邮件，但如果您需要发送电子邮件，则必须通过别的服务器进行发送。

我无法下载任何邮件。

如果您的掌上电脑的程序存储器已满，则将无法再下载邮件到掌上电脑中。删除一些邮件以释放程序存储器空间，然后再尝试下载。

我无法同步邮件。

为掌上电脑上的帐户选择的设置与为计算机上的帐户选择的设置一定要相同。例如，如果在掌上电脑中将帐户设置为使用 POP 协议，请检查计算机上的 HotSync 管理器，以确保将 POP 选作该帐户的协议。

我的 vCard 或者 vCal 电子邮件附件没有正确转发。

Palm Desktop 软件提供了好几种可以与 Windows 计算机上的电子邮件客户端软件配合使用的功能。要使这些功能正常工作，必须正确设置电子邮件客户端软件。请按下列步骤检查设置：

1. 在计算机上单击“开始”，然后选择“设置”。
2. 选择“控制面板”。
3. 选择“Internet 选项”，然后单击“程序”选项卡。
4. 确保“电子邮件”字段中设置了正确的电子邮件客户软件。
5. 单击“确定”。
6. 启动电子邮件客户软件，确保其配置为默认的 MAPI 客户程序。有关详细信息，请参阅桌面电子邮件应用程序的文档。

隐私

我将一些记录标记为私人记录，但现在忘记了密码，不能显示它们。

首先，请使用密码提示尝试回忆起密码。如果这样不行，或者如果您没有设置密码提示，可以使用**安全参数设定**删除密码，但是掌上电脑将删除所有标记为私人的条目。不过，如果您在删除密码之前执行同步操作，同步过程将备份所有条目，无论它们是否被标记为私人条目。然后您可以按照下列步骤恢复您的私人条目：

1. 在“安全参数设定”中，点击密码框并输入一个猜测的密码。
2. 在显示的对话框中，点击“忘记密码”。
3. 点击“删除密码”以删除密码和所有私人记录。
4. 再次使掌上电脑与计算机同步。

我忘记了密码，而我的掌上电脑已被锁定。

首先，请使用密码提示尝试回忆起密码。如果这样不行，或者如果您没有设置密码提示，那么必须**执行硬复位**才能继续使用掌上电脑。执行硬复位将删除掌上电脑中的所有信息。为了保护您的信息并创建信息备份，请**将掌上电脑程序存储器中的信息与计算机同步**并经常**将掌上电脑内置驱动器中的内容备份到计算机上**。

共享

我无法将信息传送到另一台掌上电脑或其它设备。

注意 并非所有信息都能准确发送，具体须视接收方的掌上电脑机型而定。

- 如果您是传送到另一台 Palm Powered 设备，请确认您的掌上电脑和另一台掌上电脑相隔 4 至 39 英寸（大约十厘米至一米），并且两台掌上电脑之间没有障碍物。与其它具有红外线端口的设备之间的传送距离可能有所不同。
- 请将您的掌上电脑靠近接收设备。
- 确保接收设备已**启用传送接收功能**。
- 在掌上电脑以及接收设备上**执行软复位**。
- 避免在强烈的阳光或荧光下传送信息。这样会产生红外线噪音，使传送速度变得很慢，有时还会使设备根本无法工作。

当有人向我的掌上电脑传送信息时，我接收不到信息。

- 如果您是从另一台 Palm Powered 设备接收信息，请确认您的掌上电脑和另一台掌上电脑相隔 4 至 39 英寸（大约十厘米至一米），并且两部掌上电脑之间没有障碍物。与其它具有红外线端口的设备之间的传送距离可能有所不同。
- 请将您的掌上电脑靠近发送设备。
- 确保您的掌上电脑已**启用传送接收功能**。
- 在掌上电脑以及接收设备上**执行软复位**。

当有人向我的掌上电脑传送信息时，出现一条消息说内存不足。

- 您的掌上电脑所需的可用内存量必须至少是所接收信息的两倍。例如，如果要接收一个 30KB 的应用程序，则至少需要 60KB 的可用内存。
- 请清除旧的日历事件并删除未用或不需要的应用程序。

我无法向另一个蓝牙设备发送信息。

- 确保您的掌上电脑和其它设备都启用了蓝牙通信。
- 确保接收设备安装了支持蓝牙技术的兼容应用程序。
- 接收设备必须位于离掌上电脑约 25-30 英尺（8-10 米）的范围之内。

其它蓝牙设备无法找到我的掌上电脑。

- 点击状态栏上的蓝牙图标  以打开蓝牙设置屏幕，确保已启用蓝牙功能。
- 选择“参数设定”并确保“可发现”设置设为“是”。

应用程序不兼容问题

palmOne, Inc. 与第三方附件应用程序开发商合作，确保这些应用程序与您的掌上电脑兼容。不过，有些第三方应用程序可能没有升级，与您的掌上电脑可能不兼容。

如果应用程序不兼容，可能会出现下列现象：

- 需要复位的致命错误
- 需要复位才能使用无反应掌上电脑
- 性能下降
- 屏幕显示异常或音质不流畅

- 使用蓝牙技术或其它功能时出现问题
- 打开应用程序时出现问题
- 同步时出现问题

您可以通过**删除不兼容的应用程序**，然后再操作掌上电脑，来确定是否是该应用程序造成出现这些问题。

删除该应用程序后，尝试再现导致该错误的操作。如果删除该应用程序可以解决问题，请与该应用程序的开发商联系，寻求解决方案。另外，也可以访问 www.palmOne.com/us/support/contact/incompatible_apps.html，将应用程序的情况反馈给 palmOne。

确定造成问题的第三方应用程序

如果掌上电脑上安装了多个第三方应用程序，或者是在早期型号的 Palm Powered 设备的基础上进行升级的，请执行下列过程来删除掌上电脑中的所有第三方应用程序。删除所有第三方应用程序后，可以一次安装一个应用程序来确定是哪个应用程序造成了该问题。

下列过程将清除掌上电脑中的所有信息。删除应用程序之前，**先将掌上电脑程序存储器中的信息与您的计算机同步并将掌上电脑内置驱动器中的内容备份到计算机中。**

1. 对于 Windows 计算机，请打开计算机上的 palmOne 文件夹，然后打开适用于您的掌上电脑的用户文件夹。用户文件夹名称通常简写为姓氏首字母。
2. 选中并将“备份”文件夹拖动到桌面。确保可以在桌面上看到“备份”文件夹。
3. 对于 Windows 计算机，请关闭 palmOne 文件夹。
4. **执行硬复位**。同步您的掌上电脑与计算机，以将信息恢复到掌上电脑的程序存储器中，然后使用“文件传送”(Windows) 将信息恢复到掌上电脑的内置驱动器中。
5. 操作掌上电脑，并尝试执行再现问题的操作。

6. 执行以下操作之一：

- 如果掌上电脑仍然出现问题，请参见“常见问题”一节以查找问题的解决方法。修复该问题，然后重新安装第三方应用程序。
- 如果掌上电脑没有再出现问题，请按照下列过程逐个安装第三方应用程序：
 - a. 打开在步骤 2 中移至桌面的备份文件夹。
 - b. 双击 PRC 文件。对于 Windows 计算机，palmOne 快速安装窗口将打开并列出 PRC 文件。
 - c. 单击“完成”。
 - d. 使掌上电脑与计算机同步。
 - e. 操作掌上电脑，并尝试执行再现问题的操作。
 - f. 执行以下操作之一：
 - 如果安装该应用程序后导致该问题重新出现，请删除该应用程序，并与该应用程序的开发商联系，以寻求解决方案。继续逐个重新安装应用程序，以确保其它应用程序不会带来问题。
 - 如果安装该应用程序没有导致问题出现，请转到步骤 a，然后重新安装另一个应用程序。
 - g. 访问 www.palmOne.com/us/support/contact/incompatible_apps.html，将应用程序的情况反馈给 palmOne。

注意 某些应用程序使用多个 PRC 文件。即使您已经确定了掌上电脑中的某个与应用程序相关的 PRC 文件是导致问题的根源，也应该继续检查每个 PRC 文件，因为应用程序可能还使用了其它 PRC 文件。

获取帮助

本指南旨在告知您设置、自定义和使用掌上电脑过程中所需的一切信息。但是，您也可能会遇到本指南未涉及的问题。如果遇到此类情况，您可以从某些资源中获取帮助。

自助资源

如果您的掌上电脑出现问题，请务必首先查看这些资源：

- 有关掌上电脑及其功能的**常见问题**解答
- Palm® Desktop 联机帮助
- palmOne™ 知识库，位于 www.palmOne.com/asia/support/
- 您所在地区的 Web 站点上的最新 palmOne Tungsten™ T5 掌上电脑 HelpNotes

技术支持

如果在查看自助资源后仍无法解决问题，请访问 www.palmOne.com/asia/support/ 或发送电子邮件给您所在地区的技术支持服务部门。

在寻求技术支持之前，请多做几次实验，再现并隔离出问题。在与技术支持服务部联系时，请提供如下信息：

- 您使用的桌面操作系统的名称和版本
- 您实际看到的错误消息或状态
- 再现问题所采用的步骤
- 您使用的掌上电脑软件版本和可用内存

要查找版本和内存信息，请执行以下步骤：

1. **前往应用程序。**
2. **打开选单。**
3. 从“应用”选单中选择“信息”。
4. 选择“版本”以查看版本信息，或者选择“大小”以查看内存信息。

产品规范信息

FCC 声明

本设备符合 FCC 规则的第 15 部分。操作必须符合以下两个条件：(1) 本设备不能导致有害干扰。(2) 本设备必须接受接收到的任何干扰，包括可能导致错误操作的干扰。

本设备已经过测试，经确认符合 B 类数字设备的限制，遵循 FCC 规则的第 15 部分。这些限制旨在提供合理保护，以防止在住宅区安装时产生有害干扰。本设备会产生、使用并能够辐射射频能量，如果不按照指导进行安装和使用，可能会对无线通信造成有害干扰。但是，我们并不保证在特定安装情况下不会产生干扰。如果此设备确实对无线电或电视接收产生了有害干扰（可通过打开和关闭设备来确定），建议用户尝试采用以下一种或多种措施消除干扰：

- 调整接收天线的方向或位置。
- 增加设备和接收机之间的距离。
- 将设备与接收器分别连接到不同线路中的电源插座。
- 咨询经销商或有经验的无线电/电视技术人员获取帮助。

将本设备连接到任一且所有可选外围设备或宿主设备时，必须使用屏蔽 I/O 电缆。否则将违反 FCC 规则。

[!]重要事项 进行本手册未述及的更改或修改必须得到制造商的“规范工程部”的书面许可。用户未经书面许可而进行更改或修改，可能会使用户操作本设备的权限无效。

注意 - 射频辐射的影响。

为了满足 FCC RF 暴露符合性要求，本设备不得与任何其他天线或发射机放在一起或与之联合使用。

责任方:

palmOne, Inc.
400 N. McCarthy Blvd.
Milpitas, California 95035
United States of America
(408) 503-7500



加拿大 - 加拿大行业标志 (IC)

该设备符合加拿大行业标志的 RSS 210 标准。

操作必须符合以下两个条件: (1) 本设备不能导致有害干扰; (2) 本设备必须接受任何干扰, 包括可能导致错误操作的干扰。

L'utilisation de ce dispositif est autorisée seulement aux conditions suivantes : (1) il ne doit pas produire de brouillage et (2) l'utilisateur du dispositif doit être prêt à accepter tout brouillage radioélectrique reçu, même si ce brouillage est susceptible de compromettre le fonctionnement du dispositif.

设备认证编号前面的“IC”字样仅表明符合加拿大行业技术规范。

注意 - 射频辐射的影响。

无线电设备的安装人员必须确保天线的位置或指向符合规定, 以便它发出的射频场对一般人群的影响不会超出加拿大卫生部的限制。有关安全规范 6 的详细情况, 请访问加拿大卫生部网站 www.hc-sc.gc.ca/rpb。



CE 符合声明

本产品经 palmOne, Inc. 测试证明符合修订版的 EMC Directive 89/336/EEC、RTTE directive 99/5/EC 和低电压规定的所有要求。

标准符合声明

palmOne, Inc., 谨声明以下产品: 具有 Bluetooth® 功能的掌上电脑 PDA

机型名称/型号: Tungsten T5
制造商名称: palmOne
制造商地址: 400 N.McCarthy Blvd.
Milpitas, 95035-5112

符合以下规格:

- EN 55024: 1998 (辐射和抗干扰性)
- EN55022: 1998, CISPR 22 1997, B 类辐射和传导辐射
- IEC 61000-4-2, A1 1998-01, ESD 抗干扰性, 4kV 接触和 8kV 空气放电
- IEC 61000-4-3: 1995 RF 抗干扰性, 80-1000MHz, 3V/M, 1kHz, 80% A.M.
- ENV 50204: 1996, RF 抗干扰性, 895-905MHz, 3V/m, 200Hz, 50% AM
- IEC 61000-4-4: 1995 EFT 抗干扰性, 交流电端口上为 1kV, 5/50nSec, 5kHs Rep. 频率
- IEC 61000-4-5: 1995 电涌抗干扰性, 1.2/50uSec, 2kV (峰值), 常用模式, 1kV (峰值) 差动模式
- EN61000-4-6: 1996, 传导抗干扰性, 150kHz-80MHz, 3V RMS, 1kHz, 80% AM
- IEC 61000-4-11: 1994, 100% 电压 Dip 0.5 期间, 30% Dip 25 期间以及 >100% Dip 250 期间

授权 palmOne 代表: David Woo
高级标准工程师

日期: 2004 年 11 月 3 日

电池警告

请不要损坏、刺破或焚烧电池。电池可能会爆裂或爆炸, 进而释放出有害的化学物质。请按制造商的说明和您当地的法规来丢弃用过的电池。

警告 - 爆炸危险

- 组件替换可能损害 I 类第 2 部分的适用性;
- 处于危险位置时, 在更换模块或为模块布线之前要先关闭电源, 并且
- 请勿断开设备连接, 除非已经关闭电源或知道该区域没有危险。

Varning

Eksplodingsfara vid felaktigt batteribyte. Använd samma batterityp eller en ekvivalent typ som rekommenderas av apparattillverkaren. Kassera använt batteri enligt fabrikantens instruktion.

Advarsel!

Lithiumbatteri—Eksplodingsfare ved fejlagtig håndtering. Udskiftning må kun ske med batteri af samme fabrikat og type. Levér det brugte batteri tilbage tilleverandøren.

Varoitus

Paristo voi räjähtää, jos se on virheellisesti asennettu. Vaihda paristo ainoastaan valmistajan suosittelemaan tyyppiin. Hävitä käytetty paristo valmistajan ohjeiden mukaisesti.

Advarsel

Eksplodingsfare ved feilaktig skifte av batteri. Benytt samme batteritype eller en tilsvarende type anbefalt av apparatfabrikanten. Brukte batterier kasseres i henhold til fabrikantens instruksjoner.

Waarschuwing!

Bij dit produkt zijn batterijen geleverd. Wanneer deze leeg zijn, moet u ze niet weggooien maar inleveren als KCA.

Uwaga

Nie kroić lub przekłuwać baterii, ani nie wrzucać ich do ognia. Mogą się rozerwać lub wybuchnąć wydzielając trujące środki chemiczne. Zużytych baterii należy pozbywać się w sposób opisany przez producenta i zgodnie z miejscowymi przepisami.

אזהרה

יש סכנת התפוצצות אם מחליפים את הסוללה בצורה לא נכונה.
יש להחליף את הסוללה בסוללה זזה או דומה, בהתאם להמלצת היצרן.
יש להשליך סוללות משומשות בהתאם להוראות היצרן

静电、ESD 与您的 palmOne™ 掌上电脑

静电释放 (ESD) 如果释放到电气设备，会对该设备造成干扰，因此您应该采取措施防止出现此情况。

ESD 说明

静电是由于材料表面过量电子积聚而生成的电荷。对大多数人而言，静电和 ESD 只是带来点小麻烦而已。例如，在以脚擦地走过地毯时，随着身体电子的积聚，您可能在接触金属门把手时被电击一下（释放过程）。这种小电击会释放积聚的静电。

易受 ESD 影响的设备

即使是少量的 ESD 也会损坏电路，因此在使用电气设备时，应采取措施保护电气设备（包括 palmOne™ 掌上电脑）免遭 ESD 损害。尽管 palmOne 对其产品采取了 ESD 保护措施，但是 ESD 仍然存在（除非人为消除），还是可能会积聚到损害设备的程度。包含外部进入点（用于从电缆插入任何部件到对接站）的任何电气设备都会由于 ESD 的进入而受到影响。随身携带的设备（例如掌上电脑）能以独特的方式积聚 ESD，因为您的身体积聚的静电会自动传到设备上。随后将该设备连接到对接站等另一台设备时，会发生释放过程。

针对 ESD 的预防措施

接触电气设备或将一个设备连接至另一个之前，请确保释放自身和电气设备积聚的静电。palmOne 的建议是在将掌上电脑连接至计算机、将掌上电脑放在底座中或将连接至其它任何设备之前，先采取此预防措施。有很多方法可以释放静电，包括：

- 在握住移动设备的同时接触接地的金属表面，使您自己接地。
- 例如，如果计算机有金属外壳并已插入接地的三头插座，则接触该外壳应该可以释放身体的 ESD。
- 增大所处环境的相对湿度。
- 安装 ESD 专用防护物品，例如接地席。

增加 ESD 可能性的条件

在环境中造成静电积聚的条件包括：

- 较低的相对湿度。
- 材料类型（积累电荷的材料类型。例如合成材料就比棉等自然纤维更易于积聚静电。）
- 接触、连接或断开连接电气设备的速度。

您应该始终采用适当的措施来释放静电；但是如果在某种环境下发现 ESD 事件，则可能需要采取其它预防措施来保护设备免遭 ESD 损害。

符号

- * (星形) 字符 106
- . (句点) 字符 517
- 。 505

数字

- 12 小时格式 515
- 12 小时制时钟 *请参见* 时钟
- 24 小时格式 514, 515
- 24 小时制时钟 513, 514
- 5 向导航键 16, 22, 38-42
 - 滚动应用程序分类 32

英文字母

- Adobe Acrobat Reader xx, 27
- APOP 设定 362
- ASF 媒体文件 167
- Audible Player 软件
 - 无线电 26
- BCC 选项 274, 359
- Blazer 应用程序 *请参见* Web 浏览器
- Bluetooth? 技术 241, 242
- BMP 文件 167, 320
- CD 195
- CE 符合声明 601
- cookie 407
- CPU
 - 定制连接 532
 - 覆盖信息 84
 - 复制信息至 433
 - 更新信息 84
 - 管理日程表 160
 - 解决同步问题 578
 - 连接至 8, 242, 254
 - 驱动器模式和 93-96

- 删除 Palm Desktop 软件 102
- 同步 76, 79, 252, 583
- 同步选项 81
- 文件传送和 89-92
- 文件传送问题疑难解答 584
- 预装软件 25

CSV 文件 97

DBA 文件 97

DNS 地址 540

DNS (定义) 540

DOC 文件 320

Documents To Go 桌面应用程序 163

eReader 27

ESD (静电释放) 603-604

ESMTP 验证 276, 281, 361

Eudora 帐户 335

- Excel 文件 23, 263
 - 传送到掌上电脑 75
 - 创建和查看 163

FAQ 570

FCC 声明 600

GIF 文件 320, 399

GPRS 手机 248, 256, 529

GPRS 数据服务 245, 395

Graffiti 2

- 全屏幕书写 49
- 输入区 48

Graffiti 2 参数设定屏幕 519

Graffiti 2 命令笔划 44

Graffiti 2 手写

- 复制并粘贴 68
- 概述 48
- 更改笔划 522
- 获得帮助 57
- 解决问题 576

- 删除笔划 522
- 删除信息 69
- 设定参数设定 ??-522
- 设定替代笔划形状 519
- 输入快速字词笔划 61-62, 520
- 输入信息 48, 51-60
- 准则 52

Graffiti 2 手写方法

- 输入命令 58

Graffiti 2 书写

- 创建任务 210

GSM 手机 529

HotSync 电缆

- 连接至 PC 8
- 同步 79

HotSync 管理器

- 另请参见* 同步
- 关闭 82
- 恢复信息 567
- 没有反应 581
- 启动 24, 82, 253

HotSync 管理器图标 79, 578

HotSync 技术 79

HotSync 记录 80

HotSync 联机疑难解答指南 578

HotSync 图标 24

HTM 文件 320, 399

HTML 文件 320, 395, 398, 399

HTML 邮件 293, 294, 313

ICS 文件 97, 320

IMAP 服务器 270, 272, 319

IMAP 协议 266, 269

IMAP 邮件服务器 330, 335

IMAP 邮件文件夹 368, 369, 370

Internet

- 另请参见 Web 站点
- 重试连接 396
- 电子邮件帐户和 400
- 断开连接 395
- 访问 242, 264
- 连接到 536
- 连接至 242, 396
- 设定网络连接 249
- 选择服务提供商 251
- 浏览 242

Internet Explorer 2

- 另请参见 Web 浏览器

- Internet 服务提供商 (ISP) 242, 265, 270, 535
- Internet 协议 (IP) 540
- Internet 邮件访问协议 (IMAP) 269
- Internet 邮件服务器 335
- IP 地址 540
- IP 地址复选框 540
- IR 端口
 - 传送 428, 429, 430
- ISP 242, 265, 270, 535
- ISP 帐户 535
- J2ME 文件 26
- Java 技术软件 26
- JPG 文件 167, 320, 399
- LAN 设定选项 256
- Lotus Notes 329, 334
- Microsoft Exchange 帐户 329, 334
- Microsoft Internet Explorer
 - 请参见 Internet Explorer
- Microsoft Outlook
 - 传送信息至掌上电脑 74
 - 同步应用程序 76
- Microsoft Outlook 请参见 Outlook

Microsoft Windows 系统请参见

Windows 信息

- Microsoft Word 文档 320
- Microsoft Word 文件 23, 263
- Microsoft Word 应用程序 227
- MP3 文件 192-??
 - 传送至掌上电脑 75
- MPA 文件 97
- MultiMediaCard 扩展卡 553
- Office 文件 75, 162-164
- Outlook

- 标记完成的任务和 217
- 设为默认的邮件程序 336
- 同步 10, 83, 102, 579, 580

Palm Desktop 软件

- 安装 3, 7, 25
- 传送信息至掌上电脑 74
- 创建用户配置文件 12
- 打开应用程序 77
- 将存档项目恢复至 99
- 将信息导入 97
- 描述 2, 25
- 升级掌上电脑和 7
- 输入信息 78
- 同步 10, 579
- 完成重复任务和 217
- 系统要求 2
- 下载 3
- 卸载 102
- 需要输入密码 458
- 疑难解答 570

Palm Dialer 软件参见拨号器应用程序

Palm OS 应用程序 30

Palm OS 掌上电脑

- 传送至 161, 562
- 共享笔记 240
- 共享任务 223
- 共享信息 28
- 将用户信息添加至多个 11
- 交换记事 230
- 交换消息 381
- 交换照片和视频 190
- 升级 4

palmOne 技术支持 14

- palmOne 快速安装窗口 88
- PalmOne 快速安装软件 85, 582
- palmOne 快速安装图标 87

PC 设定对话框 252, 254, 256

- PC 设定选项 254
- PC 请参见个人计算机

PDA 15

PDF 文件 27

PIM 应用程序, 传送信息至掌上电脑 74

POP 服务器 266, 270, 272, 318, 330

POP 协议 269

PowerPoint 文件

- 传送至掌上电脑 75
- 创建和查看 163

PRC 应用程序 546

Real 音乐存储 196

RealOne Mobile Player

- 编辑播放列表 203
- 播放歌曲 202
- 打开 207
- 故障排除 588
- 关闭 199
- 获取帮助 200, 207, 208
- 删除播放列表 205

- 设定不活动的期间 199
- 添加歌曲列表 200
- 显示歌曲详情 207
- 益处 191
- RealPlayer
 - 安装 26
 - 传送 MP3 文件 192
 - 从 CD 传送歌曲 195
 - 打开 23
 - 获得帮助 193, 197
 - 兼容格式 192
 - 转换 CD 上的歌曲 195
- RealPlayer 图标 23
- SD 内存卡 553
- SDIO 卡 266, 553
- SMTP 服务器 270, 281
- Solitaire 27
- SSL 连接 273, 276, 344, 370
- TAB 文件 97
- TDA 文件 97
- TIF 文件 320
- TIFF 文件 167
- TSV 文件 97
- TXT 文件 97
- URL
 - 从其它应用程序中点击 395
 - 电子邮件和 313
 - 访问网页 383, 386
 - 更改 390, 392
 - 连接到 Internet 395, 396
 - 设定自动完成操作 406
 - 指定主页 403
- USB 端口 8
- USB 同步电缆 18, 80
- VCF 文件 97, 320
- VCS 文件 97, 320
- VersaMail 应用程序 23
 - 安全连接和 370
 - 备份邮件数据库 367
 - 标记邮件状态 318
 - 创建个人签名 301
 - 创建邮件文件夹 309–310
 - 打开 264, 268
 - 断开网络服务 279, 280
 - 发送电子邮件 294, 296, 299
 - 访问电子邮件 265
 - 更改电子邮件帐户 277, 353
 - 更改默认的文件夹 304
 - 更改显示选项 305
 - 过滤邮件 348, 350, 352
 - 回复电子邮件 312
 - 切换电子邮件帐户 283
 - 清空垃圾箱文件夹 316, 317
 - 确定电子邮件地址 298
 - 删除电子邮件 313, 314
 - 删除帐户 278
 - 设定参数设定 344, 345
 - 设定电子邮件帐户 268–276, 336
 - 设定通知选项 289, 302
 - 设定验证服务器 281
 - 设定邮件参数
 - 设定 294, 355, 356, 358, 362, 363
 - 设定邮件格式 293
 - 升级电子邮件帐户 264, 268
 - 收取电子邮件 286, 287
 - 添加附件 326, 328
 - 同步电子邮件 330, 332, 334, 337
 - 图标 292, 303, 342
 - 下载附件 320, 321, 324
 - 显示帐户信息 341
- 相关主题 371
- 移动邮件 307, 308
- 疑难解答 371
- 转发邮件 311
- VPN 266, 267
 - 断开连接 550
 - 输入设置 547, 549
- VPN Link 27
- Web Pro 应用程序
 - 操作栏图标 387
 - 打开 395
 - 访问网页 383, 384
 - 设定存储参数设定 408, 410
 - 设定代理服务器 411
 - 设定浏览器
 - 选项 405, 406, 407, 408, 410, 412
 - 显示保存的网页 399
 - 显示带书签的网页 391, 392
 - 疑难解答 413
 - 作为查看器 398
- Web 地址 383, 406
 - 另请参见 URL
- Web 服务 529
- Web 站点
 - palmOne 技术支持 14
 - 保存个人信息 407
 - 导航 387, 390
 - 访问 242, 250, 382
 - 设定浏览选项 405, 406, 407, 412
 - 浏览 24, 250
- Web 浏览器 405
- Web 浏览器应用程序
 - 保存网页 398
 - 设定浏览器选项 405
- Windows Media Player 26

Windows 信息

- 安装掌上电脑软件 25, 85–88, 99
- 创建笔记 239
- 创建登录脚本 542
- 创建联系人 123
- 创建用户配置文件 12
- 打开日历 160
- 导入 97
- 访问电子邮件 265
- 恢复信息 567
- 解决问题 570
- 输入支出报告 445
- 书写记事 229
- 同步选项 10, 81, 83, 579
- 显示视频 167, 189
- 显示任务 222
- 显示照片 189
- 与用户配置文件同步 13
- 掌上电脑系统要求 2

Windows 应用程序 77

Word 文档 320

Word 文件 23, 263

- 传送到掌上电脑 75
- 创建和查看 163

ZIP 文件 321, 582

A

- 安全 536
- 安全参数设定对话框
 - 创建密码 457
 - 更改密码 458
 - 锁定掌上电脑 525
 - 遮盖私人条目 455
- 安全级别 453
- 安全连接 273, 276, 344, 360, 370

安全数字输入/输出 (SDIO) 553

安全套接层 273, 276, 344, 370

安全选项 453

- 笔记 240
- 记事 230
- 联系人 124
- 任务 223
- 日历 161
- 应用程序 46
- 语音记事 381
- 掌上电脑 247

安装

- Palm Desktop 软件 3, 7, 25
- 其它软件 25, 99
- 相关主题 14
- 应用程序 25, 556

安装 CD 2, 7, 25, 99, 570

安装先决条件 100

按键拨号 532

按类型排序选项 183

按名称排序选项 183

按钮

- 重新分配应用程序 508
- 打开应用程序 38
- 点击 命令 22
- 分配给应用程序 508
- 恢复默认值 508
- 激活 42, 518
- 计算器 448
- 快速 16
- 没有反应 517, 526, 564, 573
- 锁定 526
- 选择对话框 41

按钮参数设定屏幕 508

按日期排序选项 183

B

百分比按钮 (计算器) 448

版本号 100, 101

帮助 xxii, 14, 22, 57, 461, 598

帮助选单 578

保存

Web cookie 407

笔记 232

记事 225, 228

联系人 108, 115

任务 210, 218, 219

网页 398, 408

文件 397

信息 38, 99, 577

约会 127

照片 167

保存页面对话框 398

保护信息 452, 454, 462

保护掌上电脑 243, 563

保留日期 128

保证 572

背景

定制 156, 498, 502

添加照片作为 156, 498, 502

选择颜色 233, 506

背面板控件 18

备份卡 561

备份所有数据库复选框 367

备份文件夹 366

备份信息 25

内置闪存驱动器 90

备份邮件数据库 366

备注

备份 25

标记为私人 232, 240

- 创建 232
- 选择 40, 237
- 笔 233
- 笔记
 - 另请参见*记事; 笔记本
 - 保存 232
 - 编辑 232, 237
 - 分类 232, 240
 - 附加到电子邮件 240
 - 共享 240
 - 将闹钟附加到 235
 - 排序 237
 - 删除 238
 - 设定背景颜色 234
- 笔记本
 - 另请参见*笔记
 - 备份信息 25
 - 创建笔记 232
 - 打开 24, 232
 - 对信息分类 476, 480
 - 概述 231
 - 获得帮助 239, 240
 - 清除 232
 - 删除笔记 238
 - 设定颜色参数设定 233-234
 - 显示笔记 237
 - 相关主题 240
 - 选择笔 234
 - 疑难解答 587
- 笔记本电脑 242
- 笔记本图标 24
- 笔宽 232
- 笔选择器 232
- 必要步骤 xxi
- 边注文字栏 (文档) xxii

- 编辑 67, 226, 232, 237
 - 另请参见*更改
- 编辑播放列表对话框 200
- 编辑分类对话框 138, 139, 476, 477, 478
- 编辑分类命令 216
- 编辑货币命令 438
- 编辑联系人屏幕 109, 111
- 编辑连接对话框 530
- 编辑列表对话框 490, 492
- 编辑选单 68, 69
- 编辑帐户选项 353
- 便携包 553
- 便携式键盘 226
- 标点符号 52, 55
- 标点切换笔划 59, 518
- 标点切换指示符 59
- 标题选项 (电子邮件) 365
- 标准符合声明 601
- 表单字段 (网页) 406
- 病毒扫描软件 570
- 播放列表 196, 198
 - 编辑 203
 - 重新排列音乐 204
 - 另请参见*音乐
 - 命名 200
 - 删除 205
 - 删除歌曲 204
 - 选择音乐 199, 202
 - 疑难解答 588
- 播放视频剪辑 170
- 播放音乐 191, 192, 199, 202, 588
- 拨号参数设定 532
- 拨号连接 532, 535
- 拨号器键盘 415
- 拨号器图标 415

- 拨号器应用程序
 - 拨号 415, 416
 - 相关主题 421
 - 疑难解答 421
 - 益处 414, 435
- 拨号前缀复选框 537
- 拨号设定 (连接) 532
- 拨号帐户 249, 251
- 拨入服务器 535, 536, 538
- 拨入连接 529
- 拨入网络 529
- 不兼容的应用程序 595
- 不允许唤醒命令 261
- 部件 (掌上电脑) 2

C

- 财务 435, 476
 - 另请参见*支出应用程序
- 彩色
 - 应用于事件 127, 137, 140
 - 彩色编码 127, 137, 140
 - 彩色布景参数设定屏幕 499, 506
- 菜谱 228
- 参数设定 165, 381, 497, 551
 - 另请参见*定制
- 参数设定命令 158
- 参数设定屏幕 24
- 操作 (笔划) 509
- 操作符号 (Graffiti 2 手写) 58
- 操作栏 (Web Pro) 383, 387
- 操作系统 2
- 草稿 297
- 侧面板控制 17
- 测试电子邮件帐户 276
- 插件应用程序 546

插孔（耳机） 17
插入扩展卡 17, 555
查看
 Graffiti 2 替代笔划 519
 HotSync 记录 80
 PDF 文件 27
 URL 386
 笔记 237
 当前日期和时间 485, 489
 电子邮件附件 325, 398
 分类选择列表 156, 157
 歌曲列表 198
 个人日历 125
 幻灯片 174
 计算器 24
 记事 226
 空间信息 100
 扩展卡信息 24
 联系人信息 111, 116
 列表中的项目 40, 42
 命令工具栏 44
 内置闪存驱动器中的文件 72
 任务 147, 156, 216, 220, 221
 日程表 147, 149, 151, 152
 世界时钟 24, 495
 事件 140, 157, 158
 书签 391
 图像 167, 399
 网页 388, 397, 399
 未读的消息 147, 156
 信息 16, 22, 482
 选择列表 22
 隐藏或遮盖的记录 456
 应用程序 482
 应用程序图标 575, 588

应用程序信息 14, 100
应用程序组 479
约会 147, 150, 151, 152
照片 167, 553
支出 444
支出报告 24
查看记录命令 80
查看器 398
查看书签命令 391
查询 DNS 复选框 540
查找电话 65, 114
常见问题 570
超级链接 387
 另请参见 URL
超时间隔 363
超时选项 363
城市参数设定 511
程序存储器 72
 查看内容 584
程序 *请参见* 软件；应用程序
程序驱动器
 同步和 73
持续时间 127
冲突的事件 156
重拨电话号码 416
重叠事件 154
重复间隔
 任务 213, 215
 日历 130, 133
重复任务 212, 214, 217, 218
重复事件
 更改 143
 计划 130, 131
 删除 144, 145
 显示 157

重复图标 149
重命名
 分类 477
 扩展卡 559
 网页 398
 邮件文件夹 310
 预设连接 529
重试
 Internet 连接 396
 电子邮件传送 302
 自动收取邮件设置 291
重新发送邮件 296
重新分配应用程序按钮 508
重新计划事件 142-143, 151
重新启动 *请参见* 掌上电脑复位
重新启动掌上电脑 *请参见* 复位
重新设置
 本地参数设定 510
初始化字符串（调制解调器） 364, 533
触控笔 6, 17, 51, 184, 563
触摸屏参数设定屏幕 523
触摸屏 *请参见* 屏幕
处理通道 83, 341, 344
处理通道快捷方式 342
处理通道配置屏幕 330
传送 17, 400, 428-432, 528, 594, 595
 从外部来源 14
 文件 26, 97, 263, 397
 无线 242
 信息 17, 65, 76, 97
 应用程序 25, 26, 88
传送对话框 429, 430, 432
传送分类命令 430
传送联系人命令 425
传送命令 429, 431

传送图标 44
传送选项 568
传送自选择列表 431
创建 196
 MP3 文件 195
 备注 232
 播放列表 200–201
 插件应用程序 546
 重复任务 212, 214
 重复事件 130, 131
 登录脚本 542
 电子邮件消息 293, 297, 400
 电子邮件帐户 267, 272, 329
 多日事件 133
 非定时事件 128
 分类 476
 服务配置文件 535, 536, 539
 个人签名 275, 301
 个人日历 126
 过滤器 348
 记事 224, 225, 226
 快速字词笔划 521
 联系人 65, 106, 109, 114, 347
 连接 531, 532
 密码 255, 456, 457, 462
 名片 112
 任务列表 209, 210, 212
 使用者信息 525
 书签 390, 401
 提醒 108, 231
 未定时事件 133
 未计划事件 129
 相册 179
 新地点 490
 信任对 245, 258

 用户配置文件 12
 与公司有关的信息 11
 约会 126
 支出记录 436, 438, 439
纯文本邮件 294, 313
磁盘空间要求 2
次要地点 489, 492, 495
从发件箱中发送邮件选项 339
粗字体 504
存储 552, 553
 设备名称 260
 网页 408
存储器 408
存档文件夹 99
存档项目 99, 144, 219
错误 xxi
错误消息 582

D

打开

 HotSync 管理器 24, 253
 RealOne Mobile Player 207
 RealPlayer 23
 笔记本 24, 232
 对话框 22, 41
 分类列表 140, 156, 556
 历史记录列表 401
 屏幕键盘 21, 64
 日历 160
 提醒屏幕 290
 图像文件 320
 网页 401, 405
 文本文件 320
 文件 557
 文字消息 376

 相册 180
 寻找对话框 45
 应用程序 31, 77, 508, 556
 掌上电脑 572
 掌上电脑选单 43
 遮盖的记录 456
打开背景播放复选框 199
打开和关闭掌上电脑 526, 528
打开设备名缓冲区命令 260
打印
 联机文档 xx
 支出报告 24
大图像 405
大写 51, 59, 225
大写字母 51, 52, 518
大字体 504
代理服务器 410, 411
淡出设定 156, 499, 502
当前 URL 选项 403
当前日期和时间
 检查 485
 输入 61, 510, 513
导航键 16, 22, 38–42
导航键控制 38
导航控制 22
导入
 联系人 124
 信息 12, 97
到期日 210, 211, 215, 221
到日期对话框 126, 128
到网页对话框 383
到网页图标 383
登录到电子邮件帐户 267
登录到网络服务器 542
登录电子邮件帐户 400

- 登录脚本 542–545
- 登录脚本对话框 542, 543
- 等候命令 543
- 等候提示命令 543
- 等效命令 (Graffiti 2) 58
- 底部箭头控制 22
- 底座/电缆设定 532
- 地点, 删除 492
- 地点设定 (世界时钟) 486, 489, 491
- 地点选择列表 490, 511
- 地址 17, 107, 347, 540
 - 另请参见联系人
- 地址栏 (Web Pro) 384
- 地址寻找屏幕 299
- 第三方应用程序 8, 573, 595, 596
- 点击
 - URL 395
 - 复选框 22
 - 箭头图标 22
 - 命令按钮 22
 - 屏幕元素 21, 518, 523, 563
 - 输入框 22
 - 问题 564, 573, 575
 - 选单项 43
 - 应用程序标题 43
- 电池
 - 充电 4, 5, 528, 563, 572, 573
 - 概述 5
 - 检查 261, 572
 - 节省电量 5, 244, 526, 572
 - 延长使用寿命 497, 572
 - 注意事项 602
- 电池电量表 572
- 电话 259, 529, 532
 - 另请参见电话会议; 手机

- 电话号码
 - 重拨 416
 - 从联系人中获取 65, 110, 114
 - 共享 17
 - 临时存储 231
 - 输入 415, 417, 419, 539
 - 添加快速拨号项 418
 - 整理紧急 476
- 电话号码 参见电话号码
- 电话会议 134
- 电话卡号码 537
- 电话连接 245–249
- 电话设定 536
- 电话设定对话框 245
- 电话设定选项 245
- 电缆 564
- 电力参数设定 526–528
- 电力参数设定屏幕 527
- 电量不足 5, 572
- 电量耗尽的电池 572
- 电源按钮 17
- 电源适配器 563, 573
- 电子表格 23, 97, 263, 437
 - 传送至掌上电脑 75
 - 创建和查看 163
- 电子书籍 27
- 电子邮件
 - 另请参见 电子邮件帐户
 - 查看未读消息 147, 156
 - 查看状态 292
 - 创建文件夹 309
 - 登录帐户 400
 - 点击 URL 313
 - 发送 250, 294, 296, 297, 400
 - 访问 23, 242, 247, 250, 265, 290

- 附加记事 230, 434
- 更改标题信息 365
- 更改收件箱文件夹 304
- 更改邮件 303
- 更改字体 295, 305
- 更改最大邮件大小 284
- 过滤 286, 348, 350, 352
- 回复 312
- 将笔记附加到 240
- 将地址添加至联系人 347
- 将任务附加到 223
- 将事件附加至 124, 161
- 将照片附加至 190
- 接收 250, 283, 284
- 连接到 Internet 395
- 切换至其它服务 279, 280
- 清空垃圾箱文件夹 316, 317, 363
- 删除 272, 313, 314, 316
- 设定 265, 267–271, 329, 536
- 设定参数设定 345
- 设定通知选项 289, 302
- 设定显示选项 305
- 设定重试间隔 302
- 设定最大邮件大小 273, 338
- 手动标记 318
- 添加附件到 325, 326
- 添加签名 275, 301
- 同步 329, 330, 332, 334, 337
- 无线连接 371
- 下载 272, 283, 284, 366
- 下载附件 320, 321, 324
- 相关主题 371
- 移动邮件 307
- 阅读 292
- 阅读附加的文件 325, 398

- 指定地址 110, 298, 299, 300, 363, 521
- 指定默认的程序 336
- 转发 311
- 撰写 293, 297, 400
- 自动检查 283
- 自动清空垃圾箱 363
- 电子邮件地址选项 355
- 电子邮件提供商 265, 269, 270
 - 另请参见 ISP
- 电子邮件文件夹 304
- 电子邮件应用程序 329, 335, 540
- 电子邮件帐户
 - 测试 276
 - 创建 272, 329
 - 从 Internet 访问 400
 - 定义为仅同步 276
 - 更改 277, 281, 353
 - 管理 277
 - 计划自动收取 286, 291
 - 连接类型和 265
 - 删除 278
 - 设定安全连接 344
 - 升级 264
 - 同步多个 343
 - 同步时排除 343
 - 显示概要信息 341
 - 选择 279, 283
 - 与客户端程序同步 334, 336
- 调用记忆按钮 (计算器) 448
- 顶部箭头控制 22
- 顶部面板控制 17
- 定期事件 126
- 定时事件 157
- 定时重试发送 (电子邮件) 267
- 定制

- Graffiti 2 手写 519
- 背景 156, 498, 502
- 货币符号 440
- 联系人信息 111, 116
- 任务列表 220
- 日历 154, 155
- 数据输入 516
- 同步设定 81-??
- 网络设定 535-546
- 预设格式 515
- 掌上电脑 11, 14, 497
- 支出列表 444
- 字体 295
- 定制货币对话框 440
- 定制栏位名对话框 111
- 订单表格 406
- 丢失
 - 密码 461, 462
 - 信息 xxi, 42
 - 掌上电脑 525
- 逗号分隔文件 97
- 读卡器 560
- 端口 17
- 端口号选项 273, 276
- 短标题选项 365
- 短信 372
 - 连接类型 242
- 短信服务 (SMS) 373
- 短信消息 24, 373
- 短信应用程序
 - 安装 24
 - 打开 373
 - 发送文本短信 373
 - 附加信息 381
 - 益处 372

- 断开连接命令 (Web Pro) 395
- 对话框 22, 41
 - 另请参见特定
- 多个收件人 (电子邮件) 298
- 多久后自动关机 528
- 多媒体文件 328
- 多媒体文件类型 167
- 多媒体消息
 - 发送 242
- 多媒体应用程序 479
- 多日事件 133
- 多行说明 126
- 多用连接器 18

E

- 耳机 17, 564
- 耳机插孔 17, 564

F

- 发件箱 297, 302, 303
- 发件箱图标 303
- 发送
 - 电子邮件 250, 294, 296, 297, 400
 - 多媒体消息 242
 - 文字消息 242, 372, 373
- 发送 CR 命令 544
- 发送到 Palm 快速安装命令 87
- 发送密码命令 544
- 发送命令 544
- 发送用户 ID 命令 544
- 发送重试失败 302, 303
- 发现蓝牙设备 243, 258, 260
- 范围 (外围设备连接) 243
- 防火墙 267
- 仿真扩展卡 554

访问

- Web 站点 242, 250, 382
- 程序存储器 72
- 电子邮件 265, 290
- 电子邮件帐户 23, 242, 247, 250
- 功能 43
- 内置闪存驱动器 72
- 其它软件 26
- 企业网络 267
- 网络帐户 247
- 文件 72, 410
- 信息 38, 453
- 隐藏或遮盖的记录 456
- 应用程序 575
- 主页 387

放大镜 (Adobe Reader) xx

- 非定时事件 128, 129, 157
- 非特定时间图标 148

分类

- 笔记 232, 240
- 彩色编码 138
- 重命名 477
- 传送 430
- 更改 142
- 滚动 482
- 记事 230
- 将信息放入不同 480
- 联系人 116, 124, 476, 479
- 任务 210, 216, 221
- 删除 478
- 事件 127, 161, 430
- 添加 476
- 显示 482, 501
- 相关主题 483
- 信息 475, 479

- 选择 430
- 益处 475
- 应用程序 476, 481
- 支出 437, 443, 444

- 分类标志 148, 156
- 分类对话框 481
- 分类列表 140, 156, 480, 556
- 分类命令 481
- 分类选择列表 478, 480
- 分配

- 密码 453, 536

- 分配的密码 536
- 封锁信息 455
- 符号 59, 60, 63, 106, 518
- 服务 251, 529, 543
- 服务 (定义) 251
- 服务连接进度消息 538
- 服务模板 535
- 服务配置文件

- 删除 541
- 设定 535, 536, 539
- 选择 538

- 服务器 410
- 服务选择列表 251, 536, 539

复位

- Graffiti 2 快速字词笔划 522
- 本地参数设定 512
- 服务器配置文件 536
- 密码 458
- 屏幕字体 504
- 时钟 487, 512
- 应用程序按钮 508
- 预设格式 514
- 预设连接 529
- 掌上电脑 462, 564, 573

复位按钮 18, 564, 566

复位掌上电脑 18

复选框 22

复原图标 44

复制

- 服务配置文件 536
- 计算 449
- 联系人 107, 109, 113
- 视频 188, 433
- 信息 68
- 应用程序 87, 433, 560
- 照片 186, 188, 433

复制并粘贴 68

复制对话框 560

复制联系人命令 113

复制联系人信息 109, 113

复制命令 68, 560

复制图标 44

负数 448

附加签名复选框 275, 301

附件 18, 553, 564

- 发送笔记为 240
- 发送多媒体文件为 190
- 发送记事为 230, 434
- 发送任务作为 223
- 发送事件为 124, 161
- 发送文件作为 325, 327
- 发送照片和视频作为 328
- 添加 325, 326
- 下载 320, 321, 324
- 阅读 325, 398

附件屏幕 326

附件应用程序 101, 595

G

概要视图 (电子邮件) 306

高亮显示选单命令 42

另请参见 高亮选择

高亮选择 39, 40

高速连接 251

高速数据服务 535

高速无线承运商 242

歌曲 191, 553

另请参见 音乐

歌曲列表 196, 198

编辑 203

重新排列音乐 204

命名 200

删除 205

删除项目 204

选择项目 199, 202

疑难解答 588

歌曲详情对话框 207

格式

电子邮件 293

多媒体文件类型 167

与信息有关的 514

格式参数设定屏幕 514

格式化卡命令 561

格式化扩展卡 561

个人计算机

定制连接 532

覆盖信息 84

复制信息至 433

更新信息 84

管理日程表 160

解决同步问题 578

连接至 8, 242, 254

删除 Palm Desktop 软件 102

设定用户名和密码 255

同步 76, 79, 252, 583

同步选项 81

文件传送疑难解答 584

预安装的软件 25

个人数字助理 (PDA) 15

个人信息 407, 456

个性化联系人信息 111

个性化掌上电脑 1

跟踪支出 24, 435

更多按钮 324

更改

Graffiti 2 快速字词笔划 522

URL 390, 392

笔宽 232

播放列表 203

重复事件 143

地点 490, 491

电子邮件 303

电子邮件过滤器 352

电子邮件帐户 277, 281, 353

非定时事件 129

分类名称 477

服务器配置文件 536

缓冲区大小 409

快速拨号项 420

密码 354, 458

闹钟 142

屏幕颜色 506

屏幕字体 503-504

日历事件 142, 151

日期和时间设定 487

时区 491

使用者信息 525

世界时钟 495

书签 390, 392, 393

文本颜色 156

信息 67

隐私设定 142

预设格式 514

预设连接 529

主页 402, 404

字体 295, 305

更改同步选项 10, 579

更改重复对话框 131, 214

更新

第三方应用程序 8

使用者信息 525

信息 83

更新信息 76

工具栏 44

功耗选项 527

公司电话列表和记事本 11, 14

共享

视频 188

文件 242

信息 17, 107, 224, 422, 433, 562

照片 86, 188

共享常见问题 594

关闭 HotSync 管理器 82

关闭闹钟 494

关闭设备名缓冲区命令 260

关闭声音 524

关于如何操作的信息 xxi

光标 63, 67

光盘 195

规格 602

滚动 39, 42

从屏幕到屏幕 22

记录屏幕 41

- 加速 40
- 列表屏幕 40
- 选单 42
- 至日期 126
- 滚动条 22
- 国际按钮 64
- 国际字母键盘 64
- 国家/地区信息 515
- 过滤电子邮件 286, 348, 350, 352
- 过滤器对话框 348, 350

H

- 黑幕 573
- 黑屏 573
- 横向视图 20
- 红外线到电脑连接 529, 530
- 红外线端口
 - 创建连接 529
 - 设定连接 532
 - 同步 79
 - 位置 17
- 红外线端口 *请参见* 红外线端口
- 红外线设定 532
- 呼叫等待 537
- 忽略密码 536
- 滑块 18, 22
- 缓冲区 260, 408, 409
- 缓冲区大小 408, 409
- 缓存的网页 408
- 唤醒密钥 245
- 唤醒掌上电脑 261
- 幻灯片 168, 174, 181
- 幻灯片间隔时间选择列表 174

恢复

- 存档项目 99
- 默认值 508
- 信息 461, 462, 567
- 恢复内存 574
- 回复
 - 电子邮件 312
- 回复地址选项 274, 359
- 回复选项对话框 312
- 回形针图标 321, 322, 324
- 会议 133
- 绘制工具 184
- 获取 IP 命令 544
- 货币 437, 438, 440
- 货币分类 476
- 货币符号 438, 439, 440, 444
- 货币 *另请参见* 货币
- 货币选择列表 438
- 基本知识 6, 7
- 基础知识 570

J

- 激活按钮和控制 518
- 激活掌上电脑 564, 566
- 即时信使 (IM) 帐户 110
- 技术帮助 xxii, 14, 165, 381, 599
- 技术术语 xxii
- 技术支持部门 599
- 计划
 - 备份和同步 8, 76
 - 重复任务 212, 214
 - 事件 126, 128, 133, 158
 - 提醒 108, 126
 - 未定时事件 129

约会 126–127

- 自动收取邮件 286, 287, 291

计划冲突 125

计算机

- 定制连接 532
- 覆盖信息 84
- 复制信息至 433
- 更新信息 84
- 管理日程表 160
- 解决同步问题 578
- 连接至 8, 242, 254
- 驱动器模式和 93–96
- 删除 Palm Desktop 软件 102
- 设定移动连接 255
- 设定用户名和密码 255
- 同步 76, 79, 252, 583
- 同步选项 81
- 文件传送和 89–92
- 文件传送问题疑难解答 584
- 预安装的软件 25

计算器 24, 447

计算器图标 24

- 计算器应用程序 24
 - 重新输入数字 448
 - 复制并粘贴 449
 - 描述的按钮 448
 - 显示计算历史记录 449
 - 相关主题 451
 - 疑难解答 451
 - 益处 447
 - 在支出中分类 476

记录

- 获取编号 101
- 排序 124, 230, 444
- 删除支出 442

- 设定隐私级别 455
- 输入信息 107
- 移动 41
- 硬复位和 566
 - 指定为第一个 106
- 记录屏幕 41
- 记录文件 80
- 记录选单 429
- 记事
 - 保持隐密性 230, 454
 - 保存 225, 228
 - 编辑 226, 227
 - 传送到 PC 227
 - 创建 224, 225, 226
 - 分类 230
 - 交换 230
 - 删除 228
 - 显示 226
 - 整理 227, 230
 - 作为附件发送 230
- 记事本
 - 另请参见笔记; 记事本应用程序
 - 备份 25
 - 添加联系人信息 114, 225
 - 选择 40
- 记事本图标 24
- 记事本应用程序
 - 重新排列记事列表 227
 - 传送信息 65
 - 打开 24, 225, 508
 - 导入信息 97
 - 对信息分类 476
 - 概述 224
 - 获得帮助 229
 - 记事 225
- 将条目标记为私人 454
- 相关主题 230
- 选择记事 226
- 疑难解答 230, 587
- 记事列表 225, 226, 227
- 记忆按钮 (计算器) 448
- 记住上次分类复选框 501
- 加密 266, 362
- 加速滚动 40
- 加载用户配置文件 13
- 假期 128, 130, 132
- 检查电池 261, 572
- 检查电子邮件 283
- 检查掌上电脑的空间 100
- 简单邮件传输协议 请参见 SMTP 服务器
- 剪切命令 69
- 剪切图标 44
- 剪切文本 68
- 键 (屏幕键盘) 64
- 键盘
 - 打开可选 64
 - 打开屏幕 21
 - 连接至便携式键盘 226
 - 屏幕类型 64
 - 输入信息 63, 64
- 键盘锁 17
- 键盘锁参数设定屏幕 526, 572
- 键盘图标 21
- 键锁定 526, 527
- 将文件移动到内置闪存驱动器 89-96
- 将信息标记为私人 454
- 将邮件保留在服务器上选项 272
- 胶机查看 397, 398
- 交互式教程 7
- 交换
- 笔记本中的笔记 240
- 从外部来源 14
- 记事 230
- 扩展卡 562
- 任务记录 223
- 事件记录 161
- 文件 242, 263
- 消息 381
- 信息 17, 65, 76, 97
- 应用程序 28, 562
- 交流充电器 18
- 脚本 546
- 教程 7, 27
- 校准 523
- 校准屏幕 523
- 接收电子邮件 250, 283, 284
- 接收格式选择列表 294
- 接收消息 242, 373
- 接受 cookies 复选框 407
- 节能设定 527, 528
- 节省
 - 电池电量 526
- 节省电量 5, 244, 526, 572
- 结束命令 544
- 紧急信息 476
- 仅主题选项 284
- 禁用选项 22
- 警告 5, 288, 574, 602
 - 另请参见闹钟
 - 状态栏图标 19
- 静电 564, 603-604
- 静电释放 564, 603-604
- 静音配置文件 524
- 局域网 请参见网络
- 句点 (.) 字符 517

K

- 可发现设定 243, 244, 258
- 可信设备选项 258
- 可选信息 xxi
- 可用的存储空间 558
- 客户支持 xxii, 14, 165, 381, 599
- 空格字符 520, 536
- 空间不足 553
- 空间信息 (掌上电脑) 100
- 控制
 - 导航键 38
 - 激活 518
 - 应用程序 22, 30
 - 掌上电脑 16
 - 找到 46
- 控制台图标 24
- 快捷方式 xxii, 22, 44, 68, 509
- 快捷方式文本行 521
- 快捷选单 44
- 快速安装窗口 88
- 快速安装软件 25, 85, 582
- 快速安装图标 87
- 快速按钮
 - 打开应用程序 23
 - 地点 16
- 快速拨号按钮 418
- 快速拨号屏幕 418, 420
- 快速查找图标 114
- 快速查找行 114
- 快速教学 6, 24
- 快速字词笔划 (Graffiti 2 手写)
 - 备份 520
 - 更改 522
 - 描述 61-62

L

- 删除 522
- 设定 520
- 快速字词参数设定屏幕 520, 522
- 扩展卡
 - 保存多媒体文件 167
 - 插入 17, 555
 - 查看信息 399
 - 重命名 559
 - 传送音频文件至 192-194, 195-198
 - 传送自 431
 - 打开文件 557
 - 打开应用程序 100, 556
 - 电池寿命和 572
 - 防止损坏 554
 - 仿真卡 554
 - 概述 552
 - 格式化 561
 - 将应用程序复制到 433, 560
 - 将应用程序添加至 25, 26, 562
 - 将应用程序移至 88
 - 类型 553
 - 删除 554
 - 删除信息 561
 - 删除应用程序 101
 - 显示信息 24, 558
 - 限制 558
 - 相关主题 562
 - 益处 553
- 扩展卡插槽 17, 572
- 扩展卡信息图标 24
- 扩展卡信息应用程序 24, 558
- 垃圾箱文件夹 316, 317, 363

L

- 蓝牙 HotSync 选项 252
- 蓝牙 LAN 接入点 242
- 蓝牙管理器 245
- 蓝牙设备
 - 发现 243, 258, 260
 - 共享信息 28
 - 关闭 572
 - 唤醒掌上电脑 261
 - 将笔记发送到 240
 - 将记事发送到 230
 - 将名称分配给 525
 - 将任务发送到 223
 - 将事件发送至 161
 - 将应用程序发送至 562
 - 将照片和视频发送至 188, 190
 - 连接至 18, 242, 532
 - 内置软件 24
 - 设定 244, 260
 - 输入密钥 259
 - 同步 14
 - 相关主题 262
 - 验证状态 250
 - 指定名称 260, 261
- 蓝牙设定 532
- 蓝牙设定屏幕 250
- 蓝牙图标 23
- 蓝牙应用程序
 - 创建信任对 258
 - 打开 244, 245, 252, 254, 256, 258, 260, 261
 - 功能 242, 243
 - 设定连接信息 244
 - 设定网络连接 256
 - 设定选项 261
 - 设定移动连接 245-249

- 设定桌面连接 254
- 状态栏图标 19, 250
- 蓝牙指示器 250
- 栏 111
- 历史对话框 449
- 历史记录列表 401
- 立体声耳机 17
- 联机 242
- 联机疑难解答指南 578
- 联系人
 - 另请参见* 联系人应用程序
 - 保持隐密性 116, 124, 454
 - 保存 108, 115
 - 从 Outlook 中输入 10, 579
 - 从其它应用程序传送 124
 - 存档 115
 - 定制详情 116
 - 分类 116, 124, 476, 479
 - 复制信息 107, 109, 113
 - 管理 105
 - 删除 115
 - 输入备注 109
 - 添加 65, 106, 109, 114, 347
 - 显示信息 111, 116
 - 选择 40
 - 在记事本中输入 225
 - 找到 114
- 联系人列表 116
- 联系人图标 23
- 联系人详情对话框 116
- 联系人应用程序
 - 保存信息 108, 115
 - 查看联机帮助 123
 - 传送 429
 - 传送信息 65

- 创建名片 112
- 打开 23, 106
- 导入信息 97, 124
- 定制栏 111
- 对信息分类 476, 479
- 复制信息 113
- 将条目标记为私人 454
- 将信息存档 115, 218
- 确定电子邮件地址 299
- 设定显示选项 117
- 搜索 114
- 添加联系人信息 106–108
- 显示其它栏 109
- 相关主题 124
- 选择栏类型 110
- 疑难解答 124
- 益处 105
- Internet
 - 重试连接 396
- 连接
 - 另请参见* 连接
 - 创建 531, 532
 - 到 Internet 536
 - 到拨入服务器 536
 - 丢失 573
 - 耳机至掌上电脑 17
 - 关闭 Internet 395
 - 关闭网络 538
 - 唤醒密钥 245
 - 删除 531
 - 设定安全 344, 360, 370
 - 设定超时间隔 363
 - 设定流量控制 533
 - 设定网络 248, 256, 538
 - 设定无线 241, 252

- 设定移动 245–249
- 添加登录脚本 542
- 添加信任的 255, 257
- 同步 79
- 限制 243
- 选择 536
- 验证服务器和 546
- 与网络服务配对 279
- 预防措施 564, 604
- 预设设定 529–534
- 掌上电脑的头戴式耳麦 524
- 至 Internet 242, 396
- 至电源 573
- 至电源适配器 528, 572
- 至个人计算机 8, 242, 254
- 至交流充电器 18
- 至蓝牙设备 18, 242, 244, 532
- 至其它设备 241, 242, 529
- 至手机 245, 251
- 至网络 535, 538
- 中断 540
- 重试 Internet 396
- 自动停止远程 364
- 连接参数设定屏幕 529, 531
- 连接到设定 532
- 连接类型 242, 265
- 连接设定屏幕 246
- 连接信任对 259
- 连接选择列表 536
- 连续事件 *请参见* 重复事件
- 链接（网页） 387
- 链接（文档） xxi
- 亮度 503, 572

列表

*另请参见*歌曲列表

- 播放歌曲 198
- 查找项目 490
- 重新排列项目 227
- 创建公司电话 11
- 创建任务 209, 212
- 打开分类 140, 156, 556
- 打开历史记录 401
- 定制任务 220
- 定制支出 444
- 排列记事 227
- 清除历史记录 401
- 显示书签 391
- 显示选择 22
- 显示应用程序图标 501
- 选择项目 22, 40
- 在项目之间移动 40

列表屏幕 40

列表视图 (媒体) 168, 172

列表图标 172

列宽 306

流量控制 (连接) 533

流量控制选择列表 533

视频

- 播放 170
- 查看详情 178
- 传送至掌上电脑 75
- 复制 188, 433
- 附加到电子邮件 328
- 共享 188
- 将备注添加到 178
- 排序 183
- 删除 187

寻找 170

预览 168

旅行支出 444

M

媒体

桌面应用程序 75

媒体图标 23

媒体应用程序

备份信息 25

打开 168, 172, 174, 176, 177, 189

概述 166, 189

显示多媒体文件 179, 181, 183, 184, 186, 187

显示照片或视频 168

相关主题 190

疑难解答 190

益处 166

整理照片和视频 179

每个季度的任务 214

每年任务 213, 215

每年事件 130

每日任务 213, 215

每日日程表 149, 150, 154

每日事件 126, 130

每月任务 213, 215

每月日程表 152

每月事件 130

每周任务 213, 215

每周日程表 151, 154

每周事件 130

密码

安全选项 453

创建 457, 462

打开网页和 385

电子邮件帐户和 266

丢失 462

概述 456

更改 354, 458

忽略 536

加密 362

密钥和 247

删除 461

设定 255

输入 249, 270, 536, 539

锁定掌上电脑 462, 525

网络连接和 257

忘记 461

需要 458

验证 281

疑难解答 593

密码复选框 270

密钥 247, 255, 257, 259, 589

密钥交换 259

名称请参见用户名; 联系人

名片 112, 429

名片命令 429

命令 42, 43, 44

*另请参见*选单

命令按钮 22

命令笔划 44

命令工具栏 44

命令快捷方式 44

命令模式 44

命令字母 44

命名

播放列表 200

电子邮件帐户 269

扩展卡 559

连接 532

- 相册 180
- 用户配置文件 12
- 邮件文件夹 310
- 掌上电脑 244, 525
- 默认货币选择列表 440
- 默认设定
 - 覆盖 84
 - 恢复 508
 - 选择 82
- 默认视图选择列表 155

N

- 闹铃
 - 状态栏图标 19
- 闹铃声音 159
- 闹钟 141, 211, 484, 493
 - 另请参见提醒*
 - 对世界时钟的响应 494
 - 附加至笔记 235
 - 更改 142
 - 关闭 494
 - 另请参见* 闹钟; 时钟
 - 设定 141, 211, 236, 493
 - 输入参数设定 158, 159, 211
 - 调节音量 494, 524
 - 选择声音 141, 221, 235, 494
 - 指定持续时间 159
- 闹钟参数设定命令 494
- 闹钟复选框 141, 211
- 闹钟默认值设定 159
- 闹钟声音 141, 221, 235, 494
- 闹钟声音选择列表 235, 524
- 闹钟图标 149
- 内存 101, 574
- 内存不足 101

- 内存卡 176, 561
- 内收邮件服务器 265, 270
- 内收邮件服务器选项 355
- 内收邮件选项 272, 356, 357
- 内置闪存驱动器 72
 - 备份 90
 - 查看内容 72, 584
 - 程序存储器的不同之处 72
- 内置应用程序 23, 101
- 年, 选择 487, 513
- 年度任务 213, 215
- 年度事件 130
- 年视图 153

O

- 欧元, 屏幕键盘中 64

P

- 排序
 - 笔记 237
 - 记事 230
 - 联系人 124
 - 视频 183
 - 照片 183
 - 支出 444
- 排序次序选项 305
- 排序方式选项 305
- 排序方式选择列表 237
- 配置文件 11-??
- 平方根按钮 (计算器) 448
- 屏幕
 - 保养 563
 - 查看信息 16
 - 导航控制 22
 - 点击元素 21, 518, 523, 563

- 概述 21
- 更改颜色 506
- 更改字体 503-504
- 滚动 22
- 横向和纵向视图 20
- 校准 523
- 空白 573
- 没有反应 526, 564, 573
- 内部移动 38
- 清除 232
- 手写区域 53, 57
- 死机 564, 573
- 添加照片作为背景 156, 498, 502
- 调整亮度 503, 572
- 维护 563
- 移动 16
- 注意事项 17
- 屏幕方向 20
- 屏幕键盘 *请参见* 键盘
- 屏幕内部移动 38
- 屏幕校正 (定义) 523
- 屏幕旋转 20
 - 状态栏图标 19
- 破损的信封图标 290
- 普通视图 (Web Pro) 388

Q

- 其它参考和资源 *xxi, xxii*
- 起始页 *请参见* 主页
- 起始于选择列表 404
- 企业电子邮件帐户 264, 266, 267
- 启动
 - HotSync 管理器 24, 82, 253
 - Outlook 应用程序 83
 - 锁定掌上电脑 462

- 启动 *请参见* 打开
- 启用按钮和控制 518
- 启用智能地址补填选项 363
- 千位分隔符 515
- 签名 275, 301
- 前面板控件 16
- 前一个箭头图标 22
- 切换应用程序 10, 38, 556, 579
- 清除
 - 笔记本屏幕 232
 - 计算器 448
 - 历史记录列表 401
- 清除按钮 (计算器) 448
- 清除对话框 146, 219
- 清除分类对话框 443
- 清除缓冲区选项 409
- 清除记忆按钮 (计算器) 448
- 清除录入按钮 (计算器) 448
- 清除命令 146, 219, 443
- 清洁掌上电脑 563
- 清空笔记命令 232
- 清空垃圾箱对话框 316
- 清空垃圾箱文件夹 316, 317, 363
- 驱动程序 529
- 驱动器模式
 - 定义 24
 - 使用 93
 - 使用掌上电脑 585
- 取消
 - 高亮选择 40
- 取消的操作 42
- 取消的任务 218
- 取消的约会 144
- 取消选择选项 22
- 全屏笔划 509

- 全屏幕书写 232, 517
 - 描述 49
 - 状态栏按钮 50
 - 状态栏图标 19
- 缺少图标 575
- 缺少应用程序 23, 575
- 确定任务的优先级 210, 221
- 确认删除笔记复选框 238
- 确认消息 238
- 确认音 555

R

任务

另请参见 任务应用程序

- 保存 210, 218, 219
- 标记为私人 210
- 查看到期日 221
- 查看逾期 221
- 重新排列 221
- 创建 210
- 从 Outlook 中输入 10, 579
- 存档 218, 219
- 分类 210, 216, 221
- 附加到电子邮件 223
- 更改到期日 221
- 共享 223
- 管理 209
- 计划重复 212, 214
- 确定优先级 210, 221
- 删除 218–219
- 设定闹钟 211, 221
- 设定重复间隔 213, 215
- 添加备注 210
- 添加联系人信息 114
- 添加至任务列表 220

- 完成 217
- 显示 147, 156, 216, 220, 221
- 与约会组合 125
- 整理 216
 - 指定到期日 210, 211, 215
- 任务参数设定对话框 211, 220
- 任务列表 147, 209, 212, 216, 218, 220
 - 另请参见* 任务
- 任务列表中的 ! (感叹号) 221
- 任务列表中的感叹号 (!) 221
- 任务图标 24
- 任务应用程序
 - 保存信息 210, 219
 - 保护内容 223
 - 标记完成的任务 217
 - 传送信息 65
 - 打开 24, 210
 - 导入信息 97
 - 对信息分类 476
 - 概述 209
 - 获得帮助 222
 - 其它信息 223
 - 设定参数设定 220–221
 - 设定显示选项 216
 - 添加任务 210, 212, 214
 - 疑难解答 223, 589
- 日程表 125, 147, 156, 510
 - 另请参见* 约会 ; 日历
- 日程列表 125
 - 另请参见* Calculator (日历) 应用程序
- 日程视图
 - 打开 147
 - 定制任务列表和 220
 - 描述 147
 - 设定显示选项 154, 156

日程视图图标 147

日历

保留日期 128

彩色编码约会 127, 137

打开 160

定制 154, 155, 515

更改事件 142, 151

更改重复间隔 142

滚动 151, 152

删除约会 144

设定重复间隔 131, 132, 133

添加约会至 126

显示冲突的事件 156

显示约会 147, 150, 151, 152

选择日期 126, 210

寻找重叠事件 154

日历参数设定对话框 141, 158

日历视图 149, 151, 152, 153

日历图标 23

日历应用程序

保存信息 127, 144, 146

重新计划事件 142, 151

传送信息 65

打开 23, 126

导入信息 97

定义重复事件 130, 131

对信息分类 479

获得帮助 160

计划事件 126, 128, 133

检查日程表 147, 149, 151, 152

删除分类 478

删除事件 144, 146

设定闹钟 141, 159, 493, 494

设定显示选项 155-159

输入生日 108

输入事件位置 134

显示分类 482

相关主题 161

选择显示选项 154

疑难解答 161, 586

益处 125

应用彩色编码选项 138, 140

在 PC 上运行 160

日期

另请参见 日历

标记系列 133

不正确 574

查看计划的 147, 150, 151, 152

查看特定 151

复位 510, 512

更改 142, 436, 487

计划提醒 108

检查 485

排序方式 237

设定到期日 210, 211

设定序列 515

设定与位置有关的 487, 510

设定重复间隔 131, 132, 133, 142

输入当前 61, 510, 513

完成录制 221

为特定事件设定闹钟 141, 212, 236

显示当前 489

显示到期日 221

在日历中留出 128

在日历中选择 126, 210

在世界时钟中显示 495

指定给约会 126, 130

指定给重复任务 214, 215

日期格式 514, 515

日期和时间不正确 574

日期和时间参数设定屏幕 510, 512

日视图

计划事件 126, 128

设定期限 158

设定显示选项 140, 154, 156

显示重叠事件 154

选择 126, 149

日视图图标 126

入门指南 xx, xxi, 6, 26

软复位 564, 573

软件

安装 7, 25, 99

第三方应用程序和 8

访问其它 26

随掌上电脑提供 23

S

删除

Graffiti 2 快速字词笔划 522

Palm Desktop 软件 102

笔记 238

播放列表 205

重复任务 218

地点 492

电子邮件 272, 313, 314, 316

电子邮件过滤器 352

电子邮件帐户 278

分类 478

服务配置文件 541

歌曲 204

记事 228

扩展卡 554

联系人 115

连接 529, 531

密码 461

确认消息 238
任务 218-219
事件 144-146
书签 392
私人记录 461
信息 69, 99, 462, 561, 574
应用程序 101, 561
邮件文件夹 310
约会 144
掌上电脑中的文件 99
照片 180, 187
支出记录 442, 443
桌面软件 7
删除笔记命令 238
删除对话框 102
删除服务器上的邮件选项 272
删除记事对话框 228
删除记事命令 228
删除旧邮件对话框 314
删除联系人对话框 115
删除命令 102
删除任务对话框 218
删除任务命令 218
删除事件对话框 144
删除事件命令 144
删除图标 44
删除项目命令 442
删除自选择列表 102
闪电图标 573
闪烁的光标 63
闪烁的星号 290
商业支出
 *另请参见*支出应用程序
上一视图图标 (Acrobat Reader) xx
上一浏览页面选项 404

设备 17, 242, 243, 529
 *另请参见*蓝牙设备
设备名 261, 525
设备名称 260
设备名缓冲区 260
设备名字段 244
设备选择列表 100
设定 570
设定电子邮件帐户 265
设定国家/地区对话框 515
设定缓冲区大小 408, 409
设定默认连接类型选项 285
设定闹钟 141, 211, 236, 493
设定闹钟对话框 211, 236
设定 *请参见*参数设定
设定日期对话框 487, 513
设定日期和时间按钮 487
设定设备选项 245, 252, 254, 256
设定时间对话框 127, 488, 513
设定无线连接 241
设定掌上电脑 1, 6, 7, 14
设为默认值复选框 85
声音
 *另请参见*音乐; 语音记事
 更改闹钟 235
 设定参数设定 524
 设定闹钟 141, 159, 221, 494
声音和警报屏幕 524
声音文件
 *另请参见*音频文件; 音乐文件
生日 108, 126
生日图标 149
升级 4, 7, 100, 264

时间
 不正确 574
 封闭期间 130, 133
 复位 142, 487, 510, 512
 计划期间 127
 检查 485
 闹钟设定 141, 212, 493
 设定当前 513
 设定闹钟 236
 设定特定地点 24
 设定与位置有关的 487, 510
 输入当前 61
 输入显示 158
 未计划事件和 129
 显示当前 489
 显示空闲 156
 显示特定期间 156
时间格式 514, 515
时间栏 156
时区 489, 491, 510, 511
时钟 141, 493, 512
 当前日期和时间 510
 *另请参见*世界时钟
使保证无效 572
使用 APOP 复选框 362
使用 Graffiti 2 字符手写 48, 61, 518
使用安全连接选项 273, 276
使用代理服务器复选框 411
使用电话卡复选框 537
使用者参数设定屏幕 525
使用者信息 525
始终连接复选框 279

世界时钟

- 更改显示 495
- 设定闹钟 141, 493
- 选择主要位置 510
- 益处 484

世界时钟, 显示 24

世界时钟图标 24, 485

事件

另请参见约会

- 标记为私人 127, 161
- 彩色编码 127, 137, 140
- 查看空闲时间 156
- 查看特定时间 157
- 冲突 156
- 重新计划 142–143, 151
- 传送 430
- 创建多日 133
- 创建非定时 128, 133
- 存档 144, 145, 146
- 定义 126
- 定义重复 130, 131
- 分类 127, 161, 430
- 更改非定时 129
- 更改说明 142
- 共享 161
- 计划 126, 128, 158
- 类型 126
- 联系人信息和 108
- 删除 144–146
- 设定闹钟 141, 159
- 输入备注 134, 135
- 调节位置 510
- 显示 140, 157, 158
- 寻找重叠 154
- 延至午夜 133

事件归档 127

事件详情对话框 142

释放空间 99, 101, 146, 574

视图 (多媒体文件) 168

视图 (日历) 149, 151, 152, 153

收藏夹视图

- 定义 23
- 更改条目 499
- 使用 5 向导航键 39
- 在内部移动 39
- 状态栏图标 19

收件人列表屏幕 298, 299

收件箱 276, 290, 304

收件箱图标 292

收据详情对话框 438

收取未读邮件选项 272

收取邮件选项对话框 284

手动排序选项 183

手动锁定掌上电脑 462, 465

手动同步选项 82

手机

- 拨号 118, 119, 414
- 传送到 265
- 创建信任对 245, 589
- 访问 Internet 242
- 访问电子邮件帐户 279
- 高速连接和 248
- 将调制解调器连接到 529
- 连接至 242, 245, 251, 534, 589
- 连接至 Internet 251
- 密钥和 247, 589
- 密钥交换和 259
- 要求 121, 245

手机链接更新程序 245

手机驱动程序 529

手写 576

另请参见 Graffiti 2 手写

手写区域 53, 57

受版权保护的应用程序 560

输入

URL 383

- 当前日期和时间 61, 513
- 电话号码 415, 417, 419, 539
- 密码 249, 270, 536, 539
- 密钥 247, 259
- 使用者信息 525
- 信息 16, 47, 48, 64–76, 516

输入框 22, 63

输入区 16, 21

状态栏图标 19

输入字符 63, 106

书签

- 更改 392, 393
- 添加 390, 401
- 显示列表 391

书签对话框 404

书签图标 391, 392

书签选项 404

书签页面对话框 390

书写工具 17, 563

书写区 21

Graffiti 2 输入区 49

数据 102

另请参见信息

数据服务 245, 395

数据库 97, 366

数据输入

- 定义 63
- 方法 47, 48, 516

- 输入区 16
- 注意事项 17
- 数码相机 553
- 数学计算器 24, 447
- 数字 54, 63, 448, 518
- 数字格式 446, 514, 515
- 数字键盘 21
- 数字键盘图标 21
- 说明栏 126, 127
- 私人复选框 454
- 死机的屏幕 564, 573
- 搜索单词 45
- 搜索结果屏幕 243, 258
- 搜索图标 254, 258
- 搜索网页 386
- 搜索信息 45, 114
- 搜索字符 45
- 速度（通信）529, 530, 533
- 速度选择列表 530, 533
- 随手描绘 184, 231
 - 草图 231
- 缩略图（照片）156, 498, 502
- 缩略图视图（媒体）168, 170
- 缩略图图标 170
- 缩写 520, 521
- 锁定
 - 掌上电脑 525
 - 掌上电脑按钮 526
- 锁定图标 431, 560
- 锁定选项 464
- 锁定掌上电脑对话框 463
- 锁住
 - 掌上电脑 462–465
- 所有分类 477

T

- 特殊字符 52, 59, 60, 518
- 提醒
 - 创建 231
 - 计划 108, 126
 - 将笔记指定为 235
 - 取消 494
 - 设定闹钟作为 493
- 提醒屏幕 290, 302
- 提示 xxii, 22, 461, 543
 - 另请参见帮助*
- 提示命令 544
- 提示图标 22
- 替代笔划形状 519
- 添加
 - 备注 232
 - 播放列表 200–201
 - 重复任务 212, 214
 - 重复事件 130, 131
 - 登录脚本 542
 - 电子邮件消息 293, 297, 400
 - 电子邮件帐户 267, 272, 329
 - 多日事件 133
 - 非定时事件 128
 - 分类 476
 - 服务配置文件 535, 536, 539
 - 歌曲至播放列表 204
 - 个人签名至电子邮件 275, 301
 - 个人日历 126
 - 过滤器 348
 - 记事 224, 225, 226
 - 快速字词笔划 521
 - 扩展卡 553
 - 联系人 65, 106, 109, 114, 347
 - 连接 531, 532

- 密码 255, 456, 457, 462
- 任务列表 209, 210, 212
- 使用者信息 525
- 书签 390, 401
- 提醒 108, 231
- 未定时事件 133
- 未计划事件 129
- 文件至掌上电脑 71–103
- 新地点 490
- 信任对 258
- 应用程序 1, 546, 562
- 用户配置文件 12
- 与公司有关的信息 11
- 约会 126
 - 支出记录 436, 438, 439
- 添加联系人对话框 347
- 调节
 - 闹钟音量 494, 524
 - 扬声器音量 524
- 调整
 - 亮度 503, 572
- 调整大小
 - 文本 226
- 调制解调器
 - 连接到红外线端口 529
 - 设定连接 532, 536
 - 输入初始化学字符串 364, 533
- 调制解调器等待选项 364
- 调节
 - 调制解调器音量 532
- 停用键盘锁按钮 526
- 停止
 - Internet 连接 396
 - 播放 199

- 搜索信息 45
- 下载操作 397
- 通过掌上电脑拨号 414, 415, 416, 417, 419
- 通话记录列表 417
- 通信速度 529, 530, 533
- 通信协议 266, 354, 540
- 通用分组无线服务 (GPRS) 248
- 通知声音选择列表 289
- 通知选项 (电子邮件) 289, 302
- 同步
 - IMAP 邮件文件夹 368, 369, 370
 - 安装应用程序和 85, 87
 - 第三方应用程序和 8
 - 电子邮件 329, 330, 332, 334, 337
 - 多个电子邮件帐户 343
 - 概述 73
 - 解决问题 80, 578–583
 - 升级和 4
 - 通过网络 79
 - 无线方式 242, 252
 - 相关主题 14
 - 信息 76, 578
 - 信息未更新 585
 - 应用程序 80, 83, 581
 - 用户名 267
 - 与 Microsoft Outlook 10, 83, 102, 579, 580
 - 与红外线端口 79
 - 与用户配置文件 11, 13
 - 掌上电脑 461
 - 注意事项 102
- 同步 IMAP 文件夹屏幕 369
- 同步 (定义) 8
- 同步到本地复选框 335
- 同步活动帐户选项 331
- 同步接收的电子邮件选项 339

- 同步软件 83, 102
- 同步选项
 - 电子邮件 332, 334, 337
 - 应用程序 83
 - 掌上电脑 10, 79, 81–??, 579
- 同步邮件的天数选项 339
- 统一资源定位符 *请参见* URL
- 头戴式耳麦 524, 564
- 图标
 - VersaMail 应用程序 292, 303, 342
 - 命令工具栏 44
 - 缺少 575
 - 输入区 21
 - 应用程序 501, 508
- 图像
 - 更改下载参数设定 405
 - 下载 320
- 图像文件 167, 320, 399
- 退出时断开连接选项 364
- 退出时清除缓冲选项 409

W

- 外部设备 17, 242, 529
- 外部数据来源 14
- 外部扬声器 524
- 外寄邮件服务器 265, 270
- 外寄邮件服务器选项 355
- 外寄邮件选项 274, 276, 358, 360
- 外围设备 *请参见* 外部设备
- 完成的任务 217, 218, 219, 221
- 完整标题选项 365
- 万维网 *请参见* 网页 ;Web 站点
- 网络
 - 拨入 529
 - 创建登录脚本 542–545

- 定制连接 532
- 丢失连接 573
- 访问电子邮件 242
- 访问企业 267
- 访问帐户 247
- 关闭连接 538
- 连接至 535, 538
- 企业电子邮件帐户和 266, 267
- 删除服务配置文件 541
- 设定 IP 地址 540
- 设定服务配置文件 535, 536
- 设定连接 248, 256, 538
- 同步 79
- 选择通信协议 540
- 指定为信任设备 255, 257
- 网络参数设定屏幕 535, 538, 539, 541, 542
- 网络服务 279
- 网络设定 535–546
- 网页
 - 保存 398, 408
 - 查看 URL 386
 - 查看最近访问的 401
 - 查找信息 386
 - 重命名保存的 398
 - 从电子邮件中加载 313
 - 从历史记录中删除 401
 - 存储 408
 - 打开 401, 405
 - 返回到最近访问的网页 387
 - 访问 383, 384, 385
 - 更改书签 390, 392, 393
 - 缓存 408
 - 加载上一浏览页面 404
 - 清除缓冲区 409
 - 设定显示选项 388

- 设定自动填写选项 406
- 脱机查看 397, 398
- 下载 397
- 显示 399
- 移动 387, 389
- 隐藏地址栏 384
- 用书签标记的收藏夹 390, 401
- 指定为主页 402
- 网站
 - 相关主题 413
 - 浏览 383, 401
- 忘记密码 461
- 为电池充电 4, 5, 528, 563, 572, 573
- 为扩展卡改名对话框 559
- 维护信息 563
- 未定时事件 108, 133
- 未读的电子邮件消息 147, 156, 318
- 未读选择列表 305
- 未分类的分类 477
- 未计划时间段 156
- 未计划事件 129
- 位置字段 134
- 文本
 - 复制并粘贴 68
 - 根据照片查看 156
 - 更改屏幕字体 503
 - 更改颜色 156, 506
 - 设定电子邮件格式 293
 - 输入 48, 63
 - 输入缩写 520, 521
 - 搜索 45
 - 调整大小 226
 - 调整淡出设定 499, 502
 - 选择 45, 67
- 文本 文件 320

- 文本短信
 - 查看 376, 377, 378, 380
- 文本文件 97
- 文档 xx, 26
- 文档内部编页 xx
- 文档内部导航 xx
- 文档内部移动 xx
- 文档应用程序 23
 - 编辑文件 163
 - 查看文件 163
 - 创建文件 163
 - 打开文件 164
- 文件
 - 安装先决条件 100
 - 保存 397
 - 传送到掌上电脑 26, 97, 263, 397
 - 打开文本 320
 - 访问 410
 - 附加至电子邮件 190, 325, 327
 - 共享 242
 - 恢复存档的 99
 - 解决卸载的 582
 - 删除 99, 561
 - 下载 320, 397
 - 显示内容 398
 - 在 Windows 计算机上安装 85
 - 在扩展卡上打开 557
 - 在扩展卡上显示 558
 - 在掌上电脑上安装 87
 - 找到 88
- 文件传送应用程序
 - 备份内置闪存驱动器 90
 - 查看内置闪存驱动器 584
 - 定义 26
 - 概述 73

- 使用 89
- 疑难解答 584
- 文件夹 307, 309, 340, 579
- 文件夹同步选项设定 340
- 文件类型 167, 192
- 文件名 560
- 文件应用程序
 - 查看内置闪存驱动器 584
 - 打开 33
 - 定义 23
 - 使用 33
- 文字消息
 - 打开 376
 - 发送 242, 372, 373
 - 管理 24
- 问题与答案 570
- 无法识别的设备 243
- 无线承运商 242
- 无线电 18
- 无线电子邮件帐户 264, 265
- 无线服务提供商 535
- 无线功能 250
- 无线连接 241, 242, 252, 373
- 无线同步 79, 242, 252, 368
- 无线运营商 264
- X
 - 系统参数设定屏幕 367
 - 系统声音选择列表 524
 - 系统信息, 状态栏图标 19
 - 系统要求 2
 - 下划线的单词 (位于文档中) xxi
 - 下划线链接 387
 - 下拉列表 请参见列表
 - 下一个箭头图标 22

下载

- Palm Desktop 软件 3
- 大邮件 321, 324
- 电子邮件 272, 283, 284, 366
- 多个附件 325
- 附件 320, 321, 324
- 图像 320
- 网页 397
- 文件 320, 397
- 应用程序 87, 320
- 照片 107
- 下载对话框 397
- 下载附件选项 285, 339
- 下载选项 323
- 夏时制设定 487, 491
- 先决条件 xxii
- 闲置断线时间 540
- 显示
 - Graffiti 2 替代笔划 519
 - HotSync 记录 80
 - PDF 文件 27
 - URL 386
 - 笔记 237
 - 当前日期和时间
 - 电子邮件附件 325, 398
 - 分类选择列表 156, 157
 - 歌曲列表 198
 - 个人日历 125
 - 幻灯片 174
 - 计算器 24
 - 记事 226
 - 空间信息 100
 - 扩展卡信息 24
 - 联系人信息 111, 116
 - 列表中的项目 40, 42

- 命令工具栏 44
- 任务 147, 156, 216, 220, 221
- 日程表 147, 149, 151, 152
- 世界时钟 24, 495
- 事件 140, 157, 158
- 书签 391
- 图像 167, 399
- 网页 388, 397, 399
- 未读的消息 147, 156
- 信息 16, 22, 482
- 选择列表 22
- 隐藏或遮盖的记录 456
- 应用程序 482
- 应用程序图标 575, 588
- 应用程序信息 14, 100
- 应用程序组 479
- 约会 147, 150, 151, 152
- 照片 167, 553
- 支出 444
- 支出报告 24
- 显示参数设定 501, 503, 505, 506
- 显示多个地点设定 495
- 显示历史命令 449
- 显示名称选项 274, 359
- 显示屏 *请参见* 屏幕
- 显示视图图标 388
- 显示私人记录对话框 456
- 显示为选择列表 501
- 显示选项对话框
 - 电子邮件 305
 - 日历 155
 - 时钟 495
 - 主页屏幕 498, 501
- 显示选项命令 155, 498, 501
- 限制 564, 572

限制掌上电脑连接 243 相册

- 创建 179
- 滚动 178
- 将照片移至其它 182
- 删除照片 187
- 选择 180
- 整理照片 181, 183
- 相关项目, 分类 476
- 相关主题 xxi
- 相机 553
- 详情对话框 479, 533, 539
- 橡皮 232
- 向上箭头控制 22
- 向下箭头控制 22
- 消息
 - 另请参见* 电子邮件; 文字消息
 - 接收 242, 373
 - 删除确认 238
 - 设定闹钟 494
 - 显示未读 147, 156
- 小数点分隔符 515
- 小图标 501
- 小写字母 52, 518
- 小字体 504, 505
- 协议 (定义) 269
- 协议选择列表 269
- 卸载
 - Palm Desktop 软件 102
 - 应用程序 574
- 欣赏音乐 17, 191, 192, 553
- 新行 225
- 新增配置文件屏幕 12
- 信任的连接 255, 257
- 信任对 242, 243, 245, 258

信任对（定义） 245

信息

按不同分类组合 477
按分类查看 482
保持隐密性 452, 454
保存 38, 99, 577
备份 25
编辑 67
程序存储器中 72
传送 428-432
传送至扩展卡 433
创建使用者 525
创建与用户有关的 7, 11
从外部来源接收 14
导入 12, 97
定义缩写 520, 521
丢失 xxi, 42
访问 38, 453
分类 475, 479
复制 113
复制并粘贴 68
更改分类 480
更新 76, 83
共享 17, 107, 224, 422, 433, 562
管理 25
恢复 461, 462, 567
密码保护 456, 457, 458
删除 69, 99, 462, 561, 574
设定多个掌上电脑 7, 11
升级和 7
输入 16, 47, 48, 64-76, 516
搜索 45
同步 76, 578
未找到 577
显示 16, 22, 482

相关主题 70, 434, 474

选择 16, 67

硬复位的注意事项和 566

有关输入的注意事项 17

整理 46, 475

信息对话框 100

信息命令 100

星期 515

星形 (*) 字符 106

性能 563

修补程序 101

虚拟专用网络 27, 266, 267

旋转屏幕 20

状态栏图标 19

选单 42, 43

状态栏图标 19

选单栏 43

选单图标 576

选项 22, 81

选择

Internet 服务提供商 (ISP) 536

安全级别 453

背景颜色 233, 506

对话框中的选项 41

货币选项 438, 439, 440

连接 536

列表中的项目 22, 40

命令按钮 22

闹钟声音 494

时钟显示选项 495

替代笔划形状 519

通信协议 540

同步设定 79

信息 67

选单命令 42, 43, 44

音乐 199, 201

主页 402, 404

选择按钮（导航键） 40, 42

选择单词 67

选择列表 22

选择媒体屏幕 328

选择日期命令 210

选择文件对话框 401

选择信息 16

选择行 67

选择颜色对话框 233

选择一个彩色布景对话框 499, 506, 507, 516

选择用户对话框 8, 79

选择字体对话框 295, 305, 504

循环日历视图 147

寻呼机 110

寻找

重叠事件 154

联系人 114

文件 88

信息 45

寻找对话框 45

寻找屏幕 299

寻找图标 45

寻找行（联系人） 114

压缩日视图复选框 156

压缩文件 321

Y

延长电池 497, 572

延迟 464, 528

延迟提醒设定 494

延时命令 544

颜色

- 更改屏幕 506
- 更改文本 156
- 设定背景 233, 506
- 应用于笔记 233
- 应用于电子邮件 305
- 应用于注解 184
- 验证 258, 276, 281, 282, 361
- 验证服务器 281, 546
- 验证选项 276
- 验证用户名和密码 281
- 扬声器 18, 524
- 要和不要 563
- 业务支出 437
- 移动电话运营商 249
- 移动滑块 18, 22
- 移动设备 110, 116
- 移动网页 389
- 移动照片 181
- 疑难解答 8, 80, 523, 570
- 已读选择列表 305
- 以前查看的网页选择列表 403
- 音乐
 - 播放 191, 199, 202, 588
 - 查看详情 206
 - 创建播放列表 200–201
 - 创建歌曲列表 196
 - 从播放列表中删除 204
 - 存储 553
 - 更改播放列表 203
 - 删除播放列表 205
 - 停止 199
 - 相关主题 208
 - 欣赏 17, 191, 192, 553
 - 选择 199, 201

音乐文件

- 传送至掌上电脑 75
- 音乐应用程序 191, 199
- 音量
 - 禁用扬声器 524
 - 调节调制解调器 532
 - 调节闹钟 494, 524
- 音量设定（连接）532
- 音频文件 192–??
- 音频应用程序 17, 191
- 隐藏
 - 地址栏 384
 - 货币符号 444
 - 私人条目 453, 455
- 隐私常见问题 593
- 隐私级别 455
- 隐私设定
 - 笔记 240
 - 记事 230
 - 联系人 124
 - 任务 223
 - 日历 142, 161
 - 网页 407
 - 信息 453
 - 应用程序 46
 - 语音记事 381
- 软件
 - 另请参见* 特定应用程序
- 应用程序
 - 另请参见* 特定内置应用程序
 - 安装 25, 74, 556
 - 安装先决条件 100
 - 按分类显示 482
 - 标记私人条目 454
 - 不兼容 595

- 重命名分类 477
- 传送 431–432
- 传送信息 76, 428
- 传送至扩展卡 88
- 传送至掌上电脑 25, 26
- 从外部导入信息 97
- 打开 31, 77, 508, 556
- 对信息分类 476, 479
- 访问 575
- 分类 476, 481
- 分配给按钮 508
- 复制 87, 433, 560
- 更改地点列表 490
- 更新第三方 8
- 更新信息 83
- 检查版本号 100, 101
- 将联系人信息添加至 114, 124
- 交换 28, 562
- 内部移动 30
- 切换 10, 38, 556, 579
- 软复位和 573
- 删除 101, 561
- 删除分类 478
- 删除连接 531
- 设定参数设定 506, 510
- 设定次要地点 489
- 设定主要地点 486
- 升级 100
- 添加插件 546
- 同步 80, 83, 581
- 未找到 23, 575
- 下载 87, 320
- 显示分类 482
- 显示列表 501
- 显示全部 482

- 显示信息 14, 100
- 相关主题 46
- 卸载 574
- 寻找信息 45
- 整理 46, 476
- 指定连接 529
- 应用程序按钮
 - 重新分配 508
 - 恢复默认值 508
 - 没有反应 526
- 应用程序标题 43
- 应用程序控制 22, 30
- 应用程序屏幕 22
- 应用程序视图
 - 打开应用程序 32
 - 使用 32
 - 使用 5 向导航键 39
 - 显示图标 575
 - 在内部移动 39
 - 状态栏图标 19
- 应用程序图标 501, 575
 - 另请参见* 应用程序按钮
- 应用程序组 479, 482
- 硬复位 462, 566, 567, 573
- 用户名
 - 拨号帐户和 249
 - 电子邮件地址和 536
 - 电子邮件帐户和 264, 266
 - 服务配置文件和 539
 - 加密 362
 - 设定 255
 - 升级和 7
 - 搜索 114
 - 同步 267
 - 网络连接和 257
- 验证 281
 - 硬复位和 566
 - 在电子邮件地址中查找 270
 - 指定给掌上电脑 11
- 用户配置文件 11-??
- 用户文件夹 102
- 用户指南 xx, xxi, 598
- 用自己的笔迹书写 231
- 邮件
 - 发送纯文本 294
 - 下载大邮件 321, 324
 - 自动重新发送 296
- 邮件服务器 266, 270
- 邮件服务器命令 281, 353
- 邮件服务器屏幕 282, 354, 355, 356
- 邮件服务选择列表 269, 270
- 邮件客户端程序选择列表 335
- 邮件 *请参见* 电子邮件
- 邮件数据库 366
- 邮件文件夹 307, 309, 340
- 邮件选项 284
- 邮局协议 (POP) 269
 - 另请参见* POP 服务器
- 游戏 479, 524
- 游戏声音选择列表 524
- 右箭头控制 22
- 逾期任务 147, 156, 216, 221
- 逾期任务图标 148
- 与 Internet 断开连接 395
- 与 ISP 提供商联系 249
- 与位置有关的参数设定 510-515
- 与用户有关的信息 11
- 域名系统 (DNS) 540
- 预安装的应用程序 23, 101
- 预定时间延迟 464
- 预定义的服务配置文件 539
- 预防措施 564, 572, 604
- 预设格式 514
- 预设连接 529, 531
- 预算 436
- 远程访问帐户 535
- 远程服务器 410, 535
- 远程连接 364
- 远程设备 260
- 约会
 - 另请参见* Calculator (日历)
 - 应用程序; 事件
 - 保存 127
 - 彩色编码 137
 - 查看持续时间 156
 - 查看未计划时间段 156
 - 从 Outlook 中输入 10, 579
 - 从日历中删除 144
 - 共享 17
 - 计划 126-127
 - 设定持续时间 127
 - 设定闹钟 493
 - 设定期限 158
 - 添加至日历 126
 - 调节位置 510
 - 显示 150, 151, 152
 - 与任务组合 125
 - 月, 设定 487, 513
 - 月视图 140, 152, 154, 157
 - 月视图图标 152
 - 阅读
 - 电子邮件 292
 - 文本短信 376, 378
 - 允许唤醒命令 261

Z

再寻找按钮 45

在 Web 站点中导航 387, 390

在 Web 站点中移动 387, 390

在对话框中移动 41

在幻灯片中显示视频选项 174

在页面上查找命令 386

责任 ii

粘贴命令 68

粘贴图标 44

粘贴信息 68, 449

掌上电脑

保护 243, 247

备份电子邮件数据库 366

查看信息 16

查看应用程序 16, 482

超时 579

出现意外的结果 523

传送到 请参见传送

打开 572

打开和关闭 6, 526

定制 11, 14, 497

丢失 525

访问功能 43

复位 18, 462, 564, 573

关闭 574

唤醒 261

恢复信息 567

获得帮助 598

检查空间 100

将应用程序添加 1, 546, 562

空间不足 553

连接至 PC 8

连接至电源适配器 528, 572

连接至交流充电器 18

连接至其它设备 529

没有发出声音 574

没有反应 526, 564, 573

描述的控制 16

命名 244

删除项目 99

设定 1, 6, 7, 14

设定电力参数设定 526-528

设定多久后自动关机 528

设定闲置断线时间 540

升级 4, 7

释放空间 99, 101, 146, 574

锁定 525

锁住 462-465

替换信息 84

添加使用者信息 525

添加用户信息 7, 11

同步 461

为电池充电 4, 5, 528, 563, 572, 573

维护信息 563

无线同步 242, 252

系统要求 2

相关主题 14, 28

要和不要 563

疑难解答 523, 570

意外打开 526

益处 15

与用户配置文件同步 11, 13

预装应用程序 23

自定义 24

组件 2

掌上电脑的闪存驱动器 72

掌上电脑设置概况屏幕 342

掌上电脑视图 (Web Pro) 388

帐户 (电子邮件)

从 Internet 访问 400

同步多个 343

帐户 (电子邮件)

定义为仅同步 276

帐户 (电子邮件)

测试 276

创建 272, 329

更改 277, 281, 353

管理 277

计划自动收取 286, 291

连接类型和 265

删除 278

设置安全连接 344

升级 264

同步时排除 343

显示概要信息 341

选择 279, 283

与客户端程序同步 334, 336

帐户概况屏幕 341

帐户命令 277, 278, 284

帐户设定屏幕 268, 277, 278, 329

帐户详情对话框 280

找到

重叠事件 154

控制 46

联系人 114

信息 45

照片

保存 167

查看 553

查看详情 177, 178

传送到掌上电脑 75

存储 553

复制 186, 188, 433

附加到电子邮件 328

- 共享 86, 188
- 将备注添加到 178
- 排序 183
- 删除 180, 187
- 设定幻灯片间隔时间选项 174
- 添加到相册 180
- 添加至联系人 107
- 调整淡出设定 499, 502
- 通过电子邮件发送 190
- 选择 40
- 选择作为背景 156, 498, 502
- 寻找 170
- 移动 181
- 预览 168
- 照片框 107
- 照片图标 588
- 照片详情屏幕 178
- 照片应用程序 *请参见* 媒体应用程序
- 遮盖私人记录 453, 455, 456
- 整理
 - 信息 46, 475
 - 应用程序 46, 476
- 支持的文件类型 167, 192
- 支出报表 438, 443, 444
- 支出报告 24
- 支出参数设定对话框 436, 439
- 支出记录
 - 另请参见* 支出应用程序
 - 查看信息 444
 - 分类 437, 443, 444
 - 删除 442, 443
 - 输入信息 436, 439
 - 整理相关的支出 438
- 支出类型选择列表 436
- 支出图标 24

- 支出应用程序 24
 - 保存信息 437
 - 传送信息 65
 - 打开 436, 445
 - 对信息分类 476
 - 更改信息 436
 - 获得帮助 445
 - 将信息存档 442
 - 删除分类 478
 - 删除信息 442-443
 - 输入支出 436-437
 - 相关主题 446
 - 选择货币选项 438
 - 疑难解答 446
 - 在计算器中分类 476
- 指定
 - 笔划的操作 509
 - 密码 458, 462
 - 用户名给掌上电脑 11
- 指定地址
 - 电子邮件 110, 298, 299, 300, 363, 521
 - 文本短信 373
- 只收取未读电子邮件选项 285
- 只同步未读邮件选项 339
- 制表符分隔文件 97
- 智能地址补填 300, 363
- 质询 - 响应提示 543
- 重音符 57
- 周年纪念日 128, 130
- 周视图 151, 154, 158
- 周视图图标 151
- 主机 540
- 主题行 (电子邮件) 283, 297
- 主题字段 297
- 主要地点 486, 487, 492, 495

- 主要术语 xxii
- 主页 387, 402, 404
- 主页复选框 403
- 主页屏幕
 - 打开应用程序 31
 - 显示图标 588
- 主页屏幕 *请参见* 应用程序视图
- 主页图标 21, 402
- 主页选项 404
- 注意事项 564, 572
- 转发电子邮件 311
- 转盘拨号 532
- 状态栏上的寻找图标 19
- 状态栏图标说明 19
- 桌面计算机覆盖掌上电脑选项 84
- 桌面软件
 - 另请参见* Palm Desktop 软件
 - 覆盖信息 84
 - 更新掌上电脑 84
 - 删除旧的 7
- 桌面软件, 安装 25
- 自定义
 - 掌上电脑 24
- 自动断开连接选项 364
- 自动关机间隔时间 574
- 自动关机延迟时间间隔 572
- 自动清空复选框 317
- 自动清空垃圾箱中的邮件选项 363
- 自动收取邮件功能
 - 重试 291
 - 计划 286, 287
 - 设定通知选项 288
 - 失败 290
 - 限制 267, 291
- 自动锁定掌上电脑 462, 463

自动锁定掌上电脑选项 463
自动填写选项 406
自助资源 598
字段 22, 109, 110
字符输入 59
 *另请参见*字符输入
字母表（Graffiti 2 手写） 53
字母键盘 21
字母键盘图标 21
字体 295, 305, 388, 503–504
字体命令 504
字体样式 504
纵向视图 20
组件（掌上电脑） 2
最大邮件大小选项 273, 338
最后期限 128, 133
最近访问的网页 387
左箭头控制 22
浏览 Web 24, 250, 383, 401
浏览选项 405, 406, 407, 412