

OWNER'S MANUAL

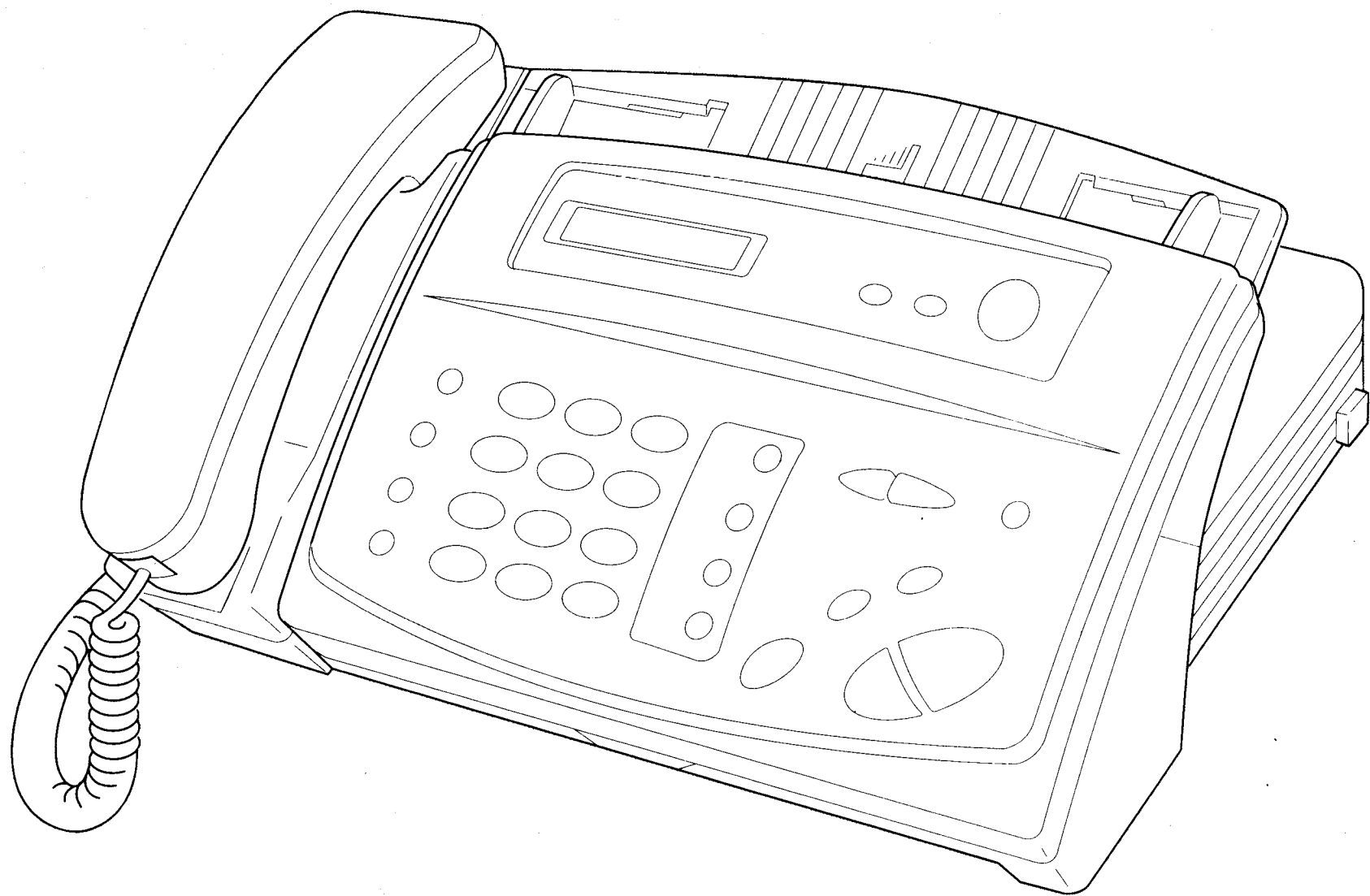

中文使用说明书

**FAX 315**

**FAX 325MC**

.....  
**brother.**

# 目 录

第一章 概论	1-1
查找信息.....	1-1
关于传真机.....	1-1
传真音与“握手” .....	1-1
纠错模式(Error Correction Mode) (仅限于 FAX325MC).....	1-2
<b>FAX315</b> 控制面板介绍.....	1-3
<b>FAX325MC</b> 控制面板介绍.....	1-4
第二章 安装	2-1
附属之配件表.....	2-1
1 选择合适的放置地点.....	2-2
装配.....	2-3
1 安装记录纸.....	2-3
2 连接机器.....	2-5
3 安装文件导架.....	2-6
4 与多线系统 (PBX) 相连.....	2-6
5 有关您的电话线上的已有的服务.....	2-6
6 与外接电话答录机相连.....	2-7
7 与外接电话相连.....	2-8
第三章 屏幕编程(OSP)	3-1
方便用户的编程界面.....	3-1
1 功能模式.....	3-1
2 交替显示.....	3-1
3 功能设定表.....	3-2
第四章 使用前基本设定	4-1
传真机使用之前的基本设定.....	4-1
1 设定双音频式 / 脉冲式 (Tone / Pulse) .....	4-1
2 设定日期与时间.....	4-1
3 设定公司行号.....	4-2
4 如何输入字符.....	4-2
5 设定蜂鸣器音量大小.....	4-3
6 设定喇叭音量.....	4-4
7 设定振铃音量.....	4-4
8 内存存储.....	4-4
9 按键锁定系统.....	4-4
10 使用按键锁定系统.....	4-5
第五章 接收传真之设定	5-1
基本接收功能.....	5-1
1 选择应答模式.....	5-1

2 振铃次数设定.....	5-3
3 音乐振铃设定(仅限于FAX325MC).....	5-3
4 传真 / 电话双振铃时间设定.....	5-4
5 录制传真 / 电话模式下外出留言 (仅限于 FAX325MC) .....	5-4
6 简易接收.....	5-5
高级接收功能.....	5-6
1 分机遥控操作.....	5-6
2 遥控索取传真功能 (POLLING) .....	5-7
3 设定多功能连接模式(带有多功能连接选购件时).....	5-9
<b>第六章 发送传真之设定</b> .....	<b>6-1</b>
在开始使用之前.....	6-1
1 手动传真.....	6-1
2 自动传真.....	6-2
3 自动或手动传真重拨.....	6-2
4 存储发送(仅限于FAX325MC).....	6-2
基本发送功能.....	6-3
1 何谓封页? .....	6-3
2 自定义封页信息.....	6-6
3 设定对比度.....	6-6
4 设定分辨率.....	6-6
高级发送功能.....	6-7
1 改善通讯协议.....	6-7
2 传真后通话.....	6-7
3 打印传真后请求回电报告格式.....	6-8
4 定时发送传真.....	6-9
5 接收中可预约发送传真.....	6-9
6 多分辨率发送.....	6-10
7 被遥控索取方之设定.....	6-10
8 取消等待作业.....	6-11
9 中断定时发送或被遥控索取等待状态.....	6-11
<b>第七章 自动拨号之设定</b> .....	<b>7-1</b>
存储简易拨号号码.....	7-1
1 设定单键快速拨/黑名单的登记.....	7-1
2 设定速拨拨号/黑名单的登记.....	7-2
3 如何修改单键或速拨拨号之存储值.....	7-3
4 设定顺序同报组群快速拨号 (仅限于 FAX325MC) .....	7-3
作为电话机使用.....	7-4
1 手工拨号.....	7-4
2 单键快速拨号.....	7-5
3 速拨拨号.....	7-5
4 检索.....	7-5
5 重新拨号.....	7-6
6 使用免提键接听电话(仅限于 FAX325MC).....	7-6
7 顺序同报窟 (仅限于 FAX325MC) .....	7-6

8 暂停功能.....	7-7
9 保留通话功能.....	7-7
10 双音频 / 脉冲式.....	7-7
<b>第八章 电话服务</b>	<b>8-1</b>
特别提供之特性.....	8-1
呼叫号码显示 (Caller ID) .....	8-1
<b>第九章 信息中心 (仅限于 FAX325MC)</b>	<b>9-1</b>
信息中心模式.....	9-1
1 内存的设定.....	9-1
2 开启信息中心的基本步骤.....	9-2
3 设定信息的存储接收.....	9-2
4 录制信息中心外出留言 (MSG CTR OGM) .....	9-2
5 开启信息中心模式.....	9-4
6 如何了解信息是否已收到? .....	9-4
7 播放外来留言和备忘录.....	9-4
8 打印传真信息.....	9-5
9 备份打印.....	9-5
10 删除信息.....	9-5
11 设置外来留言的最长时间.....	9-6
12 省费功能设定.....	9-6
13 监听音量.....	9-7
14 录制通话内容.....	9-7
15 传真转发 / 传呼.....	9-7
远程遥控.....	9-9
1 如何进行远程遥控及使用遥控命令.....	9-9
2 更改远程遥控密码.....	9-9
3 远程遥控命令一览表.....	9-10
4 远程遥控调取存储器状态表.....	9-11
5 远程遥控调取传真文件.....	9-11
6 利用远程遥控改变传真转发号码.....	9-11
<b>第十章 进行复印</b>	<b>10-1</b>
复印功能.....	10-1
1 单张复印.....	10-1
2 复印选项: 单张复印或多份复印, 排序式/推叠式复印(仅限于FAX325MC).....	10-1
<b>第十一章 打印报告与清单</b>	<b>11-1</b>
传真机的设定与工作.....	11-1
1 打印报告 .....	11-1
2 传真验证报告.....	11-2
3 定期打印传真机工作报告.....	11-2

第十二章 重要说明	<b>12-1</b>
重要的安全说明.....	12-1
第十三章 故障排除及一般保养	<b>13-1</b>
故障排除信息.....	13-1
1 错误信息.....	13-1
2 记录纸堵塞.....	13-3
3 内存溢出.....	13-3
4 故障排除.....	13-4
第十四章 多功能连接软件（选购件）	<b>14-1</b>
规格表	<b>S-1</b>
远程遥控命令卡（仅限于FAX325MC）	<b>R-1</b>

# 第一章 概论

---

## 如何使用本手册

感谢您购买兄弟 (Brother) 传真机。本传真机操作简便，带有液晶显示屏能提示指导您如何使用。因此，您仅需花一点时间阅读本手册就完全能自己使用之。

另外，本传真机带有一个帮助键。按下 复印/帮助 键，然后按 启动 键则基本操作步骤和功能表将会被打印出来。

## 查找信息

每一章节的大标题和小标题都列在目录中。在本手册上，将列出各操作步骤以及详细注释。一些屏幕提示也能帮助您选择正确的按键。

## 关于传真机

如果您是第一次使用传真机，传真机操作可能看起来有些神秘。但相信您很快就能熟悉和习惯电话中发出的传真音，并能熟练地发送和接收传真。

## 传真音与“握手”

当有人发送传真时，传真机会发出传真呼叫音 (“CNG” 音)——柔软的、4 秒间歇的“哔”音。当您拨号并按下 启动 键时，您也将听到此音。此音在拨号后持续 40 秒钟，在此期间，发送方必须开始与接收方“握手”。每次您使用自动程序发送传真，也就是发送 “CNG” 音在电话线上。您将会很快了解，每次在传真线路上应答电话时有无传真呼叫音，从而得知是否需要接收传真。

接收方将回答以传直接收音——大声的、“叭”的尖音。传直接收音将在电话线路上持续 40 秒钟，并且屏幕上将显示 “RECEIVE”。如果您的传真机设定为自动接收模式的话，它将自动应答每个来电，并发出传直接收音。即使对方挂机，您的传真机仍将继续发出传直接收音 40 秒钟，并且屏幕继续显示 “RECEIVE”。要取消接收模式请按 停止 键。

当您的传真机接收模式为 F/T 时，机器将接听 “CNG” 音，然后将回答以传直接收音。

在传真“握手”的一段时间内，“CNG”音与传直接收音交叠在一起。“握手”必须至少维持 2 至 4 秒钟，这样传真机才能做好接收和发送的准备。“握手”直到对方应答呼叫后才开始，并且 “CNG” 音在拨号后只能持续 40 秒钟。因此接收方应答传真呼叫应越快越好，这是很重要的一点。

当您的传真线路上接有外部电话答录机 (TAD) 时，您需要决定外接电话

答录机在应答呼叫前的振铃次数。请详细参阅第二章关于连接外接电话答录机之小节。

### **纠错模式 (Error Correction Mode) (仅限于 FAX325MC)**

---

纠错模式是检查传真件是否完整发送的一种方法。ECM 传送须在接收双方的传真机均带有该功能的情况下才有效。在这种情况下，您所发送或接收的传真将均会被检查其完整性。

在该功能工作时，您的传真机须拥有足够的内存。

## FAX 315 控制面板介绍

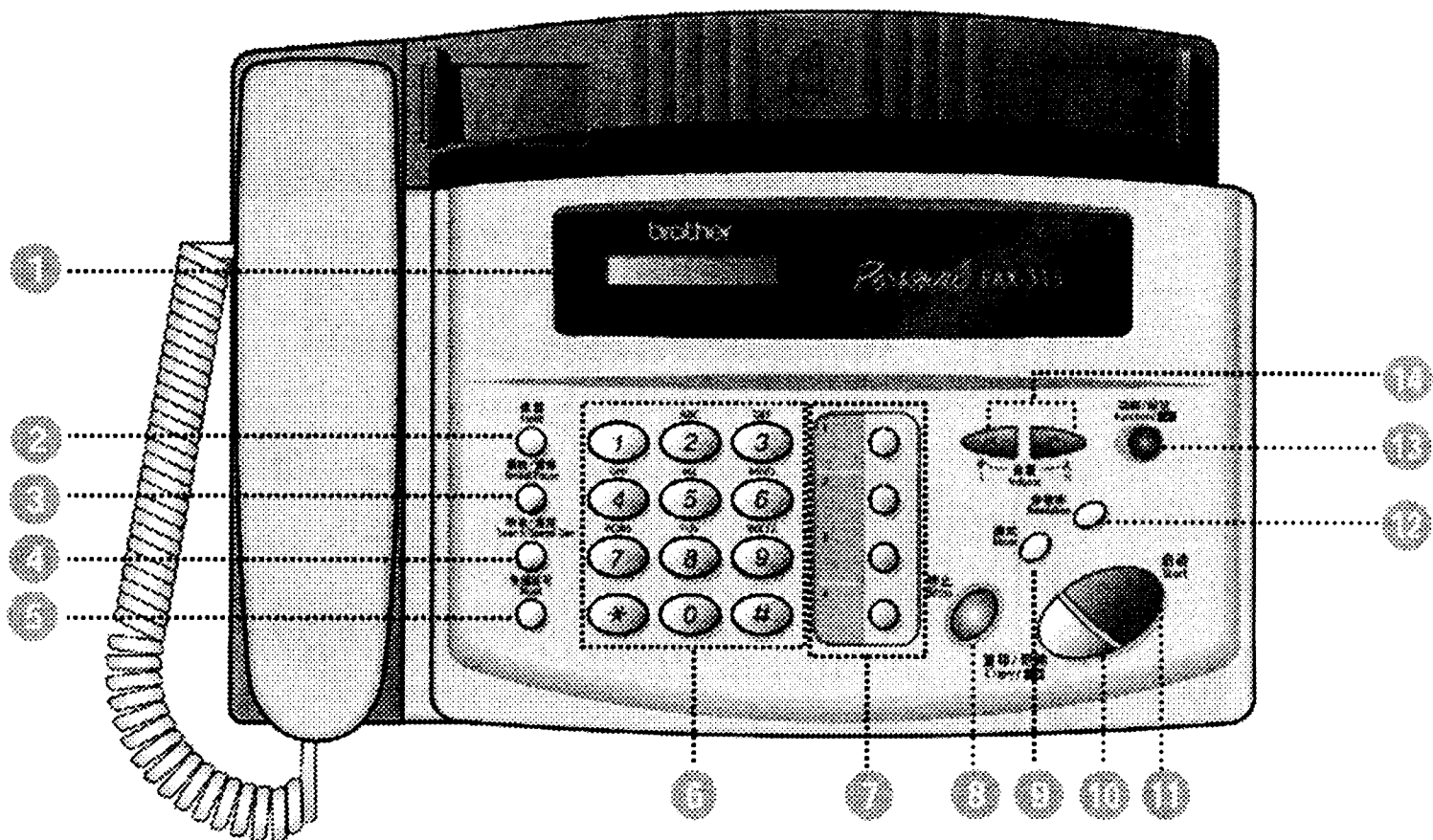

- ① 液晶显示屏  
用于显示各种信息以帮助用户进行设定和操作。
- ② 保留键  
用于保留外来电话。
- ③ 重拨/暂停键  
用于重拨上次拨号，或用于在拨发中加入暂停信号。
- ④ 检索/速拨键  
通过按 # 键及一个两位数字，可以存储电话号码。同时可以查找存储在内存中的电话号码。
- ⑤ 免提拨号键  
提供免提拨号功能。
- ⑥ 数字键  
用于拨发号码，或作为键盘用于传真机的各种设定。
- ⑦ 单键快速拨号键  
该 4 个键可以使您立即拨出已存储的电话号码。
- ⑧ 停止键  
用于中止传真、取消操作或脱离功能设定模式。
- ⑨ 模式键  
用于选择本机的接收模式。
- ⑩ 复印/帮助键  
用于复印。如果未放入原件，则用于打印一份参考用帮助清单。
- ⑪ 启动键  
用于启动，如发送传真等。
- ⑫ 分辨率键  
在发送传真或复印时用于选择分辨率。
- ⑬ 功能/设定键  
用于进入功能设定模式。并可将功能设定存储到传真机内存中。
- ⑭ ◀(左移键)  
▶(右移键)  
音量键  
用于移动显示屏光标。并可用于调节语音、铃声的音量。



## FAX 325MC 控制面板介绍

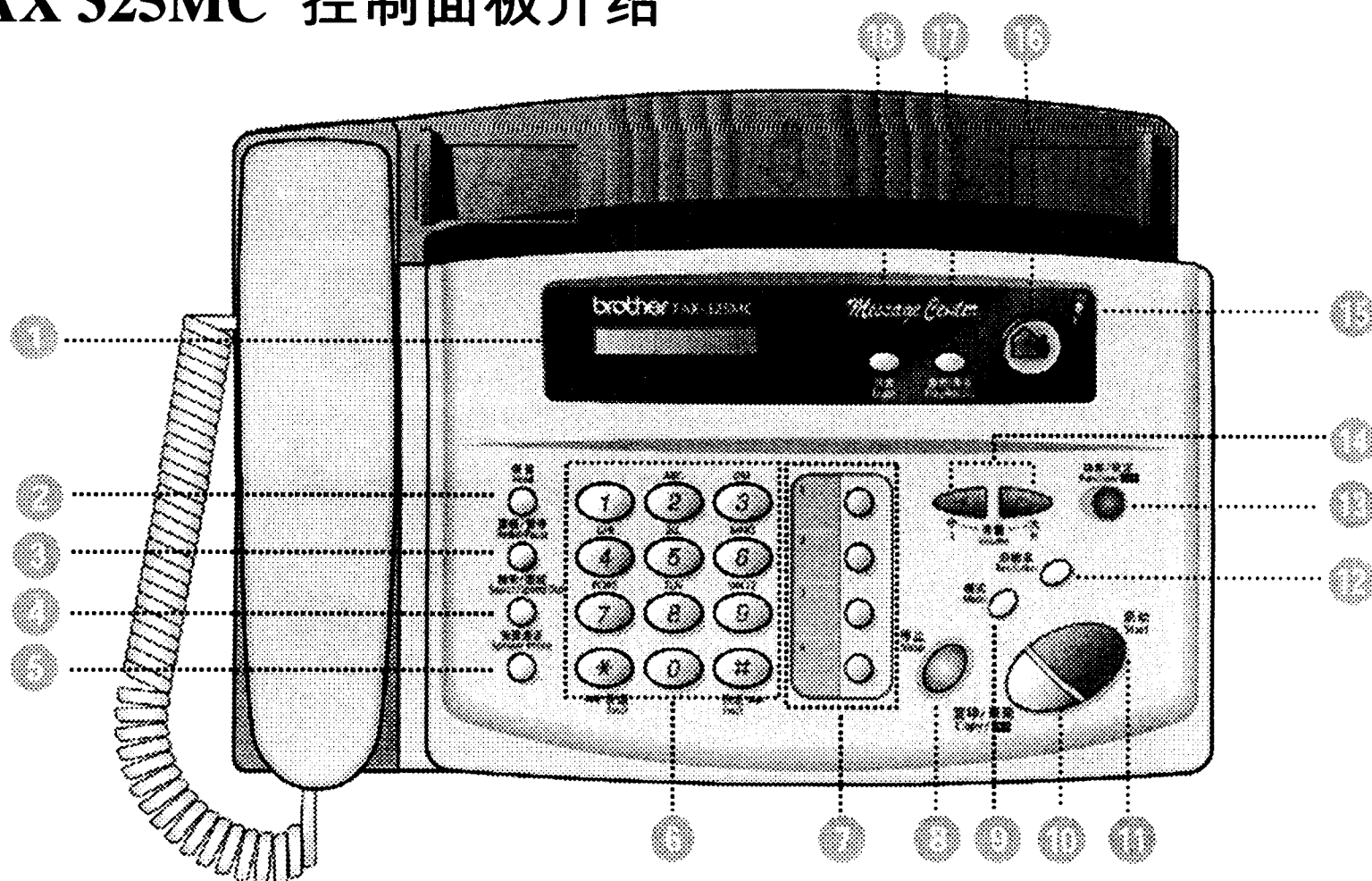

- ① 液晶显示屏  
用于显示各种信息以帮助  
用户进行设定和操作。
- ② 保留键  
用于保留外来电话。
- ③ 重拨/暂停键  
用于重拨上次拨号，或  
用于在拨发中加入暂停  
信号。
- ④ 检索/速拨键  
通过按 # 键及一个两位  
数字，可以存储电话号  
码。同时可以查找存储  
在内存中的电话号码。
- ⑤ 免提通话键  
提供免提拨号及通话功  
能。
- ⑥ 数字键  
用于拨号，也可作为键  
盘用于进行传真机的各  
种设定。
- ⑦ 单键快速拨号键  
该 4 个键可以使您立即拨出  
已存储的电话号码。
- ⑧ 停止键  
用于中止传真、取消操作或  
脱离功能设定模式。
- ⑨ 模式键  
用于选择本机的接收模式。
- ⑩ 复印/帮助键  
用于复印。如果未放入原  
件，则用于打印一份参考用  
帮助清单。
- ⑪ 启动键  
用于执行某一操作，如发送  
传真等。
- ⑫ 分辨率键  
在发送传真或复印时用于  
选择分辨率。
- ⑬ 功能/设定键  
用于进入功能设定模式。并  
可将功能设定存储到传真  
机内存中。
- ⑭ ◀ (左移键)  
▶ (右移键)  
音量键  
用于移动显示屏光标。  
并用于调节语音、铃声  
的音量。
- ⑮ 麦克风  
用于在免提通话状态下  
收录您的声音。
- ⑯ 信息中心  
用于开启信息中心。同  
时通知您在内存中  
有无录音或传真信息。
- ⑰ 放音/录音键  
用于播放语音信息及打  
印内存中的传真文件。  
另可用于收录通话内  
容。
- ⑱ 抹音键  
用于消去语音信息、传  
真信息或所有信息。

## 第二章 安装

### 警告

1. 请勿在打雷、闪电时安装电话线。
2. 我们建议您把本机安装在有避雷装置的地方使用以防雷击。
3. 请勿将电话接口安装在潮湿的地方，除非您的电话接口是特别设计可在潮湿的地方使用。
4. 不要触摸没有绝缘的电话线或终端，除非电话线已从电话网络上断开。
5. 当安装或改动电话线时应小心谨慎。
6. 在雷雨期间应避免使用电话。这样可避免闪电对电气产生电流冲击的风险。
7. 在接近气体泄漏的地方，不可使用电话来报警。
8. 在安装时，传真机的电话线插孔与电话线插座之间的距离越近越好。

### 附属之配件表

请检查所附之配件是否齐全。

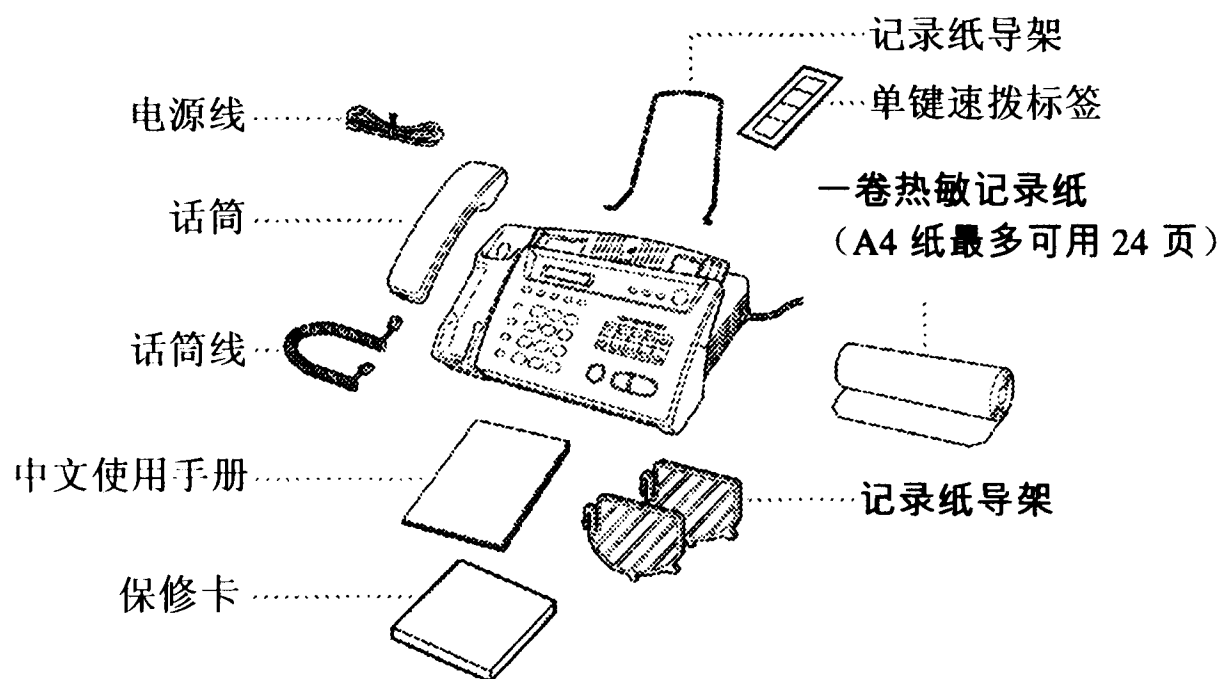

注意：当您搬运传真机时，请使用该机器附带的材料。若您没有正确安装传真机，您将失去保修权。

---

## 1 选择合适的放置地点

---

按照下面的要求选择一合适的地方放置您的传真机。

### 适宜放置的位置

- 请选择平稳、光滑、清洁的桌面放置本传真机。
- 放置机器的地方应没有振动和冲击。
- 尽量把传真机放置在靠近电话线插孔和电源线插座的地方。

### 不宜放置的地方

- 应避免放置在来往人员繁多的地方。
- 应避免放置在靠近热源、空调、水、化学物质、冰箱旁边的地方。
- 应避免放置在阳光直射处、高温处、高潮湿处、多灰尘处。
- 不要把机器的电源插头与受墙壁开关或定时开关控制的插座相连接。这样有可能会造成电源的突然断电，而丢失机器存储器中存储的信息。
- 不要把机器的电源插座与大功率设备供电线路相连。因为大功率的设备会干扰供电的电源。
- 应避免放置在高磁场区域（例：喇叭、无绳电话...等）旁。

## 装配

### 1 安装记录纸

- 1 将手指放入面板下方的按槽，打开并拉起裁纸盒盖。

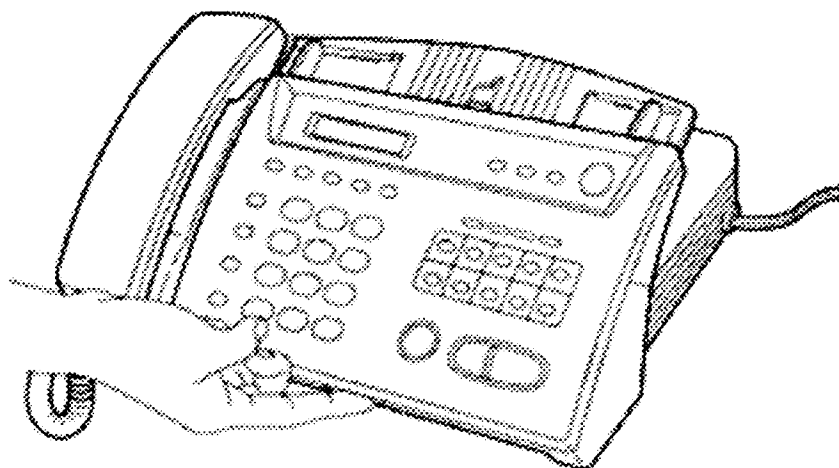

- 2 拉开蓝色释放杆以便拿下三张保护纸（最初设定时）或上卷残留在机器里的任何纸张。
- 3 将拆开的记录纸卷放入装纸位置，应使记录纸从纸筒的下方穿出。

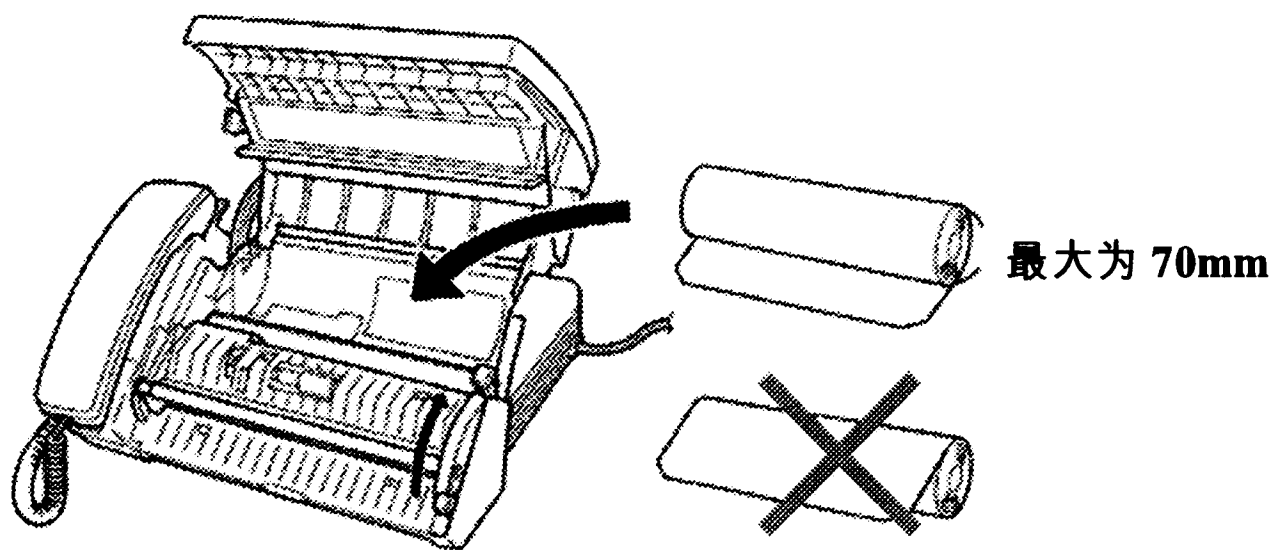

注) 当使用 210mm 尺寸的卷筒记录纸时.....

有两种不同类型的卷筒记录纸 (216mm/210mm)。如果使用 210mm 尺寸的卷筒记录纸, 请如下图所示在安装记录纸导架后再安装记录纸。

记录纸导架

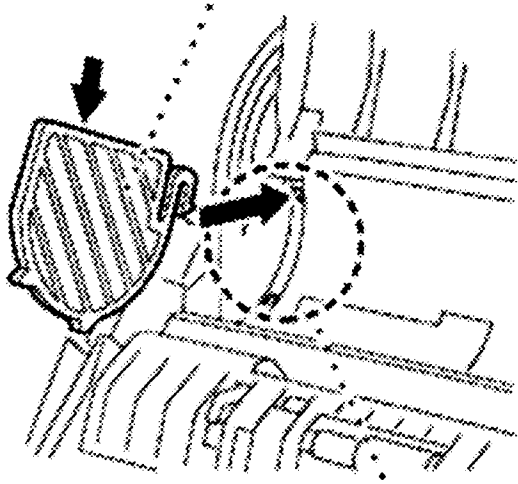

记录纸导架

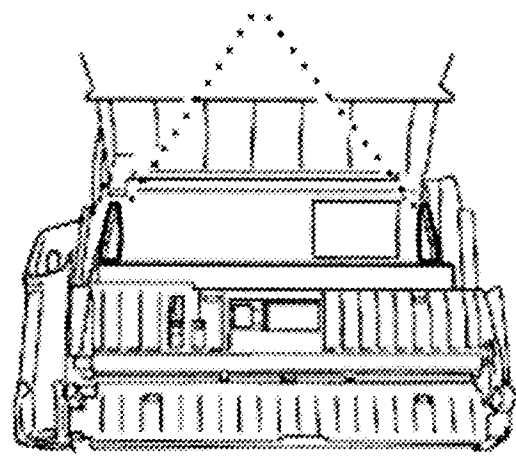

设定位置

- 4 拉出足够长的记录纸以便使其超过箭号所示位置, 并一直露出到传真机前方。注意确认不要让纸张松弛。

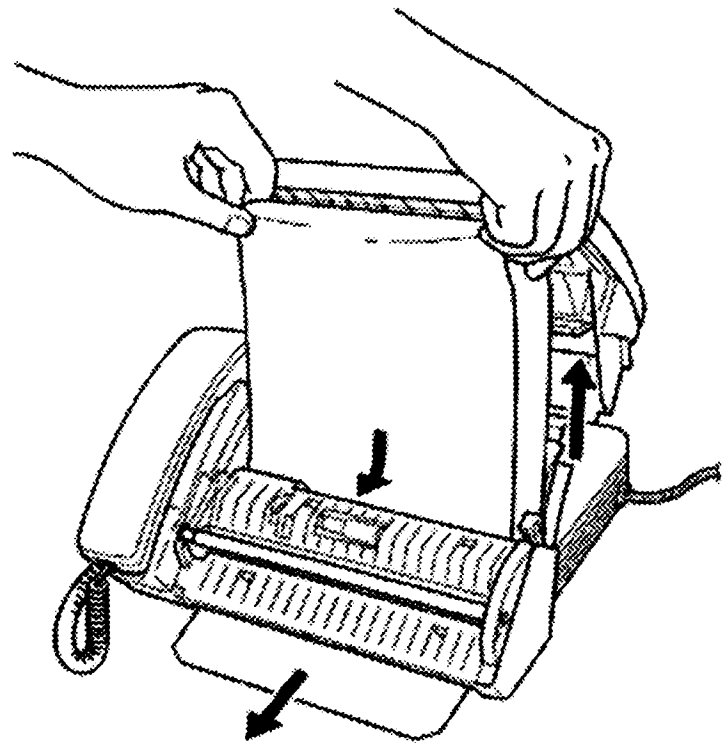

- 5 按下蓝色释放杆并关闭面盖。

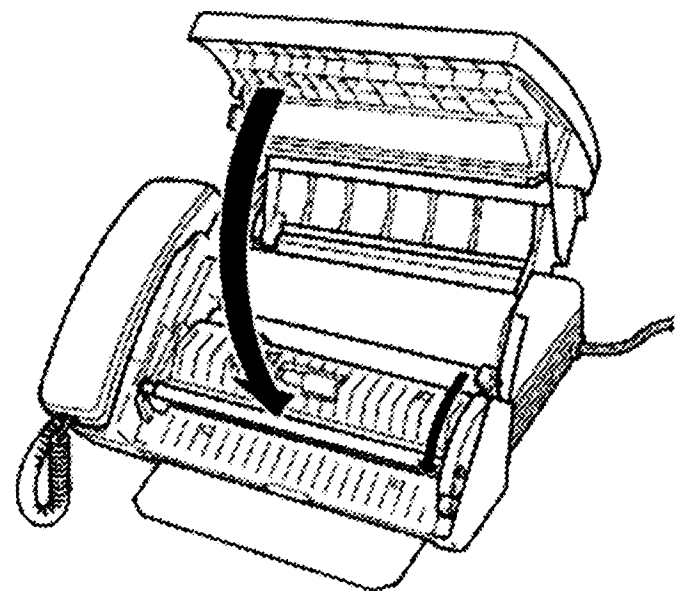

## 2 连接机器

请按照以下步骤连接话筒、电源线以及电话线。

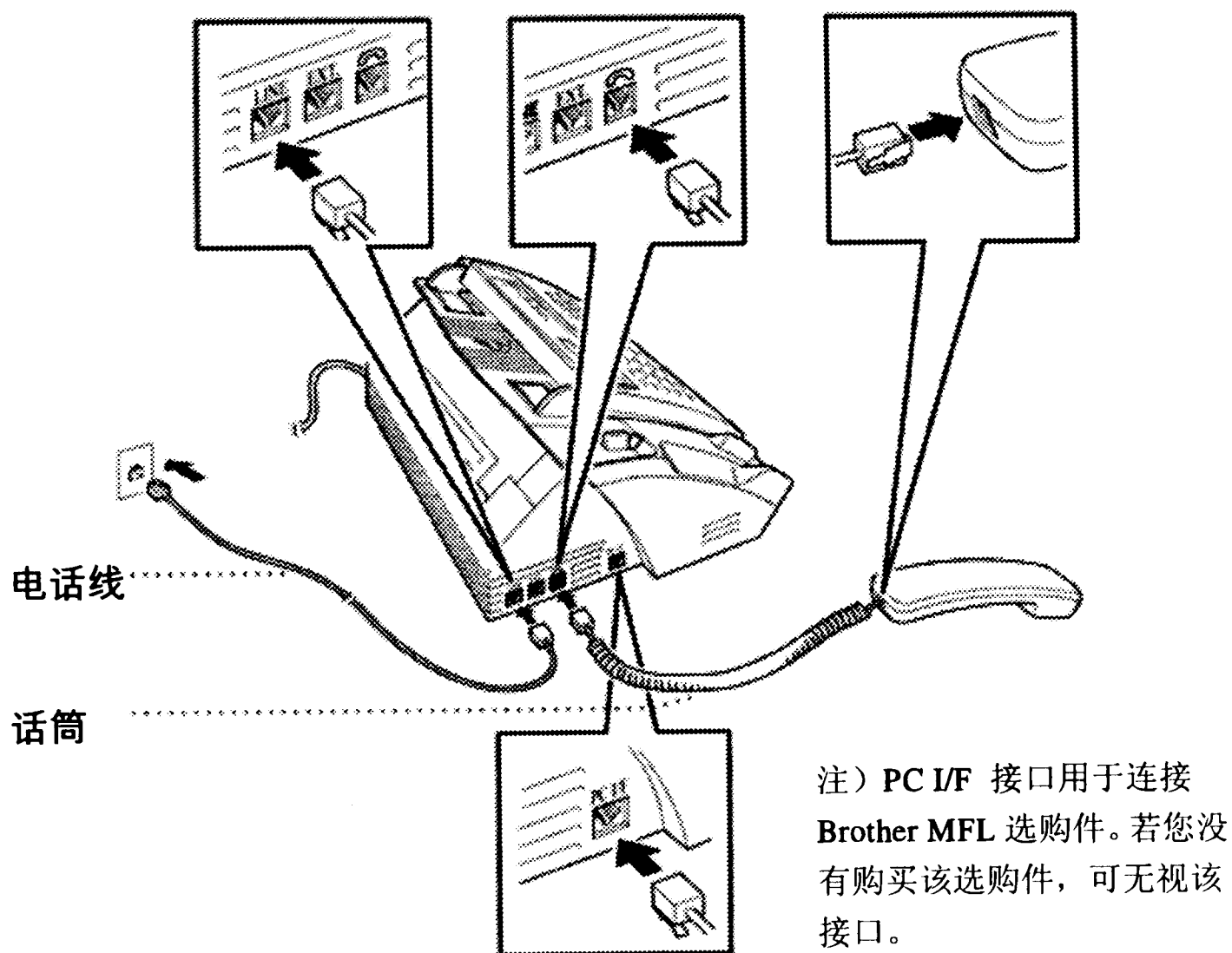

### 1 连接话筒

将弯曲的话筒线的一头接入话筒的底部，另一头接入传真机上三个插口之最右端的一个中。

### 2 连接电源线

### 3 连接电话线

将电话线的一头接到传真机背后的标有 **LINE** 的插孔上。电话线的另一头连接在墙壁上的电话线插孔上。

注意：

- 1 本机必须使用一个 3 线接地型插头接地。
- 2 由于机器从电源插口处接地，在您将传真机连接上电话线时，您能保护自己免受来自电话网络的潜在的危险电压。当您需要移动传真机时，应先拔下电话线，然后再拔下传真机电源线。
- 3 闪电与电源的不稳定可能会造成产品的损坏。我们推荐您在您的电源线上及电话线上使用优质的电源保护装置，或者在雷雨期间拔掉电源线及电话线。

### 3 安装文件导架

如下图所示安装好文件导架。

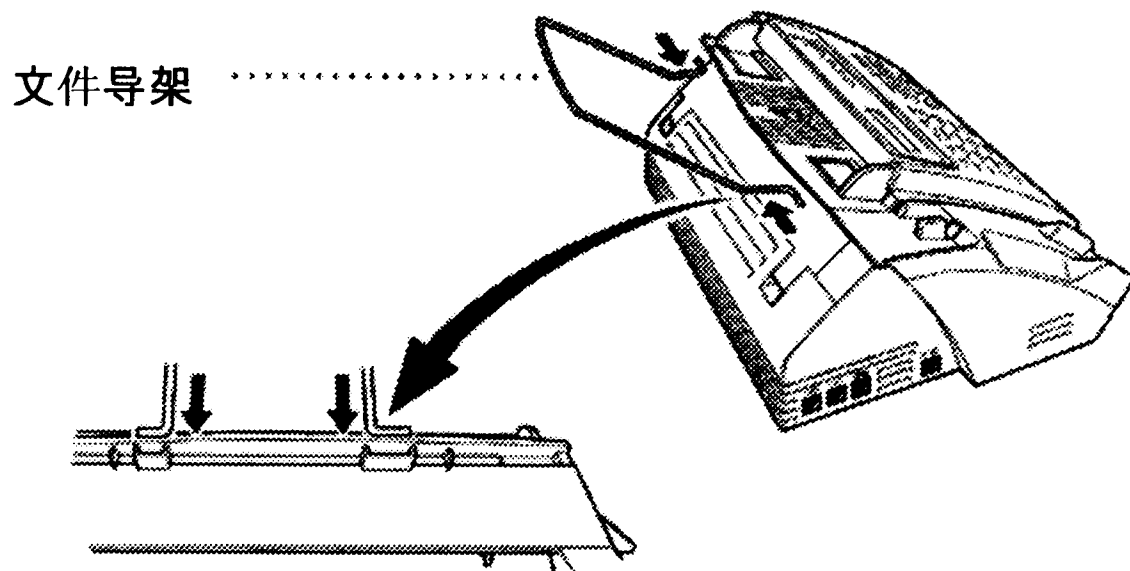

### 4 与多线系统 (PBX) 相连

大多数公司都使用集团电话系统。通常传真机能比较简单地连接到一个专门的系统或 PBX (Private Branch Exchange) 上, 我们建议您与安装该系统的公司联系, 请他们来为您连接传真机。

本机器最好使用单独的电话线路。这样, 可将本机器设置为自动接收传真模式, 不论白天还是黑夜, 都可接收传真。

若将本机器连接到某一多路系统时, 请该设备的安装者将本机连接到该系统的最后一条电话线路上。这样可以使本机器避免受到每一个电话呼叫的打扰。

所有的传真机都应该被连接到双线系统上。如果您的线多于两股, 或许不能用来连接传真机。

当将本机安装到 **PBX** 下工作时的要点

- 1) 不能保证本机器在所有 **PBX** 下都能正常工作。当您遇到本机器在某 **PBX** 下不能正常工作时, 应及时报告给管理该 **PBX** 的公司。
- 2) 若所有收到的呼叫都是由接线员应答的话, 建议将本机器设置为手动接收模式 (请参阅第 7 章)。所有收到的呼叫最初都被认为是电话呼叫。
- 3) 本机器既能做为脉冲电话使用, 也能做为音频电话使用。

### 5 有关您的电话线上的已有的服务

若在您的电话线上带有 Call Waiting Caller ID、Call Waiting、Ring Master、Voice Mail、应答服务、警报系统或其它服务时, 在操作传真机时有可能发生问题。

## 6 与外接电话答录机相连

您可以选择一种外接应答系统与本传真机相连。当传真机与外接电话答录机（TAD）相连时，TAD 将应答所有外来电话。而传真机将会注意接“听”传真音（CNG），一旦听到时，传真机将会开始接收传真。若“听”不到 CNG 时，传真机将让 TAD 开始播放您录制的外出留言以便对方留下语音佚息。

TAD 必须在 4 声振铃（最好设为 2 声）之内回答呼叫。因为在 TAD 开始回答之前，传真机无法“听”到 CNG，而在 4 声振铃之后，与 CNG“握手”的时间只有 8-10 秒。请按照本手册里的说明录制外出留言。在 TAD 上请勿进行省费功能的振铃设定。

请勿将 TAD 连接到同一电话线路上，因为这样做时，传真机与 TAD 都试图控制线路。

外接 TAD 必须被接入传真机左端标有 **EXT** 的插口。若您将 TAD 插入墙上插座，则可能您的传真机将无法工作。

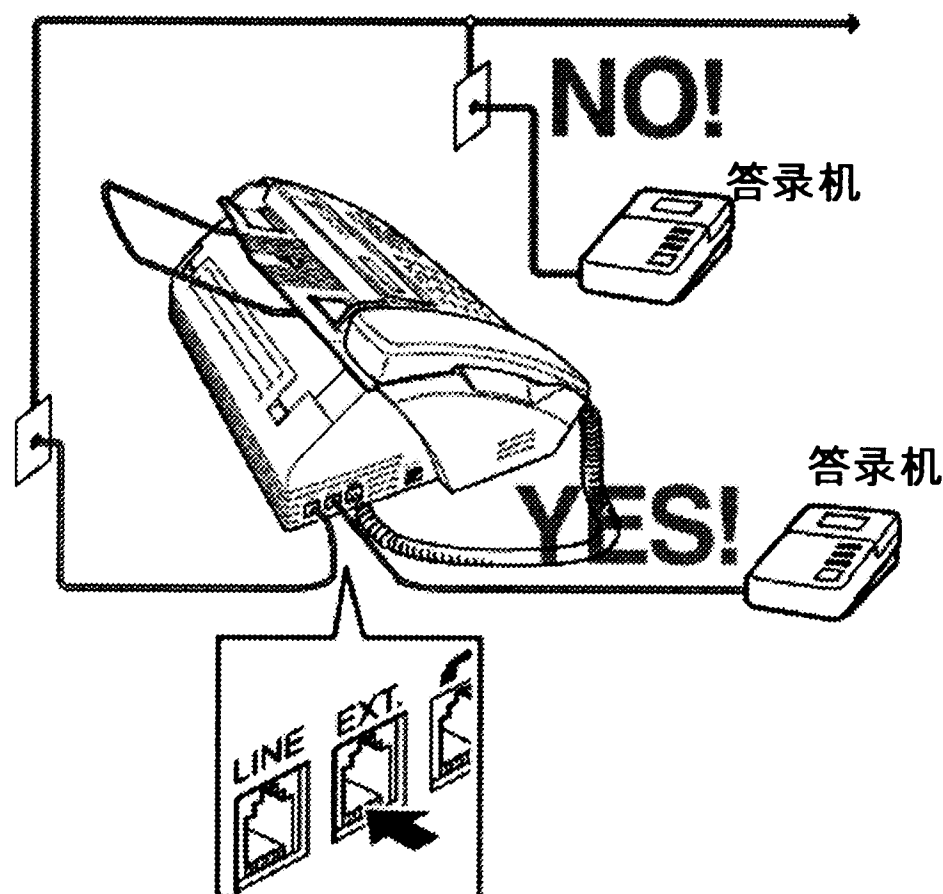

### 连接步骤：

- 1 将电话线的一头插入墙上插座，另一头插入传真机的 **LINE** 插口。
- 2 将TAD上的电话线插入传真机的 **EXT** 插口（请确认在TAD上该线应该被插入电话线口）。
- 3 将TAD的振铃次数设在4声以内（不使用传真机的振铃次数的设定）。
- 4 录制外出留言（参见下面说明）。



- 5 将TAD设为应答模式。
- 6 将信息存储设为VOICE: EXT (功能/设定, 8, 1) (仅限于FAX325MC)。
- 7 将应答模式设为MC: MSG CTR. (仅限于FAX325MC)。对于FAX 315, 则设为TAD: ANSWER MACH.。

### 外出留言 (OGM)

在录制应答留言时, 请注意掌握好时间。

#### 步骤:

- 1 最初的 5 秒内不必留言, 以便传真机检测是否有传真信号。
- 2 在其后的 20 秒内进行应答留言。
- 3 在留言的最后部分请告诉对方您的遥控启动代码以便对方以手动方式传送传真。例如: “在啾的信号音之后, 请留言或按 \*51 键以传送传真”。

## 7 与外接电话相连

---

本传真机备有话筒可以作为普通电话使用, 同时也可以与外接电话 (或 TAD) 直接相连。

连接时请将电话机上的电话线接入传真机左边的 **EXT** 插口。

当外接电话 (或 TAD) 正在使用时, 屏幕将显示 “**EXT. TEL IN USE**” 的字样, 这时若拿起传真机上的话筒, 则会听到蜂鸣声。若要将正在通话的外接电话上的电话转到传真机上, 请按 免提拨号 或 免提通话 键。

注) 在某些国家该功能有可能无法工作。

## 第三章 屏幕编程 (OSP)

### 方便用户的编程界面

本机器具有屏幕编程功能与帮助键，这种方便用户的编程界面可以帮助您充分利用本机提供的所有功能。

本机器的编程是在液晶显示屏上进行的，液晶屏幕上将出现一步跟着一步的提示，帮助您编制程序，您所需要做的就是按照提示的指导，选择功能菜单，编程选项与设置等操作，以完成编制程序的工作。

#### 1 功能模式

如果您需要进入屏幕编程状态，请按 **功能/设定** 键，当您进入功能模式后，液晶显示屏显示第一级功能选项循环，当您需要的功能选项出现在液晶显示屏上时，请立即按 **功能/设定** 键，则进入该功能项。

您也可按 **▶** 右方向键，加速功能选项循环的速度。当您需要的功能项出现在液晶显示屏上时，请立即按 **功能/设定** 键，即可进入该功能项（您也可按 **◀** 左方向键，显示上一个功能选项。总之您可使用 **◀▶** 左右方向键加速循环显示功能项。）

在您按 **功能/设定** 键之前，您也可使用 **▶** 或 **◀** 右方向键来修改错误。

当您完成一个设定时，屏幕将显示 **ACCEPTED** 字样。

如果您需要退出屏幕编程状态，请按 **停止** 键。

注：本文以下部分均使用 **◀▶** 来表示 **◀** 及 **▶** 方向键

#### 2 交替显示

当您看到屏幕内容交替显示时，其一屏是当前选项，另一屏为帮助信息，简要地指导您如何进行下一步操作，您可经常看到的例子如右所示，当您原稿放在进稿器上时，将出现提示，请您拨号并发送传真，或进行复印。

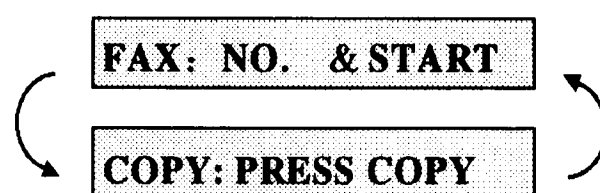

### 3 功能设定表

如果您对如何进行屏幕编程有了基本的了解，您便可以不用手册即进行大多数的编程工作。为了帮助您了解在屏幕编程里所包含的各种功能选择、选项与设置等内容，本书特编制了下面的功能表。

第一级功能		1.INITIAL SETUP (使用前基本设定)	
第二级功能	功能解释	内定值	请参阅
1.DATE/TIME 日期 / 时间设定	可在液晶显示屏上设置时间与日期，并可将其打印在传真文件上。		4-1页
2.STATION ID 设定公司行号	可在传真机内存储您的名字或公司名称、传真号码、电话号码。它们将自动打印在发出的传真文件的每页的顶部。		4-2页
3.BEEPER 蜂鸣器音量大小	本功能能调节蜂鸣器音量大小。	LOW	4-3页
4.TONE/PULSE 双音频 / 脉冲	有两种不同的拨号模式，您必须根据您的电话线路的情况，选择其中的一种。TONE双音频、PULSE脉冲式。	TONE 双音频	4-1页
第一级功能		2.SETUP RECEIVE (接收传真之设定)	
第二级功能	功能解释	内定值	请参阅
1.RING DELAY 振铃次数设定	在 F/T、FAX或MC模式下机器应答呼叫之前的振铃次数。	振铃次数: 6次 省费功能时: OFF (FAX325MC)	5-3页
2.F/T RING TIME 传真 / 电话双振铃 时间设定	在 F/T 模式下产生的通知您接听电话的模拟振铃 (双振铃音) 时间的设定。	20 秒	5-4页
3.EASY RECEIVE 简易接收	利用本功用则无需按 启动 键即可接收传真。	ON 开启	5-5页
4.REMOTE CODE 分机遥控	若设定了分机遥控代码，可以通过分机启动或关闭传真机。	ON (*51, #51, *81)	5-6页
5.POLLING RX 遥控索取 (接收方)	设定您的传真机以便遥控索取另一传真上的文件。	OFF 关闭	5-7 页
6.MELODY SETUP 音乐铃声 (仅限于FAX325MC)	可设定几种音乐铃声。		5-3页 5-4页
7.MF LINK (电脑收发传真) (仅限于 FAX325MC)	可选择“只接收传真”，“PC 优先”或“只通过PC接收”三种模式。	PC 优先	5-9 页

<b>第一级功能 3.SETUP SEND (发送传真之设定)</b>			
第二级功能	功能解释	内定值	请参阅
1. COVERPG SETUP 封页设定	若开启本功能发送传真时,可自动生成一张封页与传真一起发送。	OFF 关闭	6-3页 6-4页
2. COVERPAGE MSG 自定义封页	自定义封页信息		6-6页
3. CONTRAST 对比度调整	根据所传送或复印之文件,可改变明亮或较暗之设定。	AUTO 自动	6-6页
4. RESOLUTION 分辨率调整	若需要传送具有不同分辨率的文件,本功能允许您按页设定所需要的分辨率。	STANDARD 标准	6-6页 6-7页
5. OVERSEAS MODE 改善通讯协议	若发送至国外的传真发生问题时,可将本功能开启后再传真。	OFF 关闭	6-7页
6. CALL RESERVE 传真后通话	使用此功能可在发送传真完毕后,与对方通话。	OFF 关闭	6-7页 6-8页
7. DELAYED FAX 定时发送	定时发送传真		6-9页
8. POLLED TX 遥控索取(发送方)	设定您的传真机以便让另一台传真来遥控索取您传真上的文件	OFF 关闭	6-10页
9. MEMTORY TX 存储发送 (仅限于FAX325MC)	可以通过内存发送传真。	OFF 关闭	6-2页
<b>第一级功能 4.CANCEL JOB (取消作业)</b>			
第二级功能	功能解释	内定值	请参阅
	可使用本功能取消某一已经设定的作业,如定时传送、被遥控索取传真等。		6-11页
<b>第一级功能 5.INTERRUPT (中断)</b>			
第二级功能	功能解释	内定值	请参阅
	本功能可使您在不取消定时传送或被遥控索取传真等状态下,也能立即发送一份传真。		6-11页
<b>第一级功能 6.SET AUTO DIAL (自动拨号之设定)</b>			
第二级功能	功能解释	内定值	请参阅
1. ONE-TOUCH DIAL 单键快速拨号	若您已登录了单键快速拨号时,可以按该单键进行自动拨号。		7-1页
2. SPEED-DIAL 速拨拨号	若您已登录了速拨拨号时,可通过按四个键进行自动拨号。		7-2页
3. SETUP GROUPS 顺序同报组群快速拨号 (仅限于FAX325MC)	若您已登录了组群快速拨号时,则只需按一个单键即可将一份传真同时发送到许多不同地方。		7-3页

<b>第一级功能 7.PRINT REPORTS (打印报告)</b>			
第二级功能	功能解释	内定值	请参阅
1. XMIT REPORT 传真验证报告	可打印几种一览表及报告清单(详细说明请参阅第11章)。	OFF 关闭	11-1页
2. ACT. REPORT 传真活动报告		时间间隔: OFF	11-1页
3. AUTO DIAL 单键及速拨拨号中的内容			11-1页
4. TEL. INDEX 已登记的电话号码			11-1页
5. USER SETTINGS 所有用户设定			11-1页
6. MEMORY STATUS 内存存储状态清单 (仅限于FAX325MC)			11-1页
<b>第一级功能 8.SETUP MSG CTR (信息中心) (仅限于FAX325MC)</b>			
第二级功能	功能解释	内定值	请参阅
1. MSG STORAGE 信息的存储接收	您可使用本功能选择存储传真信息、语音信息或传真/语音信息。	FAX: OFF VOICE: ON	9-2页
2. BACKUP PRINT 备份打印	当信息中心存储接收到传真信息时自动备份打印。	ON	9-5页
3. OGM 外出留言	选择或录制外出留言。	MSG CTR OGM	9-2页 9-8页
4. ICM MAX.TIME 外来留言最长时间	可限制外来留言的最长时间。	30秒	9-6页
5. ICM REC. MONITR 监听音量	调节来电语音信息的音量。	ON 开启	9-7页
6. FAX FWD/PAGING 传真转发/传呼	设定传真机转发传真/信息,或呼叫您的传呼机。	OFF 关闭	9-7页
7. REMOTE ACCESS 远程遥控密码	设定远程遥控时的密码。	159*	9-9页
<b>第一级功能 0.TEL SERVICE (电话服务)</b>			
第二级功能	功能解释	内定值	请参阅
2. KEY LOCK 按键锁定	除了接收传真进入内存外,几乎所有功能被禁止使用。	OFF 关闭	4-4页

## 第四章 使用前基本设定

### 传真机使用之前的基本设定

#### 1 设定双音频式 / 脉冲式 (Tone / Pulse)

本机既支持双音频拨号也支持脉冲拨号，其初始状态为双音频拨号。如果您使用的电话线路是脉冲线路的话，请按下列步骤修改设定。

##### 步骤:

- 1 按 功能/设定 键，再按 **1**，按 **4**。  
这时屏幕将提示您选择双音频式或脉冲式。
- 2 使用 ◀ 或 ▶ 方向键选择您所需要的模式。
- 3 当您所要的模式出现时，按 功能/设定 键。
- 4 按 停止 键退出。

DIALING: TONE?

DIALING: PULSE?

注: **TONE** 为双音频式，**PULSE** 为脉冲式。

#### 2 设定日期与时间

本机在屏幕上显示日期与时间，并在所发送的每一份传真上打印日期与时间。当停电时，传真机仍将保持日期与时间之数据约 48 小时。其它所有设定不会受到影响。

##### 步骤:

- 1 按 功能/设定键，再按 **1**，按 **1**。
- 2 输入年份的最后两位数，再按 功能/设定 键。
- 3 输入两位数的月份，再按 功能/设定 键。（例如，九月份则输入 09，十月份则输入 10）
- 4 输入两位数的日期，再按 功能/设定 键。（例如，06）
- 5 输入 **24** 时制时间，再按 功能/设定 键。（例如，15:25 表示下午 3 点 25 分）

ENTER YEAR: XX

ENTER MONTH: XX

ENTER DAY: XX

ENTER TIME: XX:XX

6 按 停止 键，这时屏幕将显示您所设定的日期与时间。

注) 有两种不同的显示方式。1 种显示为 月/日/年，另 1 种显示为日/月/年。

### 3 设定公司行号

您可以将您的名称、传真号码及电话号码存储在本机内。传真机能将这些信息打印在每一个传真封页及所有的传真页上。

#### 步骤:

1 按 功能/设定 键，再按 1，按 2。  
这时屏幕将提示您输入传真机号码。

FAX:

2 输入一个不超过 20 位的传真号码，  
再按 功能/设定 键。

3 输入一个不超过 20 位的电话号码，再按  
功能/设定 键。若您的电话号码与传真  
号码相同时，请将其再输入一遍。屏幕  
将显示您所输入的数字。

TEL:

4 使用数字键输入您的名称(20 个字母以  
内)，再按 功能/设定 键。  
(字符的输入方法请参考下一节所述)

NAME:

5 按 停止 键。屏幕将返回到日期与时间状态下。

### 4 如何输入字符

当您进行某些功能设定时，如设定公司行号等，您需要输入一些字符到传真机里。在大多数的数字按键上方标有三或四个字母。“0”、“#”与“\*”的上方则没有标字母，因为要利用它们进行特殊字符的输入。

参照下表，按相应的数字键若干次，便可输入您想要键入的字母了。

数字键	按一次	按二次	按三次	按四次
2	A	B	C	2
3	D	E	F	3
4	G	H	I	4
5	J	K	L	5
6	M	N	O	6
7	P	Q	R	S
8	T	U	V	8
9	W	X	Y	Z

### 如何输入空格

输入空格按 ► 键（右方向键）2 次。

### 如何修改或删除已输入的字符

修改或删除字符时按 ◀ 键（左方向键）移回光标，当光标移到最后一个正确的字符下面时，按下 停止 键，则位于光标右边的所有字符均将被消去。这时再重新输入新的字符。

### 如何输入相同键的字符

如果要输入的字符与刚刚输入的字符使用相同键时，需按 ► 键（右方向键）将光标移向右边再输入。

### 如何输入特殊字符及标点符号

不断按 \*，# 或 0 键将光标移动到您所需要的特殊字符或标志符号上，然后按 ► 键选择之。

按 \* 键……(空格)!" # \$ % & ' ( ) \* + , - . /

按 # 键……: ; < = > ? @ [ ] ^ \_

按 0 键……É À È Ê Î Ç Ë Ö Ø

注意：本传真机可在每个传送页的顶端或底端或在传送的首页，标注发送日期与时间，发送人的单位名称或个人姓名，以及发送方的电话号码。如何把这些信息输入您的传真机内，请您参阅 4-1，4-2 页的说明。

- 您输入的电话号码仅被使用于传真后通话请回电报告与封页功能中。
- 如果您没有输入传真号码，则将没有任何信息能被输入。
- 若要在两个数字之间输入空格，请按一次 ► 键；若要在两个字符之间输入空格，请按两次 ► 键。
- 如果您已设定了公司行号，这时屏幕提示您按 1 进行修改，或按 2 退出编辑。

## 5 设定蜂鸣器音量大小

您可将蜂鸣器音量设定为 **LOW**（小）、**HIGH**（大）或 **OFF**（关闭）。初始设定值为 **LOW**。若将蜂鸣器音量设定为 **LOW**（小）或 **HIGH**（大）时，则每按下一个键，或每发生一个操作错误，或每发送或接收完一份传真时，蜂鸣器都将发出响声。若您不想让其发出响声，可将蜂鸣器音量设定为 **OFF**（关闭）状态。

### 步骤：

- 1 按 功能/设定 键，再按 1，按 3。
- 2 使用 ◀ 或 ► 键选择您需要的蜂鸣器音量大小值。
- 3 当屏幕出现您所要的设定时，按 功能/设定 键。



4 按 停止 键退出。

### 6 设定喇叭音量

---

当您的传真机处于免提状态时（即在您按下 免提拨号 键或 免提通话 键后），您可通过选择喇叭音量级来调整喇叭音量。

调整喇叭音量可按 小 键或 大 键，屏幕会显示您正选择的设定。每一次按键将改变下一个设定的音量。每一个新的设定将保留到您再次更改它为止。

当您是使用 FAX325MC 时，在您听外出留言（OGM）或外来信息时也可调整音量大小。

若您在 FAX325MC 上将监听音量设为 OFF（按 功能/设定, 8, 5 键时）时，您将听不到对方留下信息的声音。其它操作的音量也可通过 小 键或 大 键来调节。

### 7 设定振铃音量

---

当传真机在空闲状态下时，您可以调整其振铃音量。除了调整音量大小外，还可将之设定为 OFF。

调整音量大小请按音量的 大 键或 小 键，您每按下一次时，机器都将会发出此时的振铃声音以便您确认，且屏幕会显示您所选择的设定值。每一次按键将改变下一个设定的音量。每一个新的设定将保留到您再次更改它为止。

### 8 内存存储

---

所有在 *使用前基本设定*、*接收传真之设定*、*自动拨号设定*、*遥控传真选项功能*、*信息中心*、*信息中心信息分类信箱*，以及发送传真之设定中的 *封页设定*、*自定义封页*等特性，将永久性的保存在传真机的内存中。即使传真机处于停电状态时，也不会丢失您已设定好的数据。

### 9 按键锁定系统

---

此功能用于防止未经许可者擅自使用传真机。当按键锁定系统的开关处于 ON 状态时，大部分的功能都被禁止使用，只有以下功能仍可以被使用。

- 接收传真
- 应接电话
- 预约定时发送传真\*
- 遥控索取传真\*

## ■ 传真转发\*

## ■ 远程遥控

\*仅限于该功能在按键锁定系统被置于 ON 之前已经被设定好的情况。

注) 当按键锁定系统处于 ON 状态时, 即使您设置了 MFL (多功能连接软件) 的功能, 打印与扫描功能均不能使用。

## 10 使用按键锁定系统

您必须使用密码来开启和关闭按键锁定系统。

### 首次设定按键锁定系统

#### 步骤:

- 1 按 功能/设定 键, 再按 0 按 2。

屏幕提示您输入密码, 然后按 功能/设定 键。

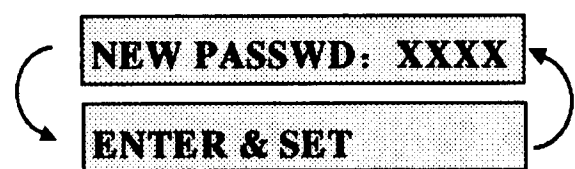

- 2 输入一个 4 位数字作为新的密码。

- 3 按 功能/设定 键。

屏幕提示您再次输入该密码。



- 4 再次输入密码, 并按 功能/设定 键。

- 5 屏幕显示如右。

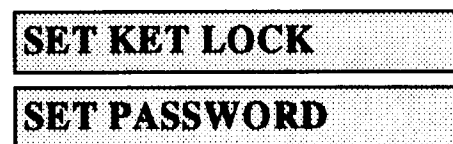

- 6 按 ◀ 或 ▶ 键 选择 SET KEY LOCK。

- 7 按 功能/设定 键, 屏幕提示您输入密码。

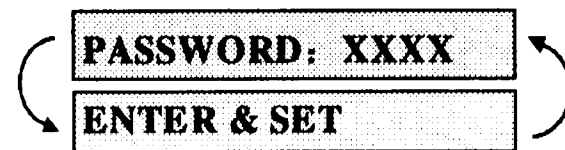

- 8 输入一个 4 位数字的密码, 然后再按 功能/设定 键。

此密码须与传真机里已存储之密码相同。

这时屏幕显示“ACCEPTED”的字样约 2 秒钟, 然后屏幕显示 KEY LOCK MODE, 即按键锁定系统已被置于 ON 状态。

注) 若在步骤 8 中所输入的密码不正确时, 屏幕将显示“WRONG PASSWORD”(密码错误)。2 秒钟后, 屏幕将返回到通常状态(显示日期与时间)下。此时您必须从步骤 1 开始重新进行按键锁定系统的设定。

## 更改按键锁定系统密码

## 步骤:

- 1 按 功能/设定 键, 然后再按 0, 按 2。
- 2 按 ◀ 或 ▶ 键, 选择 SET PASSWORD。
- 3 按 功能/设定 键。  
屏幕提示您输入旧的密码。
- 4 输入现在的旧密码。
- 5 按 功能/设定 键。  
屏幕提示您输入一个新的密码。
- 6 输入一个 4 位数字作为新的密码。
- 7 按 功能/设定 键。  
屏幕提示您再次输入该新密码。
- 8 再次输入新的密码, 并按 功能/设定 键。
- 9 按 停止 键退出。

SET KET LOCK

SET PASSWORD

OLD PASSWD: XXXX

ENTER &amp; SET

NEW PASSWD: XXXX

ENTER &amp; SET

VERIFY: XXXX

ENTER &amp; SET

## 将按键锁定系统设为 ON (开启) 状态

## 步骤:

- 1 按 功能/设定 键, 然后再按 0, 按 2。
- 2 按 ◀ 或 ▶ 键 选择 SET KEY LOCK。
- 3 按 功能/设定 键, 屏幕提示您输入密码。
- 4 输入一个 4 位数字的密码, 然后再按 功能/设定 键。  
此密码须与传真机里已存储之密码相同。

SET KET LOCK

SET PASSWORD

PASSWORD: XXXX

ENTER &amp; SET

这时屏幕显示“ACCEPTED”的字样约 2 秒钟, 然后屏幕显示 KEY LOCK MODE, 即按键锁定系统已被置于 ON 状态。

注) 若在步骤 4 中所输入的密码不正确时, 屏幕将显示“WRONG PASSWORD”

(密码错误)。2 秒钟后，屏幕将返回到通常状态（显示日期与时间）下。此时您必须从步骤 1 开始重新进行按键锁定系统的设定。

### 将按键锁定系统设为 **OFF**（关闭）状态

#### 步骤:

- 1 当按键锁定系统处于开启状态时，按 功能/设定 键。

屏幕提示您输入密码然后按 功能/设定 键。

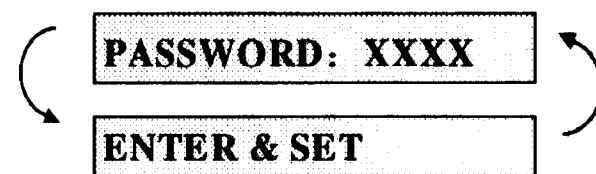

- 2 输入一个 4 位数字的密码并按 功能/设定 键。

此时按键锁定系统已被置于 **OFF** 状态。

注) 若在步骤 4 中所输入的密码不正确时，屏幕将显示“**WRONG PASSWORD**”（密码错误）。2 秒钟后，屏幕将返回到通常状态（显示日期与时间）下。此时您必须从步骤 1 开始重新进行按键锁定系统的设定。

注) 如果您忘记了按键锁定的密码，请联络您所在地区的 **Brother** 代理店查询。

## 第五章 接收传真之设定

---

### 基本接收功能

#### 1 选择应答模式

---

手动接收模式 (**MANUAL**) — 使用此模式，您必须接听每一个电话，如果是传真，按启动键接收，然后挂机。

自动接收模式 (**FAX ONLY**) — 使用此模式，您的传真机将自动接收每一个来电。如果是电话，您将接听不到，但您可在此模式下拨出电话。

传真 / 电话模式 (**FAX/TEL**) — 使用此模式，您的传真机将自动判别每一个来电。如果是传真将自动接收传真文件。如果是电话将会有双振铃音（此双振铃音有别于电话公司的振铃音）以通知您接听。使用此模式前必须先设定振铃次数及传真 / 电话双振铃时间（将在下面做详细介绍）。

外接答录机接收模式 (**TAD**)（仅限于 **FAX315**）— 您只有在此设定下才能使用外接应答机。您的外接答录机与传真机相连接，并应答每次呼叫。一旦外接答录机应答，传真机将等待传真信号音。如果检测到传真信号音，则打印出传真。

此设定仅在与一外接答录机设备 (**TAD**) 相连的状态下才能工作，而在与电话公司的语音信箱相连的状态下无法工作。此外，在此设定下，振铃次数设定及传真/电话双振铃时间设定将无效。

注) 在某些国家可能无法连接 **TAD**。

夜间接收模式 (**NIGHT**)（仅限于 **FAX315**）— 这是夜间接收传真时的设定模式。这种情况下传真机不振铃即可接收外来传真。若拨入的是电话，传真机也不会发出铃声并且不接收电话。呼叫方在听到数次铃声后会听到传真信号音。

夜间接收模式 (**NIGHT**)（仅限于 **FAX 325MC**）— 如果您将接收模式设定为 **Night**（夜间），则 **MC**（信息中心）的 **ON/OFF** 开关将自动转为 **ON**（开启）状态。这种情况下传真机不振铃即可接收外来传真。若拨入的是电话，则来电语音将被存储在信息管理内存中。由于来电语音音量的监听器自动关闭，所以用户不会受到来电呼叫的干扰。一旦内存存满，当传真机里有记录纸时，机器将转为传真 / 电话 (**F/T**) 模式。而在内存存满且又没有记录纸的情况下，传真机将转为手动接收模式。

注) 若在信息中心模式中未录制外出留言（请参阅第九章），传真

机将不会接收来电语音呼叫。

注) 在夜间接收模式下，用户所设定的接收模式将无效。在早上，用户必须接 **模式** 键来手动恢复原设定的应答模式（例如 **F/T** 模式或 **FAX ONLY** 模式）。

信息中心模式 (**MSG CTR**) (仅限于 **FAX325MC**) — 本机内装备有管理传真信息及语音信息的数码式信息中心。当您使用该模式应答呼叫时，它能最多记录 15 分钟的信息。要想知道更多的有关信息中心 (**MSG CTR**) 操作的信息请参阅第十章。

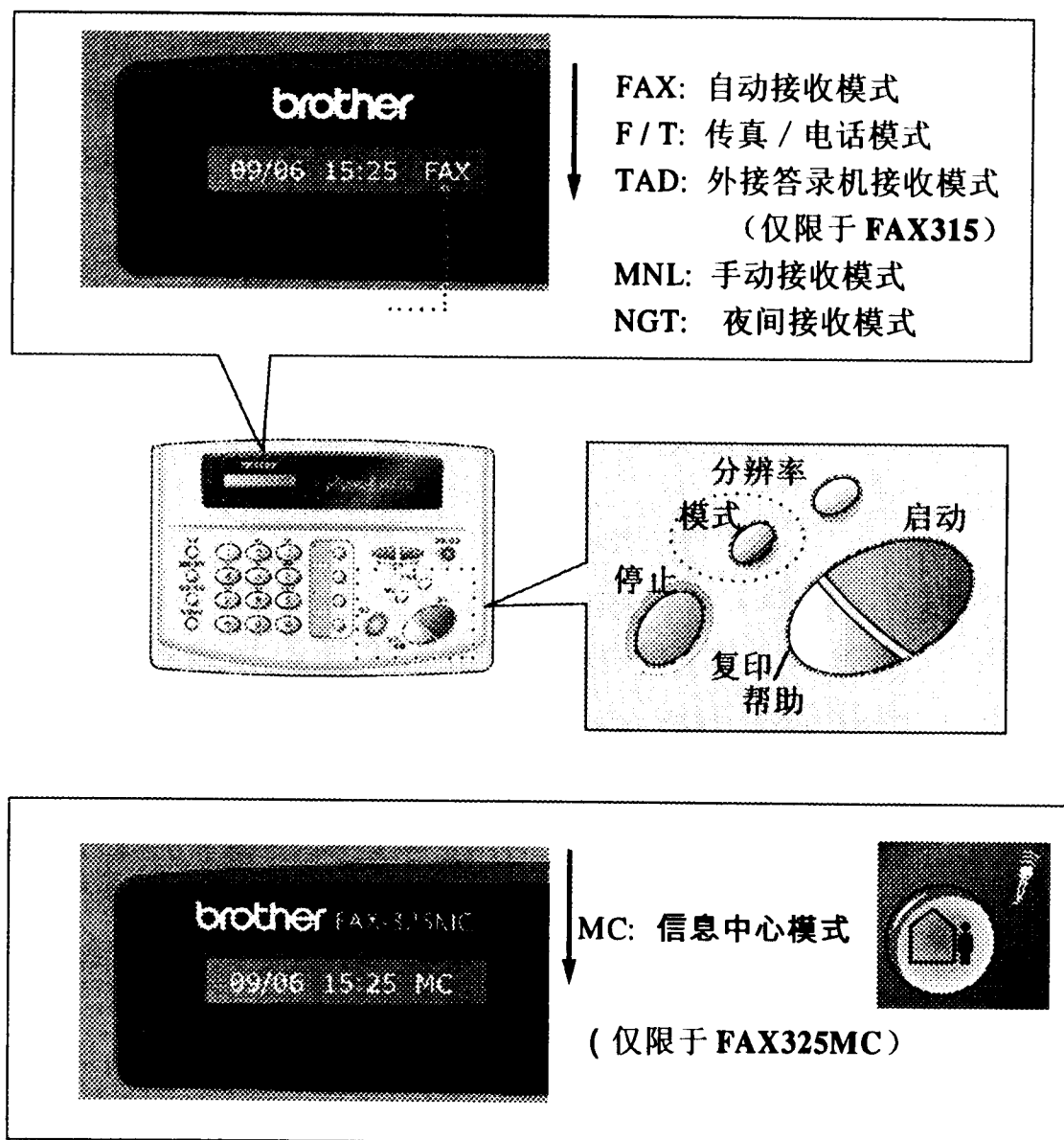

### 如何选择及改变应答模式

#### 步骤:

- 1 按 **模式** 键，屏幕显示您当前的选择。  
 在 **FAX315** 上的选项如右所示。

FAX ONLY
FAX/TEL
TAD: ANSWER MACH.
MANUAL
NIGHT

在 FAX325MC 上的选项如右所示。

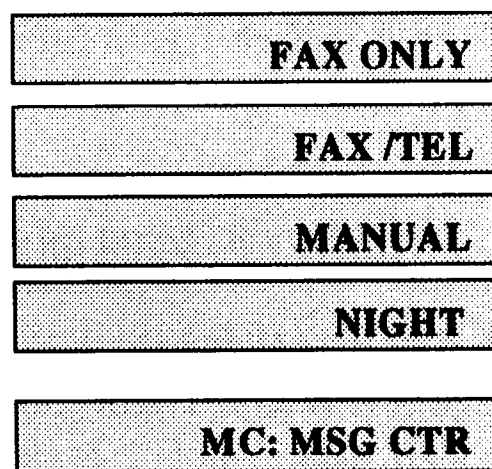

若信息中心模式为 ON 状态时，您对应答模式的选择将无效，这时屏幕出现如右显示。

- 2 继续按 模式 键直到您所要的新的选择出现为止。两秒钟后，屏幕恢复日期与时间的显示，并进入新设定的应答模式。

如果您是在某一操作中进入模式选择的话，屏幕则恢复到原来的显示状态下。

## 2 振铃次数设定

本设定决定了传真机在应答呼叫之前的振铃次数。

### 步骤:

- 1 按 功能/设定 键，再按 2，按 1。若是 FAX315，请跳到步骤 3。
- 2 使用 ◀ 或 ▶ 键选择 Ring Delay，并按 功能/设定 键。
- 3 使用 ◀ 或 ▶ 键选择传真机在应答呼叫之前的振铃次数(00~4 或 00~10)，然后按 功能/设定 键。如果您选择了 00 的话，传真机在应答呼叫之前无振铃。
- 4 按 停止 键退出。

## 3 音乐振铃设定（仅限于 FAX325MC）

您可以从四种音乐声中选择您所喜欢的一种用于振铃。在您选择了音乐振铃时，每当有电话或传真来电时，机器即会播放音乐。初始设定为信号音（SIGNAL）。

### 步骤:

- 1 按 功能/设定 键，再按 2，按 6。
- 2 使用 ◀ 或 ▶ 键选择 MELODY 1、MELODY 2、MELODY 3、MELODY 4 或 SIGNAL，然后按 功能/设定 键。

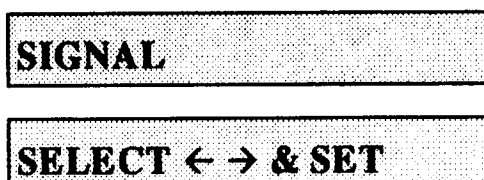

3 按 停止 键退出。

注) 即使您选择了音乐振铃, 但传真/电话双振铃的声音并不能被改为音乐声。

## 4 传真 / 电话双振铃时间设定

当传真机在自动判别到电话信号之后, 提醒您接听电话的双振铃音时间长短可通过此功能进行设定。有 20, 30, 40, 70 秒四种选择。在此期间, 除传真机外同一电话线上的其他电话都不会振铃, 但您可使用同一条电话线上的任何一个电话机接听。

### 步骤:

- 1 按 功能/设定 键, 再按 **2**, 按 **2** 。
- 2 使用 ◀ 或 ▶ 键选择传真机以双振铃音提醒您接听电话的时间长短。
- 3 按 功能/设定 键确认。
- 4 按 停止 键退出。

RING TIME: 20 SEC

这时, 当在传真 / 电话模式下有来电时, 在同一条线上的所有电话皆有振铃, 振铃次数为您所设定的次数。

您能让传真机自动判别是传真还是电话。如果是传真, 机器将自动打印出传真文件; 如果是电话, 机器将以双振铃音提醒您接听电话, 振铃时间为您所设定的传真 / 电话双振铃时间。

注) 如果对方在双振铃响铃期间挂机, 传真机仍将继续振铃。

## 5 录制传真 / 电话模式下外出留言 (仅限于 FAX325MC)

当传真机处在传真 / 电话接收模式下并有人呼叫时, 传真机 (而非外接答录机) 将播放您录制的外出留言, 对方虽然能听到您的留言, 但不能留下信息。删除外出留言的方法请参阅第十章的删除已录制的外出留言一节。

### 步骤:

- 1 按 功能/设定 键, 再按 **8**, 按 **3**。屏幕提示您选择:  
**F/T OGM** (传真 / 电话模式下外出留言) 或者 **MSG CTR OGM** (信息中心模式下外出留言)。
- 2 使用 ◀ 或 ▶ 键选择: **F/T OGM** (不是 **MSG CTR OGM**), 并按 功能/设定 键。
- 3 使用 ◀ 或 ▶ 键选择: **RECORD OGM?**, 并按 功能/设定 键。此时拿起



话筒，录制一段留言。

4 放回话筒。您录制的外出留言将被播放。

5 按 **停止** 键退出。

## 6 简易接收

使用本特性时，当您应答一个传真呼叫并听到传真信号声时，可不必按 **启动** 键，只需拿起话筒并稍候几秒钟，当您在传真机屏幕上看到“**RECEIVE**”或通过连接在传真机上的分机电话的话筒听到传真信息声时，再放回话筒，让传真机处理剩下的事。若选择 **ON** 状态的话，即使您拿起分机上的话筒，传真机都将自动接收传真。若选择 **OFF** 状态的话则只有按 **启动** 键，才能接收传真；或在电话分机上按遥控接收代码 **\*51**，以遥控接收传真文件。

在该特性被设为 **ON** 状态下，当您拿起电话分机上的话筒而传真机并不能自动接收传真时，请按遥控接收代码 **\*51**。若在传真机前请拿起其话筒并按 **启动** 键。

### 步骤：

1 按 **功能/设定** 键，再按 **2**，按 **3**。

2 使用 **◀** 或 **▶** 键选择：**ON**，**SEMI** 或 **OFF** 状态。

3 当屏幕上显示您的选择时，按 **功能/设定** 键。

4 按 **停止** 键退出。

注) 在某些国家可能无法使用分机电话。

## 高级接收功能

### 1 分机遥控操作

如果您在分机上应答一个传真呼叫时，可使用遥控启动代码，启动您的传真机。当您按下遥控启动代码 **\*51** 之后，传真机开始接收传真文件。

如果您的传真机应答一个电话呼叫并以双振铃音通知您接听时，您可在分机上输入遥控关闭代码 **# 51**，然后接听电话。

如果您应答呼叫时，对方没有人回答，可假设该呼叫是传真。若您拿着传真机话筒，可直接按 **启动** 键，然后挂机。若您使用分机电话，按遥控启动代码 **\*51**，稍候一会您将在电话分机的手筒里听到传真信号（“叽叽”声），然后挂机。若您使用外接电话，按遥控启动代码 **\*51**，并等到电话断了后（屏幕显示 **RECEIVE** 字样）再挂机（对方必须按 **启动** 键发送传真）。

#### 仅在传真 / 电话模式下工作

当您的传真机设定为传真 / 电话模式时，它将使用双振铃音来通知您接听电话。如果您在传真机旁，可直接拿起话筒应答。

如果您在分机电话旁，您需要在传真 / 电话双振铃时间内，拿起分机电话并按遥控关闭代码 **#51**。如果对方没有人回答，或有人想要发传真给您时，按遥控启动代码 **\*51**。

#### 如何传送电话到传真机

当您在远程遥控 **DECT** 无绳电话上拿起电话并欲传送到传真机时，其步骤如下。

##### 步骤：

- 1 在远程遥控无绳电话上，按遥控启动代码 **\* 8 1**。
- 2 传真机发出铃声（双振铃与当前的电话/传真铃声相同）并在屏幕上显示“**CALL PICKUP**”。
- 3 拿起话筒并按 **免提拨号** 键或 **免提通话** 键，或者不拿话筒只是在传真机上按 **免提通话** 键即可把电话传送到传真机上。

注) 在电话未被完全传送到传真机之前，请不要对无绳电话进行挂机。当您透过无绳电话不再听得到或不能与呼叫方谈话时即表示已传送完毕。如在电话仍未传送完毕前无绳电话便被挂机的话，电话将被切断。

若无人回答传真机的振铃，模拟振铃声将在 **30** 秒后停止。在这种情况下，您仍可以通过无线电话与呼叫方通话。但在传真机和无线电话之间不能通话。

## 更改遥控代码

在某些电话系统下，遥控代码不能工作。传真接收代码的初始值为 \*51，电话应答代码的初始值为 #51。您可根据需要利用本功能更改遥控代码。

当您遥控连接外接电话答录机而一直连接不通时，您可尝试将传真接收代码 \*51 改为 ###，将电话应答代码 #51 改为 999。

### 步骤：

1 按 功能/设定 键，再按 2，按 4。

2 使用 ◀ 或 ▶ 键选择 ON 或 OFF 状态。

REMOTE ACT.: ON?

3 按 功能/设定 键。

4 假如要修改传真接收代码，请输入一个新的代码，并按 功能/设定 键。

FAX RECEIVE: \*51

5 假如要修改电话应答代码，请输入一个新的代码，并按 功能/设定 键。

TEL ANSWER: #51

6 假如要修改遥控启动代码，请输入一个新的代码，并按 功能/设定 键。

ACT. VOICE: \*81

7 按 停止 键退出。

## 2 遥控索取传真功能 (POLLING)

遥控索取传真就是从己方的传真机遥控索取另外一台传真机里的传真文件的过程。或者您也可以要求对方的传真机向您的传真机遥控索取传真文件。

必须双方的传真机都要被设定为遥控索取传真的状态。进行遥控索取的一方要支付费用。

必须先设定好被索取方之操作流程再由索取方遥控索取传真。

注) 某些品牌的传真机不具备遥控索取传真的功能。

### 遥控索取传真之接收方的设定

遥控索取传真之接收方是指您要从另一台传真机处遥控索取传真。

### 步骤：

1 按 功能/设定 键，再按 2，按 6。  
屏幕显示如右。

2 使用 ◀ 或 ▶ 键选择 ON 状态。

POLLING RX: OFF?

SELECT ← → & SET

3 按 功能/设定 键。屏幕提示您输入被索取方的传真号码，然后按 启动 键。

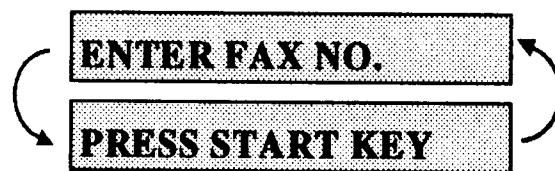

4 输入被索取方的传真号码。

5 按 启动 键。屏幕显示正在拨号 (DIALING)。

### 设定定时遥控索取传真

您可设定您的传真机在某个预定时间内定时遥控索取传真。

#### 步骤:

1 按 功能/设定 键，再按 2，按 5。屏幕显示如右。

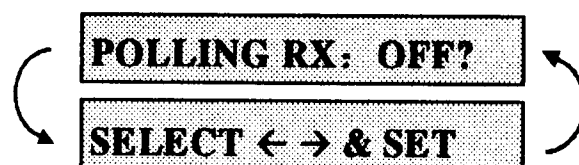

2 使用 ◀ 或 ▶ 键选择 **TIMER POLLING?**。

3 按 功能/设定 键。屏幕提示输入定时索取传真之时间。



4 输入 24 时制时间 (例如: 9:45PM→21:45)。

5 按 功能/设定 键。屏幕提示您输入被索取方的传真号码。

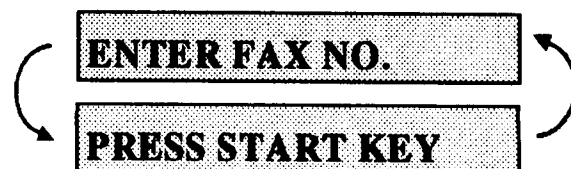

6 输入被索取方的传真号码 (您可使用单键或双键拨号，或手动拨号)。

7 按 启动 键。到了预定时间后传真机将遥控索取传真文件。

注) 在某些国家该功能可能无效。

### 设定连续遥控索取传真 (仅限于 FAX325MC)

连续遥控索取传真是指您的机器在一次操作过程中向数个传真机遥控索取传真文件。连续遥控索取之后，传真机将打印一份连续遥控索取报告。

#### 步骤:

1 按 功能/设定 键。再按 2。按 5。屏幕出现如右显示。

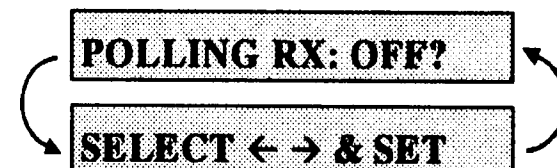

2 使用 ◀▶ 左右方向键选择 **ON**。

3 按 功能/设定 键。屏幕提示您输入要遥控索取方的传真号码。



4 指明要遥控索取方的传真，可用单键或双



键拨号。

**5 按 启动 键。**

您的机器将依次按您输入的号码遥控索取传真。

ACCEPTED

DIALING

### 3 设定多功能连接 (MFL) 模式 (带有多功能连接选购件时)

如果您将传真机和电脑相连, 您可以将传真接收进电脑。请参阅用于安装的多功能连接软件 (Multi-Function Link<sup>®</sup>) 使用手册。在完成多功能连接软件的安装后, 您可选择多功能连接模式 (PC 优先 / 仅 PC 接收 / 仅传真接收) 来接收外来传真。

步骤:

- 1 按 功能/设定 键, 然后再按 2, 按 7。
- 2 按 ◀ 或 ▶ 键选择 PC PRIMARY, PC RECEIVE ONLY 或 FAX RECEIVE ONLY。
- 3 当屏幕显示您之选择时, 按 功能/设定 键。
- 4 按 停止 键退出。

7. MF LINK

注) 多功能连接软件是选购件, 详细情况请询问您所在地的经销商。

## 第六章 发送传真之设定

### 在开始使用之前

- 传真文稿尺寸的宽度必须在 148~216mm 之间，长度必须在 150~600mm 之间。扫描区域的最大宽度与打印区域的最大宽度同为 208mm。
- 传真时必须将传送的文件面向下及文件顶端首先放进机器。
- 为了避免文件走偏，应将引纸器调节到与文件的宽度相适应。

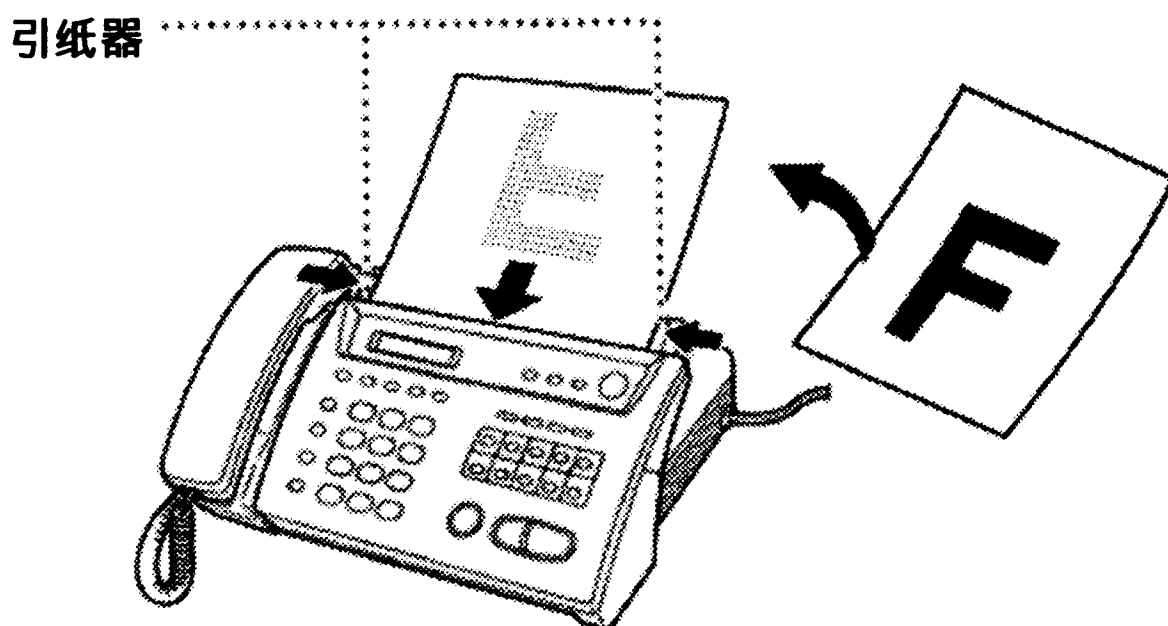

- 进稿器 (ADF) 自动地将文件向机器里送稿 (最多可放置 10 张传真稿件)，每次一页。使用进稿器时，请使用标准纸，若使用较厚的纸张，则请一张一张地进纸以防止造成机器夹纸。
- 请勿使用卷曲，起皱，折叠及带裂缝的文稿，或装订在一起的文稿以及粘贴在一起的文稿。同时请勿使用纸板、报纸或编织物。
- 必须确认需要发送的文稿上的墨迹已完全干燥。

### 1 手动传真

手动传送可以让您在发送传真之前，听到拨号音、对方振铃音及传真信号。

#### 步骤：

- 1 文件面朝下放入传真机内。
- 2 拿起话筒或按 免提通话 键，或按 免提拨号 键。
- 3 听到拨号音后，输入传真号码 (可以使用数字键或使用单键或速拨拨号方式，或电话簿拨号方式)。(请参阅第 7 章的「单键快速拨号」、「速拨拨号」式「检索」之内容)。
- 4 当听到传真信号后，按 启动 键。

5 若您使用话筒，请将其放回。

## 2 自动传真

这是一种最简单的发送传真的方法。重要：在发送传真时，不要拿起话筒，也不要按下 免提通话 键，或 免提拨号 键。

### 步骤：

- 1 文件面朝下放入传真机内。
- 2 输入传真号码，或使用单键或速拨拨号方式，或电话簿拨号方式（请参阅第 7 章的「单键快速拨号」、「速拨拨号」式「检索」之内容）。
- 3 按 启动 键。

## 3 自动或手动传真重拨

若您用手动方式传送传真且对方占线时，可以按 重拨/暂停 键进行重拨。

若您用自动方式传送传真时，如果传真机检测到占线，将自动重拨十次。

## 4 存储发送（仅限于 FAX325MC）

你可使用此功能，把传真文件扫描进入传真机的内存中，扫描完毕后将自动发送传真。这样在扫描完毕后，立即取回原稿，不必等待发送过程完毕。

### 步骤：

- 1 把文件面朝下放入传真机内。
- 2 按 功能/设定 键，再按 3，按 9。
- 3 使用 ◀ 或 ▶ 键选择 **ON**（或 **OFF**），并按 功能/设定 键以更改缺省设定。跳到步 5，或者仅当要发送下一份传真时，按 ◀ 或 ▶ 键选择 **NEXT FAX ONLY**，然后按 功能/设定 键。
- 4 仅限于发送下一份传真时，按 ◀ 或 ▶ 键选择 **ON**（或 **OFF**），并按 功能/设定 键。
- 5 按 1 选择追加设定。屏幕将返回 **SETUP SEND** 菜单状态下，或者若您已完成选择则按 2 并跳到步骤 6。

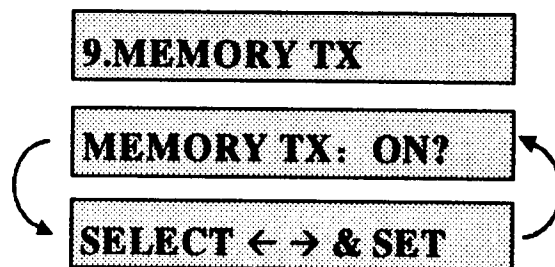

## 6 输入传真号码，并按 启动 键。

注) 当您在扫描文件的第一页时，若屏幕显示“**OUT OF MEMORY**”则表示内存溢出，此时请按 停止 键，中止扫描。或当您扫描了一部分，屏幕提示内存已溢出时，此时可按 启动 键发送已扫描的内容，或按 停止 键取消存储发送。在此情况下，请以手动形式发送传真。

某些型号的传真机，可能会经常出现“**OUT OF MEMORY**”之故障。若发生这种情况时，请将存储发送设定改为 **OFF**（关闭）状态。

## 基本发送功能

### 1 何谓封页？

- 1 您的封页包括：您存储在单键或速拨拨号里的名称及电话号码。如果您是手动传真的话，名称这一栏将会空白（请参阅第 7 章的「单键快速拨号」、「速拨拨号」之内容）。
- 2 您的封页表示此传真来自您的公司行号及您的传真文件的页数。如果开启封页设定为 **ON** 状态的话（功能/设定, **3, 1**），传真文件页数这一栏将也会空白（请参阅第 4 章的「设定公司行号」）。
- 3 大部分的发送设定功能为临时性设定，您可以在每一次发送之前进行调整。因此，您可以提前设定封页及封页留言，封页设定及封页信息功能将更改其缺省设定。
- 4 您可以给您的传真选择以下四种留言之一。

无留言	<b>1.COMMENT OFF</b>
请回电	<b>2.PLEASE CALL</b>
紧急	<b>3.URGENT</b>
机密	<b>4.CONFIDENTIAL</b>

- 5 您还可自行编写 2 种封页留言，选择其一代替上述四种留言之一。每条留言最长 27 个字符。

### 临时性封页设定

若未设定公司行号，该功能将不工作。可用此功能给特殊的文件发送一份封页，该封页包含了您所发送文件的页数。

#### 步骤：

- 1 放入传真文件。



- 2 按 功能/设定 键，再按 3 ，按 1 。
- 3 当屏幕显示 **NEXT FAX ONLY?**时，按 功能/设定 键。
- 4 使用 ◀ 或 ▶ 键选择 **ON** 状态。
- 5 按 功能/设定 键。
- 6 使用 ◀ 或 ▶ 键选择您需要的留言。

<b>1.COMMENT OFF</b>	无留言
<b>2.PLEASE CALL</b>	请回电
<b>3.URGENT</b>	紧急
<b>4.CONFIDENTIAL</b>	机密
<b>5. (USER DEFINED)</b>	用户自定义
<b>6. (USER DEFINED)</b>	用户自定义

- 7 按 功能/设定 键。
- 8 输入两位数的传真文件之页数（若输入 **00**，封页中传真页数一栏将空白）。若输错时，可使用◀ 键再度输入正确的数字。
- 9 按 功能/设定 键。屏幕显示：
- 10 若您要进行其它设定时，按 **1**，屏幕将返回设定菜单状态下。或若您已完成设定时则按 **2** 键跳到步骤 **11**。
- 11 输入传真号码。
- 12 按 启动 键。

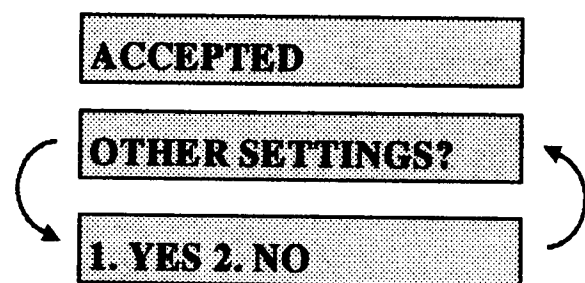

### 永久性封页设定

如果您希望每次发送传真都可自动传送封页的话，可将永久性封页设定为**ON**状态。使用此设定后，传真上不出现页数。若未设定公司行号，该功能将不工作。

#### 步骤：

- 1 按 功能/设定 键，再按 3 ，按 1 。
- 2 使用 ◀ 或 ▶ 键选择。
- 3 当屏幕出现 **COVERPAGE: ON?**时，按 功能/设定 键（当您选择 **ON** 状态时，



以后每次发送传真都会附有一份封页)。

- 4 当您选择 **ON** 状态时,还必须使用 ◀ 或 ▶ 键选择您需要的留言。

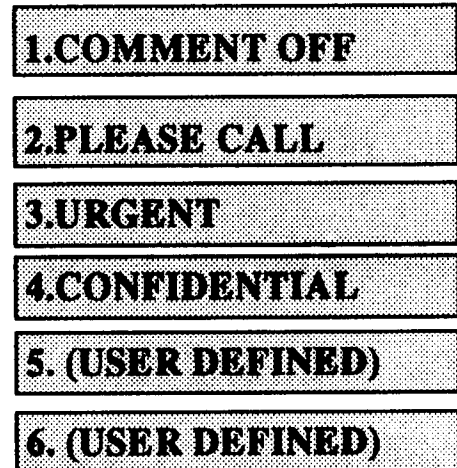

- 5 当屏幕显示您所要的设定时,按 功能/设定 键。这时屏幕显示如右。

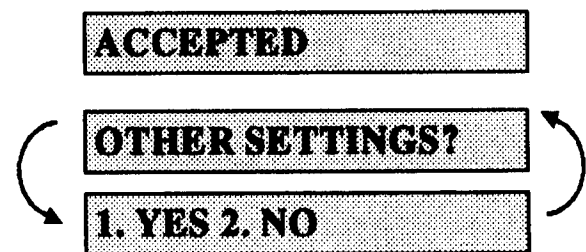

- 6 若您要进行其它设定时,按 **1**, 屏幕将返回设定菜单。或若您已完成设定时则按 **2** 键退出。

### 使用打印之封页格式

若您希望使用一份可自己书写的封页格式时,您可打印一份样本封页并附在您的传真件上。

#### 步骤:

- 1 按 功能/设定 键,再按 **3**,按 **1**。
- 2 使用 ◀ 或 ▶ 键选择 **PRINT SAMPLE?**。
- 3 当屏幕显示您的设定时,按 功能/设定 键。
- 4 按 启动 键,您的传真机将打印一份样本封页。

=== COVER PAGE ===	
TO:	_____
FROM:	_____
FAX:	
TEL :	
	PAGE[S] TO FOLLOW
COMMENT:	

## 2 自定义封页信息

您可自行定义两种封页格式，在封页上制定自己的注释的方法如下：

### 步骤：

- 1 按 功能/设定 键。按 3。按 2。屏幕显示：COVERPAGE MSG。
- 2 使用 ◀▶ 左右方向 键选择 5 或 6，来储存您编写的注释。
- 3 按 功能/设定 键。
- 4 利用数字键输入注释内容（最长 27 个字符）。
- 5 按 功能/设定 键。屏幕提示：
- 6 若您要进行其它设定时按 1，或按 2 键退出。

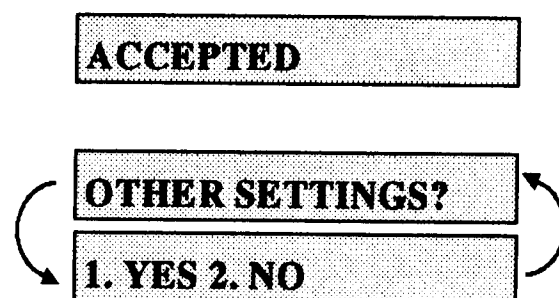

## 3 设定对比度

若您要传送或复印的文件过淡或过暗，那么您需要设定相关的对比度。用 **S.LIGHT** 传送过淡的文件，用 **S.DARK** 传送过暗的文件。

### 步骤：

- 1 文件面朝下放入传真机内。
- 2 按 功能/设定 键，再按 3，按 3。
- 3 使用 ◀ 或 ▶ 键选择以下三种模式：  
**AUTO** 自动设置对比度，**S.LIGHT** 传送过淡的文件，**S.DARK** 传送过暗的文件。
- 4 当屏幕显示您所需要的模式时，按 功能/设定 键。这时屏幕显示：
- 5 若您已完成了选择时，按 2 并跳到步骤 6。或若您要进行其它设定时，则按 1 键，屏幕将返回设定菜单下。
- 6 输入传真号码，并按 启动 键传真文件；或按 复印/帮助 键复印文件。

## 4 设定分辨率

在您发送传真或复印文件之前，可以按 分辨率 键，来为您的传真文件或复印文件选择以下四种分辨率。

**Standard**（一般模式） — 适合大多数类型的传真文件，传送速度正常。

- Fine**（精细模式）——适用于清晰、细小文字之传真文件，传送速度比一般模式慢。
- Super Fine**（超精细模式）——适用于清晰、细小文字及有图片之传真文件，传送速度比精细模式还要慢。
- Photo**（图像模式）——适用于具有各种灰度变化的图像之传真文件，传送速度最慢。

如果接收方传真机没有您所选择的分辨率，将会自动降到对方所拥有的分辨率上。

---

## 高级发送功能

### 1 改善通讯协议

如果您难以发送传真到海外，可使用 **OVERSEAS**（海外）模式。在使用此功能发送传真后，此功能将自动关闭。

步骤：

- 1 放入文件。
- 2 按 **功能/设定** 键，再按 **3**，按 **5**。 **5.OVERSEAS MODE**
- 3 使用 **◀** 或 **▶** 键选择 **ON** 或 **OFF** 状态。
- 4 当屏幕出现您所要的设定时，按 **功能/设定** 键。
- 5 若您要进行其它设定时，按 **1** 键，屏幕将返回设定菜单下。若您已完成了选择时，按 **2** 并跳到步骤 **6**。
- 6 输入传真号码。
- 7 按 **启动** 键。

### 2 传真后通话

当您使用本功能时，在发完传真后可与对方通话。当对方的传真机接收完您发的传真之后，将会有电话振铃。如果对方拿起话筒，您的传真机将会响铃，拿起话筒可与之通话。

若对方响铃未接，并且您已设定传真后请求回电报告为 **ON** 状态。则您的传真机将留给对方一份请回电报告，要求对方给您回电。

## 步骤:

- 1 放入文件。
- 2 按 功能/设定 键, 再按 **3**, 按 **6**。  
这时屏幕显示当前传真后通话状态。
- 3 使用 ◀ 或 ▶ 键选择 **ON** (或 **OFF**) 状态。
- 4 当您选择了 **ON** 状态时, 按 功能/设定 键。这时屏幕显示当前的传真后请求回电报告状态。
- 5 使用 ◀ 或 ▶ 键选择 **ON** (或 **OFF**) 状态。
- 6 当屏幕显示您的选择时, 按 功能/设定 键。这时屏幕显示:
- 7 若您要进行其它设定时, 按 **1** 键, 屏幕将返回设定菜单下。若您已完成了选择时, 按 **2** 并跳到步骤 **8**。屏幕提示您输入传真号码。
- 8 输入传真号码。
- 9 按 启动 键。
- 10 如果您已设定了 **ON** 状态, 在听到电话铃响时拿起话筒通话。

CALL RESERVE: OFF

CALL RESERVE: ON

CALL BACK: OFF?

CALL BACK: ON?

ACCEPTED

OTHER SETTING

1.YES 2.NO

注) 使用本功能时, 不能使用自动重拨。同时也不能在定时发送及遥控索取传真时使用本功能。您必须已经设定好了公司行号同时开启了传真后请求回电报告, 才能使用传真后通话功能。

### 3 打印传真后请求回电报告格式

## 步骤:

- 1 按 功能/设定 键, 再按 **3**, 按 **6**。
- 2 使用 ◀ 或 ▶ 键选择 **PRINT SAMPLE?**。
- 3 按 功能/设定 键。
- 4 按 启动 键。

## 4 定时发送传真

可利用该功能在未来 24 小时内进行传真的定时发送。

### 步骤:

- 1 文件面朝下放入传真机内。
- 2 按 **功能/设定** 键，再按 **3**，按 **7**。
- 3 输入 24 时制的定时传送之时间并按 **功能/设定** 键。如果您的传真机是 FAX315，请跳到步骤 5。
- 4 若按 **1** 键，传真原件将需要留在进稿器上等待发送，或按 **2** 键可将原件扫描到内存中。
- 5 若您要进行其它设定时，按 **1** 键，屏幕将返回设定菜单下。若您已完成了选择时，按 **2** 并跳到步骤 6。
- 6 输入传真号码。
- 7 按 **启动** 键。  
当时间到达您所设定的时间时，传真机将自动发送传真。

1.DOC 2.MEMORY

ENTER FAX NO.

PRESS START KEY

## 5 接收中可预约发送传真

当您的传真机正在接收传真时，可使用本功能设定下一个传真的预约发送。此功能可避免您等待于机器旁，直到接收或发送的文件完毕之后，才可进行下一个传真的传送。您可使用手动拨号、重拨、单键或双键快速拨号、接续拨号等方法拨号（如果在拨号时使用单键或双键快速拨号，您存储在其中的名称不会显示在屏幕上）。

### 步骤:

- 1 文件面朝下放入传真机内。如果需要调整分辨率时，按 **分辨率** 键。
- 2 输入传真号码。
- 3 按 **启动** 键。
- 4 按 **功能/设定** 键，这时屏幕显示：
- 5 如要取消，拿走文件并按 **停止** 键退出。

NEXT-FAX RESERVD

注) 当进稿器中已有文件在等待定时传送或在等待被遥控索取传真或使用了中断时，不能使用本功能。

当您使用本功能时，传真机将送出原件而不能发送内存中的内容。

## 6 多分辨率发送

利用本功能可对所要传送文件的各页分别进行不同的分辨率设定。本功能在混合传送不同种类的稿件（如：图像和信件等）时是十分有效的。本项设定是一种临时性设定，仅对当前传真有效。发送完成后返回“标准”（请参阅 6-6 页「设定分辨率」之说明）。

### 步骤：

- 1 放入文件，然后按 **功能/设定** 键，再按 **3**，按 **4**。
- 2 使用 **◀** 或 **▶** 键为您的首页选择所需之分辨率并按 **功能/设定** 键。
- 3 对所有页次的设定重复步骤 2。
- 4 当设定完后，按 **停止** 键。屏幕显示：
- 5 若您要进行其它设定时，按 **1** 键。  
屏幕将返回设定菜单下。若您已完成了选择时，按 **2** 并跳到步骤 6。屏幕提示您输入传真号码。
- 6 输入传真号码。
- 7 按 **启动** 键。

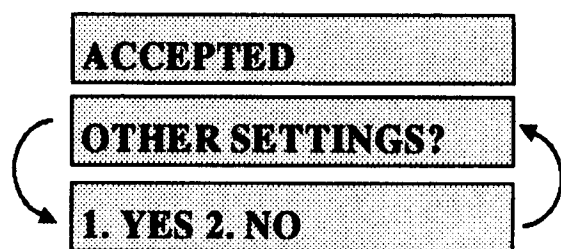

注) 若利用多分辨率进行文件复印时，在步骤 6 时按 **复印/帮助** 键。

## 7 被遥控索取方之设定

被遥控索取是指当您把传真件放在传真机上，等待另一台传真机来遥控索取之。

### 步骤：

- 1 放入传真文件。
- 2 按 **功能/设定** 键，再按 **3**，按 **8**。
- 3 使用 **◀** 或 **▶** 键选择 **ON** 并按 **功能/设定** 键。如果您的传真机是 FAX315，请跳到步骤 5。
- 4 若您希望在被遥控索取时再扫描传真的话，请按 **1** 选择 **DOC**，或按 **2** 选择 **MEMORY**。
- 5 若您要进行其它设定时，按 **1**。屏幕将返回设定菜单下。若您已完成了选择时，按 **2** 并跳到步骤 6。

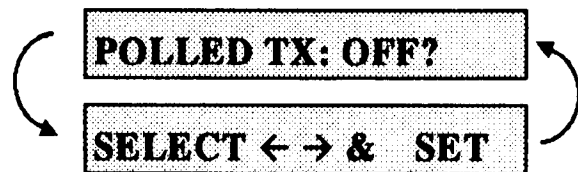

1.DOC 2.MEMORY

## 6 按 启动 键。

注) 若在步骤 4 按 1 键时, 传真件必须被留在进稿器上等待被遥控索取。然而, 您可以为发送另一传真文件而中断它。

## 8 取消等待作业

利用本功能可以取消已设定的定时发送传真与被遥控索取传真等待作业。

### 步骤:

#### 1 按 功能/设定 键, 再按 4。

这时所有等待的作业将在屏幕上显示。

如果没有等待的作业, 则屏幕将显示:

“NO JOB WAITING”。

4.CANCEL JOB

#### 2 当屏幕显示有两种以上的等待作业时, 使用 ◀ 或 ▶ 键选择您想取消的作业, 然后按 功能/设定 键。如果只有一种作业的话, 直接到步骤 3。

#### 3 按 1 取消, 或按 2 不取消。

#### 4 按 停止 键退出。

## 9 中断定时发送或被遥控索取等待状态

当您的传真机正处在定时发送传真或被遥控索取等待状态时, 若您想发送其它传真文件的话, 可使用本功能中断这些等待作业, 让您发送传真。但此时如遇到线路占线, 机器将不会自动重拨该号码。另外也不能使用功能模式中的功能选项。

### 步骤:

#### 1 按 功能/设定 键, 再按 5。

#### 2 稍候 2 秒钟, 拿开定时发送或被遥控索取传真时用的传真文件。

#### 3 放入您需要传真之文件。

#### 4 输入传真号码。

#### 5 按 启动 键。

#### 6 当传真完毕后, 放回原来的文件。

#### 7 按 功能/设定 键, 再按 5, 恢复原来等待作业状态。

INSERT DOCUMENT

注) 若您在内存中设置了「定时发送传真」或「遥控索取传送」时, 您将无法使用中断功能来发送传真或进行复印。



## 第七章 自动拨号之设定

### 存储简易拨号号码

您可选择三种简易拨号方式：单键、双键或组群拨号（仅限于 FAX325MC）方式。若您利用所在地区的电话公司提供的呼叫号码显示（Caller ID）的署名服务的话，您也可以将不受欢迎（Anti-Junk）之传真或电话号码作为黑名单登记在单键或双键位置上。

即使断电时，记忆体中的自动拨号号码也不会丢失。

#### 1 设定单键快速拨号/黑名单的登记

您可存储 4 个电话或传真号码在单键中，进行单键快速拨号。并可存储与单键相对应的名称。当进行单键快速拨号时，屏幕上显示名称或电话号码。

*注意，单键拨号键不是电话拨号键，它们是在电话拨号区的右边 4 个按键（1~4）。*

注）若您希望将不受欢迎之号码登记在黑名单上，可在步骤 6 时将 ANTIJUNK 设为 ON 状态。

#### 步骤:

1 按 功能/设定 键，再按 6，按 1。

2 按下单键拨号区中任一单键来存储您的电话号码。屏幕将显示您所选择的位置。

3 输入电话号码（不超过 20 位）然后按 功能/设定 键。

NAME:

注）如果您需要插一个延时在拨号序列中（例如：等待拨号音后才进入外线），可以按 重拨/暂停 键，插入一暂停延时。按 重拨/暂停 键时，屏幕上将显示“\_”符号。存储具有暂停的单键快速拨号，可得到 3.5 秒的延时。

4 使用数字键输入名称（不超过 15 个字母），然后按 功能/设定 键。数字键输入方法请参照 4-2 页之说明。若对该电话号码不输入名称则直接按 功能/设定 键。

5 使用 ◀ 或 ▶ 键选择此电话号码的类型并按 功能/设定 键确认。

- |            |         |
|------------|---------|
| 1. FAX     | 传真号码    |
| 2. TEL     | 电话号码    |
| 3. FAX/TEL | 传真 / 电话 |
| 4. CHAIN   | 了 接续拨号  |

6 使用 ◀ 或 ▶ 键选择 ANTIJUNK 的 ON 或 OFF 状态并按 功能/设定 键。

注) 若您将 ANTIJUNK 设为 ON 状态, 则来自黑名单上的那些号码的电话或传真将被本机拒收。若您没有使用当地电话公司提供的 Caller ID 署名者服务的话, 您将无法使用该功能。

7 回到步骤 2 设定其它的单键快速拨号或按 停止 键结束。当您拨自动拨号号码时, 屏幕将显示您存储在其中的名称或电话号码。如果您没有输入名称的话则只显示电话号码。

注) 如果您在拨号序列的任一位上需要等待另一个拨号音的话, 可通过按下 重拨/暂停 键来插入一个暂停延时。每一暂停可得到 3.5 秒的延时。

您可以使用接续拨号方式来存储一个较长的拨号序列。例如要存储一个拨号序列: **9 1 201 555 1234 987 65 4321** 时, 我们把此号码划分为两部分, 先用接续拨号方式来存储第一部分 (接续拨号即告诉系统拨号序列没有结束)。

**CHAIN — 9 1 201 555 1234**

单键拨号中最后一部分号码序列必须储存器其它三种类型的任一种中。

**FAX 或 FAX/TEL 或 TEL — 987 65 4321**

现在, 当您进行接续拨号时, 只需按顺序一个接一个的按下刚才您存储这两部分拨号序列的两个单键。

## 2 设定速拨拨号/黑名单的登记

可将一个电话或传真号码存储在一个速拨拨号代码中, 这样当您要拨号时, 只需按四个键即可完成此操作。共可储存 12 个 (FAX315) 或 50 个 (FAX325MC) 速拨拨号号码。

注) 若您希望将不受欢迎之号码登记在黑名单上, 可在步骤 6 时将 ANTIJUNK 设为 ON 状态。

### 步骤:

1 按 功能/设定 键, 再按 6, 按 2。

屏幕将提示您输入速拨拨号代码。

SPEED-DIAL? #\_

2 用数字键输入一个两位数的速拨拨号代码 (FAX315: 01~12, FAX325MC: 01~50), 并按 功能/设定 键。

#05:

ENTER & SET

3 输入电话或传真号码 (不超过 20 位), 并按 功能/设定 键。

NAME:

4 使用数字键输入名称或姓名 (不超过 15

位) 并按 功能/设定 键。或只按 功能/设定 键来存入一个没有名称的号码 (输入字符方法请参考 4-2 页之说明)。

5 使用 ◀ 或 ▶ 键选择此电话号码的类型, 并按 功能/设定 键确认。

- |              |         |
|--------------|---------|
| 1. FAX       | 传真号码    |
| 2. TEL       | 电话号码    |
| 3. FAX / TEL | 传真 / 电话 |
| 4. CHAIN     | 接续拨号    |

6 使用 ◀ 或 ▶ 键选择 ANTIJUNK 的 ON 或 OFF 状态并按 功能/设定 键。

7 回到步骤 2 设定其它的速拨拨号代码或按 停止 键结束。

### 3 如何修改单键或速拨拨号之存储值

当您欲进行单键或速拨拨号的设定时, 若选用的单键或速拨拨号的号码已被占用, 此时屏幕将显示当前的名称并询问您是修改还是退出。

1. CHANGE (修改) —OR— 2. EXIT (退出)

#### 步骤:

1 按 1 进行修改, 按 2 退出修改模式。

2 输入新的号码。

- 如果您想删除此电话号码, 请在光标位于数字的最左边时按 停止 键。
- 如果您想修改某个数字, 使用 ◀ 或 ▶ 键移动光标到您需要修改的数字下, 然后重新输入。

3 以下请参照「设定单键快速拨号/黑名单的登记」或「设定速拨拨号/黑名单的登记」之步骤 3 及其之后的步骤进行设定。

### 4 设定顺序同报组群快速拨号 (仅限于 FAX325MC)

利用顺序同报组群快速拨号能使您只按一个单键即可将一份传真发送到许多地方。首先必须先设定好单键拨号、速拨拨号, 然后将他们组合在一个组群内, 每个组群使用一个单键。最后您可以设定 4 个较小的组群, 或者也可以定义一个大的组群 (最多存储 53 个号码)。(请参照「设定单键快速拨号/黑名单的登记」、「设定速拨拨号/黑名单的登记」及「顺序同报发送」之说明。

#### 步骤:

1 按 功能/设定 键, 再按 6, 按 3。

屏幕显示:

**SELECT ONE-TOUCH**

2 选择单键拨号区中任一单键作为组群快速拨号之存储键 (例: 单键区的 1 号单键)。

3 利用数字键输入组群快速拨号之编号  
(例: 按 **1** 键输入编号 **1**)。



4 按 功能/设定 键。

5 用数字键在组群内输入单键、速拨号码  
(例: 单键拨号时, 按单键区的 **5**, 双键拨号时, 按 检索/速拨 键之后, 再按数字键 **0**, **9**)。屏幕上将显示\***05**, #**09**。

GO1: ::05 #09\_

6 按 功能/设定 键, 屏幕提示您输入顺序同报组群名称。



7 利用数字键输入组群名称。

8 按 功能/设定 键确认。

9 按 停止 键退出。

注) 您可以将所有的单键或速拨拨号号码的一览表打印出来, 方便对照输入。  
打印方法请参阅第 11 章。

## 作为电话机使用

您可以将本传真机作为普通电话机使用, 可进行单键快速拨号或速拨拨号或手工拨号。您可以利用话筒, 或若您使用的是 FAX325MC 时, 则利用免提功能进行通话。

使用免提功能时无须拿起话筒, 并可使房间里的其他人共同参加电话交谈。当您使用免提时, 应靠近麦克风(话筒)方向清楚地交谈。

### 1 手工拨号

手工拨号就是键入全部的电话号码进行拨号。

#### 步骤:

- 1 拿起话筒, 或按 免提拔号 或 免提通话 键。
- 2 听到拨号音后, 通过电话区数字按键, 一个个地拨号。
- 3 当您按 免提拔号 键进行免提拔号时, 听到对方应答请拿起话筒通话(这时扬声器是单向工作, 如不拿起话筒, 对方将听不到您的声音)。  
当您在 FAX325MC 上使用话筒通话时, 可通过按 免提通话 键转换到免提状

态。当您在免提状态下通话时，直接拿起话筒即转换到话筒通话状态。

- 4 通话完毕后，放回话筒或按 免提通话 键。

## 2 单键快速拨号

### 步骤:

- 1 拿起话筒，或按 免提拔号 或 免提通话 键。（请参阅 7-1 页「设定单键快速拨号」）。
- 2 当您听到拨号音后，按下存储有您所要拨号之号码的单键。
- 3 当您按 免提拔号 键进行免提拔号时，听到对方应答请拿起话筒通话（这时扬声器是单向工作，如不拿起话筒，对方将听不到您的声音）。
- 4 通话完毕后，放回话筒。或按 免提通话 键。

注) 如果您按下一个没有存储传真 / 电话号码的单键时，您将听到警报声，并且屏幕将显示 2 秒钟的“**NOT REGISTERED**”字样。

若您要送传真件，请在单键拨号之后按下 启动 键。若您拿着话筒时，则在听到传真音后按下 启动 键。

## 3 速拨拨号

### 步骤:

- 1 拿起话筒，或按 免提拔号 或 免提通话 键。（请参阅 7-1 页「设定单键快速拨号/黑名单的登记」）。
- 2 当您听到拨号音后，按 检索/速拨 键，再按 # 键，然后输入两位速拨拨号代码。
- 3 当您按 免提拔号 键进行免提拔号时，听到对方应答请拿起话筒通话（这时扬声器是单向工作，如不拿起话筒，对方将听不到您的声音）。
- 4 通话完毕后，放回话筒或按 免提通话 键。

若您要送传真件，请在单键拨号之后按下 启动 键。若您拿着话筒时，则在听到传真音后按下 启动 键。

## 4 检索

您可以从内存的单键拨号与速拨拨号中检索所需的名称。名称按字母顺序显示。（请参阅 7-1 页「设定单键快速拨号/黑名单的登记」以及 7-2 页「设定速快拨号/黑

名单的登记」。) )

### 步骤:

- 1 按 检索/速拨 键，然后输入您检索的名称之第一个字母。
- 2 按 ◀ 或 ▶ 键 检索内存中的名称。
- 3 当屏幕显示您需呼叫之名称时，拿起话筒或按 免提拨号 或 免提通话 键以便通话。
- 4 按 启动 键开始自动拨号。
- 5 当您按 免提拨号 键进行免提拨号时，听到对方应答请拿起话筒通话（这时扬声器是单向工作，如不拿起话筒，对方将听不到您的声音）。
- 6 通话完毕后，放下话筒或者按 免提通话 键结束通话。

## 5 重新拨号

如果您拨号后由于忙音等原因不通时，稍后可以按 重拨/暂停 键来进行简单地重拨。

## 6 使用免提键接听电话（仅限于 FAX325MC）

当电话铃响时，可不必拿起话筒而按下 免提通话 键接听电话。接听者应向着麦克风（话筒）方向清楚地交谈。通话完毕后，按 免提通话 键。

如果电话线路差，在通话期间对方可能会听到谈话回声。这时可重新拨打一次或拿起话筒通话。

## 7 顺序同报发送（仅限于 FAX325MC）

利用存储在组群或单键或速拨拨号里的电话号码，只需几个简单步骤即可将一份传真自动发送至最多 54 处不同的地方（请参阅 7-3 页「设定顺序同报组群快速拨号」）。为了进行顺序同报发送，您必须将 **MEMORY TX** 设定为 **ON** 或 **NEXT FAX ONLY** 状态。

在完成顺序同报发送后，一份告知您发送结果的顺序同报发送报告将被自动打印出来。

### 步骤:

- 1 放入传真之件。
- 2 按 功能/设定 键，再按 **3**，按 **9**，并选择 **ON** 或 **NEXT FAX ONLY**，然后按 功能/设定 键。

- 3 一个接一个的输入单键拨号号码、速拨号码或组群拨号号码。
- 4 按 **启动** 键。传真机将扫描传真件进入内存并将自动根据您输入的号码发送传真。

在传送过程中若按 **停止** 键，将中止顺序同报发送。

## 8 暂停功能

---

按 **重拨/暂停** 键将在号码之间插入 3.5 秒钟的暂停时间。

## 9 保留通话功能

---

### 步骤:

- 1 按 **保留** 键，使通话保留。
- 2 您可放下话筒也不用担心通话会被挂断。
- 3 拿起话筒或按 **免提通话** 键，使通话退出保留状态。拿起外部电话将不会使通话退出保留状态。

## 10 双音频 / 脉冲式

---

当您的传真机在脉冲拨号工作状态时，若您想暂时转换到双音频工作状态下拨号的话，可根据下述方法进行。若您的传真机已是双音频拨号工作状态，不需使用本功能。

### 步骤:

- 1 拿起话筒。
- 2 按 **#** 键，使拨号方式暂时从脉冲方式转换为双音频方式。
- 3 放回话筒，传真机的拨号方式又会回到脉冲方式。

## 第八章 电话服务

### 特别提供之特性

您的传真机可接收由一些电话公司特别提供的特殊振铃以及呼叫号码显示等服务。

若您的电话线提供Call Waiting、Ring Master、Voice Mail、应答服务或闹钟系统等特别服务，可能会给本传真机的工作带来问题。在某些地区，有可能不能使用呼叫号码显示之功能（本来电显示只支持FSK方式）。

### 1 呼叫号码显示（Caller ID）

本机的 Caller ID 功能可让您使用许多本地电话公司所提供的 Caller ID 用户服务。在至少两声振铃之后，屏幕显示呼叫方的电话号码（或最大 16 个字母的名称）。一旦您拿起话筒之后，Caller ID 信息将在屏幕上消失，但是呼叫方的信息仍存储在 Caller ID 内存中。

各地的 Caller ID 服务的内容有所不同，详情请向您所在地区的电话公司询问。

#### Caller ID 记录表

传真机内存的 Caller ID 记录表中，最多可存储 10 条（FAX315）或 30 条（FAX325MC）最新接收的呼叫方号码信息。当第 11 条（FAX315）或第 31 条（FAX325MC）呼叫进来时，第 1 条呼叫方号码信息将被自动删除。您可打印呼叫方号码信息报告或在您的传真机里滚动查阅 Caller ID 信息以回顾了解以前的呼叫。

#### 打印 Caller ID 记录表

##### 步骤：

- 1 按 保留 键。
- 2 按 启动 键，打印 Caller ID 记录表。



#### 查阅 Caller ID 记录表

##### 步骤：

- 1 按 保留 键。







2 在 2 秒钟后，按 ◀ 或 ▶ 键选择滚动显示 Caller ID 记录表。

3 当您想查阅所显示的 ID 之更详细的信息（电话号码、日期和时间等）时，按 功能/设定 键。

4 欲继续查阅 Caller ID 记录表（步骤 2）时，请按 ◀ 或 ▶ 键。

若欲退出 Caller ID 记录表，按 停止 键。

注）若您使用 FAX325MC 的话，您可以通过在步骤 2 或步骤 3 时按下 抹音 键的方法来删除 Caller ID 记录表上的某个姓名。（按 1 键删除，按 2 键不删除）

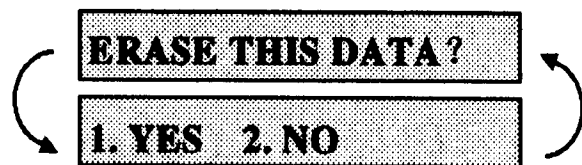
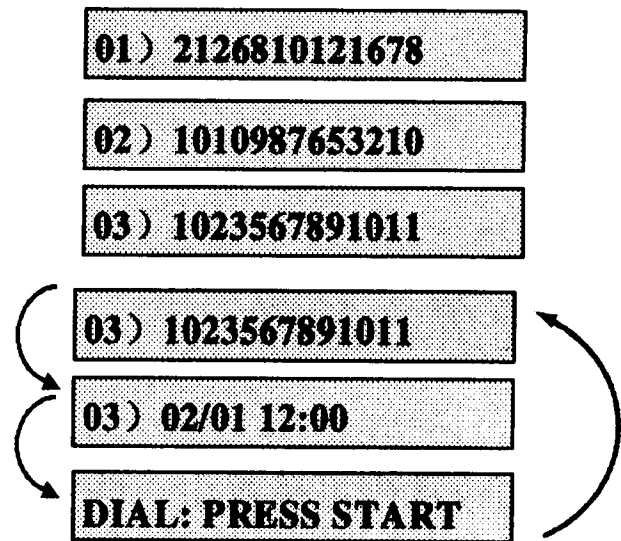

### 从记录表上回电

您可以通过滚动 Caller ID 记录表选择所需的呼叫方来自动回电。

#### 步骤:

1 按 保留 键。

2 按 ◀ 或 ▶ 键滚动 Caller ID 记录表，当您看到想马上回电的呼叫方时按 功能/设定 键。

3 按 启动 键以开始拨号。

4 当对方回应时，开始通话。

注）在某些地区该功能可能不能工作。

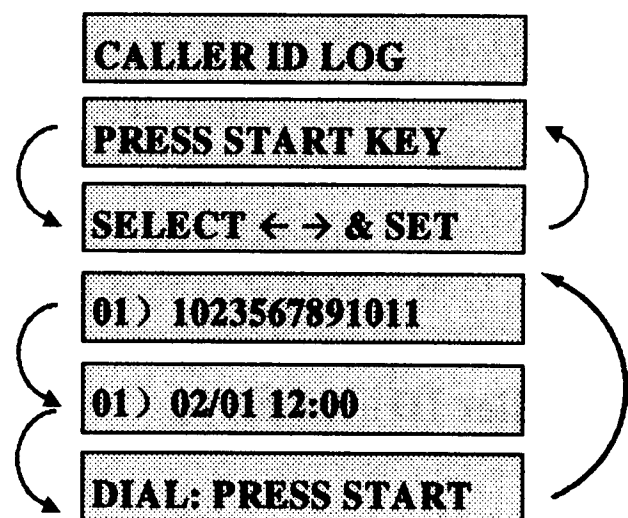

### 登记 Caller ID 号码

您可以将 Caller ID 记录表上的呼叫方信息设定为单键或双键拨号方式。

#### 步骤:

1 按 保留 键。



- 2 在 2 秒钟后，按 ◀ 或 ▶ 键滚动 Caller ID 记录表，当您看到想记录的呼叫方信息时，按 功能/设定 键。

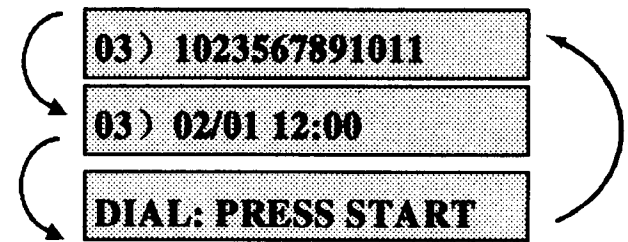

- 3 若要将呼叫方号码作为单键速拨号进行登记，按一个单键速拨键则可存储您需要的号码。

或若要将呼叫方号码作为双键拨号进行登记，则按 检索/速拨 键并使用键盘按下两位数字（01-12 或 01-50）然后按 功能/设定 键。

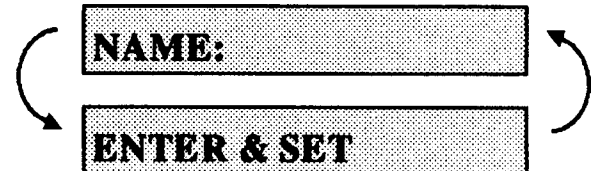

若屏幕上显示 **REGISTERED**，则自动拨号区已存储此号码。

- 4 输入呼叫方名称并按 功能/设定 键。
- 5 使用 ◀ ▶ 左右方向键选择此号码的类型并按功能/设定键。
- |                |       |
|----------------|-------|
| <b>FAX</b>     | 传真号码  |
| <b>TEL</b>     | 电话号码  |
| <b>FAX/TEL</b> | 传真/电话 |
| <b>CHAIN</b>   | 接续拨号  |

- 6 使用 ◀ 或 ▶ 键选择 ANTIJUNK 的 ON 或 OFF 状态并按 功能/设定 键。
- 7 回到步骤 2 设定其它的自动拨号号码，或按 停止 键退出。

## 第九章 信息中心（仅限于 FAX325MC）

## 信息中心模式

信息中心模式允许您将外来传真 / 语音信息存储在一个管理灵活的存储器中。该存储器可存储15分钟的语音信息或最大20页的传真信息。

信息中心作为管理灵活的存储器，根据先来先服务的原则存储语音信息，传真信息或两者的组合。当传真/语音信息存储接收在存储器内时，您在外地可以远程遥控调取传真 / 语音信息。

注意：在开启信息中心模式之前，信息中心的外出留言必须先录制好。（请参阅9-2页，「录制信息中心外出留言」。）

## 1 内存的设置

管理灵活的信息中心存储器为您提供了六种使用模式，请根据您的实际情况选择一种最适合的使用模式。

## 模式一览表

信息中心模式	功 能	适 用 范 围
<b>1. FAX:ON VOICE:ON</b>	根据先来先服务的原则，存储器可存储接收传真/语音信息。您可使用传真的转发或呼叫功能，及远程遥控提取传真/语音信息。	您希望既能存储传真信息，也能存储语音信息时，使用本模式。您应经常地删除一些存储的信息，以保证存储空间足够大。
<b>2. FAX:ON VOICE:EXT</b>	当您的外接电话答录机与传真机的 <b>EXT</b> 接口连接(语音信息将由外接答录机接收)时可使用此模式。信息中心只能存储接收传真文件，您只能在外接答录机上获得留言信息。在此模式下不能使用语音信息的呼叫功能。	当您需要所有信息中心的存储容量都用于存储传真信息，或者是您希望采用音质好的磁带录音电话机作为留言设备时，使用本模式。
<b>3. FAX:ON VOICE:OFF</b>	信息中心只能存储接收传真信息，不能存储语音信息。	不需要接收语音信息时，使用本模式
<b>4. FAX:OFF VOICE:ON</b>	信息中心只能存储接收语音信息（传真文件则只能打印在传真纸上）。您可使用呼叫功能与外线远程遥控调取语音信息功能。	您希望可以通过外线远程遥控调取语音信息，而传真信息则不需远程遥控调取时，使用本模式。
<b>5. FAX:OFF VOICE:EXT</b>	传真文件只能打印在记录纸上，而不能存储接收。当您将外接电话答录机与传真机相连时，语音信息可存储接收。	当您需要一个比信息中心所提供的存储容量更大的语音存储设备时，或者您希望采用音质好的磁带录音电话作为留言设备时，使用本模式。
<b>6. FAX:OFF VOICE:OFF</b>	（传真文件只能打印在记录纸上）所有外来传真 / 语音信息不能存储。	如果您不想使用信息中心存储器存储接收传真/语音信息，或您只想使用信息中心信息分类信箱模式时，使用本模式。

## 2 开启信息中心的基本步骤

您必须按照下述基本步骤开启信息中心。

### 步骤:

- 1 将信息的存储接收方式设为ON。（请参阅「设定信息的存储接收」一节）
2. 录制信息中心外出留言(**MSG CTR OGM**)。（请参阅「录制信息中心外出留言」一节）
3. 启动信息中心模式。（请参阅「开启信息中心模式」一节）

## 3 设定信息的存储接收

设定信息的存储接收是开启信息中心的第一步。

### 步骤:

- 1 按 功能/设定 键。再按 **8**，按 **1**。
- 2 使用 ◀ 或 ▶ 键选择 **ON** 或 **OFF**，按 功能/设定 键。
- 3 使用 ◀ 或 ▶ 键选择 **ON**，**OFF** 或 **EXT**。
- 4 按 功能/设定 键确认。
- 5 按 停止 键退出。

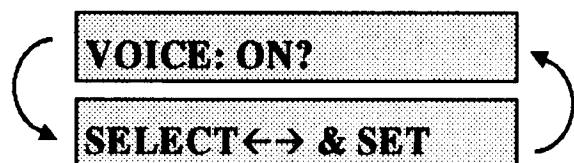
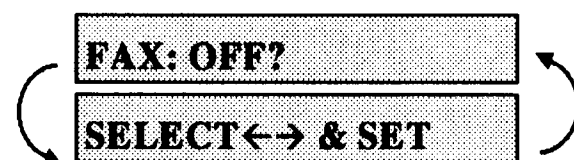

## 4 录制信息中心外出留言（MSG CTR OGM）

录制信息中心的外出留言是开启信息中心的第二步。在设置信息的存储模式之后便是录制信息中心的外出留言。

您的外出留言时间不能超过 **20** 秒钟。

### 步骤:

- 1 按 功能/设定 键。再按 **8**，按 **3**。
- 2 使用 ◀ 或 ▶ 键选择 **MSG CTR OGM?**（不是 **F/T OGM**），然后按 功能/设定 键。

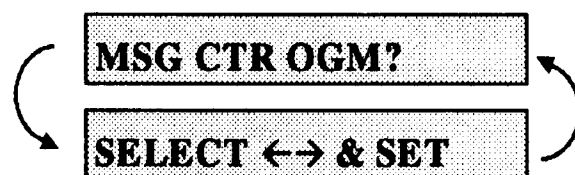

如果您欲开启信息中心，这是您可选择的唯一设定。

- 3 使用 ◀ 或 ▶ 键选择 **RECORD OGM?**，然后按 功能/设定 键。

**4** 拿起话筒录制一段留言。

例：“您好，鹏开电讯公司。现在我们不能接听您的电话，请您听到信号后留下口讯或发送传真。发送传真时，请您输入\*51，在听到传真信号后，按启动键。”

**5** 放回话筒。信息中心将播放您录制的外出留言。**6** 按 停止 键。**播放已录制的外出留言（OGM）****步骤：****1** 按 功能/设定 键。再按 **8**，按 **3**。**2** 使用 ◀ 或 ▶ 键选择：

**MSG CTR OGM?**（信息中心外出留言），**F/T OGM**（传真/电话模式下外出留言）。

**3** 按 功能/设定 键。**4** 使用 ◀ 或 ▶ 键选择 **PLAY OGM?** 然后再按 功能/设定 键。可按音量的小 或 大 来调节喇叭音量。**5** 按 停止 键退出。**删除已录制的外出留言（OGM）****步骤：****1** 按 功能/设定 键。再按 **8**，按 **3**。**2** 使用 ◀ 或 ▶ 键选择：

**MSG CTR OGM**（信息中心外出留言），**F/T OGM**（传真/电话模式下外出留言）。

**3** 按 功能/设定 键。**4** 按 ◀ 或 ▶ 键选择 **ERASE OGM?**，然后再按 功能/设定 键。**5** 按 **1** 键删除外出留言，或按 **2** 键不删除即退出。**6** 按 停止 键退出。

## 5 开启信息中心模式

按着  灯（“录音电话”或“传真”信息指示灯），直到屏幕显示

MC: MSG CTR

当  灯熄灭时，信息中心则关闭。（请参阅9-2页「开启信息中心的基本步骤」）

## 6 如何了解信息是否已收到?

如果信息中心已经接收到信息，则“录音电话”或“传真”指示灯会闪烁。新收到的语音信息一旦播放过，或新收到的传真一旦被打印过，则指示灯将停止闪烁。

同时液晶显示屏会显示一共有多少条语音信息（包括备忘录）或传真信息被存储在信息中心的存储器中。

VOICE: 03 FAX: 02

如果您在听取新的留言前按下亮着的  指示灯关闭信息中心时，此留言将不会丢失。新的留言将被自动播放，而屏幕将问您如何处理新的传真文件。

PRINT FAX?  
1. YES 2. NO

按 **1** 从内存中打印（并自动删除）传真文件或者按 **2** 将传真文件存储到内存中直至打印为止。

## 7 播放外来留言和备忘录

步骤:

- 按 放音/录音 键。调节音量大小可按音量的 小 或 大 键。这时，所有的外来留言及备忘录按录制的先后顺序被播放。同时屏幕将显示当前信息号及总信息条数。如果曾收到 Caller ID 信息，则传真机将发出蜂鸣声并将显示该信息约一秒钟左右（各地情况有所不同）。

在播放过程中，录制的日期与时间也将被显示在屏幕上。

- 在播放的信息结束时，可按 \* (RWD) 键重播该信息，若按 # (FWD) 键则可跳入下一条语音信息。您可重复地按 \* 或 # 键以到达您所需要播放的信息处。

- 按 停止 键退出。

## 8 打印传真信息

内存中的传真信息一旦被打印后，该信息将从内存中被自动删除。

### 步骤：

- 1 按 放音/录音 键。两秒钟后传真机开始播放语音信息。
- 2 如果存储接收到传真信息的话，机器将显示如右。
- 3 按 1 键打印传真信息，或按 2 键不打印。

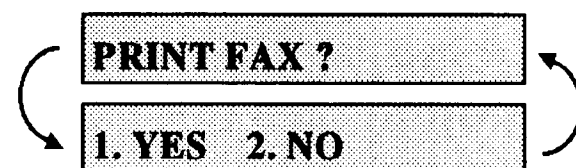

## 9 备份打印

当您在信息中心模式下，选择了 **FAX:ON** 状态时，所有传来的传真都会被存储接收在信息中心存储器中。若要传真机自动进行备份打印时，请将该功能设为 **ON**。

### 步骤：

- 1 按 功能/设定 键。再按 8，按 2。
- 2 使用 ◀ 或 ▶ 键选择 **ON**（或 **OFF**）。
- 3 按 功能/设定 键。
- 4 按 停止 键。

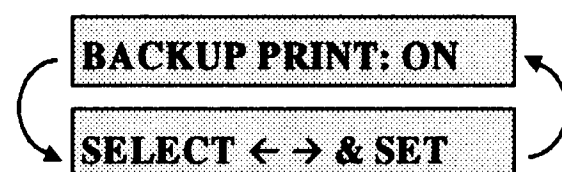

## 10 删除信息

您可以一次性删除所有的传真信息。若您选择删除所有的传真信息时，所有未被打印过的内存中的传真将被自动打印出来。传真信息不能逐条删除。

语音信息可以被逐条删除也可以被一次性删除。

### 逐条删除语音信息

#### 步骤：

- 1 按 放音/录音 键，传真机在发出两秒钟“哔”声后开始播放语音信息。每一语言信息以一长“哔”声开头，以两短“哔”声结束。
- 2 当您听到两短“哔”声后或信息正被播放时，立即按下 抹音 键。这时屏幕提示：
- 3 按 1 键删除，或按 2 键不删除。
- 4 按 停止 键退出。

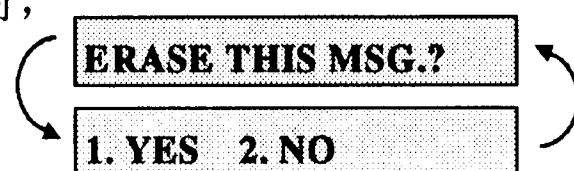

### 一次性删除所有信息

您可以一次性删除所有的语音信息或传真信息。

#### 步骤：

1 按 抹音 键。

2 使用 ◀ 或 ▶ 键选择您所需要删除的信息的类型。

**VOICE**（语音信息），**FAX**（传真文件），或**MSG**（语音 / 传真信息）

3 按 功能/设定 键。

4 按 1 键删除，或按 2 键不删除。

5 按 停止 键。

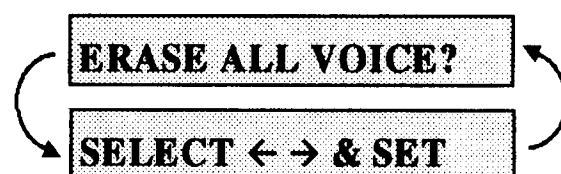

## 11 设置外来留言的最长时间

您的传真机限制外来留言之最长时间的初始值为 30 秒，但您可以调整该时间。可设置的时间为从 20 秒至 60 秒之间每隔 5 秒的数值。

#### 步骤：

1 按 功能/设定 键。再按 8，按 4。

2 使用 ◀ 或 ▶ 键选择外来留言的最长留言时间。

3 按 功能/设定 键。

4 按 停止 键退出。

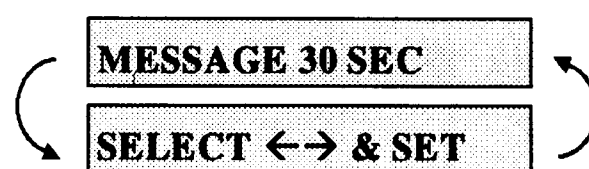

## 12 省费功能设定

在开启省费功能后，如果传真机没有存储接收到任何信息时，信息中心将在 4 次振铃后应答您的呼叫。如果传真机存储接收到信息时，信息中心将在 2 次振铃后应答您的呼叫。因此，当您为了调取信息而远程遥控您的传真机时，如果振铃 3 次，即表示传真机没有接收到信息，请立即挂机，这样可节省您的电话费。

省费功能的初始值为 OFF。如果省费功能设定为 ON 时，它将无视您所设定的振铃次数。

#### 步骤：

1 按 功能/设定 键。再按 2，按 1。

2 使用◀▶左右方向键选择 TOLL SAVER（或 RING DELAY）状态。



- 3 按 功能/设定 键。
- 4 使用◀▶左右方向键选择 ON。
- 5 按 功能/设定 键。
- 6 按 停止 键退出。

### 13 监听音量

本功能可让您设定您所监听的来电话音信息的喇叭音量。若您设置监听状态为 **OFF**（关闭）时，当语音信息进来时您将监听不到。

步骤：

- 1 按 功能/设定 键，再按 **8**，按 **5**。
- 2 使用 ◀ 或 ▶ 键选择 **OFF**（或 **ON**）状态。
- 3 当屏幕显示您所需要的状态时，按 功能/设定 键。
- 4 按 停止 键退出。

### 14 录制通话内容

当您和对方通话时，您可以通过按 放音/录音 键来录下通话内容。录音最长时间为您设定之外来留言的最长时间。录音过程中每隔 15 秒钟，通话双方均将听到“哔”声。按 停止 键可以停止录音。在使用免提状态时，将无法录制通话内容。

### 15 传真转发 / 传呼

当传呼（Paging）被设为ON时，传真机将会自动拨叫您所事先设好的传呼号码，通知您信息中心接收到了语音或传真信息。

当传真转发功能被设为ON时，本机将拨通您事先设定好的其它传真机的号码，并将接收到的传真件转发到该机上。

注）传呼与传真转发功能只能被启动其中一项，而不能同时启动之。

设定传真转发及登录传真转发号码

步骤：

- 1 按 功能/设定 键，再按 **8**，按 **6**。
- 2 按 ◀ 或 ▶ 键直到屏幕显示如右字样。

**FAX FORWARD?**

- 3 按 功能/设定 键。
- 4 输入一个不超过 20 位的传真转发号码。
- 5 按功能/设定 键。
- 6 按 停止 键退出。

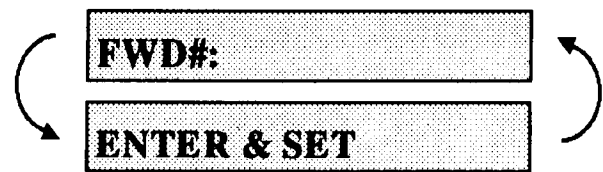

注) 该传真转发号码可通过远程遥控来改变。(请参阅 9-11 页。)

呼叫与传真转发功能只能被启动其中一项，而不能同时启动之。

### 录制传呼的外出留言

在传呼开始工作之前，应先为其录制外出留言（Paging OGM）。

#### 步骤：

- 1 按 功能/设定 键。再按 **8**。按 **3**。屏幕提示您选择一种 OGM。
- 2 按 **◀** 或 **▶** 键选择 **PAGING MSG.**。
- 3 按 功能/设定 键。
- 4 按 **◀** 或 **▶** 键选择 **RECORD OGM?**，再按 功能/设定 键，然后拿起话筒 录制留言。
- 5 放回话筒，所录下的留言将被播放。
- 6 按 停止 键。

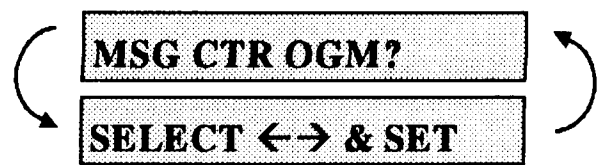

### 编制传呼号码

#### 步骤：

- 1 按 功能/设定 键，再按 **8**，按 **6**。
- 2 按 **◀** 或 **▶** 键直到屏幕出现 **PAGING?**
- 3 按 功能/设定 键。
- 4 输入不超过 20 位的传呼机号码（您的传真机将呼叫的号码）。
- 5 按 功能/设定 键。
- 6 按 停止 键退出。



注) 该传呼号码不可通过远程遥控来改变。

---

## 远程遥控

### 1 如何进行远程遥控及使用遥控命令

---

#### 步骤:

- 1 使用按键式双音频电话拨您传真机的号码。
- 2 当听到传真机“哔”的一声后，立即输入远程遥控码。
- 3 若听到“哔”的长音表示您的传真机接收到信息：  
听到“哔”一声长音表示您的传真机已存储接收到传真文件。  
听到“哔”两声长音表示您的传真机已存储接收到语音信息。  
听到“哔”三声长音表示您的传真机已存储接收到传真文件与语音信息。  
若听不到“哔”音则表示没有存储接收到任何信息。
- 4 而后您将听到间断的连续两短音，表示您可输入远程遥控命令。在间断的连续两短音开始之后的30秒内，若不输入远程遥控命令时，传真机将自动挂机。如果您进行了误操作，您将会听到三声“哔”的短音。
- 5 当操作完成后，输入**90**以退出远程遥控模式。
- 6 挂机。

若传真机处于手动模式下，须等待约2秒钟后才能进入信息中心，然后可在30秒内输入远程遥控码。

### 2 更改远程遥控密码

---

当您远程遥控您的传真机时，必须要输入远程遥控密码。远程遥控密码的初始值为**159\***，您可以根据下述步骤更改远程遥控密码。

#### 步骤:

- 1 按 **功能/设定** 键，再按**8**，按**7**。
- 2 输入一个以“\*”结尾的三位数密码（000-999）。  
请注意远程遥控密码不得与遥控启动码或遥控关闭码相同。
- 3 按 **功能/设定** 键。
- 4 按 **停止** 键退出。

## 3 远程遥控命令一览表

根据以下命令进行远程遥控。当您远程遥控传真机并输入远程遥控代码（159\*）时，您将听到两声短“哔”音，表示您可输入远程遥控命令。

远程遥控命令		内容解释
<b>91</b>	<b>播放语音信息</b>	在“哔”一长音后机器将播放外来留言。
	<b>1</b> ◀ 重播	在播放信息过程中按 <b>1</b> 将重播，在下一条信息播放之前按 <b>1</b> 将播放上一条信息。
	<b>2</b> ▶ 播放下一条信息	在播放信息时按 <b>2</b> ，将播放下一条信息。
	<b>9</b> 停止播放	停止播放外来留言。
<b>92</b>	<b>录制备忘录</b>	在听到“哔”一长音后可录制备忘录，按 <b>9</b> 停止录音。
<b>93</b>	<b>删除所有外来留言</b>	若听到一“哔”长音表示删除已完成。若听到三短“哔”音表示无法删除。因为所有语音信息未被播放过，或根本没有语音信息可删除。 *) 本命令是全部删除，而不是逐条删除。
<b>94</b>	<b>播放和录制外出留言</b>	
	<b>1</b> 播放	<b>1</b> 信息中心外出留言 <b>2</b> 传真/电话模式外出留言 <b>3</b> 传呼外出留言
	<b>2</b> 录音	<b>1</b> 信息中心外出留言 <b>2</b> 传真/电话模式外出留言 <b>3</b> 传呼信息
		机器将播放所选择的外出留言，按 <b>9</b> 停止播放。 在一“哔”长音后，可以录制所选的外出留言，录完后可听到刚录制的留言。按 <b>9</b> 停止录制。
<b>95</b>	<b>更改呼叫 / 传真转发功能设定</b>	若听到一“哔”长音表示设定完成。若听到连续三声“哔”的短音，则表示不能更改此设定，因为某些条件不符合（例如：所登录的呼叫号码不对）。您可使用「4.传真转发号码」来登录传真转发号码。当设定完成后，传真机将自动开启传真转发模式。然后通过输入 <b>96 1</b> 可提取内存状态清单以确认所登录的号码是否正确。
	<b>1</b> 关闭	
	<b>2</b> 传真转发	
	<b>3</b> 呼叫传呼机	
	<b>4</b> 传真转发号码	
<b>96</b>	<b>远程遥控接收传真</b>	
	<b>1</b> 存储器状态表	为了接收内存状态清单及所存储的传真信息，您必须使用传真机进行远程遥控。
	<b>2</b> 提取所有存储之传真文件	
	<b>3</b> 清除存储器中传真文件	听到一长“哔”音后即可清除存储器中的传真文件。
<b>97</b>	<b>检查接收状态</b>	听到一长“哔”音表示已接收到传真文件或语音信息。听到连续三短“哔”音表示未接收到传真文件或语音信息。
	<b>1</b> 传真信息	
	<b>2</b> 语音信息	
<b>98</b>	<b>更改接收模式</b>	听到一长“哔”音表示可以更改应答模式。 听到连续三短“哔”音表示不能更改应答模式。（例如：信息中心没有外出留言，而您要将当前模式改为信息中心模式，这当然是不能更改的）
	<b>1</b> 信息中心接收模式	
	<b>2</b> 传真/电话接收模式	
	<b>3</b> 自动接收模式	
<b>90</b>	<b>退出远程遥控模式</b>	听到一长“哔”音后表示已退出远程遥控模式。

## 4 远程遥控调取存储器状态表

---

您可以通过其它的传真机远程遥控调取您的传真机内的内存状态表,查看信息中心是否存有传真信息。

### 步骤:

- 1 拿起进行遥控的传真机话筒,拨您传真机的号码。
- 2 当听到“哔”的传真应答声后,立即输入远程遥控码(初始设定为**159\***)。
- 3 当听到连续两短“哔”声后,输入**961**。
- 4 输入您希望转发内存状态表的传真机的号码(不超过20位),并以##结尾。注意勿将\*或#作为号码来拨。但若您想插入一个暂停时,可按#键。
- 5 听到传真信号后,拿起话筒。您的传真机将呼叫远程遥控传真机,远程遥控传真机将打印出您的传真机内存状态表。

## 5 远程遥控调取传真文件

---

- 1 使用按键从远程遥控电话或传真机拨您的传真机号码。
- 2 当听到“哔”的传真应答声后,立即输入远程遥控码(初始设定为**159\***)。
- 3 当听到连续两短“哔”声后,输入**962**。
- 4 输入您希望转发传真的传真机的号码(不超过20位),并以##结尾。注意勿将\*或#作为号码来拨。但若您想插入一个暂停时,可按#键。
- 5 听到传真信号后,拿起话筒。您的传真机将呼叫远程遥控传真机,远程遥控传真机将打印出您的传真信息。

## 6 利用远程遥控改变传真转发号码

---

您可以通过远程遥控传真机更改传真机转发号码的缺省设定。

- 1 拨您的传真机的号码。
- 2 当您的传真机应答时,输入四位数的遥控操作密码(初始设定为**159\***)。
- 3 当您听到连续两短“哔”声后,输入**954**。
- 4 利用数字按键输入新的传真转发号码(不超过20位),并以##结尾。注意勿将\*或#作为号码来拨。但若您想插入一个暂停时,可按#键。
- 5 若要远程遥控调取内存状态表,请在听到连续两短“哔”声后,输入**961**。

- 6** 输入远程遥控传真机的号码（不超过20位），并以##结尾。
- 7** 听到传真信号后，拿起话筒。您的传真机将呼叫远程遥控传真机，远程遥控传真机将打印出标有新号码的传真机内存状态表。
- 8** 检查该内存状态表，若传真转发号码不正确，请返回步骤**1**重新进行设定。

## 第十章 进行复印

## 复印功能

当您复印单张遇不需要进行缩小，放大或排序式复印时，只要按一个键则可。单张复印之缺省分辨率为超精细模式。当复印图像时，请将分辨率设定为图像模式。请记住，传真机不能扫描靠近纸边4mm内的任何内容。

## 1 单张复印

## 步骤：

- 1 面朝下将文件放入传真机。
  - 2 按 复印/帮助 键两次。  
若想取消复印时，请按 停止 键。
- 注：在复印过程中，不要拉拽纸张。

## 2 复印选项：

## 单张复印或多份复印，排序式/推叠式复印（仅限于FAX325MC）

您可以选择复印功能选项。首先您可以选择复印的份数，其次您可以选择推叠式多份复印（第一页复印完N份后，才开始复印第二页的N份，……，最后复印最后一页的N份），或者排序式多份复印（自动分页）。

## 步骤：

- 1 面朝下将文件放入传真机。
- 2 按 复印/帮助 键。
- 3 输入您需要复印的份数（1~99）。  
例如：若要复印9份则按9。  
当开始复印时，按 复印/帮助 键。  
如果需要选择其他复印功能选项，如排序式，则按 功能/设定 键后再按 复印/帮助 键。
- 4 使用 ◀ 或 ▶ 键选择 **SORT**（排序式）或 **STACK**（推叠式）（例如：选择 **SORT**）然后按 复印/帮助 键。

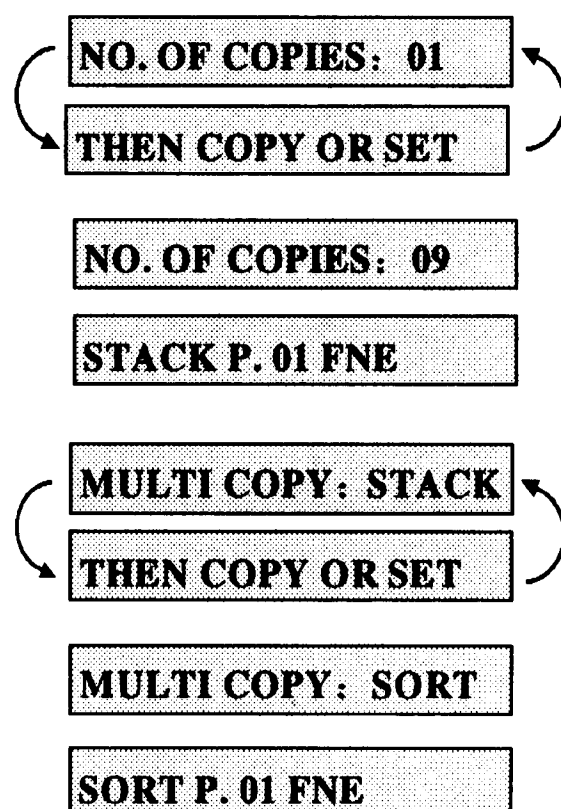

当您选择多份复印,并在扫描第一页时,若屏幕显示“**OUT OF MEMORY**” (内存已满)之信息,请按 **停止** 键取消复印,并重新开始进行单张复印。若选择排序式复印,在进行多页扫描过程中屏幕显示“**OUT OF MEMORY**”字样时,您可以按 **复印/帮助** 键,复印已扫描过的诸页,或按 **停止** 键中止复印。若想使用较少的内存重新开始复印时,请按 **复印/帮助** 键进行堆叠式复印。



## 第十一章 打印报告与清单

### 传真机的设定与工作

您可以打印以下清单及报告。

- 1 可设定发送一份传真后是否打印传真验证报告。
- 2 传真工作报告清单，包括了最近 15 次 (FAX315) 或 30 次 (FAX325MC) 传真的接收和发送情况。  
TX 表示发送，RX 表示接收。
- 3 打印您登记在单键及速拨拨号中的名称及电话号码。按数字顺序排列。
- 4 打印所有已登记的电话号码（索引式，按字母顺序排列）。
- 5 打印所有用户设定，包括初始设定、接收传真之设定、发送传真之设定、打印报告与清单、遥控传真之设定 (FAX315)、信息中心 (FAX325MC) 的设定值清单。
- 6 打印内存存储状态清单。

1. XMIT REPORT

2. ACT. REPORT

3. ALL DIAL

4. TEL. INDEX

5. USER SETTINGS

6. MEMORY STATUS

### 1 打印报告

#### 步骤:

- 1 按 功能/设定 键，再按 7。
- 2 输入您想要打印的清单及报告的数字代码（请参阅上述说明）。  
例：若您想要打印电话簿，请按 4。
- 3 按 启动 键。
- 4 按 停止 键退出。

## 2 传真验证报告

传真验证报告可用于核对您所发送过的传真文件，该表列出了传真接收方的名称或传真号码、传送的时间与日期，以及发送是否成功等内容。

若为 **OFF** 状态，则仅当在未能正常传送时才会打印验证报告。如果报告显示 **NG** 信息，则必须重新发送一次。如果报告提示您须检查某些特定的页时，则须重新发送这些页。

若为 **ON** 状态，则每次传真皆有验证报告。

### 步骤：

- 1 按 功能/设定 键，再按 **7**，按 **1**。
- 2 使用 ◀ 或 ▶ 键选择 **ON** 或 **OFF** 状态。
- 3 按 功能/设定 键。
- 4 按 停止 键退出。

## 3 定期打印传真机工作报告

您可设定传真机在指定时间间隔（6，12，24 小时，2，4，或 7 天）内打印一份传真工作报告。如果您将间隔时间设为 **OFF** 时，您可以根据下述步骤，打印一份前一阶段的传真工作报告。

### 步骤：

- 1 按 功能/设定 键，再按 **7**，按 **2**。
- 2 使用 ◀ 或 ▶ 键选择如右字样。

**INTERVAL?**
- 3 按 功能/设定 键。
- 4 使用 ◀ 或 ▶ 键选择时间间隔并按 功能/设定 键。如果您选择 7 天，屏幕将提示您选择 7 天周期的起始时间。
- 5 输入开始打印的时间（24 时制），按 功能/设定 键。
- 6 按 功能/设定 键。
- 7 按 停止 键退出。

## 第十二章 重要说明

### 重要的安全说明

- 1 请阅读本章的所有说明，并仔细保存以便以后查阅。
- 2 遵循标记在本产品上的所有警告与指示。
- 3 清洁本机之前，应将电源插头从插座上拔下。不能使用液体或喷雾清洁剂。请使用一块湿润的干净的棉布来清洁传真机。
- 4 本产品不能靠近水源。
- 5 本产品不能安放在不平稳的车上、架子上、桌面上等等。摔落下来会造成机器多方面的损伤。
- 6 机壳的后面与底面的缝隙和开口是通风口，为了保障机器的正常运作、不产生过热，必须使其通风畅顺。不能将本产品放在床上、沙发上、地毯上或类似的其它地方，避免堵塞通风口。本产品绝对不能放在散热器或加热器的附近或其上面。  
本产品不能安放在通风不良的结构里面。
- 7 本产品必须使用与其标牌所表明的电器类型一致的电源。如果不能肯定所用电源的类型，可询问当地的电力公司或销售商。
- 8 本产品配有带接地保护的三脚插头，该插头只能插入与其相配的带有接地保护的插座，这是为了安全。如果没有与其相配的插座，应请电工更换插座，而绝不能拔掉接地保护插脚。
- 9 电源电缆线上不允许放置任何东西，本产品不能安放在来往过路的人容易踩着电源电缆的地方。
- 10 如果本产品使用了分机电缆，要确认本产品所插入的分机电缆的总安培额定值不超过分机电缆的安培额定值。也请确认接入插座内所有设备的总安培值。
- 11 不要在传真机前（即接收打印传真之通道）放置任何东西，因为有可能会阻碍传真机接收打印传真文件。
- 12 在传真机打印文件期间不要拉扯文件。
- 13 绝对不能将任何物件从通风口塞入本产品内，因为塞入的物件可能会触到电器元件的高压，引起短路起火或电击。绝对不能让任何液体溅洒到本产品上。
- 14 不要自己维修本产品，因为打开盖之后，可能使您面临高压或其它危险。所有的维修服务应委托授权的维修人员。

- 15** 遇到下列情况，应将本产品的电源插头从插座上拔出。并请授权的维修人员检查维修。
- A.** 电源电缆损坏或破裂时。
  - B.** 液体溅洒到本产品内部时。
  - C.** 本产品被雨水或其它液体淋过时。
  - D.** 如果按照操作说明操作，而产品不能正常地运行时。这时只能按操作指示调整相应的控制，因为其它不适当的调整可能会导致产品的损坏。要恢复产品的正常运行，需要进行一系列的工作，这应由具备合格条件的专家来处理。
  - E.** 产品被摔过或机壳已破损。
  - F.** 产品在性能上显示出明显的变化，表示需要维修。
- 16** 保护您使用的机器，避免受到电源电流急冲的损坏，建议您使用电源保护设备，如电源电流保护器。

### 警告事项

为了防止电击，在维修、改造或安装设备时，应将所有电缆线从插座上拔下。

此设备不能使用于由电话公司提供的投币电话之线路上，亦不能连接到别的分线上。

对于因本信息的使用而导致的直接或间接的损害，**Brother** 公司概不承担经济或其他方面的任何责任。本文将不提供任何保证与承诺。

## 第十三章 故障排除及一般保养

### 故障排除信息

#### 1 错误信息

您的传真机或电话线路有时可能会发生问题，如果发生问题，通常传真机能辨别出问题的所在，并显示错误提示。下面将解释一些主要错误信息。

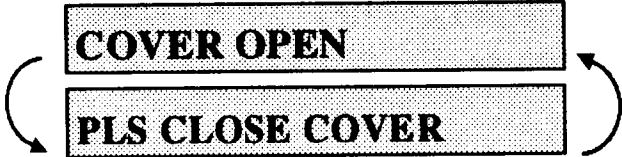
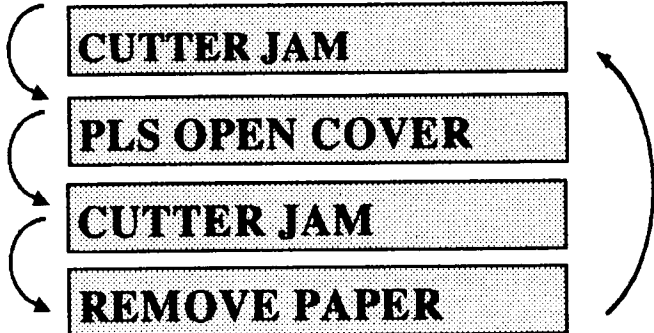
<b>COMM. ERROR XX XX</b>	低质量的电话线路引起的通信错误，请重拨试试。
<b>CONNECTION FAIL</b>	您使用具有遥控索取传真功能的传真机向没有遥控索取传真功能的传真机遥控索取传真文件。
	盖子没有完全盖好。
	在切纸器处纸张堵塞。

#### 处理步骤：

- 1 拔下电源线。
- 2 打开盖子。
- 3 拉开打印头装置上的蓝色释放杆并将之提起。
- 4 朝传真机前方轻轻地转动纸张卷筒从而卷出堵塞的纸张。

记录纸

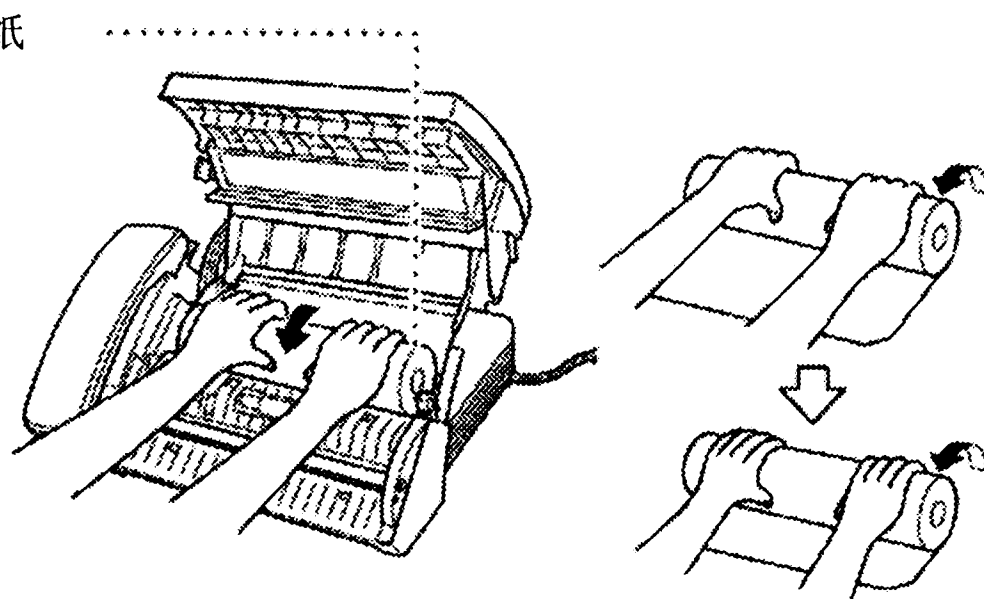

- 5 使用剪刀剪掉纸张的皱折部分。
- 6 插上电源线。
- 7 重新装入纸张，放下蓝色释放杆，关闭盖子。

**DISCONNECTED**

在通话或传真过程中，对方切断线路。尝试重挂对方的电话。

**CHECK DOCUMENT**

**REMOVE DOCUMENT**

**CHECK DOCUMENT**

**PRESS STOP KEY**

可能文件没有放好、走纸不正、或文稿过长或过短。

**处理步骤:**

- 1 打开盖子。
- 2 朝着传真机的正前方，即文稿放入的同一方向拉出文档。
- 3 关闭盖子。

前盖

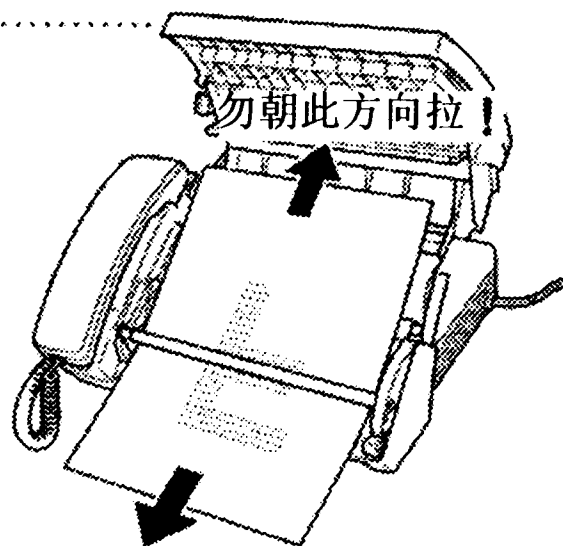

应朝此方向拉!

CALL BROTHER CS  
MACHINE ERROR XX

请与Brother经销商联系维修。

NO RESPONSE/BUSY

您所呼叫的号码没有人应答或占线，或您所呼叫的号码没有与传真机连接，请核对该号码并重新呼叫。

NOT REGISTERED

您所拨的单键或速拨拨号没有事先登录。您必须事先定义该键。登录单键或速拨拨号，请参阅第七章。

PAPER ROLL EMPTY  
RELOAD PAPER

纸张用毕；按照安装说明重新安装记录纸卷。

COOLING DOWN  
WAIT FOR A WHILE

记录头过热。请拔下电源并稍候30分钟使之冷却后再利用。

SCANNER ERROR

可尝试用酒精清洁白色压轴和压轴下的玻璃片。若仍出现扫描仪故障，请查询您所在地的Brother经销商。

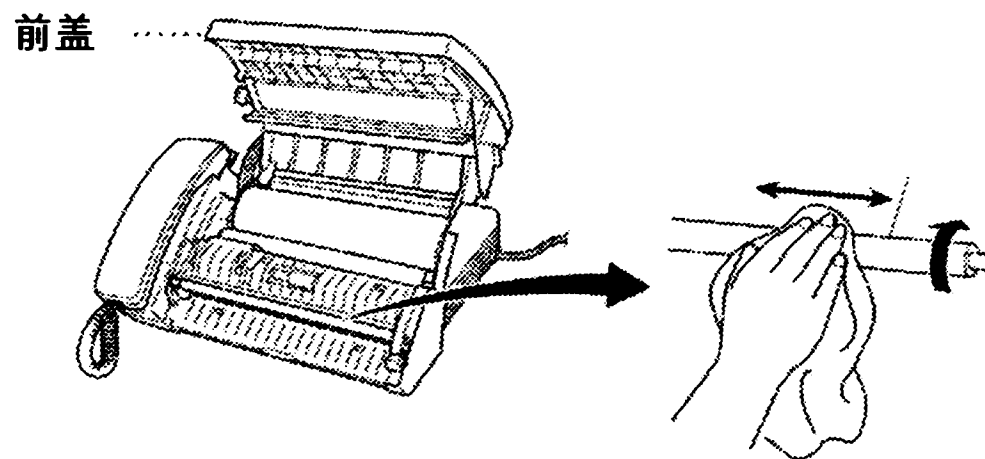

## 2 记录纸堵塞

若将物品放在传真机前方，在打印记录纸过程中可能会出现堵塞之故障。此故障的排除请参阅13-1页的处理CUTTER JAM故障时的说明进行。

## 3 内存溢出

OUT OF MEMORY  
PRINT: PRESS COPY  
OUT OF MEMORY  
QUIT: PRESS STOP

当您在进行复印时发生内存溢出。请参照第十章“进行复印”的说明。可通过删除存储在内存中的来语音或传真信息的方法来扩大可用内存。请参照9-5页的“删除信息”一节。

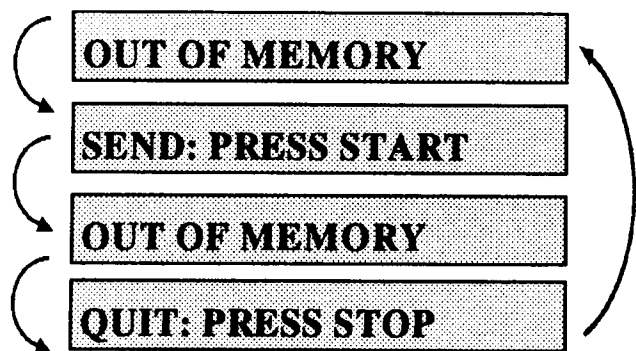

当您在传送一份传真时发生内存溢出。请参照6-2页“存储发送”一节的说明。可通过删除存储在内存中的来电语音或传真信息的方法来扩大可用内存。请参照9-5页的“删除信息”一节。

## 4 故障排除

当您觉得传真机有问题时，请先进行复印一下看看，若复印结果良好，则问题可能不会是由于您的传真机的原因。请参阅下述排除故障方法的提示来检查问题。

### 打印或接收传真时

出现短缩或有水平条纹；上下部分被切断

可能由于线路不良，如电话线上有干扰等问题。请使用传真机上的复印功能，若复印时没问题，则问题出在电话线路上。

#### 黑名单检查单

虽然黑名单检查单（ACS）的初始设定是 **OFF**，您可以通过打印一份 **ACS** 的方法来查看您传真机的 **ACS** 特性的状态。

同时按下单键拨号键 1 和 4 可打印一份 **ACS** 检查单。再次同时按下单键拨号键 1 和 4 可中止 **ACS** 检查单的打印。

#### 接收时出现垂直黑线

传送方的扫描系统可能不洁。可要求对方尝试一下复印看看结果如何，有可能问题出在发送方。

### 线路或连接方面的问题

#### 传真机不应答电话

确认传真机是否处于正确的接收模式（**FAX**，**F/T**或**MSG CTR**）下。检查拨号音。有可能的话，呼叫您的传真机听听是否应答。如果仍然没有应答，请检查电话线的连接。将一个标准话筒连接到传真机的电话接口上，当您拨入传真机时，如果仍然听不到应答声，请要求电话公司来检查线路。

#### 话筒内没有拨号音

按 免提拨号 键或 免提通话 键或拿起话筒时，若听不到拨号音，请检查传真机与墙上插座之间的连线是否正确。检查话筒是否连接在传真机的话筒接口上。将普通电话机连入墙壁上的插座，看看电话线路是否通畅。如果仍然听不到拨号音，请联络您的电话公司。



## 发送传真时

### 传真质量极差

可尝试将分辨率改为 **FINE**（精细模式）或 **SUPER FINE**（超精细模式）（参阅第六章）。还可尝试清洁扫描仪的白色压轴和压轴下的玻璃片（参阅 13-1 页）。

### 拨号不工作

检查拨号音。

改变双音频 / 脉冲设定（请参阅第四章）。

检查所有的连线是否正确，确认卷曲的话筒线是否没接在 **EXT** 插口上。

检查电源线是否接好。

手动发送一份传真（按 免提通话 或 免提拨号 键，或拿起话筒），在按 启动 键之前先听听是否有接收信号。

### 传送出的文档出现垂直黑线

先进行一下复印，若出现相同问题，则扫描系统不洁。抬起前盖检查走纸通道。对扫描系统区域进行清洁（参阅 13-1 页）

## 当收到电话时

### 传真 / 电话模式下的模拟振铃

传真机发出模拟铃声时表明它检测出来电为电话而非传真，并以模拟铃声通知您接听电话。传真机以双振铃音通知您接听电话。这时拿起话筒通话，或从分机上按 **#51** 之后通话。

### 如何将电话转成传直接收

若您已拿起传真机上的话筒时，按 启动 键并立即挂机。

当您正拿着外接电话上的话筒时，请按三位数的传直接收代码（初始设定为 **\*51**），当您的传真机回答后，请挂机。

### 传真机错将声音“听”成传真信号（CNG 音）

若您的传真机上的简易接收（**Easy Receive**）功能被设为“**ON**”（开启）状态，那么对于非传真的电话，传真机也试图将其作为传直接收，请将简易接收功能设为“**OFF**”（关闭）状态。

### 传真验证报告上打印出“**Result: NG**”字样

通常表示在线路上有暂时的噪声或静电干扰。可再送一次。如果一直出现该问题，应联系您的电话公司来检查线路。

### 在单一线路上的用户特性

若您的电话线提供 **Call Waiting**、**Ring Master**、**Voice Mail**、应答服务或闹钟系统等特别服务，可能会在本机发送传真数据以及收发电话时带来问题。

## 第十四章 多功能连接软件（选购件）

---

您可购买多功能连接软件（**Multi-Function Link<sup>®</sup>**）的选购件。使用多功能连接软件可使您的传真机成为多功能中心，即您可以将您的传真机作为打印机及扫描仪使用，并可通过您电脑的**Windows**应用软件接发传真。

在大多数的**Brother**（兄弟）经销商处可以购买到该多功能连接软件。

在多功能连接软件的包装箱中，将带有安装指南。但重要的是，在您开始安装软件之前，应先将您的传真机连接到您的电脑上。

## 规格表

型号	台式传真机
规格	ITU-T GROUP3 类机
编码方式	改进型哈夫曼码 (MH)
传输速率	9600/7200/4800/2400; 自动降级 (FAX315) 14400/12000/9600/7200/4800/2400; 自动降级 (FAX-325MC)
文件输入宽度	148mm~216mm
扫描 / 打印宽度	208mm
卷纸尺寸: 宽度	216mm
长度	50m (标准热敏纸)、30m (PLUS热敏纸)
外径	最大70mm
记录方式	热感式记录
灰度	64级灰度
显示方式	16字符液晶显示
遥控查询类型	标准、连续 (仅限于FAX325MC)、定时
对比度	自动(AUTO)/亮(SUPER LIGHT)/暗(SUPER DARK) (手动设定)
分辨率	横向 8点/mm 纵向 标准 3.85线/mm 精细, 图片 7.70线/mm 超精细, 图片 (复印) 15.40线/mm
内存容量	512KB (最大20页传真件的无纸接收*) (仅限于FAX325MC)
单键拨号	4组
速拨拨号	12组 (FAX315), 50组 (FAX325MC)
自动重拨	10次 (每隔3分钟)
喇叭类型	监听器 (FAX315) 全双工, 数码式 (FAX325MC)
自动应答	0,1,2,3,4,5,6,7,8,9或10次振铃
通讯线路	公共电话网
工作环境	5°C~35°C
电压	220~240V AC 50/60Hz
功耗	待机功耗: 5W以下; 最大功耗: 170W以下
体积	299×240×137 (mm)
重量	2.9Kg

\* 页数以兄弟标准传真一号文件 (标准的 A4 稿, 标准分辨率) 为准。

注) 规格如有变更, 恕不另行通知。

## 远程遥控命令卡（仅限于 FAX 325MC）

若希望在远离您的传真机处遥控接收语音或传真信息时，以下的远程遥控命令卡将有助于您简易地操作遥控指令。请剪下此卡并折叠放入您的夹子或主管人等处。将此卡存放在身边将有助于您充分利用传真机的转发、传呼和远程遥控等性能。

<p><b>更改远程遥控密码</b></p> <ol style="list-style-type: none"> <li>1 按 功能/设定 键,再按 <b>8</b>, 按 <b>7</b>。</li> <li>2 输入一个以*结尾的三位数密码 (000-999)。</li> <li>3 按 功能/设定 键。</li> <li>4 按 停止 键退出。</li> </ol> <p><b>远程遥控命令</b></p> <p><b>接听语音信息</b></p> <p>按 <b>91</b>。</p> <p>然后, 重复某一信息: 按 <b>1</b>。          跳到下一信息: 按 <b>2</b>。          停止播放信息: 按 <b>9</b>。</p> <p><b>录制备忘录</b></p> <p>按 <b>92</b>。</p> <p>等听到“哔”音后, 开始讲话。          若要结束录制, 按 <b>9</b>。</p> <p>②</p>	<p><b>删除所有外来留言</b></p> <p>按 <b>93</b>。若您听到三声“哔”音, 表示所有语言信息尚未被播放, 不能删除。</p> <p><b>播放和录制外出留言</b></p> <p>按 <b>94</b>。然后,</p> <p><b>播放信息中心外出留言:</b></p> <p>按 <b>11</b>。</p> <p><b>播放传真/电话模式外出留言:</b></p> <p>按 <b>12</b>。</p> <p><b>录制新的信息中心外出留言:</b></p> <p>按 <b>21</b>, 在听到“哔”音后可以开始录制留言。按 <b>9</b> 停止录制。</p> <p><b>录制新的传真/电话模式外出留言:</b></p> <p>按 <b>22</b>, 在听到“哔”音后可以开始录制留言。按 <b>9</b> 停止录制。</p> <p>③</p>	<p><b>更改传呼/传真转发之设定</b></p> <p>按 <b>95</b>。然后,</p> <p>关闭此特性: 按 <b>1</b>。</p> <p>输入传真转发号码: 按 <b>2</b>。</p> <p>输入传呼号码: 按 <b>3</b>。</p> <p>编制传真转发号码: 按 <b>4</b>。输入您要转发传真文件的新的传真机之号码, 并按 <b>#</b>。在两声短“哔”音后, 按 <b>961</b>。</p> <p>若要遥控调取内存状态表, 则输入遥控传真机的号码, 并按 <b>#</b>。</p> <p><b>遥控调取传真文件</b></p> <p>按 <b>96</b>。然后,</p> <p>打印内存状态表: 按 <b>1</b>, 并输入遥控传真机之号码, 然后按 <b>#</b>。在听到传真信号后, 挂机并等候。</p> <p>④</p>
---	--	---

## 信息中心远程遥控命令卡

退出远程遥控操作  
按 **90**。

### 使用远程遥控密码

- 1 使用按键式双音频电话拨入您的传真机。
- 2 听到传真机的“哔”声后，立即输入远程遥控密码（159\*）。
- 3 根据接收到的信息情况，传真机的信号有以下几种：
  - 1 长“哔”音—接收到传真信息。
  - 2 长“哔”音—接收到语音信息。
  - 3 长“哔”音—接收到传真与语音信息。
- 4 无“哔”音—未接收到任何信息。
- 4 在 2 短“哔”音后，输入一个命令。
- 5 当操作完成后请按 **90** 退出。
- 6 挂机。

远程调取所有传真：按 **2**，然后输入遥控传真机之号码，并按 **#**。在听到传真信号后，挂机并等候。

删除所有外来传真留言：按 **3**。

### 检查接收状态

按 **97**。然后

传真信息：按 **1**。  
语音信息：按 **2**。

- 1 长“哔”音—表示已接收到传真文件或语音信息。
- 3 短“哔”音—表示未接收到任何信息。

### 更改应答模式

按 **98**。然后，

信息中心模式：按 **1**。  
电话/传真模式：按 **2**。  
自动接收模式：按 **3**。

⑤

⑥

①