

# 虹光

---

## AM6220 Color Laser MFP 多功能事務機 使用手冊

---



# 前言

我們已竭盡全力保證本文件資料的完整性、準確性，並且其中的內容是最新的。對於超出了我們控制範圍的故障所造成的後果，虹光精密股份有限公司概不負責任。本指南中提到的、由其他製造商製造的軟體和設備有了改動之後，虹光精密股份有限公司也不能保證本手冊中的資料仍然適用。提及的其他公司生產的軟體產品，並不一定表示虹光精密股份有限公司於以保證。

我們將盡可能地保證文件的準確性和有用性，除此之外，虹光精密股份有限公司不對此處包含的資訊的準確性或完整性進行任何形式的擔保，無論是明示的還是隱含的。

最新的驅動程式和手冊可以從沖資訊網站上獲得，網址是：

[HTTP://www.avision.com](http://www.avision.com)

版權所有，未經虹光公司授權，不得將本文內容以任何形式複製、改編、或翻譯成任何文字。本產品掃描的題材，受政府法律及複製權等其他法規的保護，客戶應遵守相關法令。

**Avision** 是 **Avision Inc.** 的註冊商標。

其他產品名稱和商標名稱分別是其各自所有者的商標或註冊商標。

## 安全使用須知

使用本產品前請仔細閱讀和理解所有的警告和注意事項。

### 警告！

- 務必使用安裝於牆壁的電源插座，請勿使用延長線的插座。
- 如果電源線或電源線插頭破損時，請將電源線拔出。拔電源線時，請拿著插頭部分用力，不要扯電源線。如果拔電線部分，會有電線破損或發生火災和觸電的危險。
- 只能在設備規定的電壓範圍內使用。不適當的電流可能會引起火災或觸電，導致財產損失或人身傷害。
- 只能使用指定的 AC 電源轉換器 (供應商 YHI , 型號 077-242090-I3) , 並在電源轉換器上標註的電壓範圍內使用。不適當的電源轉換器或電流可能會造成無法預期的損害而使掃描器無法運作甚至引起火災或觸電，導致財產損失或人身傷害。而這項損失並不包括在一般的保固條款中。
- 請勿拆卸本產品否則若接觸到本產品的高壓電路，可能會導致觸電或人身傷害，若需修理，請將本產品送到指定的維修站。
- 當本產品由於跌落或沖擊導致內部零件暴露時，請立即拔出電源線並停止使用。繼續使用損壞的產品可能會導致人身傷害或火災。
- 請將本產品放在兒童無法碰觸到的地方。當周圍有兒童時，請注意不要讓本產品或其他部份對他們造成傷害。
- 請勿用濕手操作或處理 DC 電源線。請勿將盛有液體的容器放放置在本產品附近。如果有液體沾濕本產品，請立即拔出電源線，繼續使用暴露於液體的產品可能會引起火災或觸電，導致財產損失或人身傷害。
- 請勿在易燃氣體或液體，如汽油、輕質汽油或油漆稀釋劑附近使用本產品。請勿用易燃物品如酒精、輕質汽油或油漆稀釋劑清潔本產品。使用易燃清洗劑或溶劑可能會引起爆炸或火災。
- 當拔出電源插頭時不要用力直接拉扯 DC 電源線。從電源插座上拔出電源線時，請抓住電源轉換器本體將它拔出。

- 請勿將手易燃物或金屬物品如迴紋針或圖釘等插入本產品。否則可能會引起火災或觸電，導致財產損失或人身傷害。如果有異物進入本產品，請立即停止使用。
- 不要損壞、纏繞、加工、加熱電源線或在電源線上加重物。損害的電源線會引起火災或觸電，導致財產損失或人身傷害。
- 如果本產品發出異常氣味、發熱或冒煙，請立即停止使用。並拔出電源插頭，繼續使用損壞的產品或部件可能會導致人身傷害或火災。
- 為方便未來搬運，請保留本機台所有的包裝材料。

## 注意！

在下列情況下使用或存放本產品可能會引起火災或觸電，進而引起財產損失或人身傷害。

- 潮溼或充滿灰塵的環境
- 陽光直射或高溫的環境
- 多煙或油膩區域
- 沒有通風的區域
- 不穩定或不平整的表面
- 請將電源插頭穩固地插入電源插座。
- 請勿使用已破損的電源線。
- 請勿在電源轉換器上覆蓋異物，否則可能會引起火災。
- 請勿堵塞通往的通道，否則緊急情況下會防礙斷絕它的連接。
- 當清潔本產品或長時間放置不用時，請拔出電源線。
- 請定期檢查電源插頭是否清潔，灰塵和污物可能會積聚在插頭的兩個插腳之間，並可能導致火災。

**補充注意事項：**

- 掃描過程中不要移動本產品否則可能會損傷本產品或所掃描的圖像。
- 請勿用刷子或汽刷清潔本產品內部。

## 雷射產品安全使用須知

本產品符合雷射國際規格(Class 1)標準，即說明本機器不會發射出有害的雷射輻射，因本機器內發出的輻射完全控制在保護罩與外蓋之內，所以，任何步驟操作期間，雷射都不會漏出來。不要試圖作本手冊沒有指示的動作，例如拿掉外蓋等，這會使雷射光曝光。

- 請保持印表機背面之排氣孔與牆面最少有 10 cm 的距離，以免過熱引起火災。
- 機器沾上水後容易引起火災或漏電，請勿將花瓶茶杯放在機器附近。
- 爲了防止火災發生，請勿在機器附近使用易燃性噴霧劑。
- 除了用戶手冊上的技術操作外，請勿分解、修理和改造印表機，否則有觸電、火災及射入雷射光束的危險並有引起失明的可能。
- 嚴禁開啓本手冊未指示的、用螺絲固定住的控制板與蓋，以免接觸到內部的高壓部或雷射，而引起觸電或失明。
- 開著掀蓋複印時，請勿直視曝光燈光源，以免造成眼睛疲勞或疼痛。
- 如果本產品發出異常氣味、發熱或冒煙，請立即停止使用並拔出電源插頭，再通知授權的維修站。繼續使用損壞的產品或部件可能會導致人身傷害或火災。
- 當機器內部有夾紙，請務必徹底清除，紙片留在機器內部容易引起火災。紙張捲附在看不見或難於看見之處時，請勿勉強取出，以免傷手並請向維修站或經銷商連絡。
- 機台的內部可能溫度很高，在解除卡紙時，任何貼有標籤之處，請勿碰觸以避免燒傷。
- 長時間使用機器大量複印時，請保持室內空氣的流通。否則可能會感到頭痛。
- 消耗品在使用前請勿開封 並避免存放在下列場所：
  - 高溫、潮溼處
  - 煙火處
  - 日光直射處
  - 多塵埃處

- 請勿將用畢碳粉匣扔入火中，殘留在匣內的碳粉接觸到火後，可能發生粉屑爆炸而造成人員受傷。
- 使用過的消耗品，需正確妥善處理，例如按照當地的環保法規來處理，或經由本公司指定的經銷商來處理印表機的廢棄物。
- 當發生下列情況時請採取相應的應急措施
  - 當碳粉進入眼睛時，請用清水洗淨直至眼睛不痛。若情形比較嚴重，要請醫生診治。
  - 碳粉沾在皮膚上時，請用肥皂洗過後再沖洗乾淨。
  - 碳粉吸入口中時，請立刻離開粉塵地點，並用大量清水漱口。
  - 碳粉飲入腹中時，請吐出並接受醫生診治。

## 注釋、注意和警告

### 注釋

本手冊中的“注釋”按此格式提示。提供了附加訊息，注釋作為對正文的補充，幫助您使用 and 了解此產品。

### 注意

本手冊中的“注意”按此格式提示。注意提供了附加訊息，忽略這些信息有可能導致設備故障或損壞。

### 警告

本手冊中的“警告”按此格式提示。警告提供了附加訊息，忽略這些信息有可能導致人員受傷的危險。



# 目錄

前言 .....	ii
注釋、注意和警告 .....	viii
<b>1 認識 AM6220 .....</b>	<b>1-1</b>
簡介 .....	1-1
特色 .....	1-1
外觀 .....	1-3
前視圖 .....	1-3
後視圖 .....	1-4
控制面板 .....	1-6
印表機狀態面板 .....	1-11
按鍵 .....	1-12
LED 顯示 .....	1-14
設定 AM6220 的網路環境 .....	1-16
網路傳送的特色 .....	1-18
SCAN TO E-MAIL .....	1-18
SCAN TO FILING .....	1-19
<b>2 安裝 .....</b>	<b>2-1</b>
基本規格需求 .....	2-1
檢查包裝內容 .....	2-2
安裝 AM6220 印表機 .....	2-4
搬運印表機 .....	2-15
安裝 AM6220 MFP .....	2-16
安裝托紙架與進紙匣 .....	2-16
安裝紙張終止器 .....	2-17

安裝 AM6220 .....	2-18
安裝連接線及印表機驅動程式 .....	2-22
連接自動送紙裝置連接線 .....	2-22
連接網路線 .....	2-22
安裝印表機驅動程式與印表機連接線 .....	2-23
連接電源並啟動 AM6220 .....	2-24
<b>3 使用前的設定 .....</b>	<b>3-1</b>
使用控制面板來設定印表機及網路參數 .....	3-2
使用 AM6220 的網頁來設定印表機及網路參數 .....	3-2
參數項目 .....	3-4
設定管理者項目 .....	3-8
設定網路存檔參數 .....	3-10
通訊協定的定義 .....	3-11
WINDOWS 中的印表機設定 .....	3-17
印表機驅動程式設定 .....	3-17
WINDOWS 應用程式下的列印首選項 .....	3-18
“設定” 選項 .....	3-19
“作業選項” 選項 .....	3-20
“顏色” 選項 .....	3-21
WINDOWS 控制面板中的設定 .....	3-22
“一般” 選項 .....	3-22
“進階” 選項 .....	3-23
彩色列印 .....	3-25
影響列印效果的因素 .....	3-25
顯示器或印表機能夠再現的顏色範圍的差異 .....	3-25
觀看條件 .....	3-26
印表機驅動程式顏色設定 .....	3-26

顯示器設定.....	3-26
軟體應用程式如何顯示顏色.....	3-26
紙張類型.....	3-27
彩色列印提示.....	3-27
列印照片圖像.....	3-27
從 MICROSOFT OFFICE 應用程式列印.....	3-27
列印特定顏色（例如公司徽標）.....	3-27
調整列印的亮度或密度.....	3-28
顏色匹配選項.....	3-28
設定顏色匹配選項.....	3-29
使用色樣功能.....	3-30
使用色彩修正實用工具.....	3-31
<b>4 操作.....</b>	<b>4-1</b>
如何放置文件.....	4-2
使用自動送紙裝置注意事項.....	4-2
把文件放在自動送紙裝置上.....	4-3
把文件放在玻璃面上.....	4-4
如何用電子郵件傳送你的文件.....	4-5
簡易操作.....	4-5
進階操作.....	4-7
網路歸檔.....	4-9
簡易操作.....	4-9
進階操作.....	4-11
如何複印.....	4-13
紙張建議.....	4-13
紙盒.....	4-14
多用途紙盒.....	4-14

正面朝下紙架 .....	4-15
正面朝上紙架 .....	4-15
裝紙 .....	4-16
紙盒 .....	4-16
多用途紙盒 .....	4-19
基本操作 .....	4-20
進階操作 .....	4-21
放大或縮小原稿 .....	4-24
提高複印品質 .....	4-25
調整濃淡程度 .....	4-26
增加複印張數 .....	4-27
<b>5 排除錯誤指南 .....</b>	<b>5-1</b>
如何排除錯誤訊息 .....	5-1
如何排除在掃描時發生的錯誤訊息 .....	5-1
如何排除在複印時發生的錯誤訊息 .....	5-2
如何排除連接網路時的錯誤訊息 .....	5-4
如何排除傳送 E-MAILS 時發生的錯誤訊息 .....	5-5
如何排除歸檔時發生的錯誤訊息 .....	5-8
解除 AM 6220 MFP 的卡紙狀態 .....	5-11
解除印表機的卡紙狀態 .....	5-12
解除影像中不正常的線條 .....	5-20
如何保養自動送紙裝置 .....	5-21
如何更換自動送紙墊片 .....	5-22
如何清潔玻璃面板 .....	5-24
更換耗材 .....	5-25
更換碳粉盒 .....	5-26
更換感光鼓 .....	5-32

更換傳送帶部件 .....	5-37
更換定影器 .....	5-40
安裝印表機附加記憶體 .....	5-43
記憶體升級 .....	5-43
技術支援 .....	5-47
<b>附 錄 .....</b>	<b>a</b>
簡易操作手冊 .....	a
索 引 .....	g

## 簡介

首先恭喜您擁有一台嶄新的多功能的數位辦公設備- AM6220。AM6220 除了具備高品質的數位複印功能外，同時也提供一個嶄新的傳遞文件方式，即 AM6220 可以迅速將文件數位化，並利用電子郵件的方式將文件寄出；也可以利用 intranet 將文件歸檔至指定的伺服器，不管收件者在世界任何一個角落，都可以在短短數分鐘內收到文件，不僅提高工作效率，更可以節省郵寄與快遞的費用。

## 特色

**數位複印功能:** AM6220 是一台高品質的數位複印機。1200 x 600dpi (每英寸點數) 的列印解析度可以列印高品質的圖像，表現微小細節，經由簡易的操作面板及液晶顯示螢幕，使用者可以很輕鬆地完成色階豐富的數位複印。

**Scan to E-mail 功能:** 當 AM6220 透過網路和 e-mail (SMTP) 伺服器連接起來後，只要點選收件者的電子郵件地址，AM6220 讓你輕鬆地掃描紙本文件並 e-mail 寄出圖檔。

**Scan to Filing 功能:** AM6220 可以讓您透過 intranet 與 FTP(File Transfer Protocol)、HTTP(Hypertext Transfer Protocol)、HTTPS( a secured way of using HTTP) 或 CIFS(Common Internet File System) 通訊協定將文件掃描成數位圖檔並歸檔至遠端的伺服器或個人電腦的檔案夾內。

**自動送紙功能:** 透過自動送紙裝置，AM6220 可以連續傳送五十頁的文件，有效地提升工作效率。

**管理網頁:** 當 AM6220 在網路的環境下時，工作者只要開啓瀏覽器並在網址欄位內鍵入 AM6220 的 IP 位址後，AM6220 的網頁可以讓你迅速輸入或修改收件者的電子郵件地址、設定管理員的密碼及使用者的權限等，防止非授權的工作者使用。

#### **網路/PC 列印**

架設在網路環境時，AM6220 即具備網路列印及 PC 列印的功能。

## 外觀

### 前視圖



1. 自動送紙裝置：用來掃描多頁文件。
2. 支撐上蓋。
3. 支撐鋼管。
4. 狀態面板：印表機狀態 LED 和操作按鈕。
5. 前蓋釋放裝置 (抬起)。
6. 紙盒：標準空紙盒。最多可容納 300 張 80g/m<sup>2</sup> 紙。
7. 進紙匣及托紙架：用來放置多頁文件。最多可容納 50 張紙(一般影印紙)。
8. 防止紙張掉落器。
9. AM6220 MFP 控制面板：狀態 LED 和操作按鈕。
10. 多用途進紙器釋放裝置(2) (下按)。
11. 多用途送紙器：用於裝載較重的紙、信封和其他特殊材質。必要時，也可用於手動單張送紙。
12. “打開/關閉 (ON/OFF)” 開關。
13. 底座。



## 後視圖

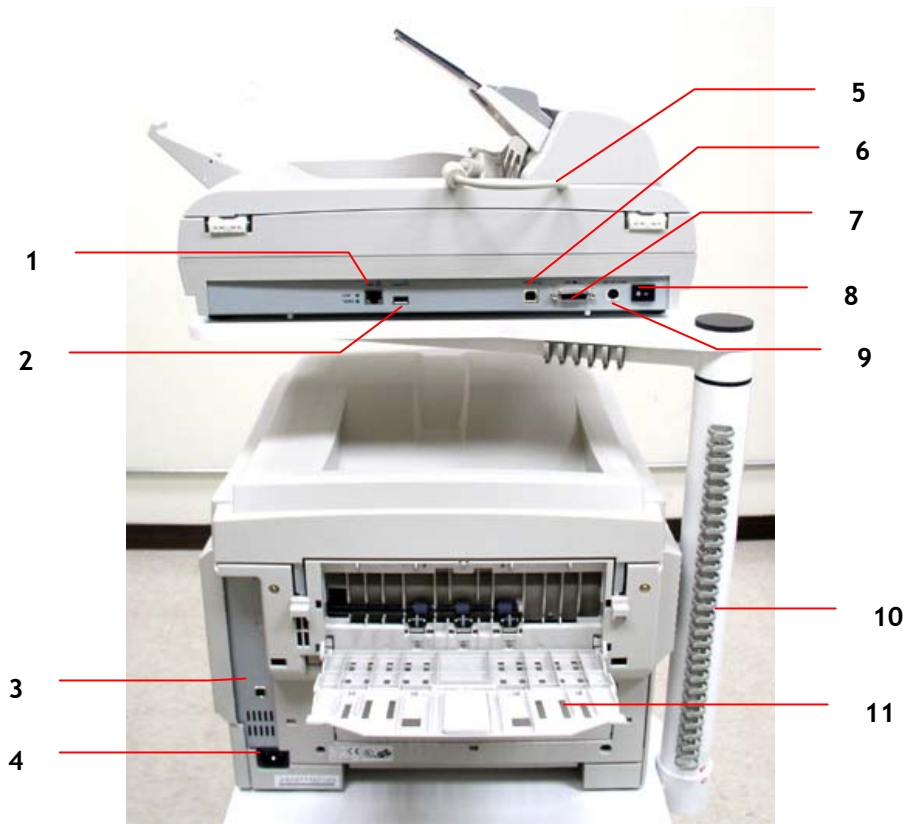

1. RJ-45 網路埠：用來連接網路線。
2. Copy 埠：用來連接虹光所提供的印表機以達到快速數位複印。
3. 印表機 USB 埠：用來連接 AM6220 MFP。(USB 電線最長只能為 2 公尺。)
4. 印表機電源埠：用來連接印表機電源線。
5. 自動送紙裝置連接線：用來連接自動送紙裝置。
6. USB 埠：用來連接電腦。
7. 自動送紙裝置埠：用來連接自動送紙裝置連接線。
8. 電源開關：用來開啓或關閉電源。
9. 印表機電源埠：用來連接印表機電源線。
10. 理線器：用來整理連接線。
11. 後出紙架：正面向上，容納 100 張紙的紙架。

當後出紙架打開時，印表機內的紙張從後面退出並正面向上進行堆疊。主要用於較重的列印材質。使用多用途送紙盒時，印表機的紙路是直通的。這樣可以避免紙張在紙路中彎曲，因此可以使用重達  $203\text{g/m}^2$  的材質。

# 控制面板

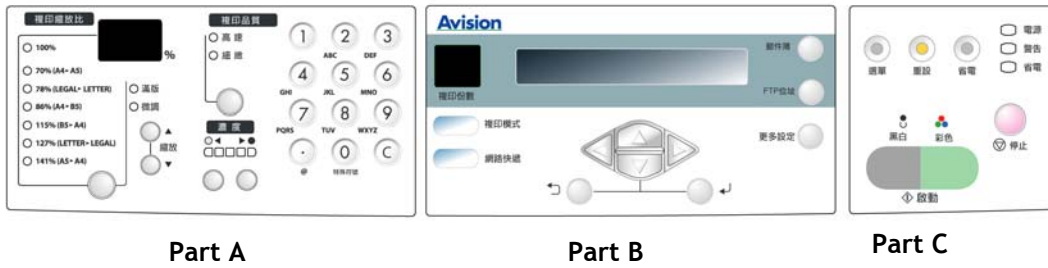

## Part A: 縮放區域:

用來縮小原稿至 25% 或放大至 400%。

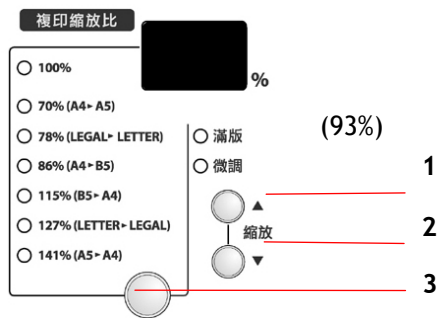

1. 用 1% 逐步放大你的文件
2. 用 1% 逐步縮小你的文件
3. 用預設比例 (70% , 78% , 86% , 93% , 100% , 115% , 127% , 141%) 來放大或縮小你的文件



用來選擇複印品質。



用來選擇濃淡程度。

## Part C: 數字鍵:



用來輸入網路參數與複印頁數。

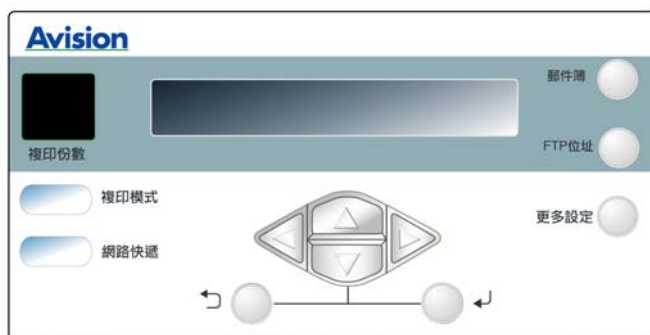

## Part B: 液晶顯示螢幕和功能鍵:

顯示目前的操作狀態及選擇主要的工作模式。



### 功能按鍵及其他:





	用來顯示複印份數。
	用來選擇複印模式。(同時也是預設的工作模式)
	用來選擇“Scan to e-mail”(掃描後郵寄)或“Scan to filing”(掃描後歸檔)模式。
	用來執行複印模式, “Scan to e-mail”, 或 “Scan to filing” 模式的更多設定。(這個模式只保留三分鐘, 三分鐘過後, 這些設定就回到預設值。)
	用來移動液晶螢幕內的游標。左箭頭鍵可以用來回到上一個設定, 右箭頭鍵可以用來回到下一個設定。
	用來選擇並確認目前的選項。
	用來取消選項或回到上一層的設定。 也可以用來取消上一個輸入。

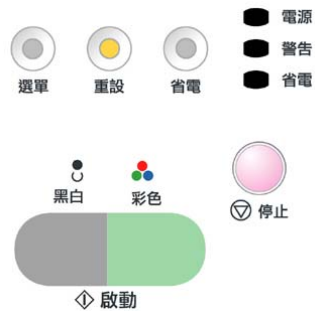

 <p>FTP位址</p>	<p>用來指示在“Scan to filing” (掃描後歸檔)模式時的 FTP 位址。</p>
 <p>郵件簿</p>	<p>用來指示在“Scan to e-mail” (掃描後郵寄) 網路快遞”模式時的 E-Mail 位址。</p>

## Part D: 開始鍵及其他鍵:

開始鍵及其他項目鍵。



 <p>選單</p>	<p>系統管理設定項目(非系統管理者請勿使用)。</p>
 <p>重設</p>	<p>用來將系統設定改回預設值。</p>
 <p>省電</p>	<p>省電模式鍵。</p>
 <p>電源 警告 省電</p>	<ul style="list-style-type: none"> <li>• 電源指示燈 - 用來顯示開機及就緒狀態。</li> <li>• 警告指示燈 - 用來顯示錯誤訊息。</li> <li>• 睡眠指示燈 - 用來顯示進入省電狀態。</li> </ul>

 <p>黑白</p>	開始複印或傳送黑白文件。
 <p>彩色</p>	開始複印或傳送彩色文件。
 <p>停止</p>	停止鍵，用來終止執行網路快遞或複印。

## 印表機狀態面板

狀態面板允許操作者進行干預，指示印表機是否正常操作以及是否需要人工作業。狀態監視器提供了印表機的詳細狀態資訊。

狀態面板上有 4 個 LED 和 2 個按鍵，如下所示：

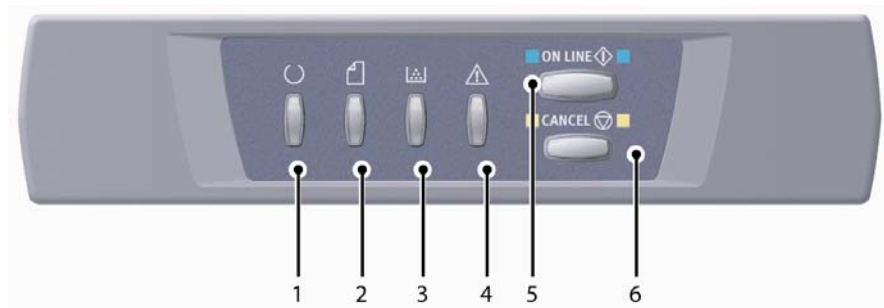

1. 電源（待機）LED（綠色）。
2. 紙張 LED（琥珀色）
3. 耗材 LED（琥珀色）
4. 告警 LED（琥珀色）
5. “聯線 (ON LINE)” 按鍵
6. “取消 (CANCEL)” 按鍵

使用這些按鍵可以執行印表機操作，而 LED 則顯示印表機操作的狀態。



## 按鍵

### 操作

這些按鍵分別帶有“聯線 (ON-LINE)”和“取消 (CANCEL)”標籤，每個按鍵具有三種操作模式，如下所示：

操作模式	說明
暫態按下 (按 1)	按下按鍵，並在 2 秒種內鬆開。鬆開按鍵的同時立即開始執行操作。
按住 2 秒鐘 (按 2)	按下按鍵，並在 2 到 5 秒時間內鬆開。鬆開按鍵的同時立即開始執行操作（除非取消作業）。
按住 5 秒鐘 (按 5)	按下按鍵，並在 5 秒鐘後再鬆開。在按住按鍵 5 秒後開始執行操作，即使您按住按鍵的時間超過了 5 秒。

### 功能

以下概述了在不同環境下使用這些按鍵的結果。

按下之前的狀態	“聯線 (ON LINE)” 按鍵			“取消 (CANCEL)” 按鍵		
	按 1	按 2	按 3	按 4	按 5	按 6
聯線(空閒模式)	切換到離線	PRINT 功能設定表 (*1)	樣本列印頁	-	-	-
離線(空閒模式)	切換到離線	PRINT 功能表設定表 (*2)	樣本列印頁 (*2)	-	-	-
聯線(正在接收數據、處理或列印)	切換到離線	-	-	-	取消作業 (*3)	-

按下之前的狀態	“聯線 (ON LINE)” 按鍵			“取消 (CANCEL)” 按鍵		
	按 1	按 2	按 3	按 4	按 5	按 6
要求手動送紙，多用途紙盒缺紙或紙張尺寸不匹配	開始供紙	-	-	-	取消作業 (*3)	-
紙盒 1 缺紙或處於打開狀態		-	-	-	取消作業 (*3)	-
記憶體溢出或資料無效	糾正錯誤並切換到聯線狀態	-	-	-		-
卡紙	-	-	-	-	-	-
廢粉滿後打開/關閉蓋子	識別出碳粉已更換				識別出碳粉尚未更換	

\*1：功能表設定表（或狀態頁）提供印表機設定的詳細資訊和狀態資訊。

\*2：開始列印後切換到聯線狀態。

\*3：在開始執行切換操作的 2 秒後取消作業（即使長時間按住開關）。

## LED 顯示

### 常規

印表機狀態（通過 LED 指示）可以大致地分為以下幾類：

1. 正常狀態：印表機工作正常，例如處於聯線狀態或正在處理。
2. 警告狀態：可以繼續使用印表機而不進行干涉，但可能會出現錯誤。
3. 錯誤狀態：不能繼續使用印表機。

需要人為干涉，以便糾正錯誤。致命錯誤是不可恢復的，必須致電服務部門。

同時出現多種狀態時，LED 上只顯示優先順序最高的狀態。警告狀態和優先順序最高的正常狀態會同時顯示在 LED 上。

### 功能

以下概述了每個 LED 的功能：

LED	功能
電源（待機）	指示正處於接通電源、聯線、離線、節能、接收數據、取消作業、預熱、密度校正/溫度校正等狀態
紙張	指示缺紙警告，要求手動送紙
耗材	指示耗材壽命警告，耗材安裝錯誤
警告	指示卡紙，蓋子打開錯誤

## 燈光和含義

LED 能夠單獨或通過組合來指示眾多的狀態。以下解釋了 LED 的發光含義：

LED	燈光	狀態
電源 (待機) 綠色	滅	電源關閉。
	亮	聯線 (空閒)。
	閃爍 1 (2 秒一個週期)	離線 (出現錯誤時總會產生這種閃爍模式)
	閃爍 2 (500 毫秒一個週期)	正在接收資料、列印、預熱、密度校正/溫度校正。
	閃爍 3 (120 毫秒一個週期)	正在取消作業。
	閃爍 4 (4.5 秒亮, 500 毫秒滅)	省電模式。
	滅	聯線。
	亮	指示出現警告 (可以繼續列印)
	閃爍 1 (2 秒一個週期)	出現錯誤。但按“聯線”或“取消”按鍵仍可繼續列印。
紙張, 耗材, 告警 (琥珀色)	閃爍 2 (500 毫秒一個週期)	出現錯誤。例如, 您必須更換耗材或取下卡住的列印紙。印表機將從錯誤狀態中恢復, 並且可能的話, 重新進行列印。
	閃爍 3 (120 毫秒一個週期)	出現嚴重錯誤。要求重新啓動或致電服務部門。

印表機狀態監視器提供與 LED 指示狀態有關的、易於閱讀的印表機狀態說明。如果您將狀態監視器首選項設定為 **Pop up on alerts** (在出現警報時彈出), 則在出現異常情況時總是會顯示這條易於理解的消息。

## 設定 AM6220 的網路環境

---

AM6220 必須要設定好以下的網路參數後，才可以在網路環境中使用網路快遞(包括掃描後 e-mail 及掃描後歸檔)的功能。

- **Enable DHCP:**
- **IP Address:**
- **Subnet Mask:**
- **Gateway IP:**
- **DNS Server:**
- **SMTP Server:**
- **SMTP Port:**
- **POP3 Port:**
- **POP3 Port:**

### 解釋:

1. Enable DHCP: 使用 DHCP 伺服器自動選取 IP/subnet/gateway 位址。
2. IP Address: 本機台在網際網路中的 IP(Internet Protocol)位址。
3. Subnet Mask: 網路管理員所設定的 Subnet mask(子網路遮罩)位址。
4. Gateway IP: Gateway(通訊閘) IP 位址。
5. DNS Server: DNS 伺服器的 IP 位址。
6. SMTP Server: 你的電子郵件伺服器的 IP 位址。
7. SMTP Port: 你的電子郵件伺服器的 SMTP 埠號。
8. POP3 Server: POP3 伺服器的 IP 位址。
9. POP3 Port: POP3 伺服器的埠號。

### 注意事項:

1. **DHCP:** 全名為 Dynamic Host Configuration Protocol，它是使用在 TCP/IP 通訊協定當中，用來暫時指定某一台機器 IP 位址的通訊協定，使用 DHCP 時必須在網路上有一台 DHCP 伺服器，而其它機器執行 DHCP 客戶端。當 DHCP 客戶端程式發出一個廣播訊息，要求一個動態的 IP 位址時，DHCP 伺服器會根據目前已經配置的位址，提供一個可供使用的 IP 位址和子網路遮罩 (subnet mask) 給客戶端。
2. **\*IP Address:** 網路上每個可互相連結的電腦都必須具有 IP 位址。IP 位址的某一部份是用來指定網路的位址，某一部份是用來指定電腦的位址。此位址通常是網路管理員根據某種規則所給的唯一位址，一般是四個數字(每個數字不可超過 255)以句點相隔的方式來表示，例如，10.1.30.186。
3. **\*SMTP:** 全名為 Simple Mail Transfer Protocol，簡單郵件傳輸協定是網際網路中一種傳送電子郵件訊息的協定。
4. **DNS:** 全名為( Domain Name Service，網域名稱解析服務)是網際網路中提供解析網域名稱與 IP 位址的服務，例如 WWW.COMPUTER.COM 可解析為 198.105.232.4。
5. **POP3:** 全名為 POST OFFICE PROTOCOL 一種用來讓使用者端的電子郵件程式 (E-MAIL) 從郵件伺服器 (E-MAIL SERVER) 讀取郵件的通訊協定。POP 有兩種規格，POP2 發送郵件使用的是 SMTP 協定，POP3 可以直接發送郵件。

## 網路傳送的特色

### Scan to E-mail

AM6220 可以让你透過 internet 以 e-mail 的方式來傳送文件。AM6220 先把文件掃描後，再把掃描的圖檔轉成壓縮的格式如 PCX、JPG、TIF、MTIF 或 pdf，最後再以電子郵件附件的形式寄出。

AM6220 使用簡易電子郵件傳輸協定(Simple Mail Transfer Protocol，SMTP)，將文件傳送到你的電子郵件伺服器，再由你的電子郵件伺服器傳送到 Internet，最後再傳送到收件者的電子信箱中。

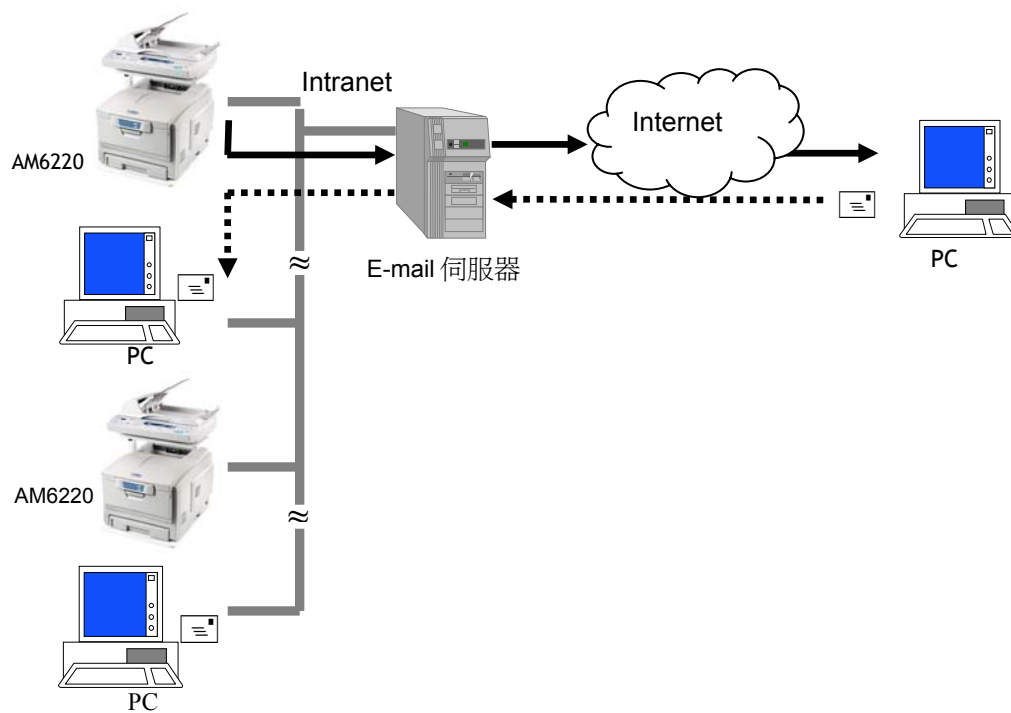

## Scan to filing

---

AM6220 可以讓您透過 intranet 以 FTP、HTTP、或 CIFS 通訊協定，將文件迅速掃描，轉成壓縮的格式(pdf、tiff 或 jpeg)並且將文件存放在指定的伺服器或個人電腦的檔案夾內。CIFS 是 Microsoft Windows 的檔案共享系統。Scan to Filing (網路歸檔)的好處是可讓公司全體人員共用一機，使所有個人的文件可隨心所欲地迅速歸檔。

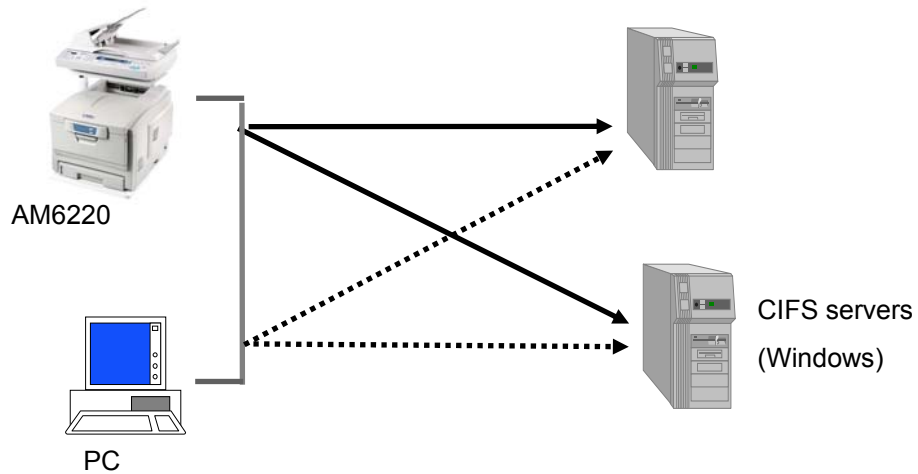



本章節針對 AM6220 的系統管理者而編寫，系統管理者在使用前請務必閱讀此章節。

## 基本規格需求

要使 AM6220 充分發揮功能，需符合下列規格需求：

使用電子郵件功能時需要：

- TCP/IP 的網路通訊協定環境
- 電子郵件伺服器 (SMTP server)

使用文件歸檔功能時需要：

- FTP、HTTP、CIFS 的網路通訊協定環境
- Windows 9x、Windows NT、Windows 2000、HTTP、或 FTP 伺服器

## 檢查包裝內容

---

打開三個外箱並檢查包裝內容。

外箱一(AM6220 MFP)：請確認包裝內容包含下列項目。



AM6220 MFP



進紙匣與托紙架



USB 線



電源交換器/電源線



光碟片/使用手冊



防止紙張掉落器



ADF 墊片



EMI Core

\* 務必使用隨機台附贈的電源轉換器(供應商 YHI, 型號 077-242090-I3); 否則將造成無法預期的損害而使本機台無法運作, 而這項損失並不包括在一般的保固條款中。

外箱二 (AM6220 印表機) 請確認包裝內容包含下列項目。



AM6220 印表機



印表機電源線

外箱三 (AM6220 支撐架): 請確認包裝內容包含下列項目。



底座



上蓋



支撐鋼管

## 安裝 AM6220 印表機

1. 拉開紙箱把手，移除紙箱。

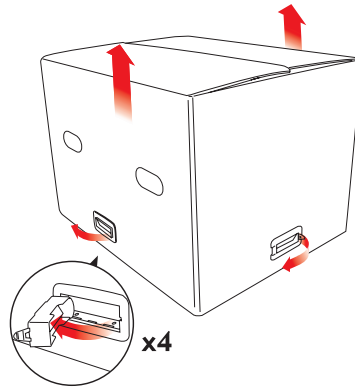

2. 移除包裝泡棉。

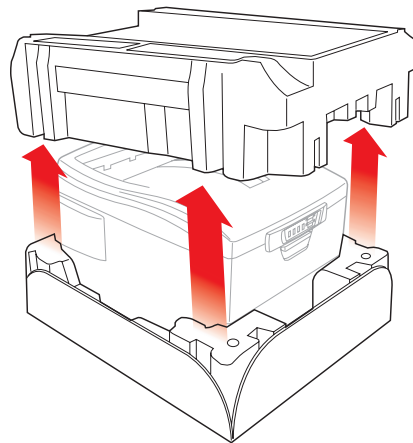

3. 打開包裝塑膠袋。

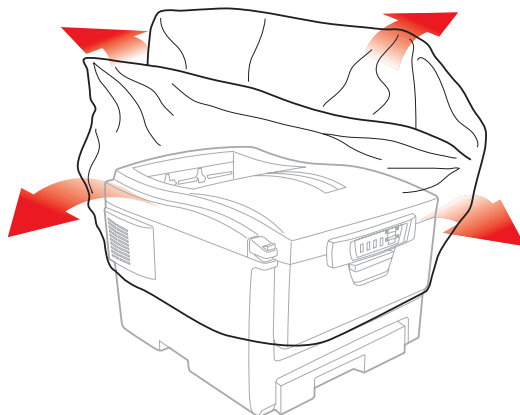

4. 抬起印表機，放在選定的位置。

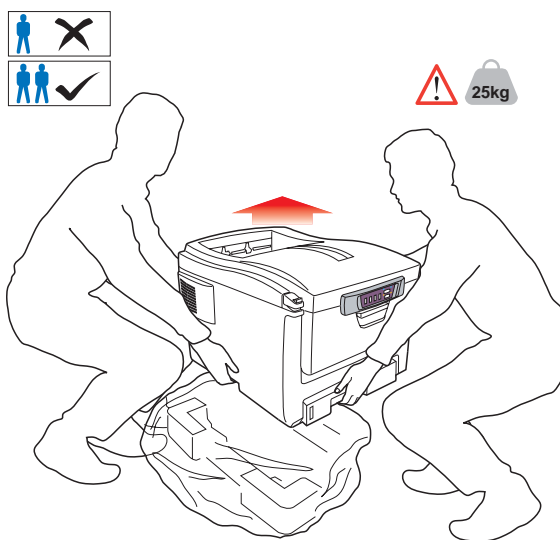

5. 將固定膠帶撕去。

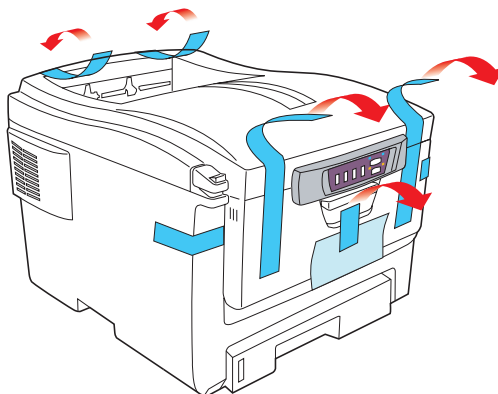

6. 打開多功能出紙匣。

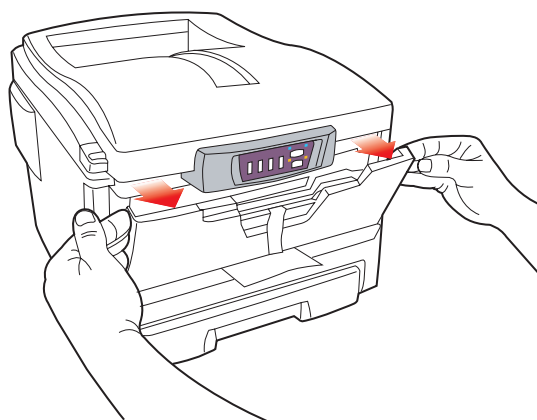

7. 移除紙條和膠帶。

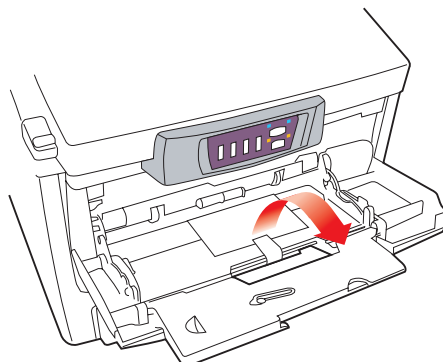

8. 關上多功能出紙匣。

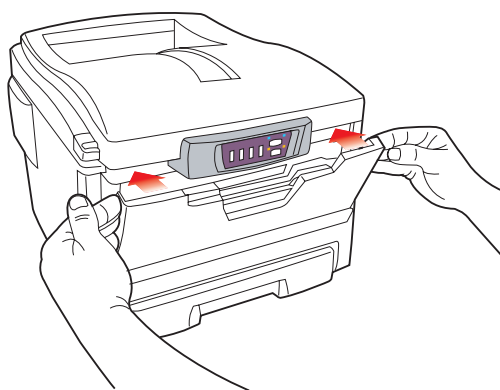

9. 按下按鈕，打開頂蓋。

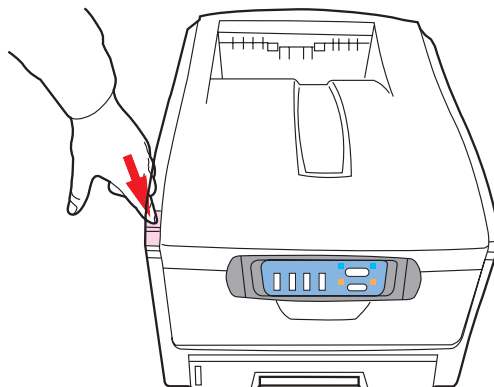

10. 拔開保險扣，提起感光鼓。

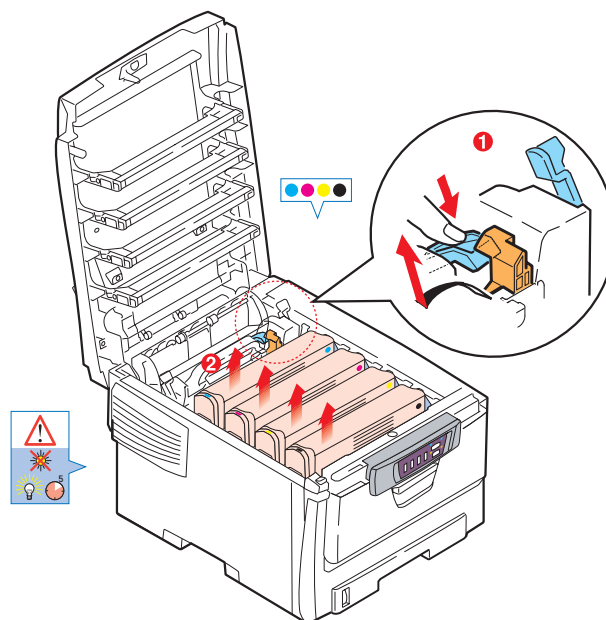



11. 打開感光鼓的保護紙帶。

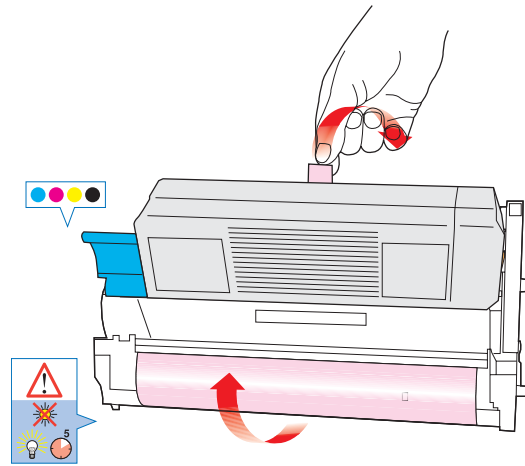

12. 抽出保護紙和薄膜。

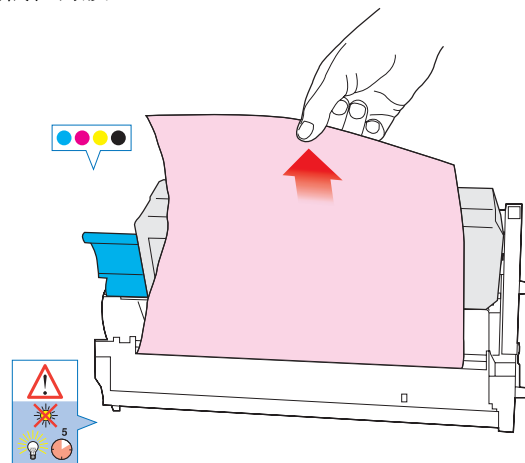

13. 將感光鼓放回原位，將四個板手扣拔至 ③ 的位置。

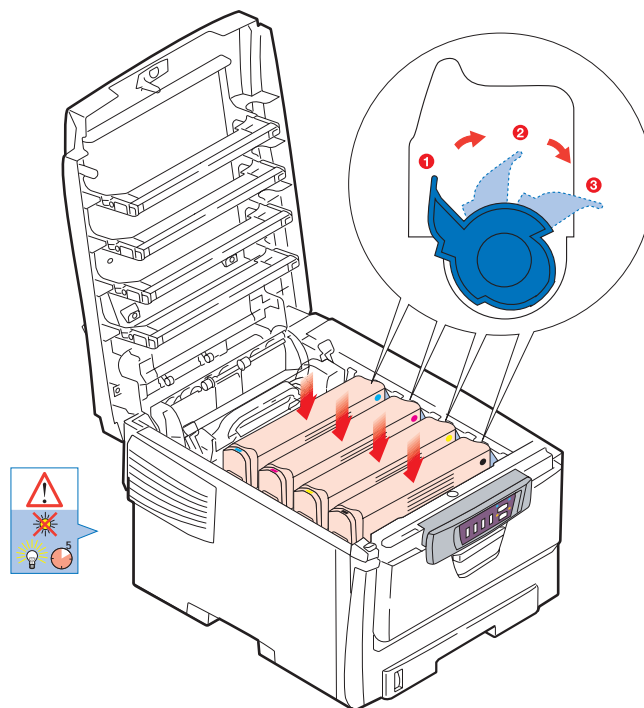

14. 關上頂蓋。

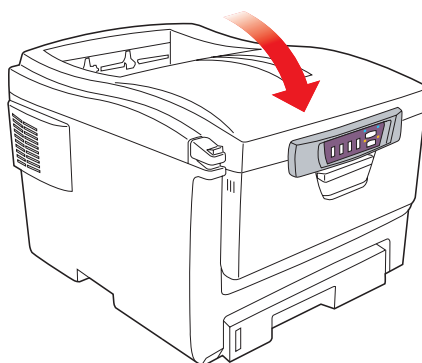

15. 拉開出紙匣。

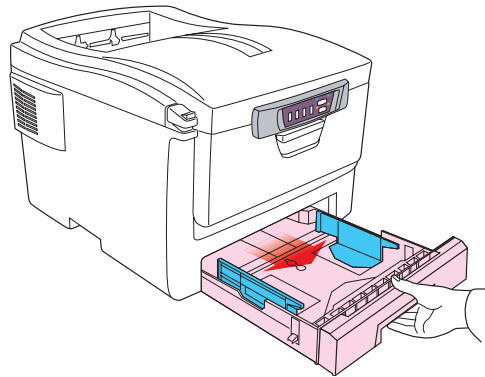

16. 調整設定列印紙的尺寸框。

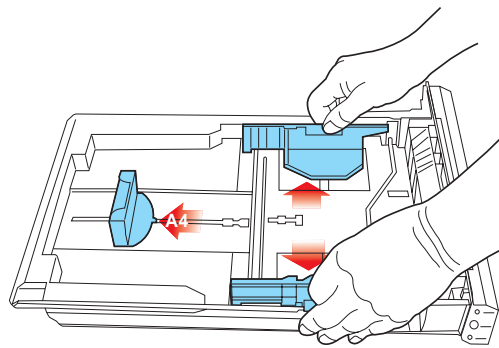

17. 放入列印紙。

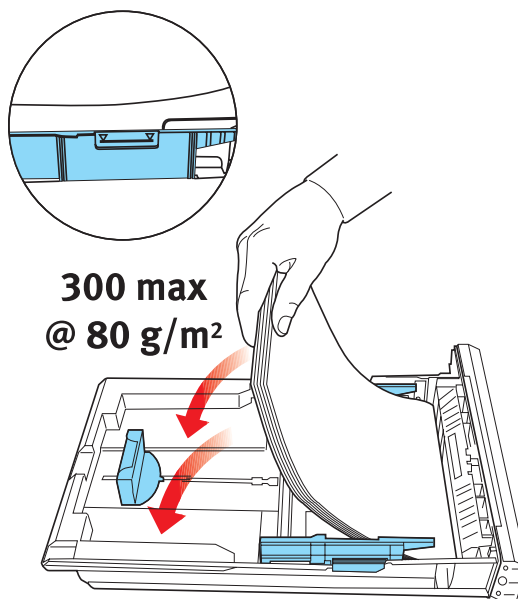

18. 確定列印紙與導紙板是否靠緊。

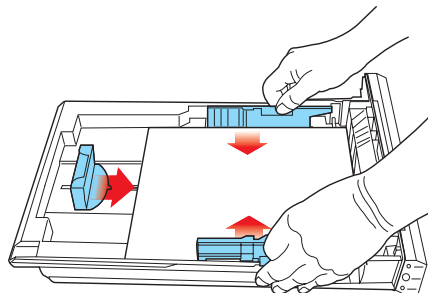

19. 輕輕將紙匣推回。

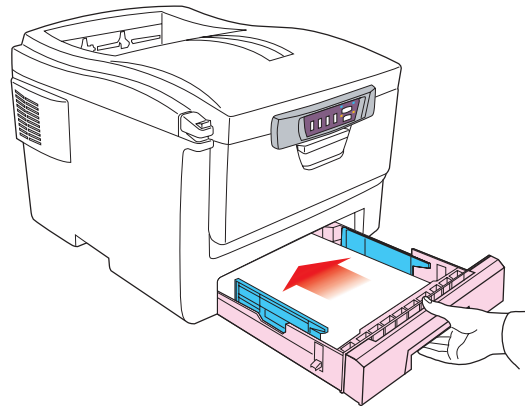

20. 插上電源線後打開電源開關。

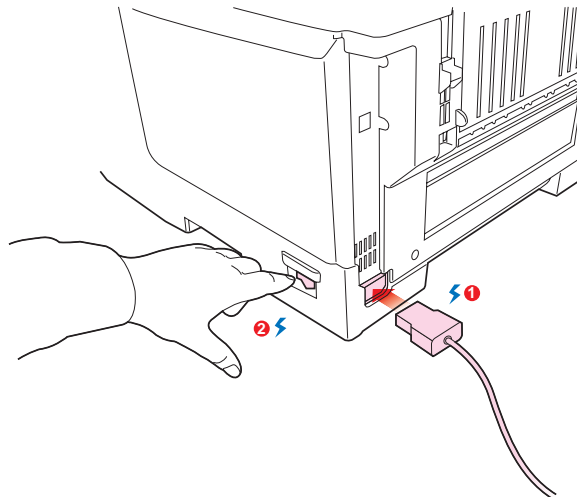

21. 印表機驅動程式和操作說明，請參考光碟片。

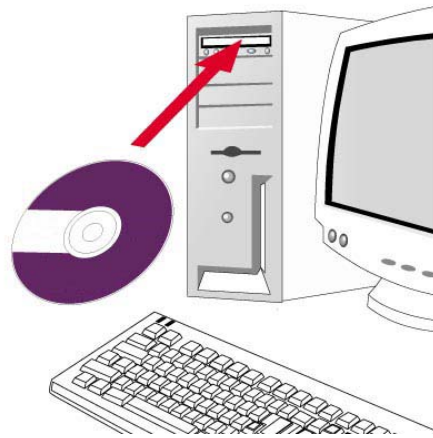

## 搬運印表機

因搬家和修理需搬運印表機時，按以下程序從印表機上取下配件、消耗品及附件後進行搬運。

1. 請按照與安裝配件和消耗品（碳粉盒、紙盤、紙張、電源線）時相反的次序將其取下。

**取下任何配件時，請確認電源關閉。**

2. 安裝附件時，請參看各附件的處理說明書或本手冊來進行。

3. 用保護材料包好印表機，放入箱中。詳見購買時的箱子。

沒有購買機台時的外箱和緩衝材料時，請用軟材料保護，以便不衝擊印表機，平穩地搬運。

### 注意

印表機的重量約為**26公斤**（不含碳粉盒）。請抓住機器側面的把手（如下圖），如有可能最好兩人一起搬運。（一個人搬運有傷腰的危險）

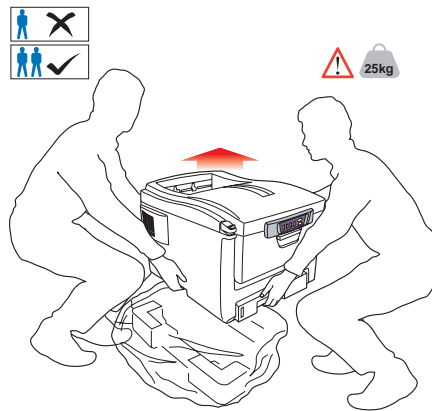

## 安裝 AM6220 MFP

---

### 安裝托紙架與進紙匣

- 1). 把托紙架插入進紙匣。

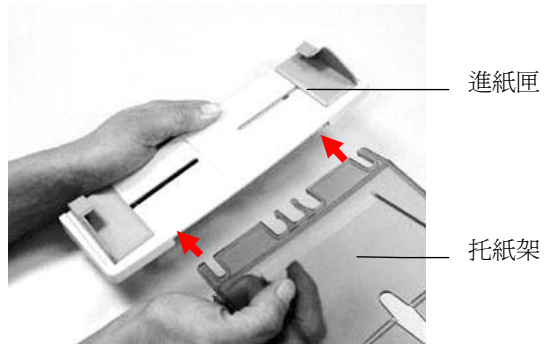

- 2). 將進紙匣插入機器上方的自動送紙裝置內。





## 安裝紙張終止器

如下圖所示，將紙張終止器的下端安裝於掀蓋末端的預留孔上。

如果你要傳送或複印一疊 **A4 or Letter** 大小的文件，請將紙張終止器中間的平衡桿拉出以防止文件掉落。 如果你的文件尺寸大於 **A4 or Letter**，請將紙張終止器中間的平衡桿往下按。

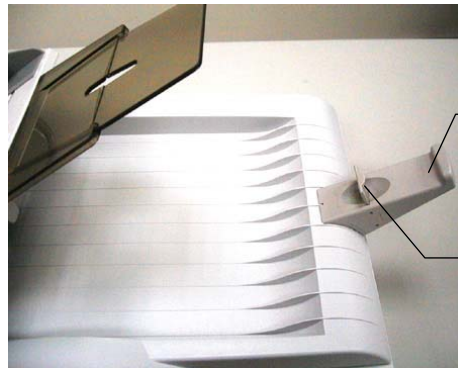

紙張終止器

平衡桿



## 安裝 AM6220

1. 將底座放在適當的辦公桌上(建議辦公桌高度不要超過 75 公分 )。



2. 將支撐鋼管插入底座的插孔。(注意：如下圖，將支撐鋼管背面的箭頭標誌與底座的箭頭標誌成一直線。)

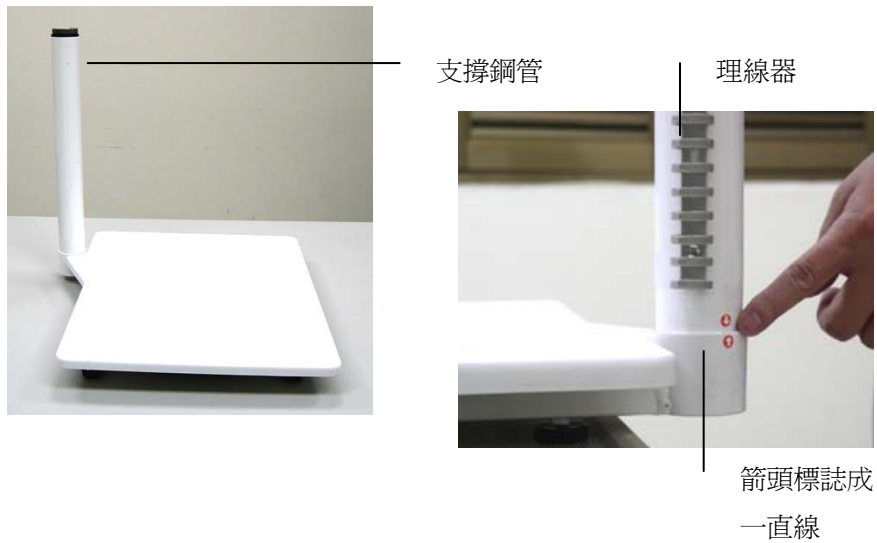

3. 兩人合力將 AM6220 印表機放在底座上。



AM6220 印表機

底座

4. 將上蓋的鋼管插入支撐鋼管。



上蓋的鋼管

支撐鋼管

5. 將 AM6220 MFP 安裝在上蓋的上方。(注意：請將 AM6220 MFP 底部的橡膠墊片對準上蓋表面的黑色橡膠圈。)

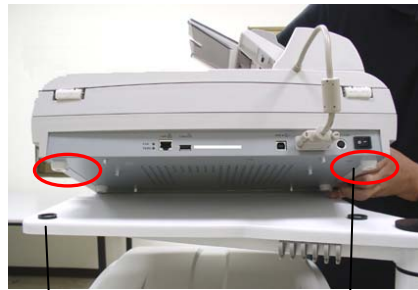

黑色橡膠圈

橡膠墊片



## 6. 解除掃描鎖定裝置

- 1). 將 AM6220 MFP 底部抬起，找尋位於角落的鎖定裝置。
- 2). 將本產品的鎖定裝置推至“使用位置”。

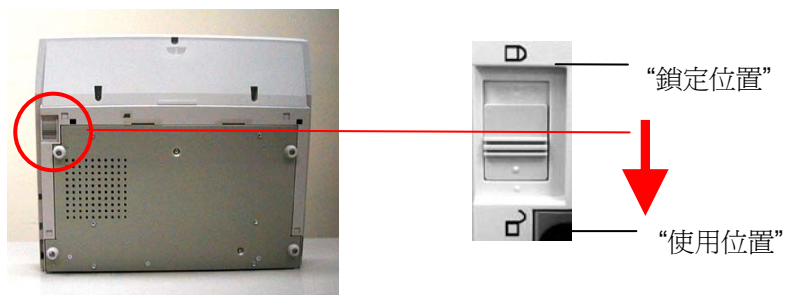

### 注意事項：

如果要搬動 AM6220 MFP，請先把鎖定裝置移到“鎖定位置”，確定掃描元件在本產品的左手邊(如右圖)。如果不是，請先打開電源開關，待掃描元件移動至本產品的最左邊時再關掉電源開關，並將本產品的鎖定裝置推至“鎖定位置”。



關上鎖定開關前，  
請確定掃描元件在  
此處

## 安裝連接線及印表機驅動程式

### 連接自動送紙裝置連接線

將自動送紙裝置連接線 (附在 AM6220 MFP 上蓋內) 連接到 AM6220 MFP 背面標有”ADF”的自動送紙裝置連接埠。



### 連接網路線

1. 將網路線的一端插入集線器內空的連接埠。
2. 另一端插入 AM6220 MFP 背面標有”LAN”的網路連接埠。

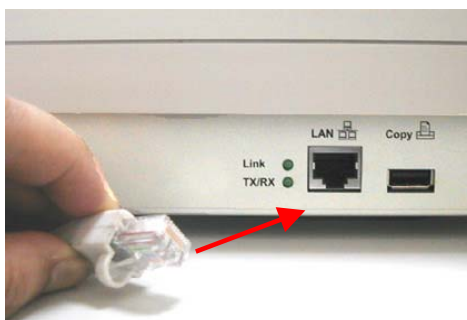

## 安裝印表機驅動程式與印表機連接線

1. 將隨機附贈的光碟片放入光碟機中。
2. 安裝畫面會出現。如果沒有，請執行“CDsetup.exe”檔。
3. 選擇網路印表機或本地印表機，再按”下一步”。
4. 選擇印表機連接埠，再按”下一步”。
5. 選擇印表機型號，再按”下一步”。
6. 此時，系統正在複製檔案。
7. 按照以下的螢幕指示來安裝，最後再按“完成”，。
  - 1). 首先將印表機電源開關關閉，將 USB 電線的長方形端插進電腦的 USB 埠，將四方形端插進本機背面註明“Copy”的 USB 埠。



- 2). 將印表機電源開關打開，此時電腦螢幕會出現”找尋新硬體”畫面，如果螢幕要求 USB 裝置的驅動程式，請指向光碟片內印表機驅動程式的路徑。

### 注意

要利用 AM6220印表機作複印功能，請務必先將印表機的電源開關打開然後再打開AM6220 MFP的電源開關。否則，複印時將會出現錯誤訊息。

## 連接電源並啓動 AM6220

1. 將電源開關按向"0"的位置。
2. 如下圖，打開 EMI Core，將電源線繞一小圈，將小圈放入 EMI Core 中，再關上 EMI Core，以抑制電磁波的干擾。

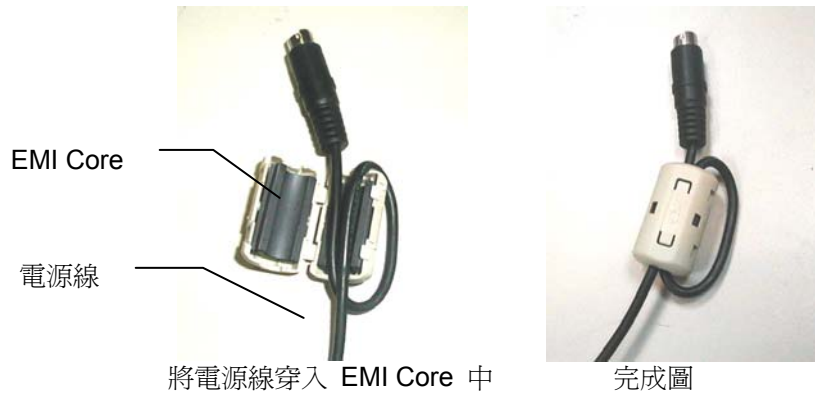

3. 將電源線較小的一端插入 AM6220 背面的電源插孔。





3. 將另一端插入適當的電源插座。

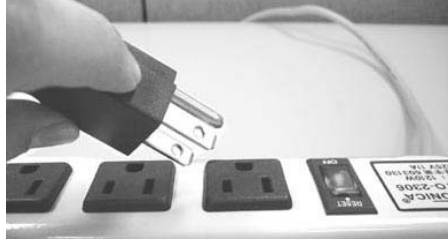

4. 將電源開關按向"**I**"的位置，此時液晶視窗顯示熱機訊息，接著會顯示複印就緒畫面。

#### 注意

AM6220 MFP 設有省電模式，如果四個小時內沒有使用 AM6220 MFP，AM6220 MFP 會自動關閉燈管進入省電模式。要使用時，按任何一個按鍵即可。

## 7. 連接線完成圖

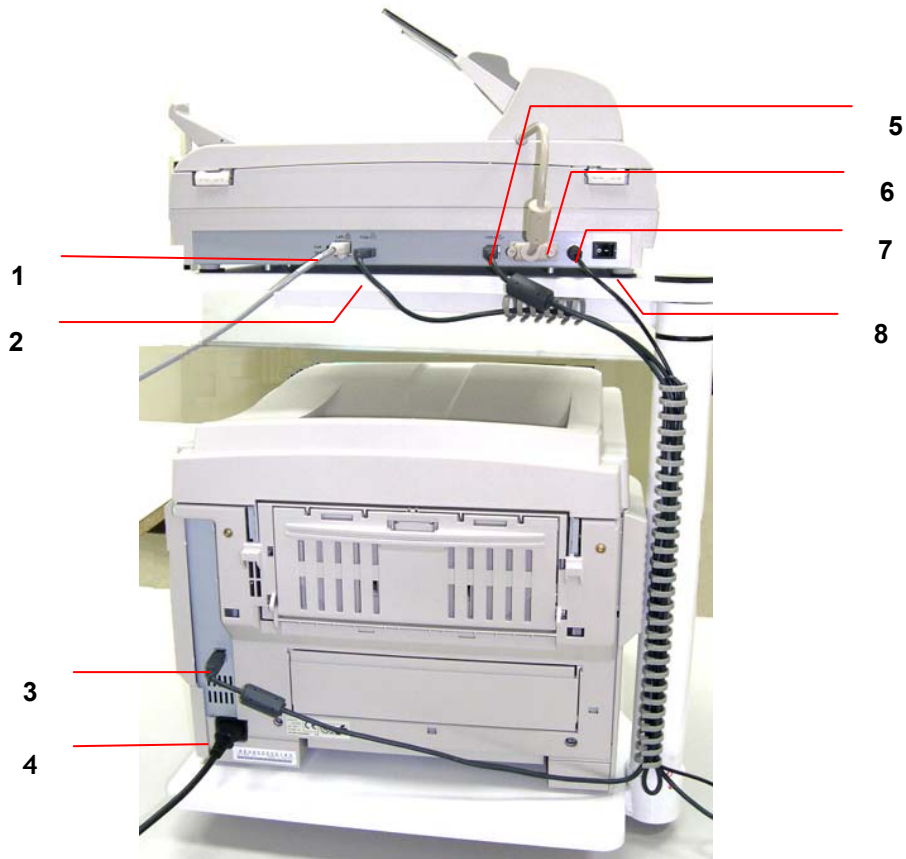

- |                        |                            |
|------------------------|----------------------------|
| 1. 網路埠:                | 用來連接網路線。                   |
| 2. Copy 埠:             | 用 USB 線來連接印表機與 AM6220 MFP。 |
| 3. 印表機 USB 埠:          | 用 USB 線來連接印表機與 AM6220 MFP。 |
| 4. 印表機電源埠:             | 用印表機電源線來連接印表機與電源。          |
| 5. USB 埠 (AM6220 MFP): | 內部測試用。                     |
| 6. 自動裝置埠:              | 用來連接自動裝置線。                 |
| 7. 電源埠:                | 用 AM6220 MFP 電源線來連接印表機與電源。 |
| 8. 電源開關:               | 用來開啓或關閉 AM6220 MFP 電源。     |

# 3

## 使用前的設定

本章節針對 AM6220 的系統管理者而編寫，管理者在使用本機台前請務必詳細閱讀本章節。請注意，針對管理者而作的設定必需登錄後才可以使用，一般使用者無法修改這些設定。使用 AM6220 來製作電子檔案並將檔案透過網路傳送出去之前，必需先作以下設定：

- 網路參數：在 AM6220 MFP 上設定本機台在網路中的 IP 位址、Subnet mask、gateway IP、及 AM6220 使用的 SMTP 及 POP3 伺服器的 IP 位址後，才可以利用 AM6220 掃描並將掃描後的檔案用電子郵件傳送出去。
- 歸檔目的地：設定網路歸檔所要使用的協定，例如存檔至 FTP 伺服器、網頁、或任何在網路上的電腦。

### 注釋

- 如果系統管理者選擇啓用 DHCP，則系統會自動帶出機台的 TCP/IP, gateway, subnet mask, 及 DNS 伺服器的 IP 位址。
- 如果系統管理者初次安裝 AM6220 MFP，建議管裡者保留部份預設值設定。當管裡者比較了解 AM6220 MFP 的使用方法及功能時再修改這些設定。

## 使用控制面版來設定印表機及網路參數

---



1. 按控制面版上的 **選單** 按鍵，這時液晶螢幕會顯示以下的設定項目。

**Information**  
**Printer Menu**  
**Network Settings**  
**Mail Server**  
**Report Print**  
**Management**

2. 使用 ( 或 ( 鍵來選擇不同的選項，最後再選擇 “儲存後離開” 來儲存剛剛修改的設定。

## 使用 AM6220 的網頁來設定印表機及網路參數

- 1 開啓你的瀏覽器，用 Netscape 6.0 (含)以上的版本，Microsoft I.E. 5.0. (含)以上的版本，或 Mozilla 都可以。
- 2 在網址欄位上鍵入 AM6220 的 IP 位址，AM6220 的網頁即會出現。

例如:

http://192.32.35.10

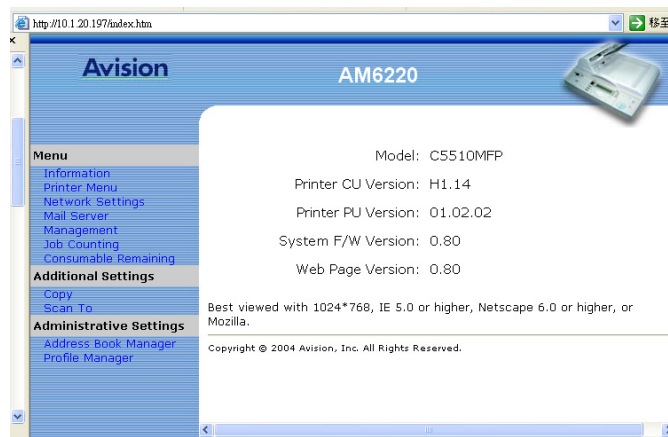

1. 輸入各項設定，再按 **Save** 來儲存所有的設定。(請參考下一節 - 參數項目，來輸入這些設定。)

## 參數項目

---



按控制面板上的 **選單** 按鈕，這時液晶螢幕會顯示以下的印表機及網路參數。

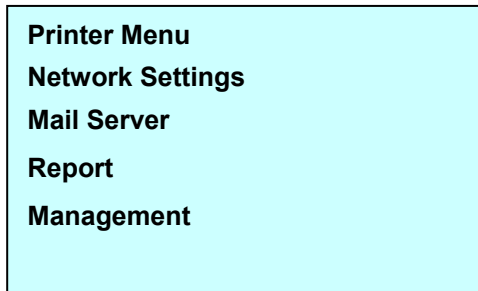

### 選項說明

#### Information

選項	說 明
<b>Model</b>	顯示機台型號。
<b>Serial number</b>	顯示機台序號。
<b>F/W version</b>	顯示機台軟體版別。

## Printer Menu (印表機參數)

\* 粗字體表示為預設值。

項 目	選 項
<b>Tray 1 Paper Size</b> (第一紙盒紙張尺寸)	<b>Letter</b> , Legal, A4, B5, A5.
<b>MP Paper Size</b> (多功能紙盒紙張尺寸)	<b>Letter</b> , Legal, A4, B5, A5.
<b>Tray 1 Media Weight</b> (第一紙盒紙張磅數)	Light, <b>Medium</b> , Heavy.
<b>Tray 1 Media Type</b> (第一紙盒紙張種類)	<b>Plain</b> , Letterhead, Bond, Recycled, Rough
<b>MP Media Weight</b> (多功能紙盒紙張磅數)	<b>Medium</b> , Heavy, Ultra Heavy.
<b>MP Media Type</b> (多功能紙盒紙張種類)	<b>Plain</b> , Letterhead, Transparency, Label, Bond, Recycled, CardStock, Rough.
<b>Auto Density Adjust</b> (自動濃淡校正)	選項: <b>ON/OFF</b> . 選擇自動執行 <b>濃淡校正</b> 。
<b>Density Adjustment</b> (濃淡校正)	選擇執行 <b>濃淡校正</b> 。
<b>Auto Color Registration</b> (自動顏色登錄)	選擇自動執行 <b>顏色登錄</b> 。

### Network Settings (網路設定參數)

項目	說 明
IP Address	本機台的 IP 位址。
Subnet Mask	子網路遮罩的 IP 位址。
Gateway IP	通訊閘的 IP 位址。
DNS Server	DNS(網域名稱伺服器)伺服器的 IP 位址。
DHCP Enable	是否啓動 DHCP 伺服器。

### Mail Server (郵件伺服器參數)

項目	說 明
SMTP Server	電子郵件伺服器的IP 位址
SMTP Port	電子郵件伺服器的埠號碼。
POP3 Server	你的電子郵件POP3 認證伺服器的 IP 位址。
POP3 Port	你的電子郵件POP3 認證伺服器的埠號碼。
Def. Subject	從 AM6220 傳送 e-mail 時預設的主旨。 <b>最多可輸入 64 個英文字母</b> 。 當寄件人沒有在主旨欄位輸入任何文字時，收件人的郵件就會自動帶出預設的主旨。
Def. From	從 AM6220 傳送 e-mail 時預設的寄件人郵件位址。 <b>最多可輸入 64 個英文字母</b> 。



<b>Scan Size Limit</b>	從 AM6220 傳送 e-mail 時附件檔案的大小。 選項: 1MB, <b>3MB</b> , 5MB, 10MB, 30MB, No limit.
------------------------	--

**Report Print (列印報告項目)**

項目	說明
<b>Menu Map</b>	列印所有印表機的設定項目。
<b>Demo Page</b>	執行樣本列印。
<b>Job Counting</b>	列印所有掃描的次數。
<b>Consumable Remaining</b>	列印碳粉的使用程度。
<b>Scan to Log Report</b>	列印所有“網路快遞”的工作。

## 設定管理者項目

爲了便於管理，本機台設有管理項目，例如設定權限、設定省電模式時間等，選擇管理項目時會出現登錄密碼畫面，時爲了方便管理，請管理者務必設定一個新的密碼(機台出貨時並未預設定任何密碼)。



1. 按控制面板上的 **選單** 按鍵，這時液晶螢幕會顯示以下的設定項目。

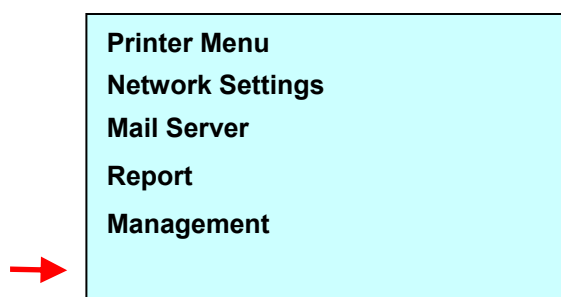

2. 選擇 **“Management”**，此時螢幕出現密碼登錄畫面，輸入密碼後，畫面出現下列選項。

項目	說明
<b>Password</b>	如果管理者需要更改密碼，可以選擇此選項讓管理員更改密碼。(最多可輸入 8 個英文字母且有大小寫之分。)
<b>Scan To Restriction</b>	選項: Off, 0, 1, 2, 3, 4, 5, 6, 7, 8, 9 注意: 當 “PIN Setting=Enable” 和 “Scan to Restriction≠OFF” 時，PIN ID 的輸入畫面才會顯示。

<b>Add "To" Address On</b>	<p>選擇 <b>"Yes"</b>，則在完成 Email 後，液晶螢幕會詢問你是否要把新的電子郵件地址加入AM6220的電子郵件地址簿。</p> <p><b>選項: No、Yes</b></p>
<b>Pin Setting</b>	<p>啓動 PIN ID 設定時，即限制了本機台的使用者，使用者需輸入密碼後，才可以使用本機台。</p> <p><b>選項: On, Off</b></p> <p>注意:</p> <ol style="list-style-type: none"> <li>1. 當 "PIN Setting=Enable" 和 "Scan to Restriction ≠ OFF" 時，PIN ID 的輸入畫面才會顯示。</li> <li>2. 請輸入至少 4~6 個字母或數字來設定 pin ID。低於 4 個字母或數字將無法設定成功。</li> </ol>
<b>Pow Save Time</b>	<p>選擇在機台停止使用一定時間後進入省電模式。</p> <p><b>選項: Off, 5, 15, 30, 60, 240 minutes.</b></p>
<b>Using Language</b>	<p>選擇你希望在液晶螢幕上顯示的語言。</p> <p><b>選項:</b>  <b>Eng/Fra/Ita/Spa/Ger/Por/Dut/Dan/Swe/Nor/Gre</b></p>

## 設定網路存檔參數

請注意只能用 AM6220 的網頁或 Network Management Tool 來建立你的網路存檔參數設定，無法使用控制面板來建立。

項目	說明
<b>Protocol</b>	選擇網路歸檔欲使用的通訊協定。 <b>Choice: *FTP, *HTTP, *CIFS</b>
<b>Target *URL</b>	輸入歸檔的路徑。路徑的根目錄包含 FTP, HTTP, 及 CIFS。例如, ftp://, http://, 及 file:\\.
<b>Port</b>	如果通訊協定的埠號碼與系統的預設號碼不同時請在此欄位輸入你目前所使用的埠號碼。預設號碼: FTP:21, HTTP:80, CIFS:139
<b>File name</b>	輸入掃描文件的檔名。 或者你可以輸入 #Y#M#D#h#m#s#n，讓系統隨時間自動命名。(Y, M, D, h, m, d 及 n 分別代表 year(年), month(月份) date(日期), hour(小時), minute(分鐘), second(秒), and series number(流水號)) 例如, 輸入 test#m#s, 檔名顯示 test1120, 表示該該文件掃描時的時間為 11 分 20 秒。

## 通訊協定的定義

### FTP

FTP 使用 RFC 959[FTP]做為通訊協定，所以在使用 FTP 歸檔前，請先確定你有合法的 FTP 帳號及密碼，該帳號在要歸檔的目錄具有寫入的權限，如要從 AM6220 新增次目錄，需具有新增目錄的權限。使用 FTP 來作網路歸檔的通訊協定時，必需輸入 FTP 帳號及密碼。

### HTTP

HTTP 使用 RFC 2616[HTTP 1.1]做為通訊協定，且通訊埠(Port)的預設值通常為 80。如果你用來進行歸檔的 HTTP 的 Web Server 埠號並不是 80，你必需將 AM6220 的 HTTP Port 改為 Web Server 的 Port 值。

在一般情況下 Web Server，如 IIS 或其它 HTTP 伺服器均會使用匿名帳號的驗證方式，讓使用者不用先輸入使用者名稱、密碼就可直接連結網頁。所以利用 AM6220 來進行歸檔的功能時，如果 HTTP 的 Server 允許匿名存取的驗證方式下，AM6220 之 ServerID 及 Password 欄位則不須設定任何文字。

但相反的，如果 IIS 或其它 HTTP 伺服器並不允許匿名存取的方式來連結網頁，在連結網頁時使用者就會被要求先輸入使用者的名稱及密碼。在此模式下，AM6220 之 ServerID 及 Password 就必需輸入伺服器所允許的使用者名稱及密碼才能使用歸檔的功能。

所以在使用 HTTP 歸檔前，需先確定你的 Web Server 所允許的模式，如果不允許匿名存取的模式，你必需有合法的 HTTP 帳號及密碼。

由於 AM6220 進行歸檔前會先檢查歸檔的目錄是否真的存在，再將掃描後的檔案寫入你所指定的目錄中，所以你必需在 Web Server 中將歸檔目錄設定成可以“瀏覽”，並且開放“寫入”權限，否則 AM6220 為會無法將檔案寫入歸檔的目錄中。

如果要用 AM6220 將檔案進行歸檔，除了 Web Server 的設定外，你必需再確認用來連結 Web Server 的帳號(匿名或指定的帳號)是否對於檔案系統擁有“寫入的權限”，否則 AM6220 將無法將掃描後的檔案“寫入”檔案系統中。

以下僅以 Microsoft 2000 的 IIS 設定[匿名存取]為範例，歸檔用的目錄設定在 C:\inetpub\wwwroot\X cabinet\File。非匿名存取的方式，請再參考 IIS 更詳細的說明資料。

IIS 匿名存取的設定如下：

1. 啟動「控制台」的「系統管理工具」下的「Internet 服務管理員」，選取「預設的 Web 站台」，按滑鼠右鍵於 C:\inetpub\wwwroot\X cabinet，選「內容」。



2. 在 X cabinet 內容對話框中，選「目錄安全設定」頁籤，在「匿名存取及驗證控制」項目選「編輯」，請確定在「驗證方法」對話框中「匿名存取」已核取。

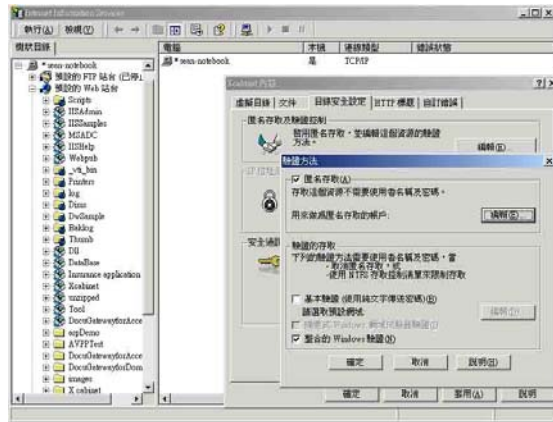

3. 按下「編輯」按鍵，開啓「匿名使用者帳戶」。

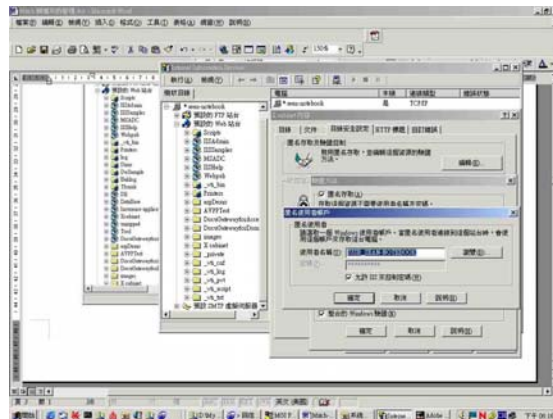

請確認在「使用者名稱」中的使用者帳號存在你的電腦系統中，並擁有足夠的權限存取檔案系統。

IIS 權限的設定如下:

1. 與匿名存取的設定相同，在「Internet 服務管理員」下的「預設的 Web 站台」按滑鼠右鍵於 C:\inetpub\wwwroot\X cabinet\File，選「內容」。
2. 在 File 內容對話框中，再選「目錄」頁籤，請確定「讀取」，「寫入」，及「流覽目錄」等存取權限已核取。

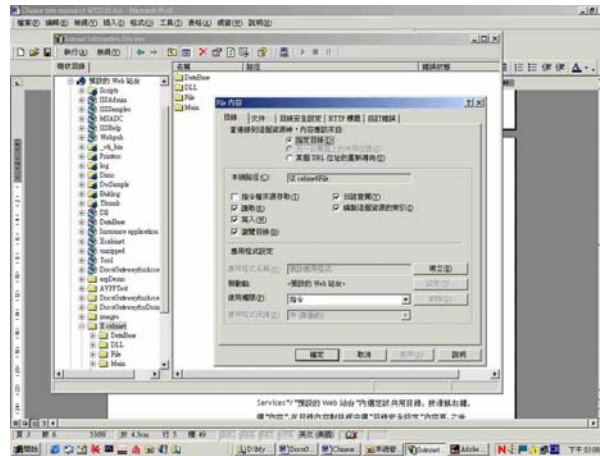

如果你伺服器的檔案管理系統是 NTFS，爲了讓 IIS 可以透過匿名帳號來存取 C:\inetpub\wwwroot\X cabinet\Files”目錄下的檔案，你必需確定此匿名帳號對歸檔目錄擁有足夠的權限。你可以做以下權限的設定:

1. 在檔案總管中選 C:\inetpub\wwwroot\X cabinet\Files”目錄，按滑鼠右鍵->選「內容」。
2. 在 File 內容對話框中選「安全」頁籤，然後選取「Everyone」，核取以下權限:「讀取及執行」，「清單之資料夾內容」，「讀取」及「寫入」;



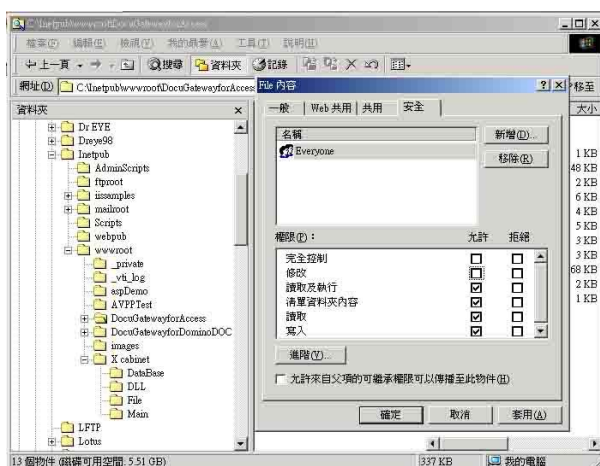

如此一來，「所有的使用者」都擁有權限處理歸檔目錄下的所有檔案。

注意：在真正考慮掃描檔案的安全下，我們是不該將檔案目錄開放所有權限給予「Everyone」群組的，所以在設定你的檔案系統權限時，你最好只將歸檔目錄的權限設定給IIS的匿名帳號或其他可使用此目錄的使用者及群組。

註：

1. 請注意 HTTP 不可由 AM6220 新增伺服器次(子)目錄。
2. 在使用 Apache 作 HTTP 伺服器時，依其文件所知，必需有 SCRIPT 配合才能執行 HTTP PUT method，而其文件附有一 Perl 範例。但 AM6220 使用 Chunked 的 Transfer-encoding，故該範例需作修改才能適用，同時該 Apache 也要設定成可接受 HTTP PUT 指令才能接受 AM6220 的歸檔，詳細情形請參閱 Apache 的各項文件。

## CIFS (Windows Network Share)

CIFS 是一般 Microsoft Windows 系列中的「網路資源分享」所使用的歸檔通訊協定下，請依一般 MS Windows 的網路分享設定好「資源分享目錄」。在一般 Windows 9x/Me 所使用的 Share level 模式下，請將該目錄的「完全控制」密碼填入 AM6220 folder 的 Password 即可。此時 Server UID 為空白，在 Windows NT/2000 使用的 User level 模式下，則需將具有「寫入」權限的使用者帳號及其密碼填入 AM6220 folder 的 Server UID 及 Password 中。

註：Windows NT 只能以 local account 作歸檔帳號，如加入 Windows NT domain，則其 domain account 並不適用作歸檔帳號。

以下為 Win98 CIFS server 設定畫面供您參考：



## WINDOWS 中的印表機設定

印表機的功能表提供了眾多選項。

**Windows** 印表機驅動程式還包含其中多個專案的設定。當印表機驅動程式與功能表中存在相同的專案時，如果您在 **Windows** 下列印文件，**Windows** 印表機驅動程式中的設定將覆蓋功能表中的專案設定。

本章中的插圖來自 **Windows XP**。其他 **Windows** 版本中的顯示略有不同，但大體上是一致的。

### 印表機驅動程式設定

可以從 **Windows** 的“印表機”視窗（在 **Windows XP** 中為“印表機和傳真”）或者在 **Windows** 應用程式中設定印表機驅動程式。在 **Windows** 中所做的驅動程式設定將成為默認設定，並且在從一個 **Windows** 會話切換到另一個會話時仍使用該設定。在 **Windows** 應用程式中所做的驅動程式設定只適用於特定的作業。

在這兩種情況下，您都可以保存並命名（在“設定”選項卡上）特定的驅動程式設定集，以後可以重新調用這些設定。

## WINDOWS 應用程式下的列印首選項

當您選擇在 Windows 應用程式下列印文件時，將出現一個“列印”對話方塊。此對話方塊通常用於指定列印文件的印表機名稱。印表機名稱旁邊是“內容”按鈕。

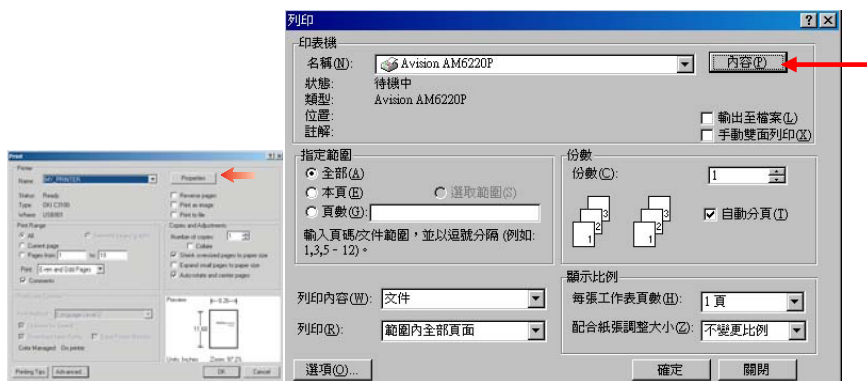

單擊“內容”將出現一個新視窗，此視窗中包括驅動程式中可選的印表機設定的簡短列表，可以為列印文件進行選擇所需的設定。應用程式中的可用設定僅限於那些可能需要為特定應用程式或文件更改的設定。此處更改的設定只在特定應用程式運行期間有效。

## “設定” 選項

在應用程式的“列印”對話方塊中單擊“內容”按鈕，將打開驅動程式視窗，您可以指定當前列印文件的首選項。

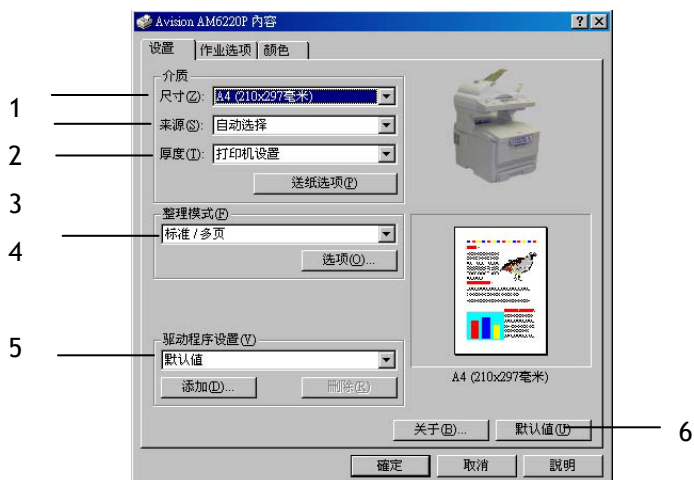

1. 紙張大小必須與文件頁面大小相吻合（除非您希望縮放列印到其他大小），並與您裝入印表機的紙張大小相吻合。
2. 您可以選擇送紙來源，可選項為“紙盒 1”（標準紙盒）或者“多用途送紙器”。您也可以單擊螢幕圖像上的相應部分以選擇希望使用的紙盒。
3. 列印紙重量的設定應該與要列印的紙張類型相符。
4. 有多個文件裝訂選項可供選擇，例如通常的一張紙列印一頁，或每張列印 N 頁（N 最大為16），在一張紙上縮印多個頁面。  
海報列印將在多張紙上平鋪列印大頁面。
5. 如果您預先更改了某些列印首選項並將其保存為設定選項，則可以重複調用，從而無需每次都要進行設定。
6. 將設定恢復為默認設定的按鈕。

## “作業選項” 選項

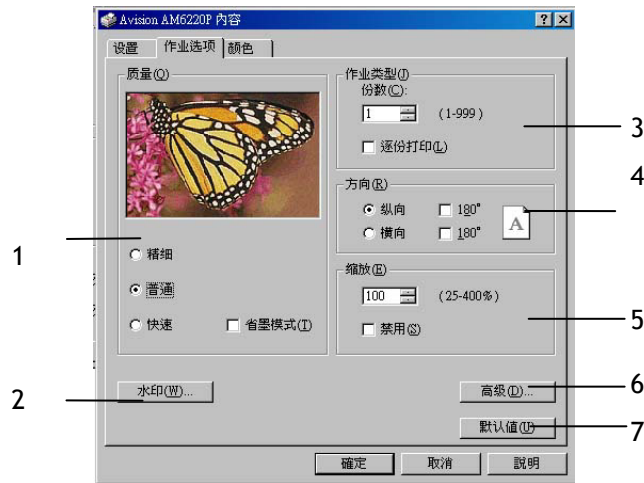

1. 可以按照以下說明設定列印頁的輸出解析度。
  - 最高列印質量為 600 x 1200dpi。此選項所需的印表機記憶體最多，並且花費的列印時間也最長。
  - 正常列印設定為 600 x 600dpi，除了分辨能力極強的應用程式外，這一設定可以滿足大多數情況。
  - 高速列印設定為 300 x 300dpi，這一設定適合於對列印質量要求不高的文件草稿。
2. 可以在主頁面圖像的背景上列印浮水印文本。需要將文件標記為草稿或機密檔等等時，此功能非常有用。
3. 您可以選擇連續列印 999 份，不過在長時間的列印過程中，您需要在紙盒中裝滿紙。
4. 頁面方向可以設定為縱向（高）或橫向（寬）。
5. 列印頁面可以按信紙的大小進行調整。
6. 單擊“進階”按鈕可以執行進一步的設定。例如，您可以選擇使用 100% 黑色碳粉來列印黑色區域（外觀較為不光滑）。
7. 將設定恢復為默認設定的按鈕。

## “顏色” 選項



1. 可以自動執行印表機的顏色輸出控制，或者可以手動校正以實現進階控制。自動設定適合於大多數情況。只有在選擇“自動”之外的設定後，才可以使用此視窗中的其他選項。對於黑白列印，印表機的列印速度為 **20ppm**，並且所有頁面上都只打印黑色。
2. 您可以根據文件的圖像來源，從許多顏色匹配選項中進行選擇。例如，數位相機拍攝的照片可能與試算表應用程式創建的商業圖片需要不同的顏色匹配。此外，在大多數場合下，自動設定是最佳選擇。
3. 可以根據需要使列印輸出更亮或更暗，或者使顏色更飽和並且更鮮豔。
4. 列印黑色區域時可以使用 **100%** 青色、品紅色和黃色，這樣可以產生光滑的效果；或者可以使用純黑碳粉，這樣可以產生絨面效果。選擇自動設定後，驅動程式可以根據圖像內容做出最佳的選擇。
5. 將設定恢復為默認設定的按鈕。

## WINDOWS 控制面板中的設定

直接從 Windows 而不是應用程式中打開驅動程式 Properties 視窗時，可以使用更多的設定。此處所做的更改將影響從 Windows 應用程式列印的所有文件，並且從一個 Windows 會話到另一個會話一直保持有效。

### “一般”選項

1. 此域列出了印表機的部分主要功能。
2. 此按鈕可以打開包含上面介紹的、從應用程式中設定的各項的視窗。不過，此處所做的更改將成為所有 Windows 應用程式的新的默認設定。
3. 此按鈕將列印一頁測試頁，確保印表機可以正常工作。

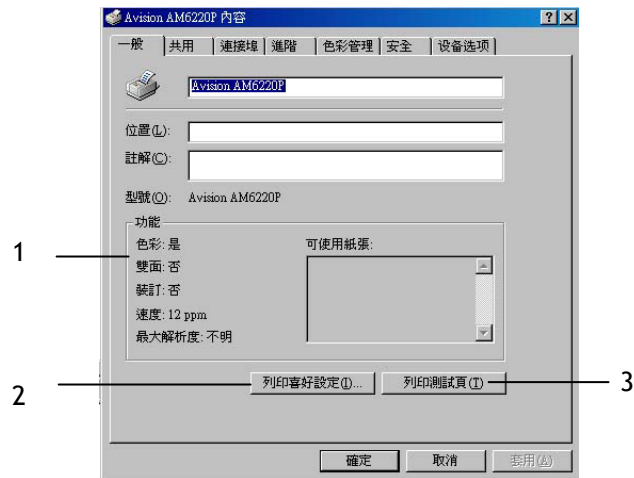



## “進階”選項

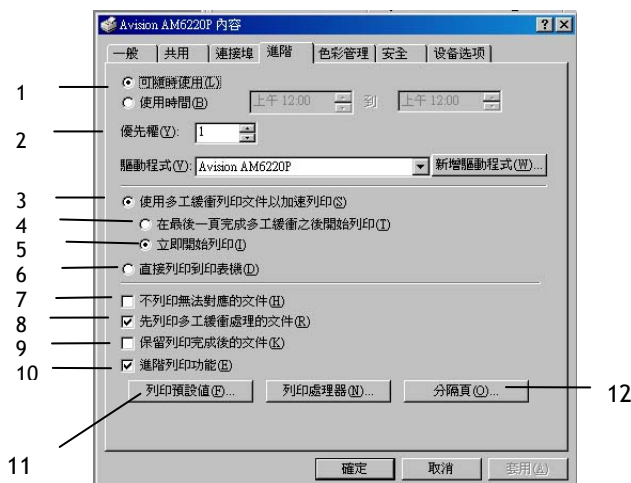

1. 可以指定一天中印表機可用的時間。
2. 可以將當前優先順序指定為從 1 到 99 的數字。優先順序最高的文件將最先列印。
3. 指定在列印之前，文件是否應周邊同作（存儲在特定列印檔中）。然後，文件將在幕後列印，從而可以很快重新使用您的應用程式。
4. 此選項指定了除非上一頁已周邊同作，否則不開始進行列印。如果應用程式在列印過程中需要大量時間來執行進一步的計算，從而導致列印作業中斷很長一段時間，則印表機可能會過早地假定文件已完成。選擇此選項可以防止出現這種情況，但列印將需要一段時間才能完成，同樣開始另一列印也將延遲。
5. 此選項正好與上面的選項相反。當文件周邊同作後，立即開始列印。
6. 此選項指定文件不應周邊同作，而應直接列印。在列印作業完成之前，應用程式將不能進一步正常使用。此選項要求電腦上的磁碟空間較少，因為不需要周邊同作檔。

7. 指示周邊同作程式在發送文件進行列印之前，先檢查文件設定，並將其與印表機設定進行匹配。如果檢測到不匹配的情況，文件將保留在列印佇列中並且不列印，直到印表機設定更改後文檔再從列印佇列中重新開始列印。佇列中的不匹配文件不會妨礙匹配文件的正常列印。
8. 指定周邊同作程式在確定下一個列印文件時，首先採用已完全假離線的文件，即使完全周邊同作的文件的優先順序比其他仍在進行周邊同作處理的文件要低。如果沒有完全周邊同作的文件，周邊同作程式將優先確定周邊同作較完全的文件。如果需要使印表機效率最高，請使用此選項。禁用此選項時，周邊同作程式只根據文件的優先順序設定選擇文件。
9. 指定在文件列印完成後，周邊同作程式不應刪除這些文件。這樣，文件可以從周邊同作程式重新提交給印表機，而無需從應用程式重新列印。如果頻繁使用此選項，則電腦上需要更多的磁碟空間。
10. 指定是否根據印表機類型啓用進階功能，例如小冊子列印、指定頁面順序和每張紙列印多頁等等。對於正常的列印，請啓用此選項。如果出現相容性問題，則可以禁用此功能。不過，即使硬體支援，這些進階選項也可能不可用。
11. 使用此按鈕可以訪問與通過應用程式列印時相同的設定窗口。通過 **Windows** 控制面板所做的更改將成爲 **Windows** 的默認設定。
12. 您可以設計並指定一個在文件之間列印的分隔頁。這在共用印表機上列印時尤其有用，它有助於各個用戶在出紙架中找到自己的文件。

## 彩色列印

印表機的驅動程式提供了多個更改顏色輸出的控制。對於一般的使用情況，自動設定已經足夠，自動設定提供了合理的默認設定，能為大多數文件提供良好的列印效果。

許多應用程式都有自己的顏色設定，這些顏色設定將會取代印表機驅動程式的設定。有關特定程式顏色管理功能的詳細資訊，請參考軟體應用程式的手冊。

### 影響列印效果的因素

如果您希望手動調整印表機驅動程式的顏色設定，在進行操作之前應瞭解顏色再現是一個很複雜的問題，需要考慮的因素很多。下文列舉了最重要的幾項因素。

### 顯示器或印表機能夠再現的顏色範圍的差異

- 無論是印表機還是顯示器都不能完全再現眼睛所能看到的顏色範圍。每個設備都受限於一定的顏色範圍。而且，印表機無法再現顯示器顯示的全部顏色，反之亦然。
- 兩個設備使用完全不同的技術再現顏色。顯示器使用紅色、綠色和藍色 (RGB) 螢光粉 (或 LCD)，印表機使用青色、品紅色、黃色和黑色 (CMYK) 碳粉或墨水。
- 顯示器可以顯示非常鮮豔的顏色 (例如鮮紅和藍色)，但是在印表機上使用碳粉或墨水得到這些顏色則很困難。同樣，某些特別的顏色 (例如某些黃色) 可以列印出來，但是無法在顯示器上準確地顯示。上述差異通常是導致列印的顏色與顯示器顯示顏色不匹配的主要原因。

## 觀看條件

列印件在不同的光照條件下看起來差別會非常大。例如，列印件上的顏色在日光下觀看與在標準的辦公室螢光燈下觀看會非常不同。

## 印表機驅動程式顏色設定

手動調整驅動程式設定中的顏色可以改變列印件的顯示效果。要使列印顏色與顯示顏色盡可能的匹配，可以使用以下幾個選項。

## 顯示器設定

顯示器的亮度和對比度控制可以改變文件的在螢幕上的顯示效果。此外，顯示器色溫（暖色調或冷色調）會影響顏色的效果。

典型顯示器中的設定如下：

- 5000K 最暖；偏黃色光，通常用於形象藝術環境。
- 6500K 較冷；類似日光環境。
- 9300K 冷；許多顯示器和電視機的默認設定。

（K = 開爾文溫度，一種溫度的度量方法。）

## 軟體應用程式如何顯示顏色

某些圖形應用程式，例如 Corel Draw 或 Adobe Photoshop，與 Microsoft Word 之類的“Office”應用程式顏色顯示不同。有關詳細資訊，請參閱應用程式的聯線幫助或用戶手冊。

## 紙張類型

所用紙張類型對列印顏色也有極大的影響。例如，再生紙的列印效果比特製光面紙的列印效果模糊。

## 彩色列印提示

以下指南可以幫助您在印表機上獲得高質量的色彩輸出。

### 列印照片圖像

使用“顯示器 (6500k) 視覺感知”設定。

如果顏色看起來不鮮豔，請嘗試“顯示器 (6500k) 鮮豔”或“數位相機”設定。

### 從 MICROSOFT OFFICE 應用程式列印

使用“顯示器 (9300k)”設定。如果您在從 Microsoft Excel 或 Microsoft Powerpoint 之類的應用程式中列印特定顏色時遇到問題，這可能對您有所幫助。

### 列印特定顏色（例如公司徽標）

印表機驅動程式 CD-ROM 上提供了 2 個實用工具，可以幫助您匹配特定顏色：

色彩修正實用工具

色樣實用工具

## 調整列印的亮度或密度

如果列印效果太亮/太暗，則可以使用亮度控制對其進行調整。

如果顏色太過鮮豔/不夠鮮豔，請使用飽和度控制。

## 顏色匹配選項

印表機驅動程式中的“顏色匹配”選項可以幫助您將列印顏色與顯示器顯示或其他來源（如數位相機）相匹配。

要在 Windows 控制面板中打開顏色匹配選項，請執行以下操作：

1. 打開“印表機”視窗（在 Windows XP 中為“印表機和傳真”）。
2. 用滑鼠右鍵單擊印表機名稱並選擇“內容”。
3. 單擊“列印首選項”按鈕 (1)。



要在 Windows 應用程式中打開顏色匹配選項，請執行以下操作：

1. 在應用程式功能表欄中選擇“檔” - “列印”。
2. 單擊印表機名稱旁邊的“內容”按鈕。

## 設定顏色匹配選項

1. 在“顏色”選項卡中選擇“進階顏色”（下面的1）進行顏色匹配。

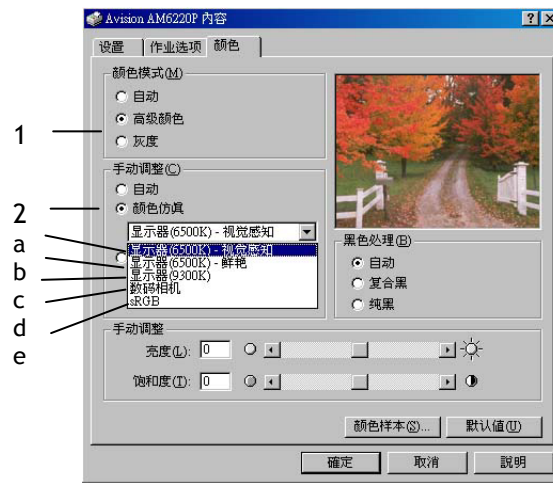

2. 選擇“手動”顏色設定 (2) 並從以下選項中選擇：

- (a) 顯示器 (6500k) 視覺感知  
適用於列印照片。主要調整列印顏色的飽和度。
- (b) 顯示器 (6500k) 鮮豔  
適用於列印照片，不過更適用於飽和度甚至超過“顯示器 (6500k) 視覺感知”設定的色彩。
- (c) 顯示器 (9300k)  
適用於在 Microsoft Office 之類的應用程式中列印圖片。主要調整列印顏色的亮度。
- (d) 數位相機  
適用於列印使用數位相機拍攝的照片。  
效果取決於拍攝照片時的拍攝物和場景。
- (e) sRGB  
印表機將嘗試再現 sRGB 顏色空間。  
如果顏色匹配來自於諸如掃描器或數位相機之類的 sRGB 輸入設備，這會是非常有用的。

## 使用色樣功能

要使用色樣功能，必須安裝色樣實用工具。該功能在隨印表機附增的 CD-ROM 中提供。

色樣功能列印圖表，表中包含一系列的顏色樣例。請注意這不是列印機所能列印的全部顏色範圍。在每個顏色樣例的旁邊列出了相應的 RGB（紅色、綠色、藍色）值。此方法在應用程式中使用 RGB 值選取特定顏色。單擊“顏色樣本”按鈕 (1) 從可選項中選擇。

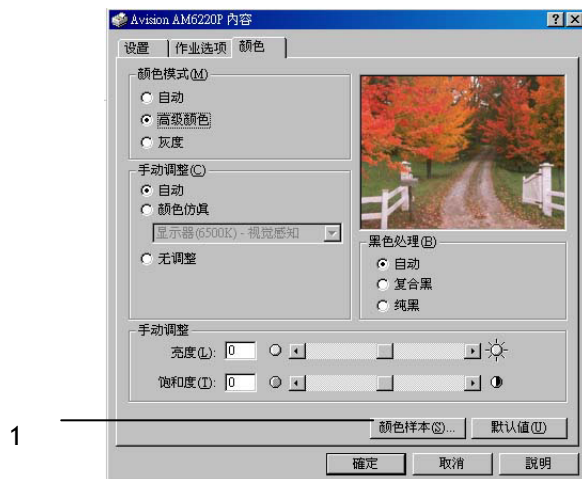

## 使用色樣功能的示例

如果希望使用一種特定的暗紅色列印徽標。請遵循以下步驟進行操作：

1. 列印色樣，然後選取最為接近的暗紅色。
2. 記下希望使用的特定陰影的 RGB 值。
3. 使用程式中的顏色選擇器，輸入此 RGB 值，將徽標更改為該顏色。

顯示器上顯示的 RGB 顏色不一定與列印出的色樣匹配。如果出現此類情況，可能是由於顯示器和印表機再現顏色方式的不同所引起。這種情況並不重要，因為您的首要目標是列印所需的顏色。



## 使用色彩修正實用工具

AVISION 色彩修正實用工具在印表機驅動程式 CD-ROM 上提供。由於該實用工具不隨印表機驅動程式一起安裝，因此您必須單獨安裝。

色彩修正實用工具提供以下功能：

- 可以單獨校正 Microsoft Office 調色板中的顏色。如果您希望更改特定顏色的列印方式，這是非常有用的。
- 可以通過更改色調、飽和度和 Gamma 值來校正顏色。如果您希望更改色彩的整體輸出效果，則這是非常有用的。

對這些色彩進行校正後，可以從印表機驅動程式的“顏色”選項卡中選擇新的設定。

**要選擇使用色彩修正實用程式進行的校正，請執行以下操作：**







1. 在應用程式中，單擊“檔”並指向“列印”。
2. 單擊“內容”。此時將顯示印表機驅動程式選項。
3. 單擊“顏色”選項卡。
4. 單擊“進階顏色”。
5. 單擊“用戶定義”。

選擇使用色彩修正實用工具進行的色彩校正。

# 4

## 操作

AM6220 因為具有簡易使用的控制面板，操作起來十分容易。原則上只需要幾個步驟執行電子郵件傳送，複印及歸檔：

1. 把文件放在自動送紙裝置上或玻璃面上。
2. 按  複印模式 或  網路快速。
3. 如果你按  網路快速，請用數字鍵輸入對方的郵件地址或按  郵件簿 從現有地址簿中選擇對方的郵件地址。或按  FTP位址 選擇網路歸檔的通訊協定及路徑。
4. 按  黑白 鍵或  彩色 鍵來複印或傳送你的文件。

關於操作時的注意事項及其他細節，請參考以下章節。

## 如何放置文件

---

使用 AM6220 的好處是，你可以把文件放在自動送紙裝置 ADF (Automatic Document Feeder)內或玻璃面上。如果你需要傳送好幾頁的文件，建議你把文件放在自動送紙裝置內，AM6220 的自動送紙裝置一次可以容納 50 頁。如果你需要傳送書本的內頁、剪報或是一些有皺摺及不平的文件，請把文件放在玻璃面上。若要在 ADF 傳送 50 頁以上或平台式傳送一頁以上，請先按連續傳送按鈕。

### 使用自動送紙裝置注意事項

把文件放在自動送紙裝置之前，請檢查你的紙張是否符合以下規格：

- 紙張尺寸最小需大於 4.5x5.5 英吋，最大不可超過 8.5x14 英吋。
- 紙張厚度介於 16 到 28 磅。
- 紙張需為正方形或長方形，不可有破損的現象。
- 紙張必須沒有訂書針、文件夾、或黏貼的便條紙在上面。
- 玻璃面板上的文件必先移開，否則可能會引起卡紙。

#### 注意

如果你的文件有上述任何一個現象，請把文件放在玻璃面上或是先複印起來再用複印本來傳送。

## 把文件放在自動送紙裝置上

1. 紙張必須沒有訂書針、文件夾、或黏貼的便條紙，而且沒有破損。
2. 如果你的文件有好幾頁，請把文件先整理一番(如下圖)以防止卡紙，AM6220 的自動送紙裝置最多一次可以容納五十頁。



3. 把文件的**文字面朝上**並確定文件的第一行先插入。



導紙槽

4. 調整兩邊的導紙槽，使文件適當地在導紙槽內。

## 把文件放在玻璃面上

1. 打開掀蓋，這時你會看到玻璃面。
2. 把文件的**文字面朝下**並把文件的第一行靠近玻璃面的左上角(如下圖)。



3. 關上掀蓋。



## 如何用電子郵件傳送你的文件

### 簡易操作

1. 如果你有多張文件，請把文件放入自動送紙裝置內，並將**文字面朝上**；如果你的單張文件放在玻璃面上，請把文件的**文字面朝下**。
2. 按面板上的  網路快速鍵，以下的 **E-mail** 畫面會顯示。

To:  
Subj:

3. 用數字鍵輸入收件人的電子郵件地址，如果你要輸入兩封以上的電子郵件地址，請按**選擇鍵**()將兩個電子郵件地址分開。

或 按  郵件簿 從電子郵件地址簿中選擇收件人的電子郵件地址。 利用 ▲▼ 來選擇多個郵件，再按選擇鍵()；或是輸入電子郵件地址的第一個字母來作快速搜尋。

4. 按上一個鍵()，回到 **E-mail** 主畫面。 如果有必要，輸入 **CC** 和 **BCC** 欄位的電子郵件地址。 依序輸入主題； 如果沒有輸入主題，螢幕會帶出管理員所設定的預設主題。



5. 在 **Memo** 欄位輸入你要傳遞的訊息。

6. 按控制面板上的  鍵，來傳送你的黑白文件；

或是按  鍵，來傳送你的彩色文件。

## 進階操作

如果你對掃描後的影像品質不滿意，你可以使用進階選項來改進你的影像品質。

使用進階選項，按  網路快捷 鍵後再按  更多設定 (更多設定鍵)，啓動更多設定畫面。請參考下表來作這些設定。

選項	說明
Attachment	掃描文件的檔名。
From	輸入“From”電子郵件地址。如果 e-mail 無法寄出，AM6220 會將退回的郵件寄回此處。
Reply	輸入“Reply”(回覆)的電子郵件地址。
Color output format	從 AM6220 傳送出去的彩色模式的檔案格式。 選項： 1. 檔案格式: PDF, JPG, TIFF, MTIFF (Multi-page TIFF) (如果你要掃描多頁文件並將它轉為一個單一的檔案，請選擇 MTIFF or PDF) 2. 壓縮比例: 低, 中, 高 (如果你選擇檔案格式為 TIF 或 MTIFF，壓縮比例只能選 RAW。)
B&W output format	從 AM6220 傳送出去的黑白模式的檔案格式。 選項： 1. Multi-level B&W(Gray, 灰階): 是, 否 2. 檔案格式: PDF, PCX, MTIFF (Multi-page TIFF), TIFF 3. 壓縮比率: 低, 中, 高 (如果你選擇 Multi-level B&W (Gray) (灰階)，你的檔案格式可以選 PDF, JPG, TIF, 和 MTIF。如果你選擇 TIF 或 MTIFF，壓縮比例只能選擇 RAW。如果你選擇非灰階，你的檔案格式可以選 PDF, PCX, TIF, MTIF，而 MTIF 和 TIF 壓縮比例可以選擇 G3, G4, 和 Raw。) 4. 背景移除: 是, 否 5. 文件內容: 文字, 圖片



Resolution	選擇掃瞄的解析度，從 75, 100, 150, 200, 300, 400, 到 600 dpi。愈高的解析度可使掃瞄的影像更清晰，但會使檔案的空間變大。
Background removal	可以消除原稿附有顏色的背景，使文字更清楚。
Density	含有五個層次的濃淡程度供選擇。

**注意事項:**

1. 如果你想終止正在傳送中的文件，請按面板上的(  )，來終止文件的傳送。
2. 在 From、Subject、To、CC、BCC 等欄位輸入時，如果超過三分鐘還未完成輸入，液晶 螢幕會自動將剛剛的輸入清除。
3. **Memo** 欄位最多可以輸入 18 行文字(每一行包含 34 個字母)，換行時請按 **Enter** 鍵即可。
4. 如果你想將多頁文件轉成單一一個檔案，請將輸出檔案格式設為 MTIFF 或 PDF。
5. 如果管理者有選擇電子郵件的認證方式，如 SMTP 或 POP3，在傳送完 e-mail 後，如果沒有其他的文件要傳送，請按隨機附贈的鍵盤上的 Logout 鍵來登出，以避免其他的使用者使用 e-mail 的功能。如果在三分鐘內沒有登出或使用，AM6220 會自動登出。

## 網路歸檔

在使用網路歸檔之前，建議你先設一些 **profiles** (歸檔參數)，來簡化操作的步驟。一個歸檔參數包含一串網路歸檔的設定值數，例如使用的協定(filing protocol)、目錄(directory)，檔名及其他掃描的參數。如何建立一個新的歸檔參數，請參考第六章“**使用面板按鍵來新增一組歸檔參數**”。

### 簡易操作

1. 如果你有多張文件，請把文件放入自動送紙裝置內，並將**文字面朝上**；如果你的單張文件放在玻璃面上，請把文件的**文字面朝下**。

2. 按面板上的  網路快速 按鍵，以下的 **歸檔參數**畫面會顯示。

Profile 1  
Profile 2

3. 選擇你想要的那組歸檔參數，或是按  FTP位址 鍵，從表中選取你想要的那組歸檔參數。

4. 按控制面板上的  黑白 鍵，來傳送你的黑白文件；

或是按  彩色 鍵，來傳送你的彩色文件。

5. 一個登錄畫面會顯示，請輸入傳送檔案至目的地伺服器的登錄姓名與密碼。完成輸入後，再按按選擇鍵(  )，AM6220 立即進行掃描並將掃描後的檔案儲存至該伺服器中。

Login name:



Password:

**注意事項:**

在“**FTP 地址**”鍵中，你最多可以建立 20 組歸檔參數。 在“**網路快遞**”畫面中最多可以儲存 5 組歸檔參數。 如果你需要的那組歸檔參數名稱沒有出現在“**網路快遞**”畫面中，請到“**FTP 地址**”表中選取。

## 進階操作

如果你對掃描後的影像品質不滿意，你可以使用進階選項來改進你的影像品質。

使用進階選項，按  網路快遞 鍵後，再按  更多設定 (更多設定鍵)，啟動更多設定畫面。請參考下表來作這些設定。

選項	說明
Color output format	從 AM6220 傳送出去的彩色模式的檔案格式。 <b>選項:</b> <ol style="list-style-type: none"><li><b>檔案格式: PDF, JPG, TIFF, MTIFF(Multi-page TIFF)</b> (如果你要掃描多頁文件並將它轉為一個單一的檔案，請選擇 MTIFF or PDF)</li><li><b>壓縮比例: 低, 中, 高</b> (如果你選擇檔案格式為 TIF 或 MTIFF，壓縮比例只能選 RAW。)</li></ol>
B&W output format	從 AM6220 傳送出去的黑白模式的檔案格式。 <b>選項:</b> <ol style="list-style-type: none"><li><b>Multi-level B&amp;W(Gray, 灰階): 是, 否</b></li><li><b>檔案格式: PDF, PCX, MTIFF(Multi-page TIFF), TIFF</b></li><li><b>壓縮比率: 低, 中, 高</b> (如果你選擇 Multi-level B&amp;W (Gray) (灰階)，你的檔案格式可以選 PDF, JPG, TIF, 和 MTIF。如果你選擇 TIF 或 MTIFF，壓縮比例只能選擇 RAW。 如果你選擇非灰階，你的檔案格式可以選 PDF, PCX, TIF, MTIF，而 MTIF 和 TIF 壓縮比例可以選擇 G3, G4, 和 Raw。)</li><li><b>背景移除: 是, 否</b></li><li><b>文件內容: 文字, 圖片</b></li></ol>

Resolution	選擇掃描的解析度，從 75, 100, 150, 200, 300, 400, 到 600 dpi。愈高的解析度可使掃描的影像更清晰，但會使檔案的空間變大。
Density	含有七個層次的濃淡程度供選擇。
Sub folder	如果需要 輸入子目錄名稱。(請確認你有權限在該伺服器下建立子目錄。)
Report to e-mail	如果你需要將網路歸檔的報告傳送至電子郵件地址，請在這個欄位上輸入電子郵件地址。

### 注意！

1. 如果你想終止正在傳送中的文件，請按面板上的(  )，來終止文件的傳送。
2. 在傳送完檔案後，如果沒有其他的文件要傳送，請按隨機附贈的鍵盤上的 Logout 鍵來登出，以避免其他的使用者使用(Scan to filing)網路歸檔的功能。如果在三分鐘內沒有登出或使用，AM6220 會自動登出。
3. 如果使用者繼續使用同一組歸檔參數來歸檔，登錄畫面就不會出現，如果使用不同組的歸檔參數來歸檔，系統會出現登錄畫面。

## 如何複印

---

### 紙張建議

印表機可以使用的列印材質多種多樣，其中包括各種重量不同、大小各異的紙張、透明膠片和信封。本節為材質選擇提供了一般建議，並介紹了如何使用每一種材質。

使用為影印機和雷射印表機而設計的、75~90g/m<sup>2</sup> 的標準紙張可以獲得最佳的性能。適用的類型包括：

- Ajro Wiggins Colour Solutions 公司生產的 90g/m<sup>2</sup> 紙；
- Neusedlier 公司生產的彩色複印紙。

建議不要使用壓紋較深，或者非常粗糙且帶有紋理的紙張。

- **預印刷的信紙**。可以使用此類紙張，但應確保在列印過程中，油墨不會因定影器的高溫而出現汗損現象。
- **信封**。使用此類紙張時，應確保不出現扭曲、捲曲或其他變形現象，還應確保紙張無折角。並且，在此類印表機的高溫滾壓熱熔過程中，信封不會出現開膠現象。請勿使用開窗信封。
- **透明膠片**。應使用為影印機和雷射印表機專門設計的透明膠片。我們強烈推薦使用 AVISION 生產的透明膠片（訂單號：01074101）。還需特別注意的是，不要使用辦公用透明膠片，此類膠片僅供使用記號筆手工進行製作。在定影器中會軟化，由此會對印表機造成損壞。
- **不乾膠標籤**。使用的不乾膠標籤也應該是推薦在影印機和鐳射列印機中使用的類型，並且不乾膠標籤下的附著紙完好無損。其他類型的不乾膠標籤紙可能會損壞印表機，因為不乾膠標籤在列印過程中會脫落。適用的類型包括：

Avery White 鐳射不乾膠標籤紙類型 7162、7664、7666 (A4) 或 5161 (Letter)；

Kokuyo A693X 系列 (A4) 或 A650 (B5)。

- 名片。

## 紙盒

大小	尺寸	重量 (g/m <sup>2</sup> )
A6	105 x 148 mm	
A5	148 x 210 mm	
B5	182 x 257 mm	輕 64~74g/m <sup>2</sup>
Executive	184.2 x 266.7 mm	
A4	210 x 297 mm	中 75~90g/m <sup>2</sup>
Letter	215.9 x 279.4 mm	
Legal 13 in.	216 x 330 mm	重 121~ 176g/m <sup>2</sup>
Legal 13.5 in.	216 x 343 mm	
Legal 14 in.	216 x 356mm	

如果您在多用途紙盒中裝入了相同的紙張，則可以使印表機在當前紙盒中的紙張用完時，自動切換到其他紙盒。從 Windows 應用程式列印時，此功能可在驅動程式設定中啟用。從其他系統列印時，此功能可在“列印”功能表中啟用。

## 多用途紙盒

- 多用途紙盒可以使用與紙盒相同大小的紙張，而紙張的重量最大可達 75g/m<sup>2</sup> 到 203g/m<sup>2</sup>。對於非常重的紙張，請使用正面朝上（後）紙架。這樣可以保證印表機中的紙路始終是直通的。
- 使用多用途紙盒時，送入的紙張的寬度最小可以為 105mm，而長度最大可以為 1200mm（列印橫幅）。
- 對於長度超過 356mm (Legal 14in.) 的紙張，請使用介於 90g/m<sup>2</sup> 和 128g/m<sup>2</sup> 之間的紙張和正面朝上（後）紙架。在列印信封和透明膠片時，請使用多用途紙盒。
- 由於受最大堆疊高度為 10mm 的限制，一次最多可以裝入 50 張透明膠片或 10 張信封紙。
- 將紙張或透明膠片裝入印表機時，列印面應朝上，並且列印頂部應朝向印表機。

## 正面朝下紙架

印表機頂部的正面朝下紙架最多可以容納 250 張 80g/m<sup>2</sup> 標準紙，並可以使用最重為 120g/m<sup>2</sup> 的紙張。按閱讀順序列印的頁（先列印第一頁）將按閱讀順序排列（頂部為最後一頁，正面朝下）。

## 正面朝上紙架

- 印表機後面的正面朝上紙架應該是打開的，並且在需要使用時應該拉出紙架加長板。在這種情況下，不管驅動程式是如何設定的，紙張都將從此通道輸出。
- 正面朝上紙架可以容納 100 張 80g/m<sup>2</sup> 標準紙，並可以使用最重為 203g/m<sup>2</sup> 的紙張。
- 對於重量超過 120g/m<sup>2</sup> 的紙張，請始終使用此紙架和多用途送紙器。



## 裝紙

### 紙盒

1. 從印表機上取下紙盒。

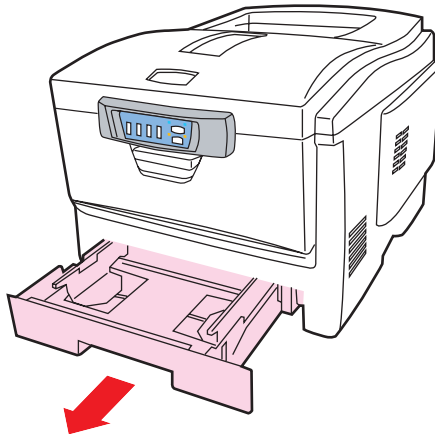

2. 將要裝入的紙張邊緣呈扇形散開 (1)，並使紙張的中間隆起 (2)，確保所有紙張都可以完全散開。然後，在平面上堆齊紙張，使紙張重新平整 (3)。

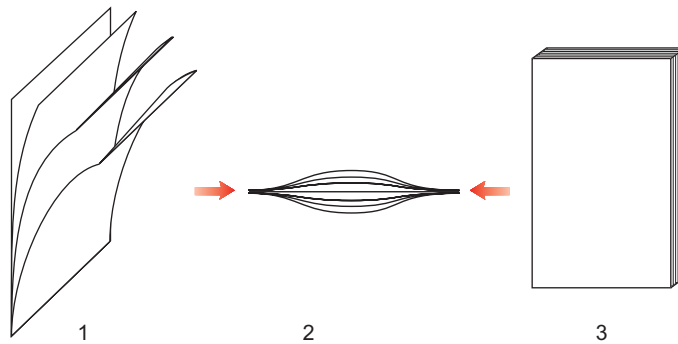

3. 裝入紙張。裝入印有信頭的紙張時，紙張應正面朝下，並且頂邊朝向印表機的正面。

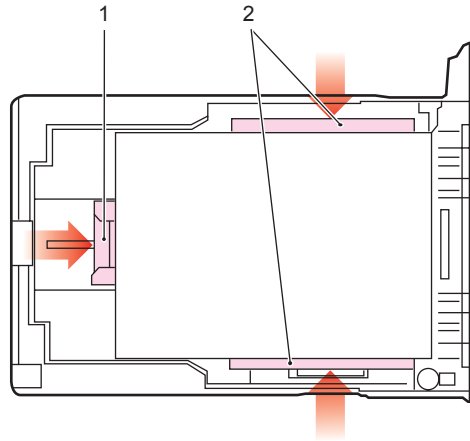

4. 校準後擋板 (1) 和導紙板 (2)，使其適合於要使用的紙張大小。
- 要防止出現卡紙，請注意以下事項：
- 請勿在列印紙和導紙板以及後擋板之間留有空隙。
  - 請勿將紙盒裝得過滿。容量視紙張的類型而定。
  - 請勿裝入破損的紙張。
  - 請勿同時裝入不同大小或不同類型的紙張。
  - 在列印過程中不要拉出紙盒。
  - 輕輕地合上紙盒。
5. 對於正面朝下的列印，請確保正面朝上（後）紙架 (3) 已合上（紙張從印表機頂部輸出）。堆疊容量大約為 250 張紙，視紙張的重量而定。
6. 對於正面朝上的列印，請確保正面朝上（後）紙架 (3) 是打開的，並且托紙板 (4) 已拉出。紙張按相反的順序堆放。紙盒容量大約為 100 張紙，視紙張的重量而定。

7. 對於重磅紙（卡片紙等等），請務必使用正面朝上（後）紙架。

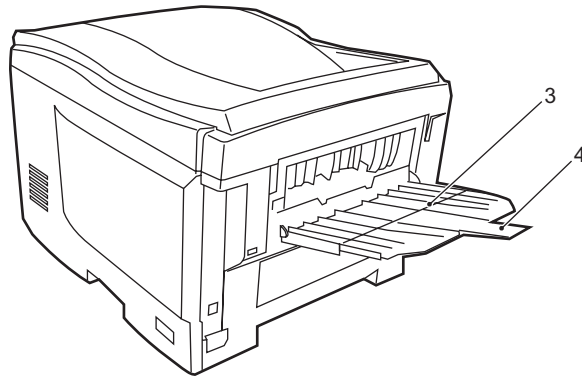

**注意！**

在列印過程中請勿打開或合上後出紙架，因為這樣會導致卡紙。

## 多用途紙盒

1. 開多用途紙盒，並輕輕地向下壓托紙板 (1)，確保托紙板門鎖向下鎖住。

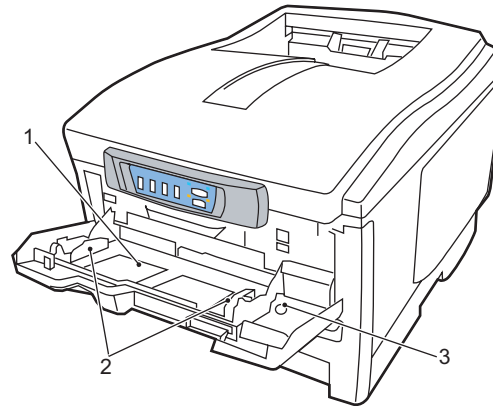

2. 裝紙並校準導紙板 (2)，使其適合於要使用的紙張大小。
  - 在印有信頭的紙張進行列印時，請將紙張裝入多用途紙盒，預印刷的面朝上，並且頂邊朝向印表機。
  - 裝入信封時應正面朝上，頂邊應朝左，並且短的一邊應朝向印表機。不要選擇在信封上進行雙面列印。
  - 紙張容量大約為 50 張紙或 10 個信封，請勿超過此限制。最大堆疊高度為 10mm。
3. 向內按紙盒的門鎖按鈕 (3)，釋放托紙板，這樣紙張可以上升到合適位置，並可以用手拿起。



在“材質”選項中，為多用途紙盒設定正確的紙張大小。

## 基本操作

### 注意

使用複印功能前，請先確認印表機已正確連接到AM6220，並且**先打開印表機的電源開關**，然後再打開AM6220 的電源開關。否則，印表機的錯誤指示燈會亮起。

1. 如果你有多張文件，請把文件放入自動送紙裝置內，並將**文字面朝上**；如果你的單張文件放在玻璃面上，請把文件的**文字面朝下**。

2. 按控制面板上的  鍵來複印黑白文件；或是按  鍵，來複印彩色文件。

### 注意

在複印過程中，如果你發現有錯誤，可以按終止鍵 ( 停止) 來終止複印。

## 進階操作

請注意如果你沒有購買選購配備的話，選購配備就不會在液晶螢幕內顯示出來，例如，如果沒有安裝雙面列印配備，”雙面列印配備“的選項就不會顯示出來。

如何使用進階操作，

以下選項為當所有選購配備都安裝時，”進階設定“會顯示的選項。(請注意當選購配備有所改變時，該項設定值會回到預設值 (如以下的畫面)。

**Collate: ON**  
**N-Up: 1 in 1**  
**Edge Erase: 0**  
**Margin Shift: (R): 0**  
**Margin Shift: (B): 0**  
**Paper Supply: A4**  
**Input Tray: MP**  
**Background Remove: ON**

**分頁: ON**  
**節省紙張: 1 in 1**  
**四邊裁角: 0**  
**裝訂邊: (右): 0**  
**裝訂邊: (下): 0**  
**紙張尺寸: A4**  
**紙盒: MP**  
**背景移除: ON**

### Selection of Collate (分頁選項)

- ON  
啓動分頁功能。
- OFF  
使分頁功能無效。

\* 分頁功能有效時，”N-Up” (節省紙張選項)的選項就不會顯示出來。

#### **Selection of N-Up (Paper Save) (節省紙張選項)**

- 1 in 1
- 4 in 1 (四張印在一頁上)

\* 當“N-Up”(節省紙張選項)及“4 in 1”被選取時，“Collate”(分頁選項)不會顯示出來。

#### **Selection of Edge Erase (四邊裁角選項)**

美規: 0/0.25/0.5/0.75/1 (inch)

歐規: 0/6/13/19/25 (mm)

#### **Selection of Margin Shift (裝訂邊選項)**

美規

- Right (右) [ 0/0.25/0.5/0.75/1 (inch) ]
- Bottom (下) [ 0/0.25/0.5/0.75/1 (inch) ]

歐規:

- Right (右) [ 0/6/13/19/25 (mm) ]
- Bottom (下) [ 0/6/13/19/25 (mm) ]

#### **Selection of Input Tray (進紙匣選項)**

- Auto (自動選取)
- Tray 1 (第一進紙匣)
- MP (多功能進紙匣)

**Selection of Paper Supply (紙張尺寸選項)**

- Legal
- Letter
- A4
- B5
- A5

**Selection of Bkgr (Background) Removal: (背景移除選項)**

- OFF (無效)
- ON (有效)



## 放大或縮小原稿

AM6220 的預設縮放比例為 100%，如果你要放大或縮小原稿尺寸，只要按縮放區域的按鍵即可。

### 如何放大或縮小原稿

1. 按面板上的複印鍵(  複印模式 )以啓動複印畫面。

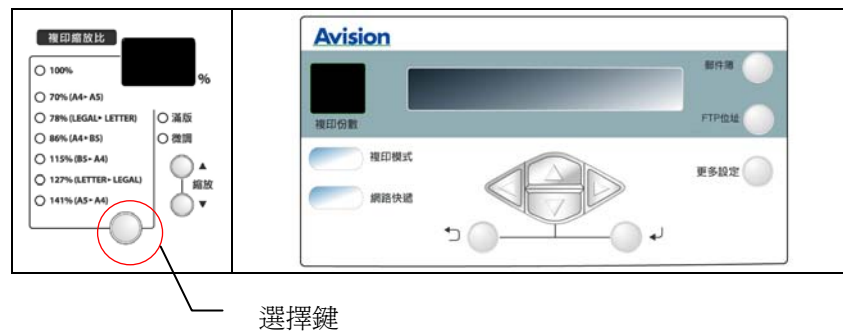

2. 按 ▲ 或 ▼ 以一個百分比的倍率來放大或縮小你的原稿。

或是

2. 按選擇鍵以預設值 141%、127%、115%、93%(整頁)、8%、78%、及 70%，來縮放你的原稿。

### 注意

注意事項： 複印完畢後，液晶螢幕會將剛才改變之設定保留三分鐘。三分鐘後機器會自動回到原來預設的複印畫面。

## 提高複印品質

---

AM6220 的預設複印品質為**“高速”**。如果你不滿意複印的結果，你可以選擇**“細微”**來提高複印的品質。

提高複印品質，

1. 按面板上的複印鍵(  )以啓動複印畫面。

2. 按**複印品質**鍵 (  ) 來選擇**“細微”**模式，利用更高的解析度來使文字及影像更清晰。

### 注意

注意事項： 複印完畢後，液晶螢幕會將剛才改變之設定保留三分鐘。三分鐘後機器會自動回到原來預設的複印畫面。

## 調整濃淡程度



---

AM6220 的預設濃淡度為中間值。如果你的原稿太淡或太黑，你可以調整濃度，以達到最好的複印效果。

如何調整濃淡程度，

1. 按面板上的複印鍵( 複印模式)以啓動複印畫面。



2. 按面板上的濃度鍵下方的小圓形按鈕 ( )來選擇你需要的濃淡程度。

### 注意

注意事項： 複印完畢後，液晶螢幕會將剛才改變之設定保留三分鐘。三分鐘後機器會自動回到原來預設的複印畫面。

## 增加複印張數

---

AM6220 的預設複印張數為 1，你可以用數字鍵來增加你的複印張數。

如何增加複印張數，

1. 按面板上的複印鍵(  複印模式 )以啟動複印畫面。

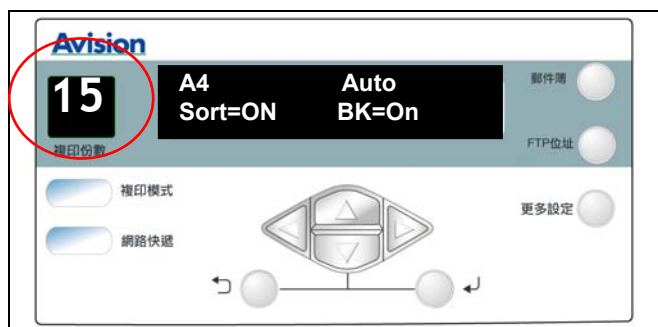

2. 在複印畫面下直接用數字鍵來輸入你需要的複印張數，此時液晶螢幕會顯示你剛剛輸入的複印張數。

### 注意

注意事項： 複印完畢後，液晶螢幕會將剛才改變之設定保留三分鐘。三分鐘後機器會自動回到原來預設的複印畫面。

## 如何排除錯誤訊息

## 如何排除在掃描時發生的錯誤訊息

訊息碼	意義	解決方法
10001	SRAM 錯誤	1. 重新啓動 AM6220。 2. 如果依然出現此訊息，請連絡你的經銷商。
10002	DRAM 錯誤	1. 重新啓動 AM6220。 2. 如果依然出現此訊息，請連絡你的經銷商。
10003 10004	燈管錯誤	1. 重新啓動 AM6220。 2. 如果依然出現此訊息，請連絡你的經銷商。
10005	原點感應器錯誤	1. 重新啓動 AM6220。 2. 如果依然出現此訊息，請連絡你的經銷商。
10006	燈管錯誤	1. 重新啓動 AM6220。 2. 如果依然出現此訊息，請連絡你的經銷商。
10007	鎖定裝置未打開	把 AM6220 的電源開關關上。 1. 找出位於機台底部的鎖定裝置，把鎖定裝置移至使用狀態。 2. 重新啓動 AM6220。 3. 如果依然出現此訊息，請連絡你的經銷商。
10008 10009	ADF 紙張卡紙	ADF 紙張卡紙 1. 把 ADF 上蓋打開，然後輕輕地把紙張拿出。 2. 如果依然出現此訊息，請連絡你的經銷商。
10201	Z1 access 錯誤	1. 重新啓動 AM6220 2. 如果依然出現此訊息，請連絡你的經銷商。
10202	Z1 SRAM 錯誤	1. 重新啓動 AM6220。 2. 如果依然出現此訊息，請連絡你的經銷商。

## 如何排除在複印時發生的錯誤訊息

液晶 訊息	解決方法
<b>安裝訊息</b>	
Printer Top Cover Open Close Cover	關上印表機上蓋。
Printer Front Cover Open Close Cover	關上印表機前蓋。
Paper Size Error Open Front Cover	檢查紙盒內的紙張尺寸。
Media Mismatch Check The Printer	紙盒內的尺寸或種類與印表機接收到的資訊不符。
Tray 1 Empty Load Paper in Tray 1	紙盒內沒紙，請放入紙張。
MP Tray Empty Load Paper in MP Tray	紙盒內沒紙，請放入紙張。
Y Waste Toner Full Replace Y Toner	碳粉回收盒已滿，請更換碳粉盒。
M Waste Toner Full Replace Y Toner	碳粉回收盒已滿，請更換碳粉盒。
C Waste Toner Full Replace C Toner	碳粉回收盒已滿，請更換碳粉盒。
K Waste Toner Full Replace K Toner	碳粉回收盒已滿，請更換碳粉盒。
Have You Replaced Y Toner? Yes/No	確認在出現 "Waste Toner Full" 訊息後，使用者已更換碳粉盒。如果已更換過，請選擇 "Yes"，已更新資料。如果尚未更換，此訊息會繼續出現。
Have You Replaced M Toner? Yes/No	確認在出現 "Waste Toner Full" 訊息後，使用者已更換碳粉盒。如果已更換過，請選擇 "Yes"，已更新資料。如果尚未更換，此訊息會繼續出現。
Have You Replaced C Toner? Yes/No	確認在出現 "Waste Toner Full" 訊息後，使用者已更換碳粉盒。如果已更換過，請選擇 "Yes"，已更新資料。如果尚未更換，此訊息會繼續出現。
<b>卡紙訊息</b>	
Paper Jam-MP Tray Open Front Cover	清除在手動送紙盒的卡紙。
Paper Jam- Tray 1 Open Front Cover	清除在紙盒的卡紙。
Paper Jam-Feed Open Front Cover	清除在傳送時的卡紙。
Paper Jam-Transport Open Front Cover	清除在傳送時的卡紙。

Paper Jam-Exit Open Front Cover	清除在傳送時的卡紙。
<b>更換訊息</b>	
Y Waste Toner Full Replace Toner	首次出現此訊息時，印表機還可以 5%濃度再印 50 頁，最後無法列印時會再出現此訊息。
M Waste Toner Full Replace Toner	首次出現此訊息時，印表機還可以 5%濃度再印 50 頁，最後無法列印時會再出現此訊息。
C Waste Toner Full Replace Toner	首次出現此訊息時，印表機還可以 5%濃度再印 50 頁，最後無法列印時會再出現此訊息。
K Toner Empty Replace K Toner	首次出現此訊息時，印表機還可以 5%濃度再印 50 頁，最後無法列印時會再出現此訊息。
Y Toner Empty Replace Y Toner	首次出現此訊息時，印表機還可以 5%濃度再印 50 頁，最後無法列印時會再出現此訊息。
M Toner Empty Replace M Toner	首次出現此訊息時，印表機還可以 5%濃度再印 50 頁，最後無法列印時會再出現此訊息。
C Toner Empty Replace C Toner	首次出現此訊息時，印表機還可以 5%濃度再印 50 頁，最後無法列印時會再出現此訊息。
K Drum Near Life Order K Drum	感光鼓使用期限將近。
Y Drum Near Life Order Y Drum	感光鼓使用期限將近。
M Drum Near Life Order M Drum	感光鼓使用期限將近。
C Drum Near Life Order C Drum	感光鼓使用期限將近。
Fuser Unit Near Life Order Fuser	定影器使用期限將近。
Belt Unit Near Life Order Belt	傳送帶使用期限將近。
Black Toner Low Order K Toner	碳粉濃度低。
Yellow Toner Low Order Y Toner	碳粉濃度低。
Magenta Toner Low Order M Toner	碳粉濃度低。
Cyan Toner Low Order C Toner	碳粉濃度低。
<b>其他警告訊息</b>	
Optimizing Temperature Check the Printer	因為感光鼓溫度太高使得列印暫時終止。
Printer Error Check The Pritner	
Check printer status	<ol style="list-style-type: none"> <li>1. 檢查印表機連接線是否連接正確。</li> <li>2. 檢查印表機開關是否打開。</li> <li>3. 重新啓動 AM6220 和你的印表機。</li> <li>4. 如果依然出現此訊息，請連絡你的經銷商。</li> </ol>

## 如何排除連接網路時的錯誤訊息

訊息碼	意義	解決方法
20512	連接失敗	請從另一台電腦上偵測(Ping) AM6220 的 IP 位址是否有人在使用。如果這時 AM6220 沒有任何訊息顯示，請檢查下列事項： 1. 檢查網路線接頭是否連接正確。 2. 檢查網路線。 3. 檢查 AM6220 的 IP 位址。 4. 檢查 收件者 的 IP 位址。 5. 檢查 Subnet Mask。 6. 檢查 Gateway IP。
20519	收件者位址不正確	
20530	網路當掉	
20531	網路無法連接	
20533	伺服器放棄連接	
20534	伺服器重新設定連接	
20540	連接逾時	
20541	連接失敗	
20545	無法連接收件者主機	
29999	不能連接郵件信箱伺服器	



## 如何排除傳送 E-Mails 時發生的錯誤訊息

訊息碼	意義	解決方法
30001	Device internal failure	重新開機，然後再試一次。 如果依然出現此訊息，請就近連絡你的經銷商。
30002	Fail to connect Mail server	請詢問你的網路管理員。
30009 31019 31029 31049 32009 33009 33019	Fail to get Mail server response	請記錄並下載該機器的記錄檔 (Log File) 來觀查錯誤的原因。如何下載，請就近詢問你的經銷商。
31000 31020 31030 32000 33000 33010	Unpredicted error	請記錄並下載該機器的記錄檔 (Log File) 來觀查錯誤的原因。如何下載，請就近詢問你的經銷商。
31001 31021 31031 32001	SMTP [421] Service not available, closing transmission channel. The Server is going to shut down.	請詢問你的網路管理員。
31010	Mail server doesn't support SMTP service extension	請詢問你的網路管理員。
31011	Mail server doesn't support SMTP LOGIN authentication	請詢問你的網路管理員或開啓 SMTP 登錄選項。
31012	SMTP login user name error	檢查登錄名稱

31032	SMTP [450]Requested mail action not taken: mailbox unavailable	檢查對方的電子郵件地址。
31022 31033 32002 32001	SMTP [451]Requested action aborted: local error in processing	請詢問你的網路管理員。
31023 31034 33002	SMTP [452]Requested action not taken: insufficient system storage	請詢問你的網路管理員。
31013	SMTP [454]Temporary authentication failure: The authentication failed due to a temporary server failure.	1. 請詢問你的網路管理員。 2. 選擇 SMTP 為 Email 認證方式或者關閉 Email 的認證，然後在試一次。
31002 31024 31035 32003 33011	SMTP [500]Syntax error, command unrecognized	1. 重新開機，然後再試一次。 2. 如果依然出現此訊息，請就近連絡你的經銷商。
31003 31025 31036 32004	SMTP [501]Syntax error in parameters or arguments	1. 檢查機台的 Device Name 是否正確。(按控制面版右方的"Admin."鍵然後再選擇"General"，就可以找到。) 2. 檢查你的(From)電子郵件地址。 3. 檢查對方的電子郵件地址。 4. 請詢問你的網路管理員。
31037 32005	SMTP [503]Bad sequence of commands	1. 重新開機，然後再試一次。 2. 如果依然出現此訊息，請就近連絡你的經銷商。

31004	SMTP [504]Command parameters not implemented	檢查機台的 Device Name 是否正確。(按控制面板右方的"Admin."鍵然後再選擇"General"，就可以找到。)
31027	SMTP [530] Authentication requires Mail server requires authentication in order to perform the requested action.	<ol style="list-style-type: none"> <li>1. 關於郵件伺服器的認證問題，請詢問你的網路管理員。</li> <li>2. 選擇 SMTP 為 Email 認證方式或者關閉 Email 的認證，然後在試一次。</li> </ol>
31038	SMTP [550]Requested action not taken: mailbox unavailable [E.g., mailbox not found, no access]	檢查對方的電子郵件地址。
31039	SMTP [551]User not local: please try again.	檢查對方的電子郵件地址。
31026 31040 33003	SMTP [552]Requested mail action aborted: exceeded storage allocation	<ol style="list-style-type: none"> <li>1. 檢查對方的電子郵件地址。</li> <li>2. 請檢查郵件附件是否超過允許的容量大小。</li> <li>3. 檢查網路是否正常。</li> </ol>
31041	SMTP [553]Requested action not taken: mailbox name not allowed	檢查對方的電子郵件地址。
32006 33004	SMTP [554]Transaction failed	請詢問你的網路管理員。
32999	Connection broken during data transmission.	<ol style="list-style-type: none"> <li>1. 檢查網路是否正常。</li> <li>2. 請檢查郵件附件是否超過允許的容量大小。</li> </ol>

## 如何排除歸檔時發生的錯誤訊息

訊息碼	意義	解決方法
40001 40002 40003 40004 40005 40006 41001 41002 41003	Device internal failure	重新開機，然後再試一次。 如果依然出現此訊息，請就近連絡你的經銷商。
41004	Fail to connect FTP server	1. 確認沒有關閉 FTP 伺服器及 FTP 連接埠是正確。 2. 如果依然出現此訊息，請詢問你的網路管理員。
41000 42000 43000	Unpredicted error	請記錄並下載該機器的記錄檔 (Log File) 來觀查錯誤的原因。如何下載，請就近詢問你的經銷商。
42001	FTP login name error	請檢查登錄名稱然後再試一次。
42002	FTP password incorrect	請檢查登錄密碼然後再試一次。
43001	FTP can't enter this directory	請確認你有權限進入該路徑。
43003	FTP can't check file existed or not	請確認你有權限瀏覽該路徑。
44001	FTP can't change data transfer type	請詢問你的網路管理員。
44002	FTP store file error	請確認你有權限寫入該路徑。
44003	Insufficient storage space in system.	請檢查 FTP 伺服器的儲存空間是否足夠。
44004	File name not allowed.	請改變檔案名稱以符合 FTP 伺服器的操作系統的命名原則。

50001	CIFS Network share name incorrect.	檢查 profile 的目錄是否符合 UNC, 如 \\COMPUTER\SHARE\DIRECTOR Y。
51001	CIFS fail to connect	檢查伺服器是否支援 CIFS(SMB)。
51002	CIFS Computer name error	檢查電腦名稱是否正確。
51003	CIFS dialect negotiation fail	這個 CIFS 不支援 PC NETWORK PROGRAM 1.0 dialect。
52001	CIFS (User level) login fail.	檢查登錄名稱及密碼是否正確, 然後再試一次。
53001	CIFS (User level) can not make subdirectory	這個帳號沒有建立新目錄的權限。
54001	CIFS fail to create file.	確認你的網路分享有完整的權限。
54002	CIFS send data error	
61001 63001 63002 64000	HTTP fail to connect	請確認伺服器的 IP 以及 HTTP 的埠號碼, 或檢查該伺服器之有沒有支援 HTTP。
62001 64001	HTTP [401] Unauthorized	這個 HTTP 伺服器需要登錄, 請確認你的帳號有這個權限。
62002 64002	HTTP [403] Forbidden	伺服器不允許這個行爲。
62009 64009	Unpredicted error	請記錄並下載該機器的記錄檔 (Log File) 來觀查錯誤的原因。如何下載, 請就近詢問你的經銷商。
63003	HTTP [405] MKCOL method not allowed	請詢問你的網路管理員來改變你的權限。。
63004	HTTP [501] MKCOL method not implemented	HTTP 伺服器不支援 MKCOL 來建立新目錄。放棄建立新目錄或者事先在伺服器端建立新目錄。

64003	HTTP [405] PUT method not allowed	請詢問你的網路管理員來改變你的權限。
64004	HTTP [500] internal server error	請詢問你的網路管理員。
64005	HTTP [501] PUT method not implemented	該伺服器不允許你存檔，請詢問你的網路管理員。
64006	HTTP [503] service unavailable	請詢問你的網路管理員。
64007	HTTP [505] server does not support HTTP version 1.1	該伺服器不支援 AM6220 所使用的 HTTP version 1.1，請詢問你的網路管理員。
64021 65001	HTTP [404] Resource not found	該伺服器不允許你存檔，請詢問你的網路管理員。

## 解除 AM 6220 MFP 的卡紙狀態

---

遇到卡紙的情形時，請依照下列指示把紙張拿出來：

1. 把自動送紙裝置上蓋往外打開(如下圖之箭頭方向)。
2. 輕輕地將紙張從自動送紙裝置內拿開。
3. 把自動送紙裝置上蓋關上，現在你可以繼續使用 AM6220。

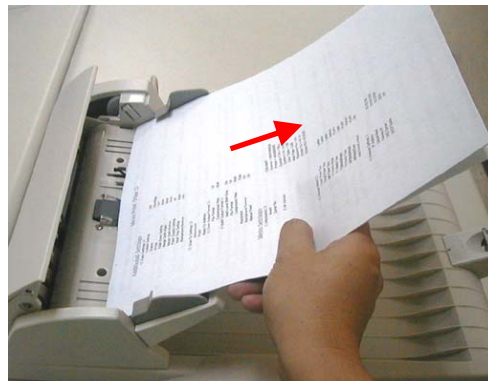
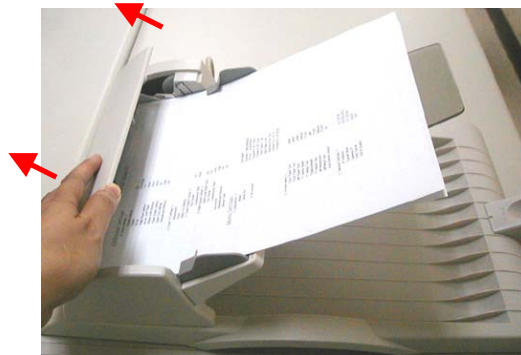

## 解除印表機的卡紙狀態

如果您在使用列印材質時遵照本指南中的建議，並且在使用材質之前將其存放在一個適宜的環境中，則您的印表機可以使用很長時間。不過，偶爾會出現卡紙。本節介紹了如何快速而簡便地清除卡紙。

卡紙的原因可能是紙盒出現進紙故障，並且在印表機中紙路的任意位置處都可能卡紙。出現卡紙時，印表機將立即停止列印，並且狀態面板上的警報 LED（隨同狀態監視器一起）將通知您出現故障。如果正在列印多頁（或多份），則在清除處於明處的紙張後，還可能有其他紙張在紙路中的某個位置卡住。爲了才能完全清除卡紙問題，這些紙也必須清除，從而恢復正常的運作。

1. 如果紙張的大部分已伸出印表機的頂部，則只需用力抓住紙並輕輕地向外拉，直到將紙張完全拉出。如果紙張不容易拉出，請勿過分用力。稍後可以從後面清除卡紙。
2. 按下蓋子門鎖並完全打開印表機的頂蓋。

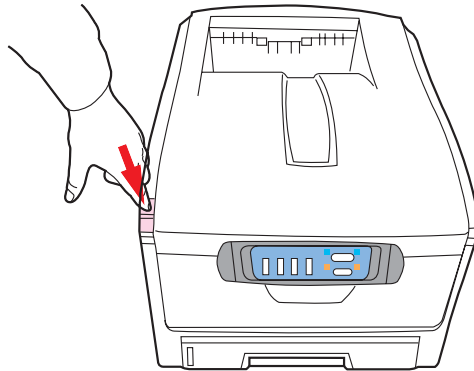

### 警告!

如果印表機剛剛使用過，定影器會非常燙手，爲警告使用者，這個區域貼有標籤，請勿觸摸。



3. 請注意這四個碳粉盒的位置。

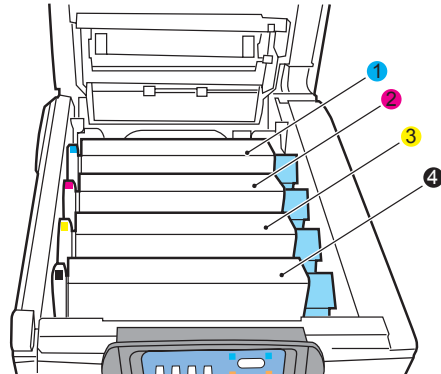

1. 青色碳粉盒	2. 品紅碳粉盒
3. 黃色碳粉盒	4. 黑色碳粉盒

取下這四個感光鼓是很有必要的，這樣才能接觸到紙路。

4. 抓住感光鼓上部的中間部分，連同碳粉盒一起拿起，然後移出印表機。

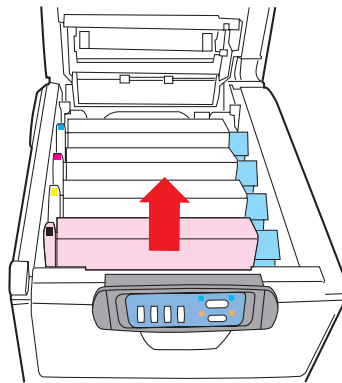

- 將碳粉盒輕輕地放在一張紙上，防止碳粉弄髒您的傢俱和損壞綠色的感光鼓表面。

**注意!**

碳粉盒基座上的綠色感光鼓表面非常靈敏，對光線非常敏感。請勿觸摸感光鼓表面，並且不要將感光鼓暴露在正常的房間光線下超過 5 分鐘。

- 重複此拆卸過程，拆下所有這四個感光鼓設備。
- 查看印表機內部，檢查傳送帶設備的任何部分是否有可見的紙張。

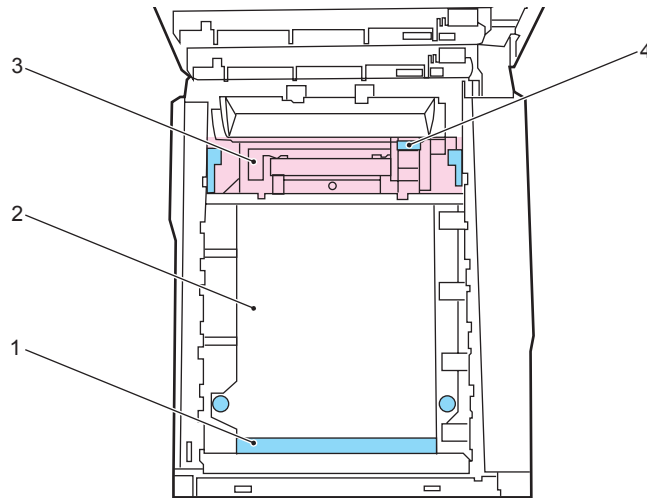

要清除紙張前緣位於傳送帶 (1) 前面的紙張，請小心地從傳送帶上拿起紙張，並將紙向前拉入內部感光鼓空腔內，然後移出紙張。

**注意!**

請勿使用鋒利的物體或帶磨砂的物體傳送帶上取下紙張。這樣會損壞傳送帶表帶。

- 要從傳送帶 (2) 上取下一張紙，請小心地將紙張與傳送帶表面分離，然後移出紙張。

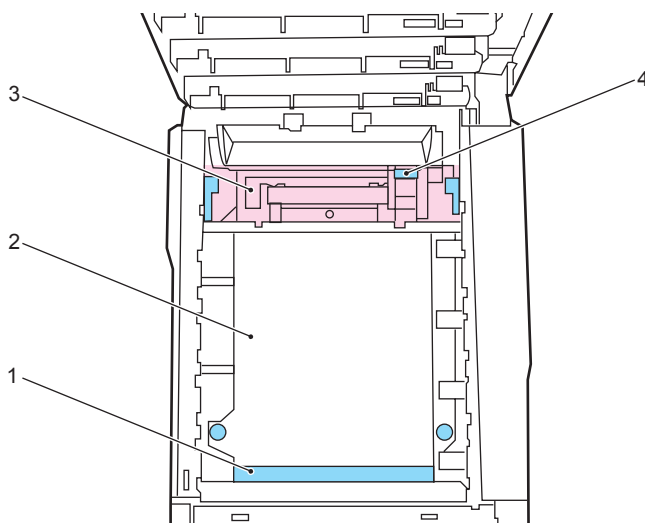

- 要取下一張剛輸入到定影器 (3) 中的紙張，請將紙張的後邊緣與傳送帶分離，並向前下方推定影器的釋放桿 (4) 以釋放定影器的紙夾，然後通過感光鼓的空腔區移出紙張。然後，將釋放桿重新升回原位。

#### 注釋!

如果紙張的大部份已輸入到定影器中(只有一小部份仍留在外面)，請勿試圖將它拉出。按照下一步中的說明，從印表機後面取出紙張。

8. 從最靠近定影器的青色感光鼓開始，將四個感光鼓放回到感光鼓空腔內，並確保放置的順序是正確的。

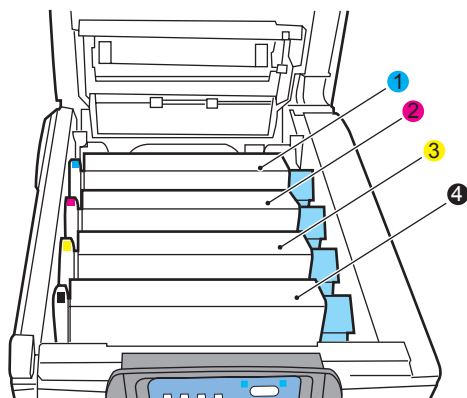

1. 青色碳粉盒	2. 品紅碳粉盒
3. 黃色碳粉盒	4. 黑色碳粉盒

- 抓住感光鼓上部的中間部分，向下放入印表機中的相應位置處，然後將感光鼓兩端的栓子卡入印表機空腔兩側的槽中。

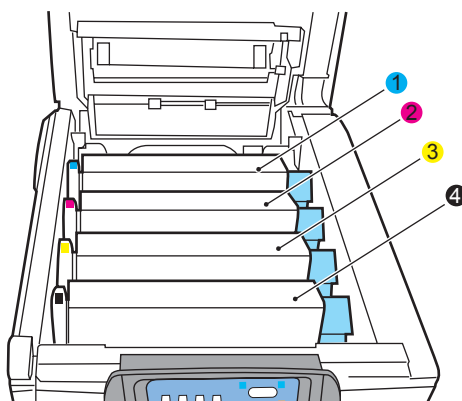

9. 放下頂蓋，但不要向下按頂蓋，即不要合上。這樣在檢查其他卡紙區域時，可以避免感光鼓長時間暴露在房間燈光下。

10. 出紙盒 (5) 並檢查後紙路區域中是否有紙 (6)。

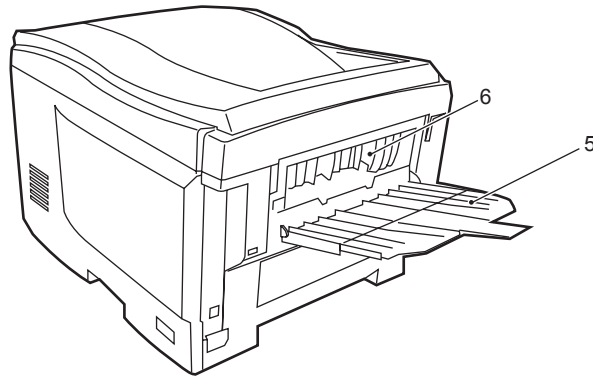

- 拉出在此區域中發現的任何紙張。
- 如果此區域中紙張垂下的部分很短並且難於取出，很可能是紙張仍夾在定影器中。在這種情況下，請抬起頂蓋並轉到另一邊，然後按下定影器的釋放桿 (7)。

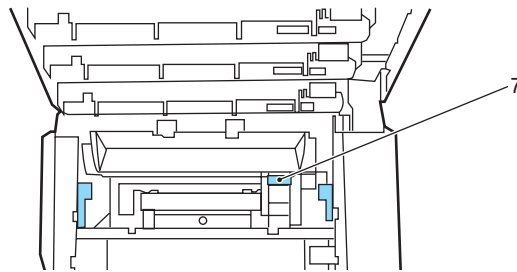

11. 如果沒有使用後出紙盒，從此區域中取出紙張後請合上後出紙盒。

12. 抬起前蓋門鎖，然後拉開前蓋。

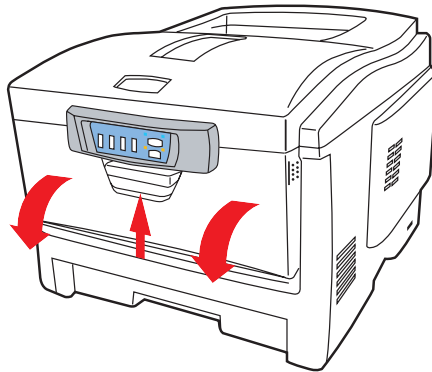

13. 檢查蓋子內部，看看此區域中是否有紙張，如果有則將其取出，然後合上蓋子。

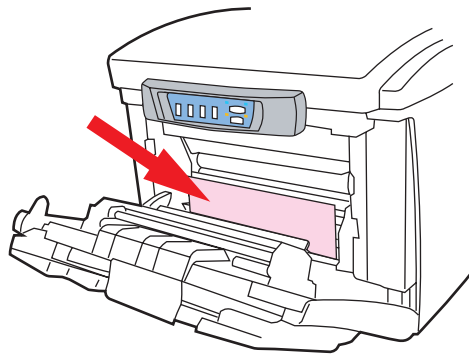

14. 出現卡紙時拉出正在使用的紙盒，確保所有紙張都正確堆放且沒有任何損壞，並且導紙板緊靠紙堆邊緣放置的位置正確。解決卡紙後，放回紙盒。

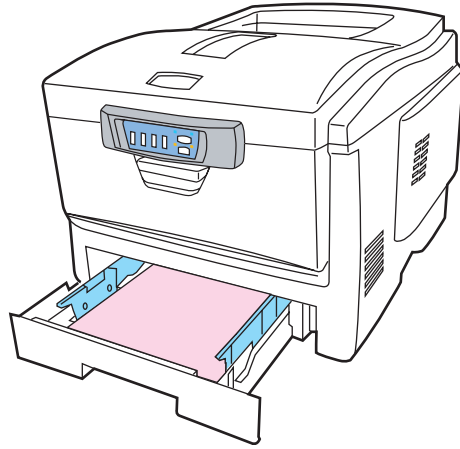

13. 最後，合上頂蓋並向下壓，直到兩端穩固並且蓋子鎖住。

清除卡紙問題後，如果“系統配置”功能表上的“卡紙恢復”設定為“打開”，則印表機將嘗試列印由於卡紙而缺失的任何頁面。

## 解除影像中不正常的線條

---

遇到掃描出來的影像有不正常的直線條時，請先擦拭乾淨玻璃面板前端的小長方形玻璃後，再執行掃描一次。

清潔此區域





## 如何保養自動送紙裝置

---

自動送紙裝置內的墊片和饋紙軸可能會被墨水、碳粉、或紙上塗料所沾污。因此，如果您遇到文件饋送不順暢或數張文件同時饋送的情況時，您的 AM6220 就需要經常的清理：

### 清理程序

1. 用棉花棒沾濕濃度 95% 的酒精。
2. 打開自動送紙裝置的前置門，用沾濕的棉花棒左右來回擦拭饋紙軸。轉動饋紙軸並繼續擦拭饋紙軸直到滾軸乾淨為止。儘量避免牽扯或損害到夾紙彈簧。
3. ADF 墊片需由上往下擦拭，儘量避免鉤到夾紙彈簧。
4. 關上前置門，您的 AM6220 已經可以使用了。

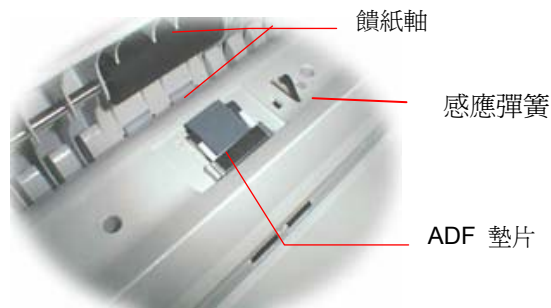

## 如何更換自動送紙墊片

文件透過 ADF(自動送紙裝置)方式掃描大約超過 10,000 張後，ADF 墊片彈簧會開始磨損，這個時候，紙張進紙時可能會有些不順。遇到這種情形時，請更換自動送紙裝置墊片組件。如果你沒有自動送紙裝置墊片組件，請就近向您的經銷商洽詢訂購新的組件，並依照下列指示來更換。

### 拆卸程序

1. 兩手握住自動送紙裝置的兩側，左手往外把前置門打開。
2. 用拇指與食指分別按住 ADF 墊片組件的兩邊，稍稍用力往上拉即可拿出。



前置門



ADF墊片組件

## 安裝程序

1. 將新的 ADF 墊片組件拿出。
2. 同樣以拇指與食指分別按住新的 ADF 墊片組件的兩邊，對準墊片支撐架，輕輕地放入即可(參考下圖)。



墊片支撐架

## 如何清潔玻璃面板

---

爲了確保最佳的影像品質和掃描效率，最好能不定期的清理 AM6220。

### 如何清潔玻璃面板

1. 用拭鏡紙沾濃度 95% 的酒精。
2. 打開掀蓋如下圖，用拭鏡紙左右來回擦拭玻璃鏡片。
3. 闔上掀蓋，AM6220 可以重新使用了。



1. 掀蓋
2. 玻璃鏡片

## 更換耗材

本節介紹了如何更換用完的耗材。下文提供了各種耗材的預期使用壽命，僅供參考：

- 碳粉-以 5% 覆蓋率可列印 3,000 頁 A4 紙，這意味著使用此碳粉可以列印設定列印區域面積的 5%。碳粉壽命受覆蓋率的直接影響，例如覆蓋率為 10% 時充足的碳粉可以列印 1,500 頁。相反，當覆蓋率為 2.5% 時，碳粉盒中充滿碳粉可以列印 6,000 頁。

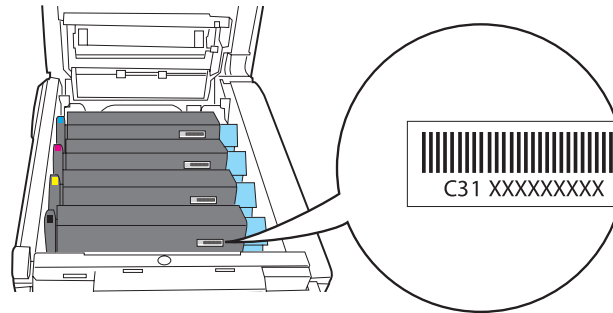

印表機附帶的每個列印墨盒中的碳粉足夠列印 3,000 張 A4 紙，其中相當於 1,500 張 A4 紙的碳粉用來裝填各個感光鼓。

- 感光鼓 - 14,000 頁（按一般辦公環境下的使用情況計算，其中 30% 為只列印 1 頁，50% 為列印 3 頁文件，20% 為列印 15 頁以上）。
- 傳送帶 - 大約可列印 50,000 頁 A4 紙。
- 定影器 - 大約可列印 45,000 頁 A4 紙。

只使用 AVISION 原裝正品耗材，以便印表機列印出確保最高質量並實現最佳性能。非 AVISION 原裝產品可能會損壞印表機並使維修失效。

## 更換碳粉盒

本印表機中使用的碳粉是非常精細的乾粉。碳粉裝在四個碳粉盒中，它們分別為青色、品紅色、黃色和黑碳粉盒。

最好在印表機旁邊放一張紙。這樣，當您安裝新的碳粉盒時，就可以將舊的碳粉盒放在紙上。

請小心謹慎地處置用過的碳粉盒，將它放在新碳粉盒附帶的包裝中。處置舊碳粉盒時請遵循有關垃圾回收的有效法規或建議等。

如果不小心遺灑了一些碳粉，輕輕地將碳粉擦掉。如果不能完全清除，請使用冷的濕毛巾擦掉殘餘的碳粉。請勿使用熱水及任何類型的溶劑。這樣會留下永久的污點。

### 警告!

如果你不小心吸入了碳粉或者碳粉碰到了眼睛，可以用水漱口或者用冷水沖洗眼睛，並立即向醫生求助。

關閉印表機電源，等候 10 分鐘左右待定影器冷卻，然後打開蓋子。

1. 按下蓋子門鎖，將印表機頂蓋完全打開。

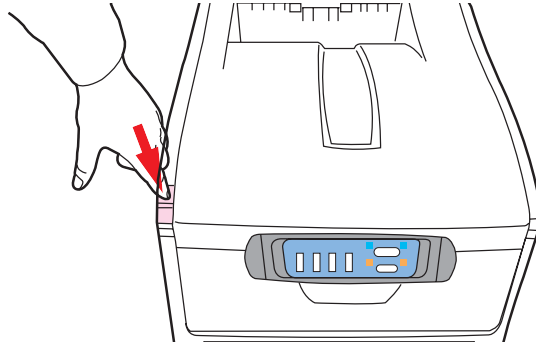

**警告!**

如果你印表機剛剛使用過，定影器會非常燙手，為警告使用者，這個區域貼有標籤，請勿觸摸。

2. 請注意這四個碳粉盒的位置。

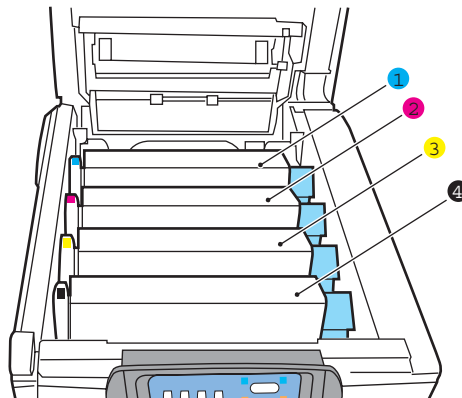

1. 青色碳粉盒	2. 品紅碳粉盒
3. 黃色碳粉盒	4. 黑色碳粉盒

3. 執行以下操作之一：

- (a) 如果您正在更換隨印表機附帶的碳粉盒（釋放桿有**3** 處定位），請按箭頭方向所示，向外拉要更換的碳粉盒上朝向打印機前端的彩色碳粉盒釋放桿，然後停留在中央（右上）位置 **(1)**。

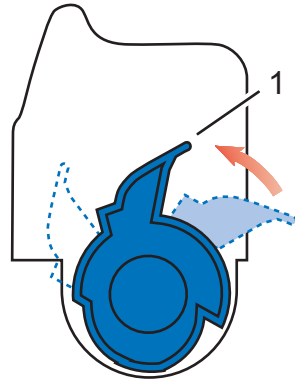

- (b) 如果您正在更換任何其他碳粉盒（釋放桿有 **2** 處定位），請向外拉要更換的碳粉盒上朝向印表機前端的彩色碳粉盒釋放桿 **(1)**。

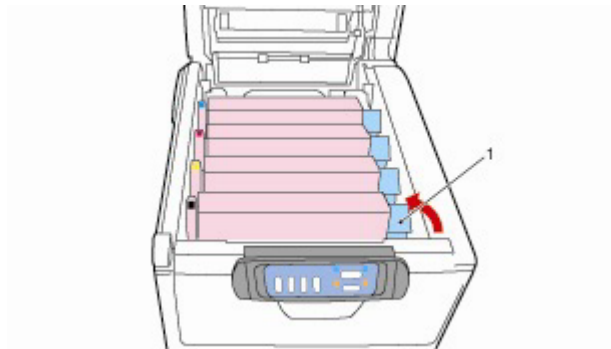



4. 如圖所示，抬起碳粉盒的右端，將碳粉盒向右移動，拔出碳粉盒左端，然後從印表機中取出碳粉盒。

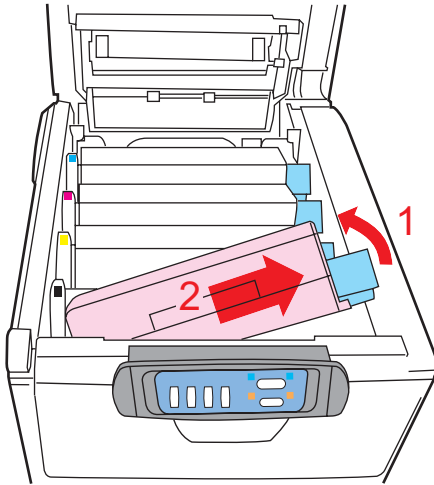

5. 將碳粉盒輕輕地放在一張紙上，防止碳粉弄髒傢俱，損壞綠色的感光鼓表面。

**注意!**

碳粉盒基座上的綠色感光鼓表面非常靈敏，對光線非常敏感。請勿觸摸感光鼓表面，並且不要將感光鼓暴露在正常的房間光線下超過 5 分鐘。如果將感光鼓物件從印表機中取出的時間超過 5 分鐘，請將感光鼓物件放入黑色塑膠袋中，以防止它暴露在光線下。請勿將感光鼓直接暴露在日光或非常強烈的房間光線下。

6. 從包裝中取出新碳粉盒，但不要將包裝材料丟棄，暫時放在一邊。

7. 輕輕地晃動新碳粉盒的兩端多次，搖勻碳粉使其均勻地分佈在碳粉盒內部。

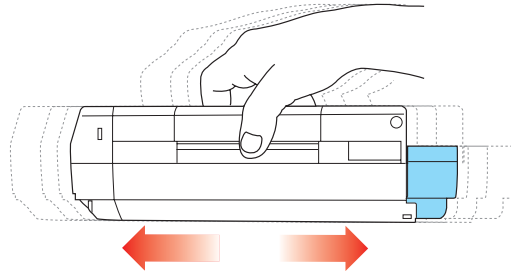

8. 拆除包裝材料並揭下碳粉盒下面的膠帶。

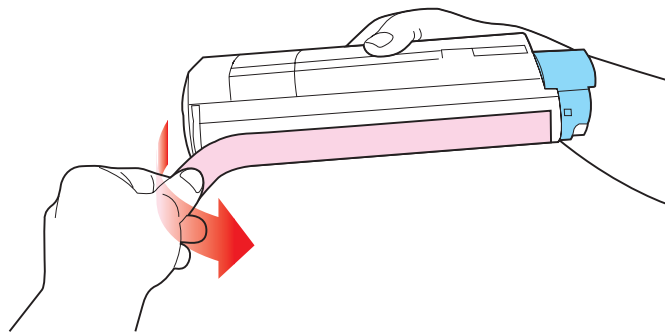

9. 拿住碳粉盒上部的中間部分，並且使彩色釋放桿朝向右側，然後將碳粉盒向下放到印表機中取出舊碳粉盒的感光鼓部件上。

10. 首先將碳粉盒的左端插入到感光鼓的頂部，下壓感光鼓部件的彈簧，然後將碳粉盒的右端向下放到感光鼓部件上。

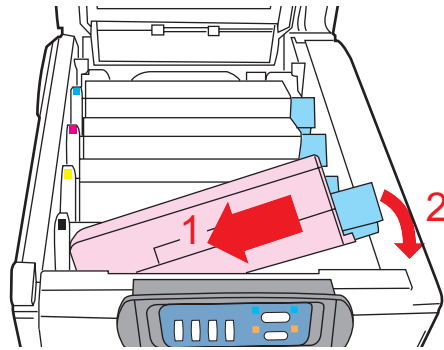

11. 輕輕向下壓碳粉盒，確保它已穩固地卡入到位，然後將彩色釋放桿 (1) 推向印表機的后部。這樣可以將碳粉盒的位置固定並將碳粉盒置入感光鼓部件中。

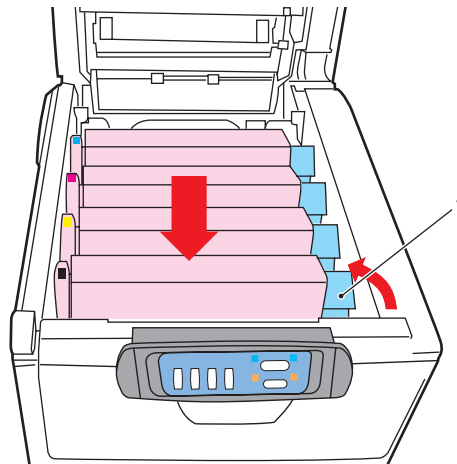

12. 最後，合上頂蓋並向下壓，直到兩端位置固定並且蓋子鎖住。

## 更換感光鼓

關閉印表機電源，等候 10 分鐘左右待定影器冷卻，然後打開蓋子。

### 警告!

靜電敏感設備，小心觸摸。

印表機中有四個感光鼓：青色、品紅色、黃色和黑色感光鼓。

1. 按下蓋子門鎖，將印表機頂蓋完全打開。

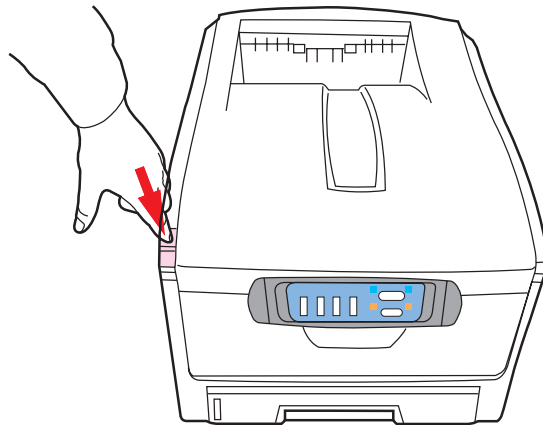

### 警告!

如果印表機剛剛使用過，定影器會非常燙手，為警告使用者，這個區域貼有標籤，請勿觸摸。

2. 請注意這四個碳粉盒的位置。

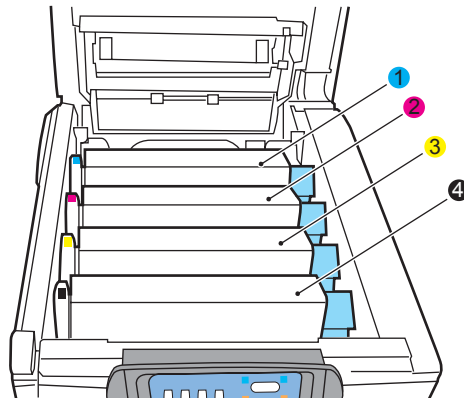

1. 青色碳粉盒	2. 品紅碳粉盒
3. 黃色碳粉盒	4. 黑色碳粉盒

3. 拿住感光鼓上部的中間部分，連同碳粉盒一起抬起，然後移出印表機。

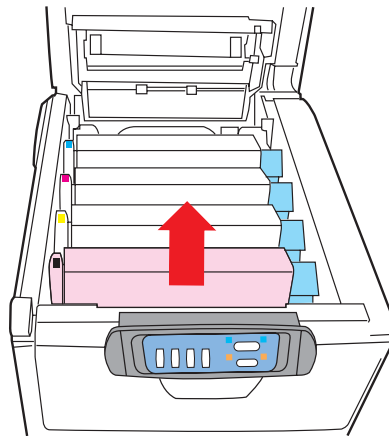

- 將碳粉盒輕輕地放在一張紙上，防止碳粉弄髒傢俱，損壞綠色的感光鼓表面。

**注意!**

碳粉盒基座上的綠色感光鼓表面非常靈敏，對光線非常敏感。請勿觸摸感光鼓表面，並且不要將感光鼓暴露在正常的房間光線下超過 5 分鐘。如果將感光鼓物件從印表機中取出的時間超過 5 分鐘，請將感光鼓物件放入黑色塑膠袋中，以防止它暴露在光線下。請勿將感光鼓直接暴露在日光或非常強烈的房間光線下。

- 將彩色的碳粉盒釋放桿 (1) 朝右邊，將釋放桿拉向自己的方向。這將鬆開碳粉盒和感光鼓之間的連結。

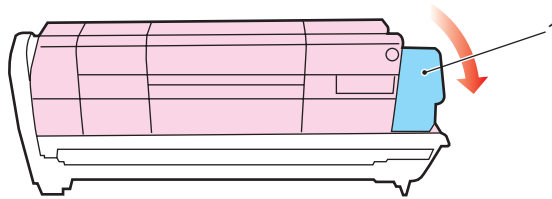

- 如圖所示，抬起碳粉盒的右端，將碳粉盒向右移動，拔出碳粉盒左端，然後從感光鼓中取出碳粉盒。將碳粉盒放在一張紙上，以防弄髒傢俱。

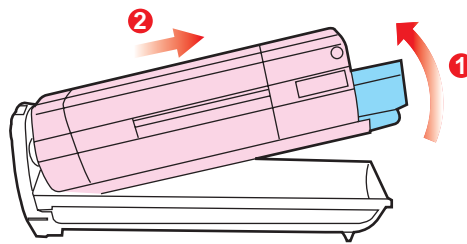

7. 將新感光鼓從包裝中取出，然後將它放在以前放置舊碳粉盒的紙張上。使用與舊碳粉盒同樣的方式將其保存。將舊碳粉盒包在包裝材料中進行處置。
8. 如圖所示，將碳粉盒放在新的感光鼓上。先推入左端，然後將右端向下放。（此時無需更換新的碳粉盒，除非剩餘的碳粉不足。）

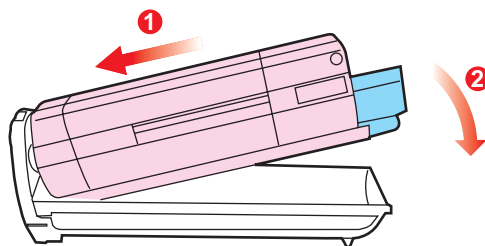

9. 向遠離您的方向推彩色釋放桿 (1)，將碳粉盒鎖定到新的感光鼓部件上，並將碳粉盒釋放桿鎖定到感光鼓部件中。

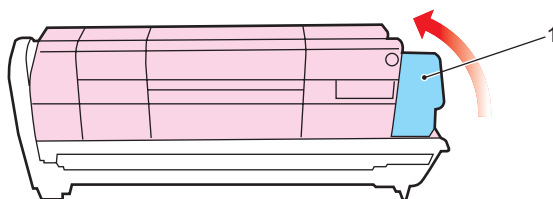

10. 抓住感光鼓上部的中間部分，向下放入印表機中的相應位置處，然後將感光鼓兩端的栓子卡入印表機空腔兩側的槽中。

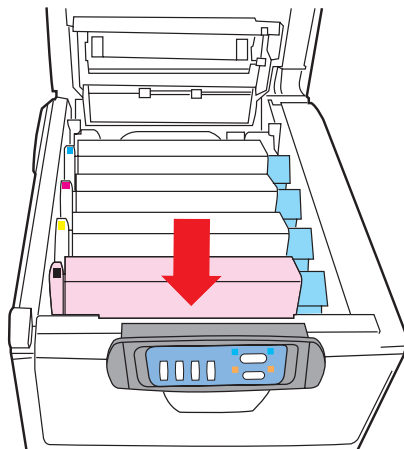

11. 最後，合上頂蓋並向下壓，直到兩端位置固定並且蓋子鎖住。



## 更換傳送帶部件

傳送帶部件位於四個感光鼓的下面。每列印大約 50,000 頁就需要更換該部件。

關閉印表機電源，等候 10 分鐘左右待定影器冷卻，然後打開蓋子。

1. 按下蓋子閂鎖，將印表機頂蓋完全打開。

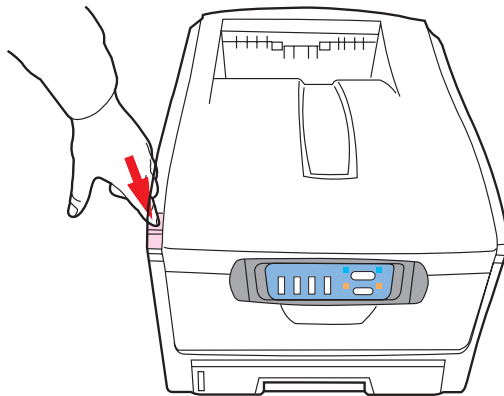

### 警告!

如果印表機剛剛使用過，定影器會非常燙手，為警告使用者，這個區域貼有標籤，請勿觸摸。

2. 請注意這四個碳粉盒的位置。以便將它們按相同的順序放回原位。

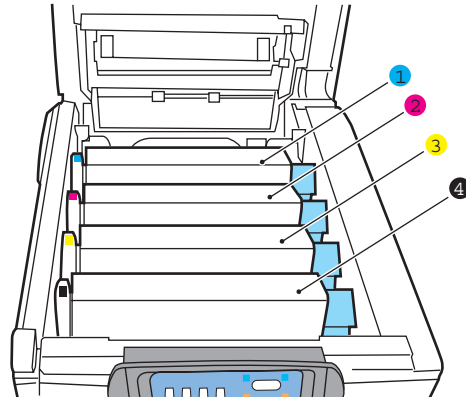

1. 青色碳粉盒	2. 品紅碳粉盒
3. 黃色碳粉盒	4. 黑色碳粉盒

3. 從印表機中取出各個感光鼓部件，將它們放在安全的位置，應遠離熱源並避免直接光照。

**注意!**

碳粉盒基座上的綠色感光鼓表面非常靈敏，對光線非常敏感。請勿觸摸感光鼓表面，並且不要將感光鼓暴露在正常的房間光線下超過 5 分鐘。如果將感光鼓物件從印表機中取出的時間超過 5 分鐘，請將感光鼓物件放入黑色塑膠袋中，以防止它暴露在光線下。請勿將感光鼓直接暴露在日光或非常強烈的房間光線下。

4. 找到傳送帶兩端的兩個卡子 (5) 和前端的升降桿 (6)。

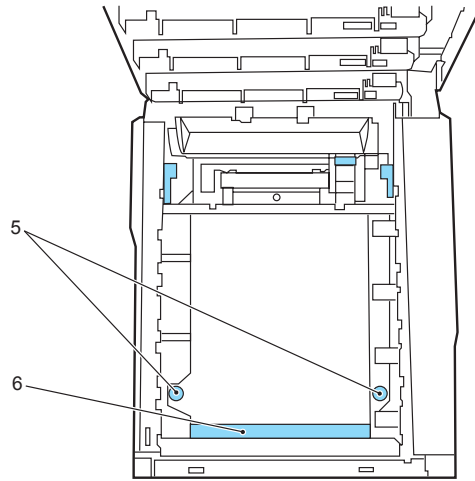

5. 將這兩個卡子逆時針旋轉  $90^\circ$ 。將傳送帶從印表機底座上鬆開。
6. 向上拉升降桿 (6)，使傳送帶向前上方翹起，然後從印表機中取出傳送帶部件。
7. 將升降桿位於前端，傳動齒輪朝向印表機的後面，然後將新傳送帶部件朝下放入印表機。將傳動齒輪放入印表機中部件左後角的傳動裝置中，然後將傳送帶部件向下平放到印表機中。
8. 將卡子 (5) 正時針旋轉  $90^\circ$ ，直至鎖定入位。這樣可以固定傳送帶部件。
9. 將四個感光鼓連同碳粉盒一起，按取出的相同順序放入到列印機中：青色（最靠近後面）、品紅色、黃色和黑色（最靠近前面）。
10. 最後，合上頂蓋並向下壓，直到兩端位置固定並且蓋子鎖住。

## 更換定影器

定影器位於印表機中四個感光鼓設備的後面。

### 注意!

碳粉盒基座上的綠色感光鼓表面非常靈敏，對光線非常敏感。請勿觸摸感光鼓表面，並且不要將感光鼓暴露在正常的房間光線下超過 5 分鐘。如果將感光鼓物件從印表機中取出的時間超過 5 分鐘，請將感光鼓物件放入黑色塑膠袋中，以防止它暴露在光線下。請勿將感光鼓直接暴露在日光或非常強烈的房間光線下。

1. 按下蓋子門鎖，將印表機頂蓋完全打開。

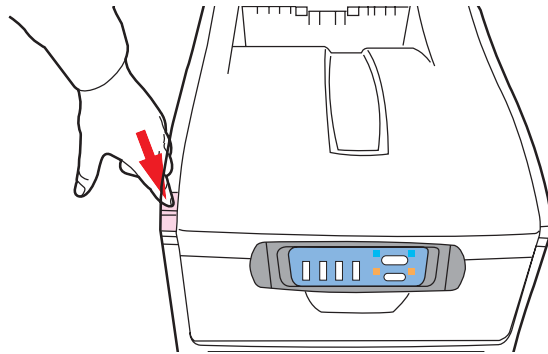

2. 找到定影器部件頂部的定影器手柄 (1)。

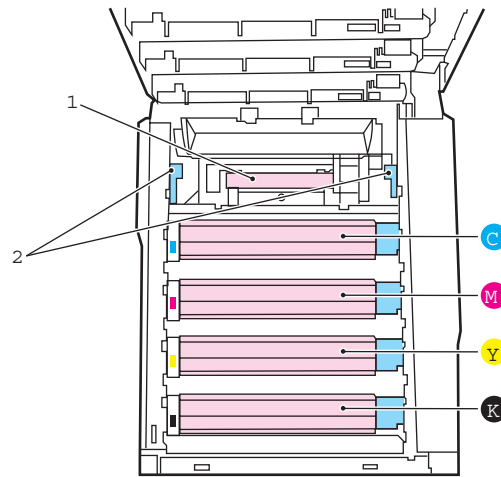

3. 向印表機的前面拉定影器釋放桿 (2)，使這兩個釋放桿完全直立。
4. 握住定影器的手柄 (1)，直接向上抬起定影器並取出印表機。如果定影器仍是熱的，需要將其放在不會被燙壞的平面上。
5. 從包裝中取出新定影器，然後移除運輸材料。
6. 握住新定影器的手柄，確保將其正確地放入印表機。釋放桿 (2) 應完全直立，並且兩個固定條 (3) 應朝向自己。

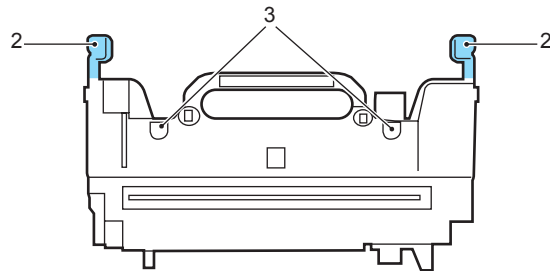

7. 將定影器向下放入印表機，然後將兩個固定條 (3) 固定到金屬隔板的槽中。金屬隔板用於隔離定影器區域和感光鼓。
8. 向印表機的後面推這兩個釋放桿 (2)，直到定影器鎖定就位。

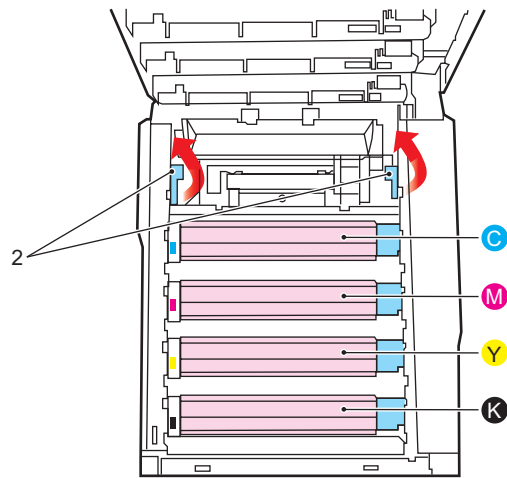

9. 最後，合上頂蓋並向下壓，直到兩端位置固定並且蓋子鎖住。

## 安裝印表機附加記憶體

本節介紹了如何在印表機中安裝附加 RAM 記憶體，以此升級記憶體。

### 記憶體升級

印表機一般配備的是 32MB 主記憶體。可以通過插入 64MB 或 256MB 的附加記憶體擴展板升級記憶體，從而使記憶體的總容量最大可以達到 288MB。

安裝過程可能需要幾分鐘的時間，並且需要一把中等規格的十字螺絲刀。

1. 關閉印表機電源並斷開交流電源線。
2. 按下蓋子門鎖並完全打開印表機的頂蓋。

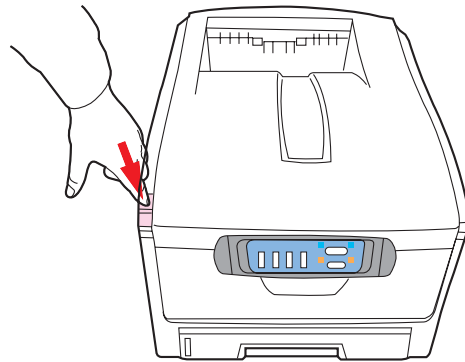

#### 警告!

如果印表機剛剛使用過，定影器會非常燙手，為警告使用者，這個區域貼有標籤，請勿觸摸。

3. 抬起前蓋門鎖，然後拉開前蓋。

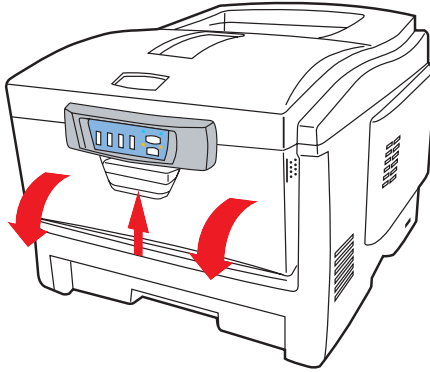

4. 卸下固定右側蓋子的螺絲。

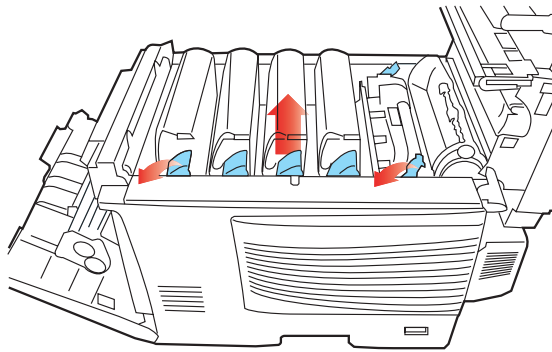

5. 輕輕抬起上圖中兩點處的側蓋邊緣，然後從印表機的頂部拉開蓋子。小心抬起蓋子，將其從印表機上取下。然後，將蓋子放在安全的地方。
6. 小心地從包裝中取出新的記憶體擴充板。並儘量只拿住記憶體擴充板的短稜邊，一定不要接觸記憶體擴充板的金屬部分。特別應注意的是，不要觸摸連接器邊緣。



- 請注意，記憶體擴充板的連接器邊緣上有一個小的缺口，這個缺口離其中一端比較近。



- 確定印表機中的 RAM 擴充槽 (1)。

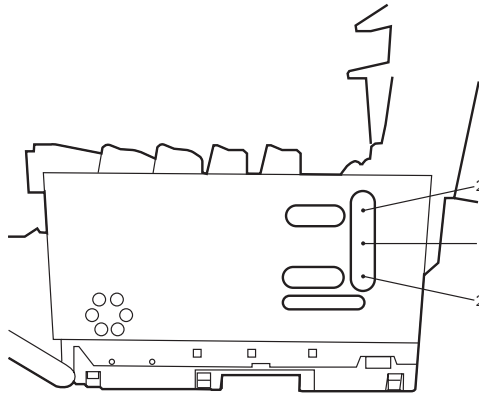

- 如果 RAM 擴充槽中已插有記憶體升級板，必須將它取出後才能安裝新的記憶體擴展板。要取出已有的記憶體擴充板，請繼續執行以下步驟，否則請跳到第 10 步。

- (a) 確定 RAM 擴充槽 (1) 兩端的固定夾 (2)。
  - (b) 將固定夾往外推，然後推回印表機。記憶體擴充板將稍微向外彈出。
  - (c) 抓牢記憶體擴充板的短稜邊，然後將它拉出記憶體槽。
  - (d) 將取出的記憶體擴充板放在本來用來存放新記憶體擴充板的防靜電包裝袋中。
10. 抓住新記憶體擴充板的短稜邊，使連接器邊緣朝向 RAM 擴充槽，並且小缺口靠近印表機的後面。
  11. 輕輕地將記憶體擴充板推入 RAM 擴展槽，直至記憶體擴充板卡入到位並且無法再推入。
  12. 將側蓋底部的三個固定夾插入靠近印表機底部的方孔內。
  13. 將側蓋頂部固定到印表機的上部，然後重新擰上第 4 步中卸下的固定螺絲。
  14. 合上前蓋和頂蓋，用力向下按頂蓋的兩端直到蓋子鎖住。
  15. 重新連接交流電源線並打開印表機電源。
  16. 當印表機待機後，通過按住狀態面板上的“聯線”按鈕 2 秒鐘時間，PRINT 選項設定表。
  17. 檢查選項圖的第一頁。

在頁面頂部的兩條水平線之間，可以看到當前的印表機配置。此列表中包含總的記憶體大小。

其中應指出了已安裝的記憶體總大小，這個數位應該是剛安裝的記憶體擴充板的大小加上 32MB。

## 技術支援

---

如果你經過以上的檢查後，問題仍然存在，你可以準備好以下的資料和本公司的技術服務部聯絡。

- 機器的序號
- 你的網路參數
- 錯誤訊息及其內容

### 總公司

#### 虹光精密股份有限公司

台灣新竹科學工業園區研新一路 20 號

電話號碼: (03) 578-2388

傳真號碼: (03) 577-7017

電子郵件地址: [service@avision.com.tw](mailto:service@avision.com.tw)

網址: <http://www.avision.com>

### 美加維修服務中心

#### Avision Labs. Inc.

6815 Mowry Ave., Newark CA 94560, USA

電話號碼: +1 (510) 739-2369

傳真號碼: +1 (510) 739-6060

電子郵件地址: [support@avision.com.tw](mailto:support@avision.com.tw)

網址: <http://www.avision.com>

# 附 錄

## 簡易操作手冊

### 如何放置文件

#### 多頁傳送

請將文件放在自動送紙裝置內，並將**文字面朝上**。



自動送紙裝置













#### 單頁傳送

把掀蓋打開，將文件放在玻璃面上並將**文字面朝下**，關上掀蓋。



掀蓋

## 簡易使用步驟

<p><b>使用複印功能</b></p> <p> 複印模式</p> <p>按"複印模式"功能鍵</p>	<p>用數字鍵鍵入你需要的複印張數</p> <p></p> <p>或透過縮放鍵來選擇縮放比例</p>	<p> 黑白</p> <p>複印黑白文件，請按"黑白"鍵。</p>
<p><b>使用電子郵件功能</b></p> <p> 網路快速</p> <p>按"網路快速"功能鍵</p>	<p>按"郵件簿"鍵，從郵件地址簿中來選擇對方的電子郵件地址</p> <p>(如:  +  )</p>	<p> 黑白</p> <p>傳送黑白文件，請按"黑白"鍵</p>
<p><b>使用歸檔功能</b></p> <p> 網路快速</p> <p>按"網路快速"功能鍵</p>	<p>按 FTP 位址鍵，選擇你要存檔的路徑</p> <p>(如:  +  )</p>	<p> 黑白</p> <p>傳送黑白文件，請按"黑白"鍵</p>
		<p> 彩色</p> <p>傳送彩色文件，請按"彩色"鍵</p>

一般規格	
系統名稱	網路事務機
光學解析度	600 x 600 dpi
輸出色彩度	48 bit color (輸入)
記憶體大小	Flash memory: 2.5 MB System memory: 64MB Image memory: 64 MB DSP memory: 64 MM
LED 指示燈	省電模式 警告模式 待機模式
液晶顯示螢幕	文字, 24x2, 黑白
外觀尺寸	444x373x272 mm
重量	6.2 kg
電源	輸入: 100~240V, 50~60Hz 輸出: 24V DC, 2.0 A
耗電	使用模式<36W 待機模式<24W 省電模式<18W
介面 USB 2.0 Host USB 2.0 Device Ethernet 10/100Mb	複印 掃描, 列印 掃描後郵寄, 掃描後歸檔, 網路列印
操作溫度	10~35°, 10~85% RH
保存溫度	-20~40°, 10~90%RH
自動送紙裝置規格 (Automatic Document Feeder)	
ADF 尺寸	434x292x177mm
ADF 裝紙容量	50 頁
ADF 重量	1.6 kgs
ADF 紙張尺寸	4.5" x 5.5" 至 8.5" x 14" 之間
紙張擺放方向	文字面朝上
ADF 紙張厚度	14 ~ 28 lb / 0.002" ~ 0.006"
複印規格	
複印解析度	600 dpi
複印速度 細緻模式 高速模式 首張列印	每分鐘 3 頁/彩色模式, 每分鐘 10 頁/黑白模式 每分鐘 8 頁/彩色模式, 每分鐘 14 頁/黑白模式 25 秒/彩色模式, 20 秒/黑白模式

支援印表機語言	GDI(Hyper-C), PJI
介面	USB 2.0
最多複印張數	99
複印模式	高速, 細微
背景移除	是
進紙匣	Auto/Tray 1/MP (自動/第一進紙匣/多功能進紙匣)
其他功能	縮放比例 25%~400%/整頁模式(93%) 五階亮度調整 移除底色
四邊裁角	美規: 0~1 inch 歐規: 0~25mm
裝訂邊	美規: 0~1 inch 歐規: 0~25mm
節省紙張設定	1 in 1, 4 in 1 (四頁印在一張紙上)
分頁	On/Off
工作統計	複印, 掃描, 列印 啓動/關閉
<b>網路規格</b>	
連接方式	Ethernet 10BaseT/100BaseTX auto-negotiation
通訊協定	TCP/IP, SMTP, HTTP, MIME, FTP, CIFS, DHCP, DNS, LDAP
連接埠	RJ-45
支援瀏覽器	Netscape 6.0 (含)以上的版本, Microsoft I.E. 5.0. (含)以上的版本, 或 Mozilla 都可以。
設定需求	1. IP address & subnet mask 2. Gateway 3. SMTP server/POP3 server 4. FTP server 5. Web server
資料管理	經由瀏覽器
<b>電子郵件規格</b>	
通訊協定	SMTP, MIME, POP3
支援檔案格式	黑白 灰階/彩色
	PDF, MTIFF, TIFF PDF, JPEG, MTIFF, TIFF
附件大小限制	1MB, 3 MB, 5 MB, 10 MB, 30 MB, No limit
解析度	75, 100, 150, 200, 300, 400, 600 dpi
預設解析度	黑白 灰階/彩色
	200 dpi 150 dpi

位址簿容量	可設定電子郵件地址: 總計 100 個 可設定群組: 20 個 每個群組可設定位址數目: 50
允許多封郵件傳送	是
郵件伺服器認證方法	SMTP, POP3
支援的郵件伺服器應用軟體	Lotus Mail Server 5.0 MS Exchange Server 2000 RedHat 7.0 SendMail MAC Mail Server in OS 9.04
支援的 LDAP 伺服器	Windows 2000 Active Directory Windows NT 4.0+ MS Exchange 5.5 Lotus Notes R5
支援的郵件用軟體	Microsoft Outlook 2000 Microsoft Outlook Express 5.0 Microsoft Outlook Express 6 Netscape Messenger 4.7 Netscape Messenger 4.73 MAC built-in MAIL application Eudora 4.3.2 Lotus Notes R5
<b>文件歸檔規格</b>	
通訊協定	FTP、HTTP、CIFS
支援檔案格式 黑白 灰階/彩色	PDF, MTIFF, TIFF PDF, JPEG, MTIFF, TIFF
歸檔參數組數	20
解析度	75, 100, 150, 200, 300, 400, 600 dpi
預設解析度 黑白 灰階/彩色	200 dpi 150 dpi
<b>印表機規格</b>	
尺寸	425 x 561 x 345mm (W x D x H)
重量	大約 26Kg
列印速度	對於彩色列印, 每分鐘列印 12 頁; 對於黑白列 印, 每 分鐘列印 20 頁
解析度	600dpi 或 1200 x 600dpi
仿真	Windows GDI



自動功能	自動定位 自動調整濃度 自動耗材計數器重置
記憶體	標準為 32MB，可升級到 96MB 或 288MB
紙張容量	主紙盒可容納 300 張紙 多用途紙盒可容納 100 張紙
紙張重量	主紙盒可容納 64 ~ 120g/m <sup>2</sup> 的紙張 多用途紙盒可容納 75 ~ 203g/m <sup>2</sup> 的紙張
出紙	正面朝下（上）紙架可輸出 250 張 80g/m <sup>2</sup> 的紙張 正面朝上（後）紙架可輸出 100 張 80g/m <sup>2</sup> 的紙張
印表機壽命	420,000 頁或使用 5 年
使用週期	每個月最多可列印 20,000 頁、平均每個月可列印 4,000 頁
碳粉盒壽命	以 5% 覆蓋率可列印 3,000 頁
感光鼓壽命	14,000 頁（一般辦公使用條件）
傳送帶壽命	每次作業列印 3 頁時，可傳送 50,000 頁 A4 紙
定影器壽命	45,000 頁 A4 紙

# 索引

- CIFS, 3-16
- FTP, 3-11
- HTTP, 3-11
- Scan to E-mail, 1-18
- Scan to E-mail 功能, 1-1**
- Scan to filing, 1-19
- Scan to Filing 功能, 1-1**
- TCP/IP network, 2-1
- WINDOWS 中的印表機設定, 3-17
- 不乾膠標籤, 4-13
- 功能按鍵, 1-8**
- 正面朝下紙架, 4-15
- 正面朝上紙架, 4-15
- 多用途紙盒
  - 使用方式, 紙張材料, 4-19
- 安裝印表機附加記憶體, 5-42
- 自動送紙功能(Auto Document Feeder, ADF), 1-2**
- 自動送紙墊片, 5-21
- 更換定影器, 5-39
- 更換傳送帶部件, 5-36
- 更換感光鼓, 5-31
- 更換碳粉盒, 5-25
- 放置文件, 4-2**
- 信封, 4-13**
- 海報列印, 3-19
- 記憶體升級, 5-42
- 控制面板, **1-6**
- 液晶-display, 4-8
- 透明膠片
  - 建議類型, 4-13
- 進階功能
  - 啓用和禁用, 3-24
- 傳送帶
  - 使用壽命, 5-24
- 感光鼓**
  - 更換方式, 剩餘壽命, 5-24
- 解除 AM 6220 MFP 的卡紙, 5-10
- 解除印表機的卡紙狀態, 5-11
- 管理網頁, 1-2**
- 數位複印功能, 1-1**
- 濃淡程度, 4-26
- 縮放區域, 1-6**
- 顏色匹配
  - 一般建議, 一般設置, 3-28