

# Panasonic

## 广播级数字摄录一体机 操作手册

型号 AJ-D908MC

**DVCPRO 50**

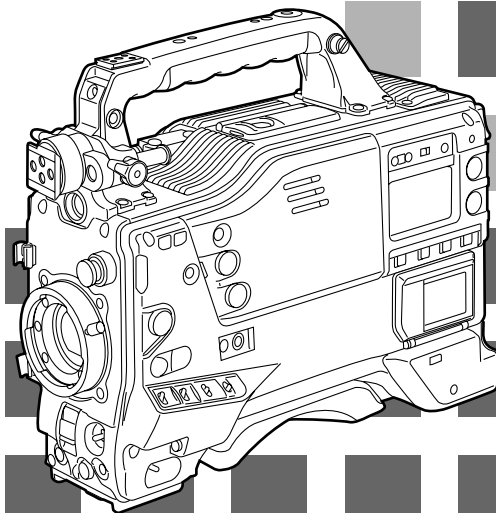

■ **不要开启面板盖。**

为了减少电击的危险，不要打开面板盖。里面没有用户能维修的部件。

有关维修问题，请与合格的维修人员联系。

**注意事项:**

为了减少起火或电击的危险以及烦人的干扰，请只使用推荐的附件。

**注意事项:**

为了减少起火或电击危险，有关本机内部开关设置的改动请与合格的维修人员联系。

**警告:**

为减少火患或电击的危险，本设备应避开一切使用液体的场合，并只能存放在没有滴液或溅液危险的地方，也不要在本设备顶端放置任何液体容器。

**注意事项:**

为了减少起火或电击危险，有关本机内部开关设置的改动请与合格的维修人员联系。

**锂电池**

**警告**

本机内的锂电池只能由合格的人员更换。必要时，请与当地的 Panasonic 产品供应商联系。

“锂电池是一关键元件（型号为 CR2032 或 BR2032，由 Panasonic 公司制造。）

锂电池不能承受过热或过量放电。因此，它只适合于为特定用途而设计的设备。

更换的电池必须是同一型号和同一生产厂家的产品。它们必须以与原电池同样的方式和同样的位置安放，并且极性连接要正确。

不要尝试给旧电池重新充电，或将旧电池重新用于其他用途。它必须送废品填埋场处理，而不是焚化。”

**注意事项**

如果不正确地更换电池，会有爆炸的危险。只能用同样的产品或设备制造商推荐的同类产品更换。请按制造商的规定丢弃用过的电池。

 显示安全信息。

# 目录

<b>第 1 章</b>	<b>综述</b>	<b>5</b>	<b>4-6</b>	<b>取景器屏幕上的菜单显示</b>	<b>35</b>
1-1	摄像机单元特性	5	4-6-1	菜单结构	35
1-2	录像机单元特性	6	4-6-2	基本菜单操作	35
1-3	系统配置	7	4-6-3	选择用户菜单	36
<b>第 2 章</b>	<b>部件及其功能</b>	<b>8</b>	<b>4-7</b>	<b>取景器屏幕状态显示</b>	<b>37</b>
2-1	电源盒附件安装部分	8	4-7-1	取景器灯显示	37
2-2	音频功能部分	9	4-7-2	取景器屏幕状态显示结构	37
2-3	拍摄和录制/播放功能部分	11	4-7-3	选择取景器屏幕显示项目	37
2-4	菜单操作部分	13	4-7-4	显示模式和设置改变/调节结果的讯息	43
2-5	时间码相关部分	14	4-7-5	设置标记显示	43
2-6	报警/状态显示部分	15	4-7-6	设置摄像机 ID	43
2-7	显示窗及其显示	15	4-7-7	模式检查屏幕显示 (MODE CHECK 键功能)	44
2-8	取景器部分	17	4-7-8	标记检查屏幕显示 (MARKER SELECT 键功能)	44
<b>第 3 章</b>	<b>录制和播放</b>	<b>18</b>	4-7-9	在取景器上检查返回视频信号	44
3-1	盒式磁带	18	<b>4-8</b>	<b>菜单驱动功能设置</b>	<b>45</b>
3-2	基本步骤	19	4-8-1	设置 USER SW GAIN 切换	45
3-3	逐场串接	21	4-8-2	选择视频输出信号	45
3-4	NEWS REC 功能 (不安装 AJ-YA903G 时)	21	4-8-3	选择 F.AUDIO LEVEL 控制钮功能	46
3-5	PRE-RECORDING 功能 (当安装了 AJ-YA903G 时)	22	4-8-4	给 USER MAIN, USER1 和 USER2 键安排功能	46
3-6	INTERVAL REC (间歇录制) 功能 (安装及不安装 AJ-YA903G 时)	22	4-8-5	手动设置色温	47
3-7	RETAKE 功能	24	<b>4-9</b>	<b>数据处理</b>	<b>47</b>
3-8	录制复审	24	4-9-1	操作设置卡	47
3-9	标准播放和以不同速度播放	24	4-9-2	设置卡操作	48
<b>第 4 章</b>	<b>录制的调节和设置</b>	<b>25</b>	4-9-3	如何使用用户数据	51
4-1	调节白平衡和黑平衡	25	4-9-4	如何使用场景文件数据	52
4-1-1	调节白平衡	25	4-9-5	如何将菜单设置恢复为用户标准设置	55
4-1-2	调节黑平衡	27	4-9-6	如何使菜单设置返回工厂标准设置	55
4-2	设置电子快门	28	4-9-7	如何使用镜头文件数据	55
4-2-1	快门模式	28	<b>第 5 章</b>	<b>准备</b>	<b>56</b>
4-2-2	设置快门模式和速度	28	5-1	供电	56
4-2-3	设置同步扫描模式	29	5-1-1	安装电池及设置电池类型	56
4-3	选择录制信号和录制系统	29	5-1-2	使用 AC 电源	59
4-3-1	选择录制信号	29	5-2	安装取景器及调节其位置	59
4-3-2	选择录制系统	29	5-3	安装镜头及执行后截距和白色阴影调节	60
4-4	选择音频输入信号和调节其录制电平	30	5-4	音频输入信号准备	64
4-4-1	选择音频输入信号	30	5-4-1	使用前部麦克风时	64
4-4-2	调节音频信号录制电平	30	5-4-2	使用外部麦克风时	64
4-4-3	CH3 和 CH4 录制电平	31	5-4-3	使用无线接收器时	65
4-5	设置时间数据	31	5-4-4	使用音频组件时	65
4-5-1	设置用户比特	31	5-5	在三脚架上安装本机	66
4-5-2	设置内部时钟的日期和时间	32	5-6	安装肩带	66
4-5-3	设置时间码	33	5-7	调节肩托位置	66
4-5-4	外部锁定时间码	33	5-8	安装防雨罩	67
4-5-5	设置 UMID 信息	34	5-9	连接扩展控制单元 (AJ-EC3E)	67
			5-10	安装 FRONT AUDIO LEVEL 控制器旋钮	67

# 目录

<b>第 6 章</b>	<b>维护和检查</b> .....	<b>68</b>	<b>7-5</b>	<b>OPERATION</b> .....	<b>87</b>
6-1	拍摄前检查 .....	68	7-5-1	CAMERA ID .....	87
6-1-1	检查准备 .....	68	7-5-2	SHUTTER SPEED .....	87
6-1-2	检查摄像机单元 .....	68	7-5-3	SHUTTER SELECT .....	87
6-1-3	检查录像机单元 .....	69	7-5-4	USER SW .....	88
6-1-4	自我诊断功能 .....	70	7-5-5	SW MODE .....	88
6-2	维护 .....	71	7-5-6	WHITE BALANCE MODE .....	89
6-2-1	结露 .....	71	7-5-7	USER SW GAIN .....	89
6-2-2	清洁磁头 .....	71	7-5-8	IRIS .....	90
6-2-3	清洁取景器内部 .....	71	<b>7-6</b>	<b>FILE</b> .....	<b>90</b>
6-2-4	CCD 摄像机固有的现象 .....	71	7-6-1	CARD READ/WRITE .....	90
6-2-5	更换备用电池 .....	71	7-6-2	CARD R/W SELECT .....	90
6-2-6	接口和信号 .....	72	7-6-3	LENS FILE .....	91
6-3	报警系统 .....	73	7-6-4	SCENE .....	91
6-3-1	报警描述表 .....	73	7-6-5	INITIALIZE .....	91
6-3-2	出错代码 .....	75	<b>7-7</b>	<b>MAINTENANCE</b> .....	<b>91</b>
6-3-3	紧急弹出 .....	75	7-7-1	SYSTEM CHECK .....	91
<b>第 7 章</b>	<b>菜单描述表</b> .....	<b>76</b>	7-7-2	DIAGNOSTIC .....	91
7-1	菜单结构 .....	76	7-7-3	LENS ADJ .....	91
7-2	系统设置 .....	77	7-7-4	BLACK SHADING .....	92
7-2-1	SYSTEM MODE .....	77	7-7-5	WHITE SHADING .....	92
7-2-2	OPTION MODE .....	77	<b>7-8</b>	<b>VTR MENU</b> .....	<b>92</b>
7-2-3	REC FUNCTION .....	78	7-8-1	VTR FUNCTION .....	92
7-2-4	OUTPUT SEL .....	78	7-8-2	BATTERY/TYPE .....	93
7-2-5	GENLOCK .....	78	7-8-3	BATTERY SETTING1 .....	93
7-3	着色 .....	79	7-8-4	BATTERY SETTING2 .....	95
7-3-1	ROP .....	79	7-8-5	MIC/AUDIO1 .....	96
7-3-2	MATRIX .....	79	7-8-6	MIC/AUDIO2 .....	97
7-3-3	COLOR CORRECTION .....	80	7-8-7	TC/UB .....	97
7-3-4	LOW SETTING .....	80	7-8-8	UMID SET/INFO .....	98
7-3-5	MID SETTING .....	81	7-8-9	VTR DIAG .....	98
7-3-6	HIGH SETTING .....	81	<b>7-9</b>	<b>OPTION MENU</b> .....	<b>98</b>
7-3-7	ADDITIONAL DTL .....	82	7-9-1	OPTION .....	98
7-3-8	SKIN TONE DTL .....	82	<b>第 8 章</b>	<b>规格</b> .....	<b>99</b>
7-3-9	KNEE/LEVEL .....	83			
7-3-10	GAMMA .....	83			
7-3-11	FLARE .....	83			
7-3-12	CAMERA SETTING .....	84			
7-4	VF .....	84			
7-4-1	VF DISPLAYS .....	84			
7-4-2	VF MARKER .....	85			
7-4-3	USER BOX .....	85			
7-4-4	VF INDICATOR1 .....	85			
7-4-5	VF INDICATOR2 .....	86			
7-4-6	MODE CHECK IND .....	86			
7-4-7	ILED .....	86			

AJ-D908MC 摄录一体机，结合了支持逐行扫描的 2/3 英寸集成电路镜头的 3-CCD 的摄像机单元，以及支持 DVCPRO 格式和 DVCPRO50 格式的录像机单元。

摄像机能让用户在隔行扫描或逐行扫描之间进行选择，使得本产品的在制作方面的应用范围更加广泛。

本机体积小、重量轻、功耗低。图像质量、灵敏度和便携性都很高，超级防尘防潮。这些特性使本机也适用于电子新闻采访。

由于摄像机单元和录像机单元都具有数字信号处理功能，在进一步改善图像质量和稳定性的同时，也产生一种能用设置卡对数据进行控制的系统。

## 1-1 摄像机单元特性

### ● 有支持逐行扫描的 2/3 英寸集成电路镜头的 3CCD

由于本机支持 16:9 和 4:3 两种宽高比，并能在隔行扫描 (50i) 和逐行扫描 (25P) 之间切换，本机能进行更广泛的制作应用。当使用逐行扫描时，传输到录像机单元以及由录像机单元传输来的信号被转换为隔行扫描信号。

### ● 高灵敏度保存类型的功能

本机拥有使用逐行扫描的保存类型增益功能。此功能可实现比通常的增益再增强多达 20 dB 的更高灵敏度。

### ● 数字变焦功能

本机配备采用逐行扫描功能的数字变焦。此功能对物体进一步放大特别有用。

### ● 12 比特模/数转换数字信号处理电路

以 18 MHz 或 36 MHz 的采样频率，经 12 比特模/数转换将模拟信号转换成数字信号，提高了图像质量、稳定性和可靠性。

### ● 12 轴独立颜色校正功能

作为着色功能，此设备能独立地补偿 12 轴的颜色，这对于创造逼真细节的图像是很有用的。

#### 〈注〉

本机配备逐行扫描，但是由于 CCD 的特性，当使用累计增益增加功能来加强增益时，屏幕的左上方可能看起来比通常的要略微亮一些。此外，当使用逐行扫描时，视频信号的同步范围大约是隔行扫描时的一半。

### ● 胶片色调灰度系数功能

此功能可选择三个灰度系数类型之一。其中两个类型如同用于电影胶片的灰度系数类型。这拓展了制作的图像表现的范围。

### ● 数据控制功能

当本单元独立使用时，能记录一套用户数据和四套场景文件数据。此外，通过使用 SD 卡或多媒体卡（选购附件）作为设置卡，能保存多达八套设置数据。

### ● MARKER SELECT 键

在本机前部有检查取景器屏幕上的标记信息的按键。例如当拍摄时要检查图像角度的话，此功能是很有用的。

### ● 支持 ECU

本机支持 AJ-EC3E 扩展控制单元。实际上，它也支持数字导向多核心传输系统的结构。这有助于在制作现场提高工作效率。

### ● 单触式肩托滑动功能

现在可以只通过单次触摸操作，调节本机位置，以获得操作所需的最佳平衡。这意味着当本机安装了镜头、电池和其它外围摄像设备时，操作者能很容易地使本机的平衡达到最佳。

# 第 1 章 综述

## 1-2 录像机单元特性

### ● 支持 DVCPRO 和 DVCPRO50 格式

录像机单元使用包含最新压缩技术的分量数字录制系统来压缩图像，在录音方面，该单元采用非压缩 PCM 录音，获得优异的信噪比、频率波段、波形特性和微小细节的再现性能。因此，像质和音质均达到了新的完美高度。

本机提供适合实际应用的录制格式的选择：当首要考虑图像质量时，使用 DVCPRO50 格式；当首要考虑经济性时，则使用 DVCPRO 格式。

### ● 节电管理功能

为了有效减少电力消耗，本机有这样的一种功能，即本机能关闭在使用特定录像机模式时不需要的电路。这使得用户既能执行操作，又能同时节省电力。

### ● PRE REC 功能（当安装了 AJ-YA903G 时）

当本机安装了 AJ-YA903G 扩展台时，此功能可以使本机在按 VTR START 键或镜头上的 VTR 键之前最多 15 秒钟之前就开始录制图像和声音。这能确保用户不错过任何拍摄时机。

### ● INTERVAL REC 功能和 ONE SHOT 录制功能（当安装了 AJ-YA903G 时）

本机能进行间歇拍摄。此外，当安装了 AJ-YA903G 扩展台时，能使用存储器控制进行单帧录制。当拍摄自然主题节目或科学节目或自然世界节目时，此功能是很有用的。如果选择设置在单帧录制功能，能很容易地拍摄单帧图像。

### ● NEWS REC 功能（当不安装 AJ-YA903G 时）

此功能专用于在新闻采访或拍纪录片时确保不错过大的拍摄时机。

通过控制开始键的确认时间，本机在用户不强行中断时可以连续录制，这确保不会漏掉珍贵的瞬间-当录制暂时关闭后再恢复时会发生此种情况。

### ● RETAKE 功能

在新闻、报告或艺术节目拍摄期间，发现一处片断不佳时，使用此功能不致丢弃过多的片断。

例如，通过减少复制到工作磁带上的时间，此功能非常有助于实现经济的操作。

用户应记住要非常小心地对待此项功能。

### ● 支持 SDI 输出信号（当安装了 AJ-YA903G 时）

当本机安装了 AJ-YA903G 扩展台时，能从 VIDEO OUT 接口输出 SDI 信号。

### ● 支持 4 个单独的音频通道的输入信号

本机能对四通道的音频输入信号进行单独选择。此外，能从液晶显示器窗口中监视各个通道信号的电平。

### ● 前部音频电平控制钮

本机前部面板配备有调节音频录制电平的控制钮。当用户自己拍摄且需要调节音频电平时，这是很有用的。也能取消此控制钮的效果。

### ● UniSlot® 无线接收器

本机的结构支持作为选购附件的插槽式无线接收器。

### ● 内置杜比降噪系统

提示录音电路包含一个杜比 B 降噪电路。

- 杜比降噪系统由杜比实验室许可公司授权制造。
- DOLBY 和双 D 标志  是杜比实验室许可公司的商标。

### ● 逐帧串接

只要按下 VTR START 键或镜头上的 VTR 键，开始逐帧串接，确保精确度达 +1 帧或不足 1 帧。

### ● 录制复审功能

自动倒回并播放最后 2 到 10 秒的磁带，使用户能立即检查已录制的内容。

### ● 内置时间码发生器/读取器

时间码信息可以录制在专门的子码磁道并播放。

### ● 支持元数据

本机能让来自 AJ-GPS900G GPS 单元的信息作为元数据 UMID 信息被录制在磁带上。这对于管理磁带上的信息是很有用的。

# 第 1 章 综述

## 1-3 系统配置

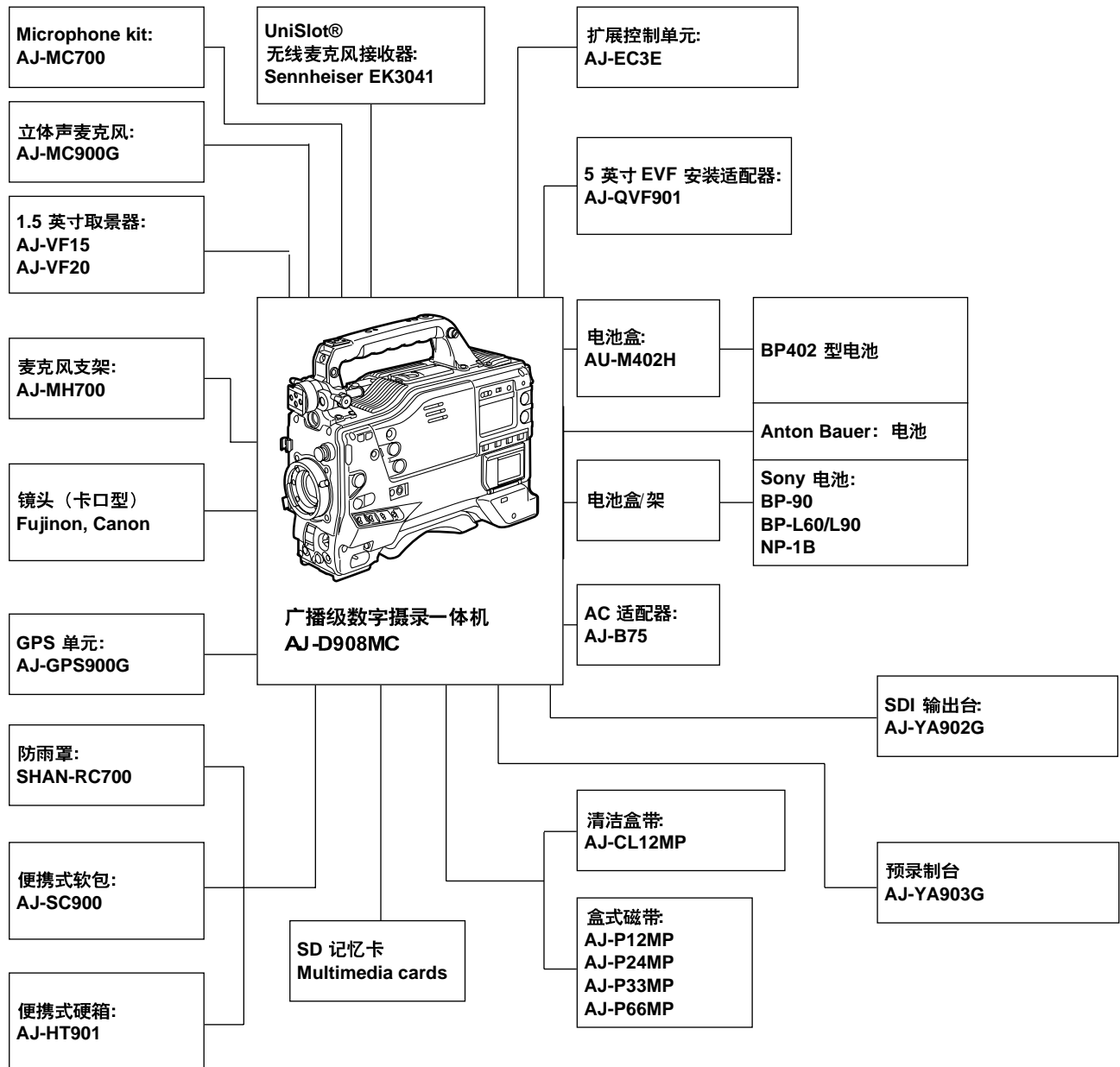

# 第 2 章 部件及其功能

## 2-1 电源盒附件安装部分

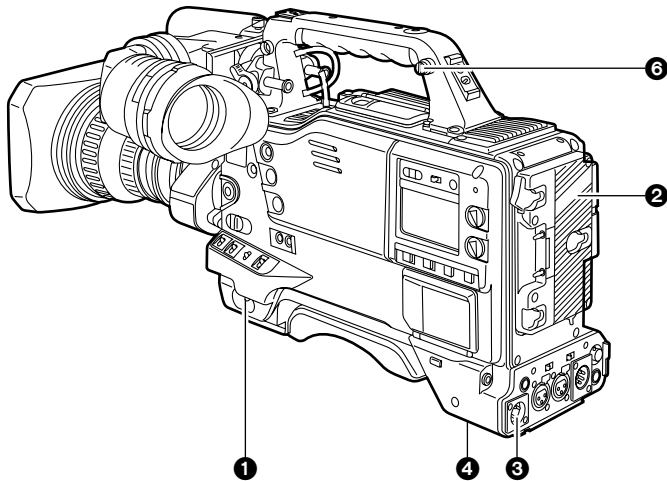

### 1 POWER 开关

此开关打开 ON 或关闭 OFF 电源。

### 2 电池架

用于安装 Anton Bauer 电池。

### 3 DC IN (外部电源输入) 插座 (XLR, 4P)

当使用 AC 电源操作本机时，此插座连接到 AJ-B75 型 AC 适配器上 (选购附件)。

### 4 BREAKER 开关

由于故障或其它原因，如果本机内电流过大，为保护本机，电路断路器被触发以自动关闭电源。在内部检查和调节完毕后推入此键。如果没有故障，电源将恢复。

### 5 GPS 接口

在此与作为选购附件的 GPS 单元 AJ-GPS900G 的接口相连接。

### 6 肩带固定扣

肩带固定在此处。

### 7 灯靴

视频灯等固定在此处。

### 8 镜头座 (卡口型)

镜头装在该座上。

### 9 镜头杆

镜头装入镜头座后，旋紧此杆以保护镜头。

### 10 镜头安装盖

要取下此盖，请向上推动镜头杆 10。  
镜头未安装时，请盖上安装盖。

### 11 镜头电缆/麦克风电缆夹

此夹用于固定镜头电缆或麦克风电缆。

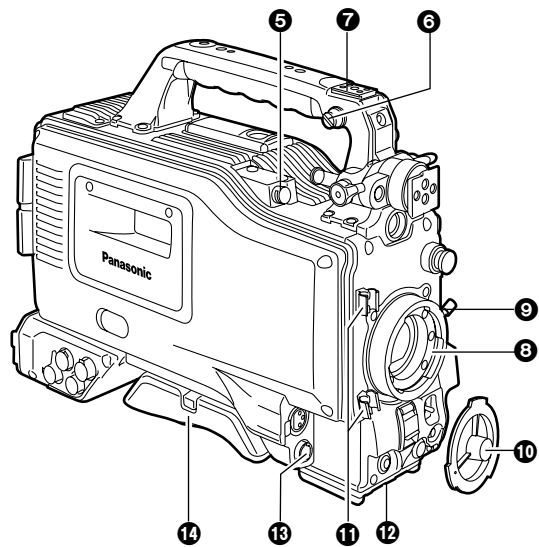

### 12 三脚架托板

当将本机安装在三脚架上时，安装作为选购附件的三脚架固定件 (SHAN-TM700)。

### 13 LENS 端子 (12 芯)

镜头的连接电缆连到此处。有关使用镜头的详细情况，请向经销商咨询。

### 14 易于调节的肩托

当用户肩扛本机时，可前后调节此肩托的位置以保持本机平衡。



# 第2章 部件及其功能

## 2-2 音频功能部分（输入系统）

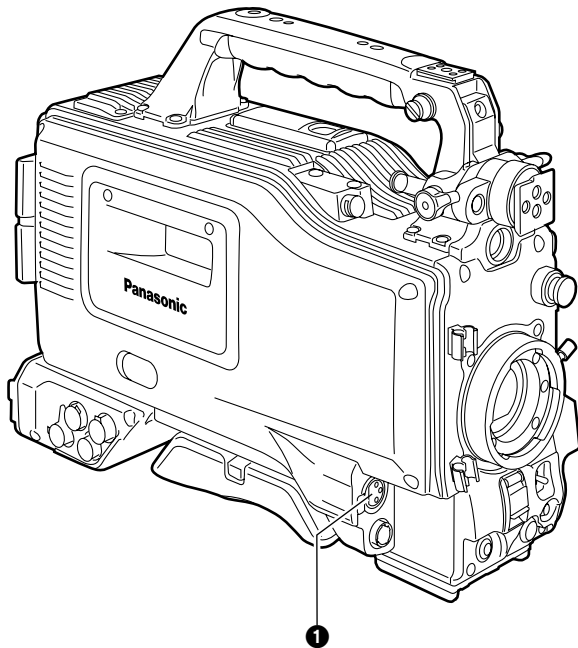

### ① MIC IN（麦克风输入）插孔（XLR，3 芯）

麦克风（选购附件）连到此处。麦克风的电源通过此插孔提供。

也可以通过在此处安装立体声麦克风插孔（XLR，5-芯；选购附件）使用立体声麦克风。

### ② AUDIO LEVEL CH1/CH2（音频通道 1 和 2 录音电平调节）控制钮

当 AUDIO SELECT CH1/CH2 开关 ③ 设为 MAN 时，可以用这些控制钮调节音频通道 1 和 2 的录音电平。

这些控制钮有一个锁定装置：当要调节它们时，请在顶部按下它们来解除锁定装置。

### ③ AUDIO SELECT CH1/CH2（音频通道 1 和 2 自动/手动电平调节选择器）开关

这个开关用于选择调节音频通道 1 和 2 音频电平的方法。

**AUTO:** 自动调节音频电平。

**MAN:** 手动调节音频电平。

### ④ AUDIO IN（音频输入选择器）开关

此开关用于选择要录制在音频通道 1、2、3、4 上的输入信号。

**FRONT:** 来自与 MIC IN 插孔 ① 连接的麦克风输入信号被录制。

**W.L.（无线）:** 来自与插槽式无线麦克风接收器的输入信号被录制。

**REAR:** 来自与 AUDIO IN CH1/CH2 插孔 ⑤ 连接的音频组件的音频输入信号被录制。

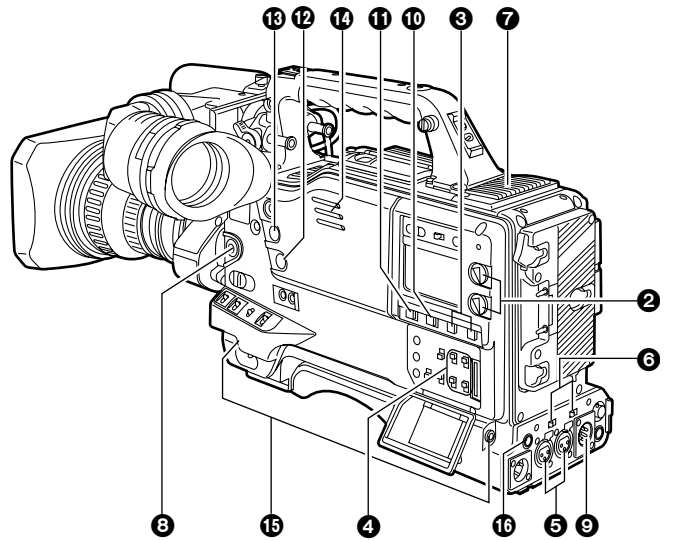

### ⑤ AUDIO IN CH1/CH2（音频输入通道 1 和 2）接口（XLR，3 芯）

音频组件或麦克风连到此处。

### ⑥ LINE/MIC/+48V（线路输入/麦克风输入/，麦克风输入+48V）选择开关

用于切换连到 AUDIO IN CH1/CH2 接口 ⑤ 的音频组件的音频输入信号。

**LINE:** 选择充当线路输入的音频组件输入信号。

**MIC:** 选择内部供电型麦克风的音频输入信号。（本机不提供该仿真麦克风电源。）

**+48V:** 选择外部供电型麦克风的音频输入信号。（本机提供该仿真麦克风电源。）

### ⑦ 无线插槽

此处用于安装 UniSlot® 无线接收器（选购附件）。

### ⑧ FRONT AUDIO LEVEL（音频录音电平调节）控制钮

此钮能调节音频通道 1 和 2 的录音电平。电平的调节与 AUDIO SELECT 开关的设置位置无关。

当通过菜单操作从 VTR MENU 页打开〈MIC/AUDIO1〉屏幕时，可以使用 FRONT VR CH1 和 FRONT VR CH2 设置项目来启用或禁用电平控制的操作。

# 第 2 章 部件及其功能

## 2-2 音频功能部分（输出系统）

### ⑨ AUDIO OUT 接口（XLR，5 芯）

音频通道 1 和 2 或音频通道 3 和 4 上录制的音频信号从此接口输出。

使用 MONITOR SELECT CH1/2/CH3/4 选择器开关来选择要输出的信号。

### ⑩ MONITOR SELECT（音频通道）CH1/2/CH3/4 选择器开关

用于选择输出到麦克风，耳机和 AUDIO OUT 接口的信号的音频通道。

**CH1/2:** 输出音频通道 1 和 2 的信号。

**CH3/4:** 输出音频通道 3 和 4 的信号。

此外，当操作此开关时，出现在显示窗和取景器内的音频电平计的通道指示发生变化。

### ⑪ MONITOR SELECT（音频选择）CH1/3 / ST / CH2/4 选择器开关

用于选择按照使用 MONITOR SELECT 开关所选择的内容，对应输出到麦克风，耳机和 AUDIO OUT 接口的信号的音频通道。

**CH1/3:** 输出音频通道 1 或 3 的信号。

**ST:** 输出音频通道 1 和 2 或音频通道 3 和 4 的立体声音频信号。使用菜单设置，立体声信号能被转换成 MIX 信号。

**CH2/4:** 输出音频通道 2 或 4 的信号。

MONITOR 开关	MONITOR SELECT 开关	
	CH1/2	CH3/4
CH1/3	音频通道 1	音频通道 3
ST	音频通道 1 和 2 的立体声 (*) 信号	音频通道 3 和 4 的立体声 (*) 信号
CH2/4	音频通道 2	音频通道 4

\* 通过执行菜单操作，从 VTR MENU 页打开 <MIC/AUDIO2> 屏幕，可以选择 STEREO 或 MIX 作为 MONITOR SELECT 项目的设置。

### ⑫ MONITOR（音量）控制钮

用于调节监视器扬声器或耳机的音量。

### ⑬ ALARM（报警音量调节）

用于调节与扬声器 ⑭ 或 PHONES 插孔 ⑮ 相连的耳机的报警音量。

当该控制钮在最低设置位置时，听不到声音。

### ⑭ SPEAKER

可通过此扬声器监听录制时的 EE 声或播放时的播放声。

报警声的输出和报警灯、报警显示的闪烁或点亮同步。

当耳机镰刀 PHONES 插孔 ⑮ 时，扬声器的声音自动被切断。

### ⑮ PHONES（耳机）插孔（小型插孔）

这是用来监听音频信号的耳机（立体声）插孔。当连接耳机时，扬声器的声音被自动切断。从两个插孔（前部和后部）输出的声音是相同的。

### ⑯ DC OUT（DC 电源）输出插座

这通常是作为 DC 12V 的输出插座。可以输出约 1 A 的电流。

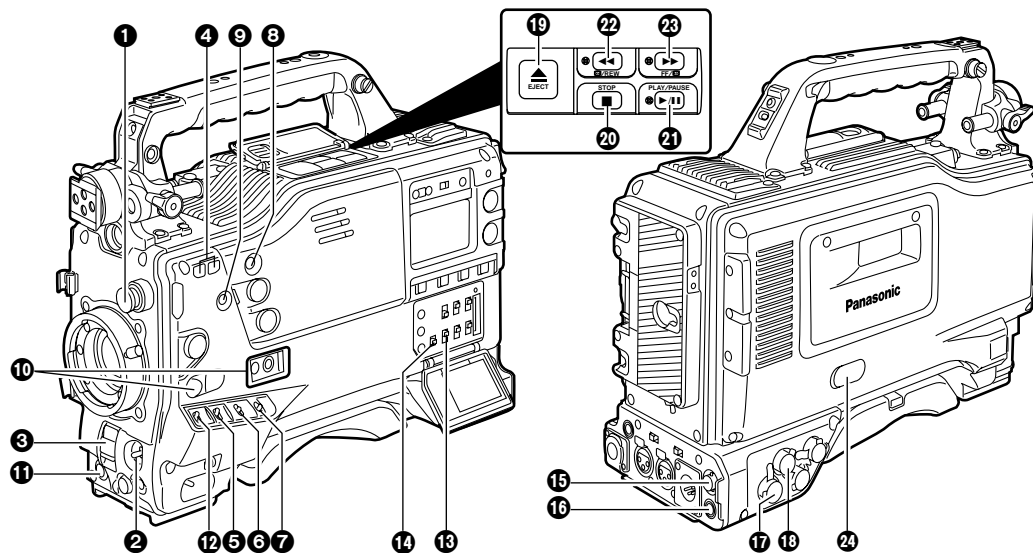

## 2-3 拍摄和录制/播放功能部分

### 拍摄和录制（摄像机单元）

#### ① CC FILTER/ND FILTER（滤光镜选择）控制钮

用于根据物体的亮度和色温来选择滤光镜。

CC FILTER 旋钮（外部，大环）

A: Cross filter                      B: 3200 K  
C: 4300 K                              D: 6300 K

ND FILTER 旋钮（内部，小环）

1: CLEAR（透明）                  2: 1/4 ND  
3: 1/16 ND                              4: 1/64 ND

#### ■ 滤光镜选择示例

拍摄条件	CC 滤光镜	ND 滤光镜
朝阳、落日、摄影棚内 天气晴朗的室外	B (3200K)	1(CLEAR)
多云或雨天的室外	C (4300K) 或 D (6300K)	2(1/4 ND) 或 3(1/16 ND)
雪景、高山、海边或其它很明亮的 场景	C (4300K) 或 D (6300K)	1(CLEAR) 或 2(1/4 ND)

#### ② AUTO W/B（白/黑）BAL 开关

**AWB:** 自动调节白平衡。当侧部面板上的 AWB 存储器选择器开关设置为 A 或 B 时且操作 AUTO W/B BAL 开关，调节的值被保存在存储器中。当已经在 AWB A 和/或 AWB B 菜单上选择了 VAR 时，调节值将为菜单中的设置值，本开关不起作用。请注意，处于 PRST 位置时本开关也不起作用。

**ABB:** 自动调节黑平衡。

如果在 ABB 位置按住 AUTO W/B BAL 开关 8 秒或更长时间，自动补偿黑色阴影。

#### 〈注〉

当正在自动调节白平衡或黑平衡，且开关再次按向 AWB 侧或 ABB 侧时，开关按向此侧的自动调节将停止。此时，调节值是进行自动调节前的值。

#### ③ SHUTTER 开关

这是电子快门的 ON/OFF 选择器开关。

OFF: 电子快门不工作。

ON: 电子快门工作。

SEL: 要改变电子快门速度时使用。

开关是非锁定类型。每次操作时，快门速度发生改变。有关详情，请参阅“4-2 设置电子快门”。

#### ④ 同步扫描调节开关

当快门开关 ③ 设为 ON 且 SYNCHRO SCAN 被选择时，这些开关有效。它们用于调节同步扫描速度。

当按下“-”开关时，快门速度减小；反之，当按下“+”开关时，快门速度增大。

在拍摄个人电脑监视器屏幕灯场合，将这些开关调节到取景器内水平条纹杂波较小的位置。

#### ⑤ GAIN 选择器开关

拍摄期间，此开关根据光照情况选择视频放大器的增益。事先通过设置菜单设置对应于 L、M 和 H 的增益值。出厂设置分别相应是 0 dB，9 dB 和 18 dB。

# 第2章 部件及其功能

## ⑥ OUTPUT/AUTO KNEE 选择器开关

此开关用于选择从摄像机单元输出到录像机单元、取景器和或视频监视器的视频信号。

### CAM. AUTO KNEE ON:

输出摄像机拍摄的图像。AUTO KNEE 电路工作。

### CAM. AUTO KNEE OFF:

输出摄像机拍摄的图像。MANUAL KNEE 电路工作。

### BARS:

输出彩条信号。AUTO KNEE 电路不工作。

#### AUTO KNEE 功能

当背景非常明亮时，如果调节电平以拍摄人或风景，背景将白化，背景上的建筑和风景会很模糊。如果此时启用 AUTO KNEE 功能，背景将清楚再现。在下列情况下拍摄时，此功能很有效。

- 在晴朗天空下拍摄阴影下的人物
- 同时拍摄车内或室内的人和窗外的风景
- 拍摄对比度强的景色

## ⑦ WHITE BAL (白平衡存储器选择器) 开关

用来选择调节白平衡的方法。

**PRST:** 当没有足够时间调节白平衡时，将开关设到此位置。出厂的白平衡设置是 3200K，但通过菜单设置可以改变到其它的值。有关详情，请参阅“4-8-5 手动设置色温”。

**A 或 B:** 当 AUTO W/B BAL 开关 ② 设为 AWB 时，自动调节白平衡，且调节的值被保存在存储器 A 或存储器 B 内。有关详情，请参阅“4-1-1 调节白平衡”。

作为出厂设置，设置被安排在存储器中。通过使用菜单设置，也可以将由自动跟踪系统执行的自动跟踪白平衡 (ATW) 设置分配给存储器 B 或将用户选择的色温分配给存储器 A 和存储器 B。有关详情，请参阅“4-8-5 手动设置色温”。

## ⑧ MODE CHECK 键

每次按此键，四个屏幕页之一 (STATUS 屏幕显示，! LED 屏幕显示，FUNCTION 屏幕显示和 AUDIO 屏幕显示) 被选择且在取景器中显示，指示摄像机的设置。

这不影响摄像机的输出信号。

## ⑨ MARKER SELECT 键

用于选择在取景器屏幕上显示的标记信息。每次按此键，以下列顺序切换菜单所设置的两种标记信息显示屏幕：A (A 标记显示) → B (B 标记显示) → OFF (无标记显示) → A，循环往复。请注意，在电源从 OFF 切换至 ON 的那一刻，取景器屏幕上的显示将会出现。

有关详情，请参阅“4-7-8 标记检查屏幕显示”。

## ⑩ USER MAIN, USER 1 和 USER 2 键

使用设置菜单，可以对每个这样的键安排一个用户设置。当按一个键时，即选择了安排给它的用户设置模式。

当再次按此键，解除所选择的模式。

## 拍摄和录制 (录像机单元)

### ⑪ VTR START/STOP 键

按下此键，录制开始；再按一次，录制停止。此键的功能与镜头 VTR 键功能相同。

### ⑫ VTR SAVE/STBY (磁带保护) 开关

当录像机暂时停止录制时 (REC PAUSE 模式)，使用此开关选择电源模式。

**SAVE:** 这是磁带保护模式。磁头停在半加载状态。

比在 STBY 位置时消耗的电能少，电池保证的操作时间有所延长。与 STBY 位置相比，在 VTR START 键 ⑪ 按下后需要较长时间开始录制。

当此开关设置在该位置时，取景器中的 VTR SAVE 灯点亮。

**STBY:** 在此位置，VTR START 键一按下，录制立即开始。

#### <注>

在 STBY 模式，过了上述的时间，本机自动设为 SAVE 模式。要使本机返回 STBY 模式，请将 VTR SAVE/STBY 开关设为 SAVE 位置，然后再设为 STBY 位置。

### ⑬ OUTPUT SEL (输出信号选择) 开关

用来选择从 VIDEO OUT 接口和 MON OUT 接口输出的信号。

**VTR:** 在录制或其它 EE 模式，摄像机画面从接口输出；在播放或其它 VV 模式，录像机的播放信号被输出。

**CAM:** 始终输出摄像机画面。

**OFF:** 停止视频输出。建立节电模式。

此外，当安装了 SDI 输出台 (AJ-YA902G；选购附件) 时，音频输出信号和视频信号同步。

有关视频输出详情，请参阅“4-8-2 选择视频输出信号”。

## 第2章 部件及其功能

2

### 14 VIDEO OUT CHARACTER 开关

用来控制是否将字符叠加到从 VIDEO OUT 接口输出的图像上。

**ON:** 文字叠加到图像上。

**OFF:** 字符不叠加到图像上。

有关字符类型的详情，请参阅“4-8-2 选择视频输出信号”。

### 15 VIDEO OUT (视频信号输出) 接口

这是视频信号输出的接口。连接到 OUTPUT SEL 开关设置的视频信号由此输出。

### 16 ECU REMOTE (遥控器) 接口

AJ-EC3E 扩展控制单元 (选购附件) 连到此处。

### 17 MON OUT (监视器输出) 接口

输出用于监视的视频信号的接口。连接到 OUTPUT SEL 开关设置的视频信号由此输出。从 VIDEO OUT 接口使用内部菜单，可以单独选择是否将字符叠加到画面上。有关详情，请参阅“4-8-2 选择视频输出信号”。

### 18 GENLOCK IN 接口

当摄像机单元建立了同步锁相系统或当时间码被外部锁定时，基准信号被输入到此接口。此信号也能被用作返回信号。

〈注〉

提供标准的 VBS 信号 (包括脉冲信号的复合信号) 作为输入基准信号。

### 19 EJECT 键

按下此键插入或弹出磁带。

### 20 STOP 键

按下此键停止磁带运转。

### 21 PLAY/PAUSE 键

按下此键观看取景器屏幕上或彩色视频监视器上的图像。播放期间，此键的灯点亮。

在播放期间按下此键，本机设为播放模式下的暂停 (PLAY PAUSE)，此键的灯闪烁。如果本机处在暂停模式 2 分钟，则自动改变为停止 (STOP) 模式。

### 22 REW (倒带) 键和灯

在停止时按下此键，磁带高速倒带。此时此键灯点亮。

在播放或暂停期间按此键，磁带以正常磁带速度的大约 4 倍的速度被复审。

此时 PLAY 灯和 REW 灯都点亮。

### 23 FF (快进) 键和灯

在停止时按下此键，磁带高速提示。此时此键灯点亮。

在播放或暂停期间按此键，磁带以正常磁带速度的大约 4 倍的速度提示。

此时 PLAY 灯和 FF 灯都点亮。

### 24 EMERGENCY 螺钉 (橡胶盖内)

如果 EJECT 键按下而盒式磁带不弹出，请用螺钉起子或类似工具推压和转动 EMERGENCY 螺钉。这会使盒式磁带弹出。

## 2-4 菜单操作部分

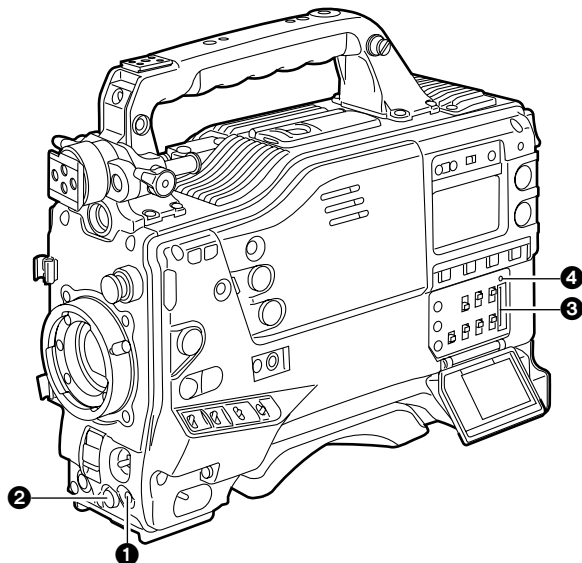

### 1 MENU 键

用来将菜单在 ON 和 OFF 之间切换。

### 2 JOG 拨盘

当 MENU 键 1 处于 ON 的位置时，用来选择菜单项目和执行设置。

### 3 设置卡插入槽

由此槽可以将 SD 卡 (选购附件) 或多媒体卡 (选购附件) 插入本机。

### 4 BUSY (操作模式显示) 灯

此灯显示设置卡的操作模式。在操作过程中，此灯点亮。

# 第 2 章 部件及其功能

## 2-5 时间码相关部分

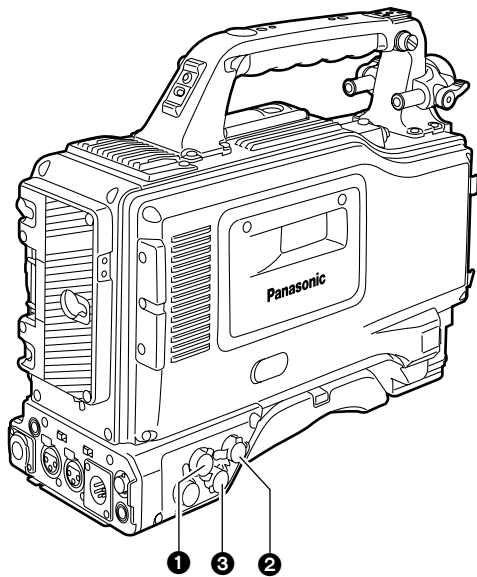

### ① GENLOCK IN 接口 (BNC)

当与摄像机单元建立同步锁相或在外部锁定时间码时，基准信号输入到此接口。

### ② TC IN 接口(BNC)

外部锁定时间码时，将用作基准的时间码输入此接口。

### ③ TC OUT 接口(BNC)

要将外部录像机的时间码锁定为本机时间码，可将外部录像机上的时间码输入(TC IN)接口与此接口相连。

### ④ HOLD 键

当此键按下时，屏幕上的计数器显示段的时间数据被保持。(但时间码发生器仍运转。)当再次按下此键时，保持的状态被解除。  
这用于查找拍摄某一特殊场景的时间码或 CTL 计数器值等。

### ⑤ RESET 键

用于重设计数器显示段的时间数据为“00:00:00:00”。如果在 TCG 开关 ⑨ 设为 SET 位置时按下此键，时间码数据和用户比特数据分别重设为“00:00:00:00”。

### ⑥ DISPLAY 开关

依照此开关和 TCG 开关 ⑨ 的设置位置，此开关用于在计数器显示段显示时间码、CTL 或用户比特。

**UB:** 显示用户比特。

**TC:** 显示时间码。

**CTL:** 显示 CTL。

### ⑦ “+” 键，“-” 键

要设置时间码或用户比特时，这些键用来对由 SHIFT 键 ⑧ 使其闪烁的数字做增 1 或减 1 变动。

### ⑧ SHIFT 键

要设置时间码或用户比特时，使要设置的数字闪烁。

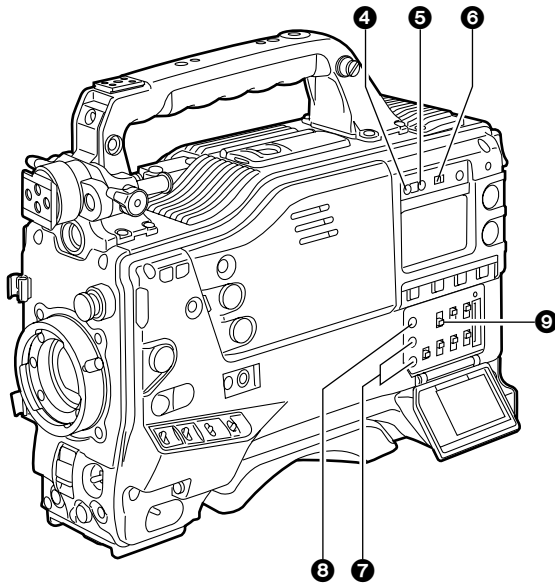

### ⑨ TCG (时间码选择器) 开关

用于设置内置时间码发生器的运转模式。

**F-RUN:** 不管录像机操作如何，要使时间码始终运转，则设置在此位置。

此位置用于使时间码与时间或外部锁定时间码一致。

**SET:** 要设置时间码或用户比特时，则设置在此位置。

**R-RUN:** 要使时间码仅在录制期间运转，则设置在此位置。  
连续录制逐场串接的磁带上的时间码。

# 第 2 章 部件及其功能

## 2-6 报警/状态显示部分

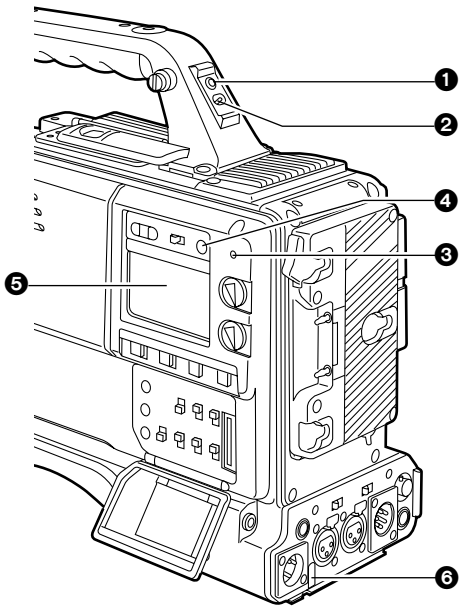

- 1 后标记灯**  
当后标记灯开关 2 设为 ON 时，此灯的功能同取景器中前标记灯的功能相同。
- 2 后标记灯开关**  
此开关用于控制本机的后标记灯 1 和背标记灯 6。  
**ON:** 后标记灯和背标记灯可用。  
**OFF:** 后标记灯和背标记灯不可用。
- 3 WARNING 灯**  
录像机单元内部产生问题时，此灯闪烁或点亮。
- 4 LIGHT 开关**  
控制显示窗的照明。  
**ON:** 显示窗 5 被照亮。  
**OFF:** 关闭显示窗的照明。
- 5 显示窗**  
显示与录像机单元有关的报警、剩余电池电量、音频电平、时间数据等。
- 6 REAR TALLY 灯**  
当 BACK TALLY 开关设为 ON 时，此灯的操作与后标记灯的操作方法相同。

## 2-7 显示窗及其显示

### 剩余磁带量、剩余电池电量和音频通道电平显示

#### 剩余磁带量显示

剩余磁带的的时间以 7 段显示。  
使用 VTR MENU “BATTERY/TAPE” 屏幕上的 TAPE REMAIN ■，可以将每段所指示的剩余磁带时间设置为 3 分钟或 5 分钟。每当为这些段所设的分钟数过去时，就会清除一段。

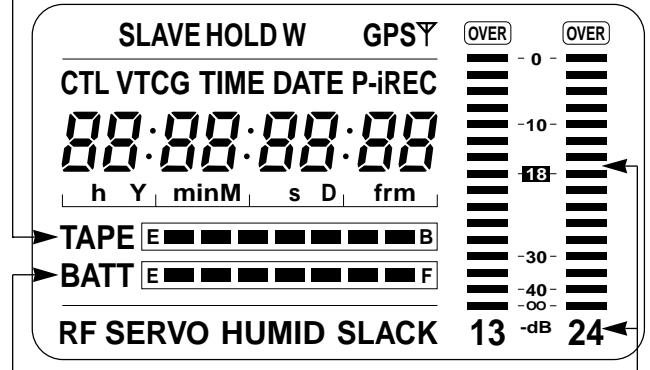

#### 剩余电池电量显示

如果使用数字显示式电池（以 % 显示），当电池电量剩下 70% 或 70% 以上时，全部 7 段（直到 F 位置）均点亮。  
当电池电量不足 70% 时，电量每下降 10%，依次熄灭 1 段。

#### 音频通道电平计

MONITOR SELECT CH1/2/ CH3/4 开关设为 CH1/2 时，指示音频通道的数字 1 和 2 出现，且显示 CH1 和 CH2 的音频电平。反之，开关设为 CH3/4 时，指示音频通道的数字 3 和 4 出现，且显示 CH3 和 CH4 的音频电平。

### 录像机单元操作和模式相关的显示

#### 出错代码显示（有关详情，请参阅“6-3 报警系统”）

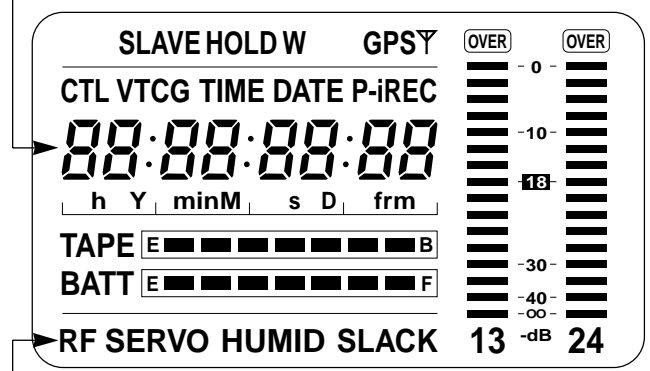

#### 报警显示

**RF:** 视频头堵塞  
**SERVO:** 伺服杂波  
**HUMID:** 磁头鼓上结露  
**SLACK:** 磁带收带出现问题

有关详情，请参阅“6-3 报警系统”。

# 第 2 章 部件及其功能

## 模式显示

- W:** 当建立起 16:9 的宽高比时点亮。
- GPS:** 当不能接受信号时在 GPS 操作过程中点亮。
- GPS Y:** 当接受信号时在 GPS 操作过程中点亮。
- P-REC:** 在预录制模式点亮，在录制计数灯关闭后预录制时间设置过程中闪烁。
- iREC:** 当建立起间歇录制模式时在录制过程中点亮；在录制待机时闪烁。
- i:** 当选择了间歇录制模式时闪烁。

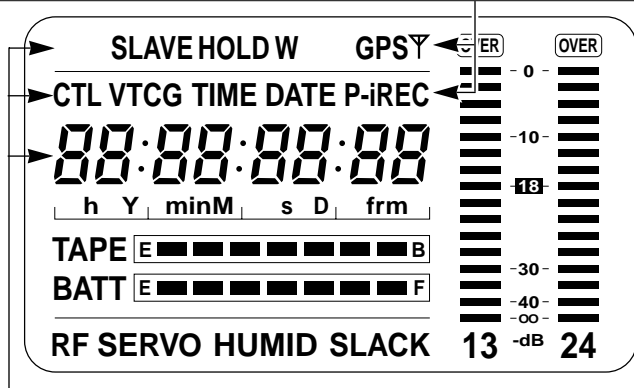

## 时间码相关的显示

- SLAVE:** 时间码外部锁定时点亮。
- HOLD:** 时间码发生器/读取器的值处在保持状态时点亮。
- CTL:** 当 DISPLAY 开关选择了 CTL 时点亮，且显示 CTL 计数值。
- TCG:** 当 DISPLAY 开关选择了 TC (或 UB) 时点亮，且显示 TC (或 UB) 发生器的值。
- TC:** 当 DISPLAY 开关选择了 TC (或 UB) 时点亮，且显示 TC (或 UB) 读取器的值。
- VTCG:** 当 DISPLAY 开关选择了 UB 时点亮，且显示 VIUB 发生器的值。
- VTC:** 当 DISPLAY 开关选择了 UB 时点亮，且显示 VIUB 读取器的值。
- TIME:** 当 DISPLAY 开关选择了 UB 时点亮，且显示实时的时、分、秒的值。
- DATA:** 当 DISPLAY 开关选择了 UB 时点亮，且显示实时的年、月、日的值。
- 无显示:** 当 DISPLAY 开关选择了 UB 时保持关闭，且在时间区内显示小时和分钟的实时值。
- 时间计数器显示:** 显示时间码、CTL、用户比特和实际时间。

### 〈注〉

当 DISPLAY 开关选择了 UB 时，每次按 HOLD 键，设置按如下顺序切换：VTCG(VTC) → DATE → TIME → 无显示 (时间区) → TCG(TC)等，循环往复。

## 时间码相关的开关设置和显示项目

TCG 开关位置	DISPLAY 开关位置	显示项目
SET	TC 或 CTL	时间码
	UB	用户比特
F-RUN 或 R-RUN	CTL	CTL
	TC	时间码
	UB	用户比特



# 第2章 部件及其功能

## 2-8 取景器部分

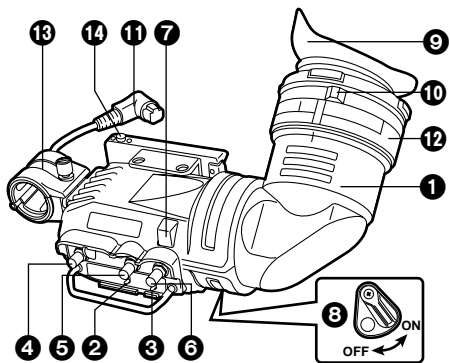

### 1 取景器 (选购附件)

当正在录制或播放时，可以从取景器上观看到黑白图像。有关本机操作状态和设置的报警显示、讯息、斑马纹图形和标记（安全区标记和中心标记）也可以在取景器上看到。

### 2 ZEBRA (斑马纹图形) 开关

用于在取景器上显示斑马纹图形。

ON：显示斑马纹图形。

OFF：不显示斑马纹图形。

### 3 TALLY 开关

用于控制前标记灯 7。

HIGH：前标记灯的亮度增加。

OFF：前标记灯关闭。

LOW：前标记灯的亮度降低。

### 4 PEAKING 控制钮

用于调节从取景器中看到的图像的轮廓，以方便聚焦。此项调节不影响摄像机的输出信号。

### 5 CONTRAST 控制钮

用于调节从取景器中看到的图像的对比度。此项调节不影响摄像机的输出信号。

### 6 BRIGHT 控制钮

用于调节从取景器中看到的图像的亮度。此项调节不影响摄像机的输出信号。

### 7 前标记灯

当 TALLY 开关 3 设为 HIGH 或 LOW 位置时，此灯被启用，且当录像机单元录制时，此灯点亮。如同取景器中的 REC 灯一样，它也闪烁以提供报警显示。使用 TALLY 开关 (HIGH 或 LOW) 可以选择此灯的亮度。

### 8 后标记灯

当录像机单元录制时，此灯点亮。如同取景器中的 REC 灯一样，它也闪烁以提供报警显示。  
当杆设为 OFF 时，后标记灯被隐藏。

### 9 眼罩

### 10 屈光度调节环

此环调节摄像机操作者的屈光度，使用户可以最清楚地看到取景器屏幕上的图像。

### 11 连接插头

### 12 锁定环

### 13 麦克风支架

### 14 取景器止动螺钉

用来安装和取下取景器。

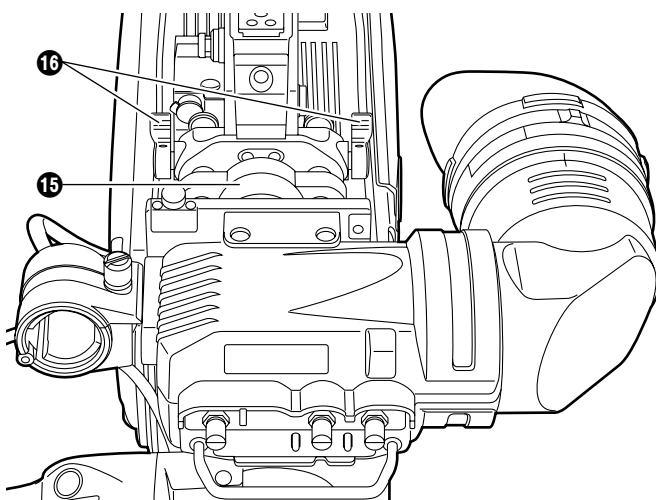

### 15 取景器左右位置固定环

用于调节取景器的左右位置。

### 16 取景器前后位置固定环

用于调节取景器的前后位置。

〈注〉

有关详情，请参阅“5-2 安装取景器和调节其位置”。

# 第3章 录制和播放

## 3-1 盒式磁带

### 装入盒式磁带

1 将 POWER 开关设为 ON。

〈注〉

当本机内有结露时，HUMID 显示点亮。进行想要的操作之前，请先等此显示清除。

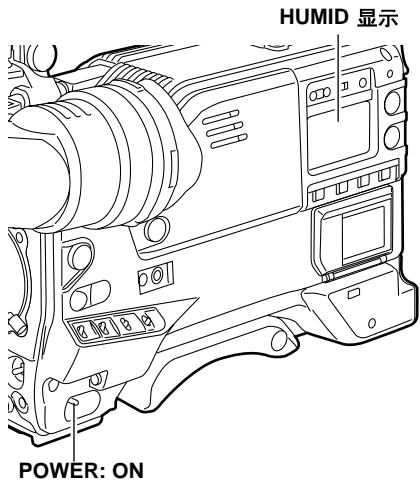

2 按下 EJECT 键。  
盒式磁带仓打开。

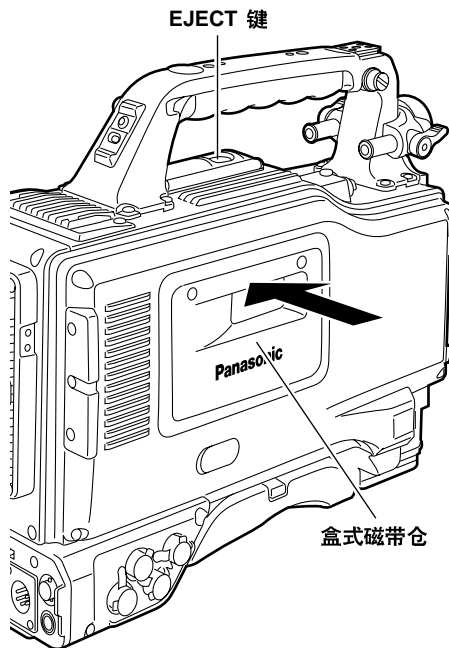

3 插入盒式磁带并按下标有箭头的部分以确保关闭盒式磁带仓。

〈注〉

检查盒中的磁带无松弛情况。

### 检查磁带松弛情况

将手指轻轻插入带轮，并按箭头方向转动带轮。如果带轮转动，则表示磁带没有松弛情况。

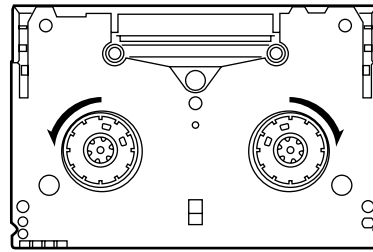

### 弹出盒式磁带

当电源仍然接通时，按下 EJECT 键打开盒式磁带仓，并取出盒式磁带。如果这盒磁带弹出后不想马上装入另一盒，请关上盒式磁带仓。

### 电池没有充电时弹出盒式磁带

首先，请将 POWER 开关设为 OFF，关闭本机电源。

然后再打开电源，并立刻按下 EJECT 键。

电池中还剩下一些电量时，可以取出盒式磁带。但不要重复此项操作。

### 为防止误删除

请将盒式磁带的防误抹翼片设为 SAVE，以防磁带上的记录被误删除。

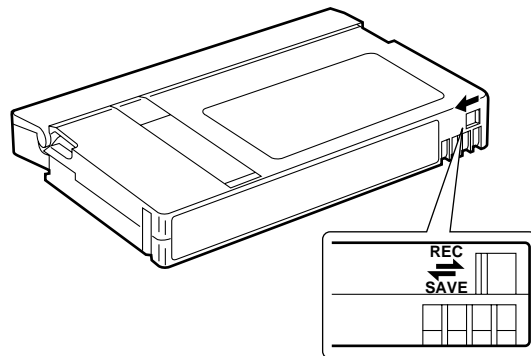

# 第 3 章 录制和播放

## 3-2 基本步骤

本节说明拍摄和录制的基本步骤。  
在出发去拍摄现场前，请检查本机确保系统工作正常。

\* 有关怎样进行检查的详情，请参阅“6-1 拍摄前的检查”。

### 从供电到装入盒式磁带

- 1 装入充满电的电池板。
- 2 将 POWER 开关设为 ON。现在检查 HUMID 显示是否点亮，且剩余电量显示至少有 5 段点亮。
  - 如果 HUMID 显示点亮，请等到它熄灭。
  - 如果剩余电量显示只有不足 5 段点亮，请首先检查电池设置。如果电池设置没有问题，请换一个充满电的电池。
- 3 确认盒式磁带仓和顶板上没有电缆缠绕，然后按下 EJECT 键打开盒式磁带仓。
- 4 检查下列各项后，请插入盒式磁带，关上盒式磁带仓。
  - 防误抹翼片的位置
  - 磁带松弛情况

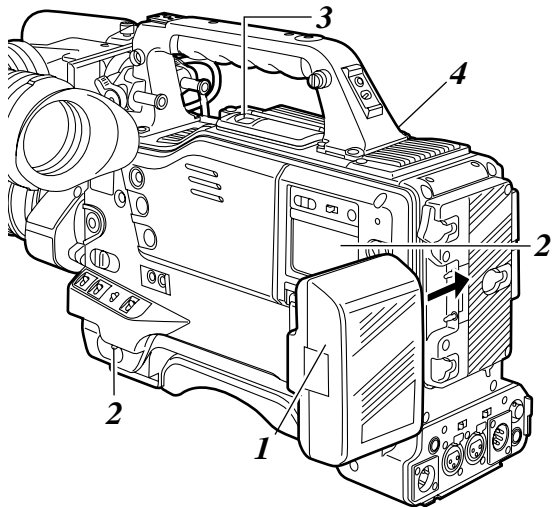

### 到执行开关设置

打开电源，插入盒式磁带。接着按下图所示设置每个开关，然后开始操作。

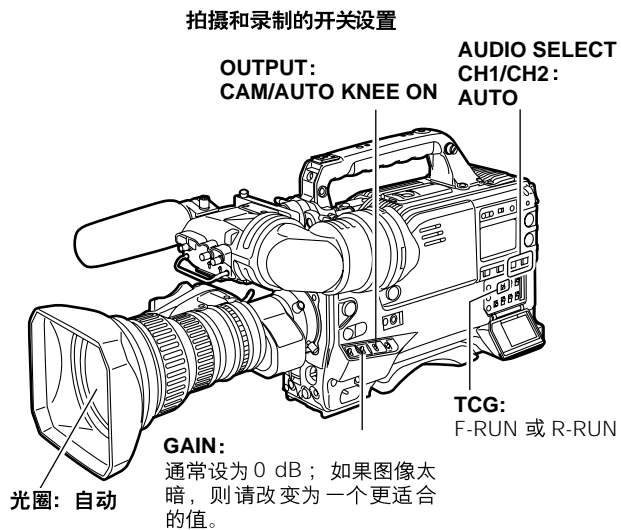

# 第3章 录制和播放

## 拍摄步骤

### 从调节白平衡和黑平衡到停止录制

**1** 选择与照明条件匹配的滤光镜。

**2-1** 如果白平衡事先已保存在存储器内：  
请将 WHITE BAL 开关设为“A”或“B”。

**2-2** 如果白平衡和/或黑平衡没有被保存在存储器内，且没有时间调节白平衡：  
请将 WHITE BAL 开关设为 PRST。  
根据 FILTER 控制钮（外侧）的设置位置获得滤光镜的白平衡。

**2-3** 现场调节白平衡时：  
选择与照明条件匹配的滤光镜，将 WHITE BAL 开关设为“A”或“B”，并按如下所示调节白平衡：

- ① 将 AUTO W/B BAL 开关切换到 AWB 位置并调节白平衡。
- ② 将 AUTO W/B BAL 开关切换到 ABB 位置并调节黑平衡。
- ③ 将 AUTO W/B BAL 开关切换到 AWB 位置并再次调节白平衡。

\* 有关怎样调节白平衡的详情，请参阅“4-1-1 调节白平衡”和“4-1-2 调节黑平衡”。

**3** 将摄像机对准被摄对象，调节聚焦和变焦。

**4** 当使用电子快门时，设置快门速度和操作模式。  
\* 有关详情，请参阅“4-2 设置电子快门”。

**5** 按下 VTR START 键或镜头 VTR 键开始录制。  
录制期间，取景器内的灯点亮。

**6** 要停止录制，再次按下 VTR START 键。  
取景器内的 REC 灯熄灭。

从调节白平衡和黑平衡到停止录制

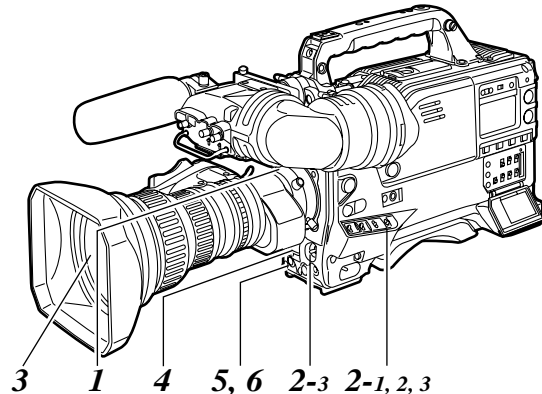

#### 磁带功能键

录制期间，磁带功能键（EJECT, REW, FF, PLAY/PAUSE 和 STOP）不工作。

# 第3章 录制和播放

## 3-3 逐场串接

当本机处于录制暂停模式时，只要按下 VTR START 键或镜头 VTR 键，就可以确保逐场串接，精度为 +1 帧。如果本机不处于录制暂停模式，在录制开始前必须定位要进行逐场串接的点。

### 录制暂停期间的逐场串接

自动定位逐场串接的时间。但是，开始录制前经过的时间因 VTR SAVE/STBY 开关的设置而不同。

- 当 VTR SAVE/STBY 开关设为 SAVE 时，按下 VTR START 键约 2 秒钟后，录制开始。
- 当 VTR SAVE/STBY 开关设为 STBY 时，按下 VTR START 键即开始录制。

### 本机在录制暂停模式时关闭电源后确保逐场串接

- 1 再次打开电源。
- 2 按下 VTR START 键或镜头 VTR 键开始录制。

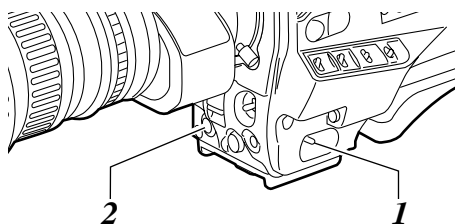

### 在其它时间确保逐场串接

在磁带被允许运行，或盒式磁带被弹出后，或当确保仅部分录制的磁带能得以串接时，可以按如下步骤进行。

- 1 一边监视取景器屏幕，一边按下 PLAY/PAUSE 键播放磁带。
- 2 在要保持串接的位置，再次按下 PLAY/PAUSE (或 STOP) 键停止磁带。
- 3 按下镜头 RET 键。约需 2 秒钟完成逐场串接的准备。
- 4 按下 VTR START 键或镜头 VTR 键开始录制。

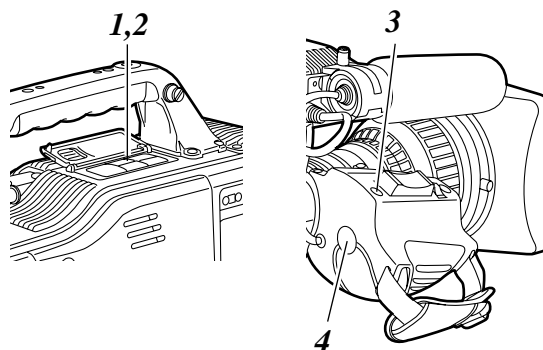

可以将 VTR START 键或镜头 VTR 键的功能安排给本机的 USER MAIN, USER1 或 USER2 键。有关详情，请参阅“4-8-4 安排功能给 USER MAIN, USER1 和 USER2 键”。

## 3-4 NEWS REC 功能 (不安装 AJ-YA903G 时)

通过执行菜单操作，从 SYSTEM SETTING 页打开 <REC FUNCTION> 屏幕，使用 NEWS REC MODE 项目来设置 NEWS REC 功能。

通过控制录制期间的 VTR START 键确认时间 (最多达 2 秒钟)，可以延迟本机从录制模式到录制暂停模式的转换时间。换句话说，通过控制 VTR START 键操作确认时间，只要用户不强行中断录制，本机可以连续录制：这确保不会遗漏珍贵的瞬间-当录制暂时关闭后立即恢复时会发生这种情况。

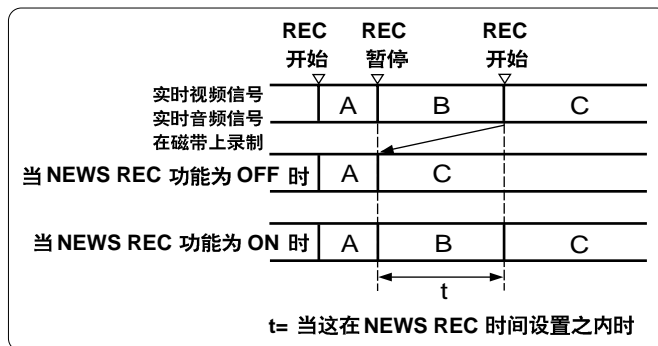

<注>  
当本机没有安装 AJ-YA903G 扩展台时，NEWS REC 功能将代替预录制而工作。

# 第3章 录制和播放

## 3-5 PRE-RECORDING 功能 (当安装了AJ-YA903G 时)

当本机安装了 AJ-YA903G (存储器) 扩展台时, 摄像机拍摄的最后几秒 (最多 15 秒) 的视频和音频数据能一直被保存在 AJ-YA903G 的存储器台中。这样能在按 VTR START 或镜头上的 VTR 键开始实际录制前几秒钟进行视频和音频信号的录制。要使用此功能, 需要通过菜单操作, 从 SYSTEM SETTING 页打开 <REC FUNCTION> 屏幕, 使用 PRE REC MODE 项目来设置数据保存时间。

PRE REC MODE 项目的设置描述如下:

- OFF:** 不启用 PRE-RECORDING 功能。
- 0-15SEC:** 设置从 1 到 15 秒之间的一个值, 作为在按 VTR START 或镜头上的 VTR 键前几秒钟进行视频和音频信号的录制的时间长度。

### <注>

- 在刚打开电源, 刚选择 PRE REC MODE 项目设置后或改变设置时间, 刚执行播放或录制复审时, 保存在存储器中的数据变得不稳定。因此, 在刚执行了这些操作后, 当按 VTR START 键或镜头上的 VTR 键开始录制时, 不会对视频和音频信号进行预录制。
- 当进行播放或录制复审时, 视频和音频信号不会被保存在存储器中。这意味着, 预录制将不包括在播放或录制复审过程中提供的视频和音频信号。
- 请记住在为预录制设置的时段中, 启用 ZOOM UP 功能作为逐行扫描模式中的聚焦辅助功能时, 放大的图像将保留在存储器中, 并最后被录制在磁带上。
- 当开始录制时, 时间码(TCG)显示可能处于保持状态, 直到磁带上的时间码(TCR)能被读取。

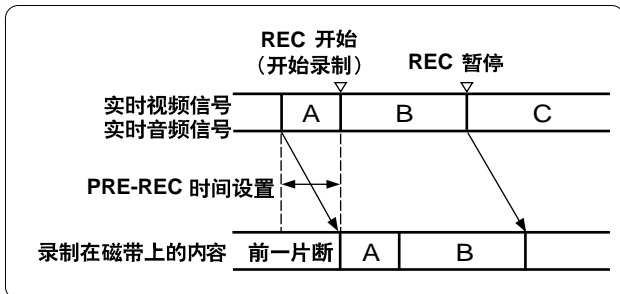

## 3-6 INTERVAL REC (间歇录制) 功能 (安装及不安装AJ-YA903G 时)

当本机安装了 AJ-YA903G 扩展台时, 能使用 AJ-YA903G 的存储器以 1 帧的增量进行一定时间的间歇录制。当没有安装扩展台时, 能进行两秒或更长时间的间歇录制。要使用此功能, 需要通过菜单操作, 从 SYSTEM SETTING 页打开 <REC FUNCTION> 屏幕, 使用 INTERVAL REC MODE 项目来选择间歇录制模式, 设置录制时间(REC TIME), 间歇暂停时间(PAUSE TIME)和需要拍摄的时间(TOTAL TAKE TIME)。在完成设置后, 将自动计算并显示总的拍摄时间(TOTAL REC TIME)。INTERVAL REC MODE 项目的设置描述如下:

- OFF:** 不进行间歇录制
- ON:** 使用存储器间歇录制 (当安装了 AJ-YA903G 时) 或不使用存储器 (当没有安装 AJ-YA903G 时)。
- ONE SHOT:** 执行一次间歇录制, 时间如 REC TIME 所设定。

### 在 INTERVAL REC 的 ON 模式中的拍摄步骤

**1** 在执行了“3-2 基本步骤”中所述的拍摄和录制的基本步骤后, 将本机固定, 使之不会移动。

**2** 按本机的 VTR START 键或镜头上的 VTR 键。现在开始间歇录制。当设置的 TOTAL TAKE TIME 过后, 自动结束录制。

如“2-7 显示窗口和其显示”所述, 当选择了 INTERVAL REC 模式后, “i”闪烁。当录制一开始, “iREC”点亮。在录制暂停期间, “iREC”闪烁。通过观察这些显示, 可以确认所选用的模式。

在取景器中也会出现和显示窗中一样的显示, 且当录制正在进行时, TALLY 灯点亮。此外, 当暂停时间设为 2 分钟或更长时间时, 计数灯以 5 秒钟为间隔闪烁提示操作人员。再者, 在录制暂停时, 当暂停时间设为 2 分钟或更长时间时, 计数灯以 5 秒钟为间隔闪烁进行提示。在这些情况下, 在开始录制前计数灯也闪烁 3 秒钟。

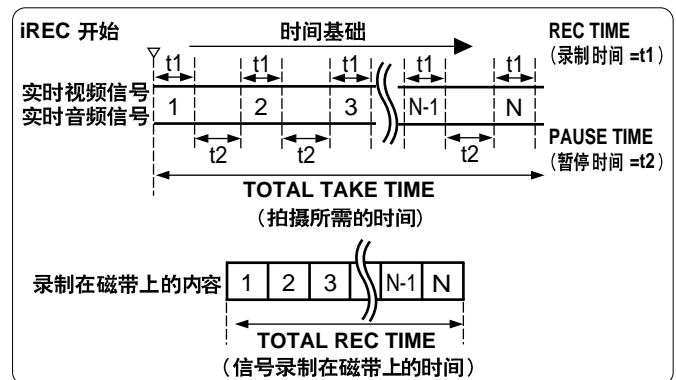

# 第 3 章 录制和播放

## 当要继续录制时

再按一次 VTR START 键或镜头上的 VTR 键。间歇录制现在再次开始。

## 当在任何时间要暂停录制时

按 STOP 键。现在暂停录制。如果在选择了 ON(MEMORY) 作为 INTERVAL REC MODE 项目的设置情况下进行操作，由于要录制按 STOP 键时保存在存储器中的视频信号，磁带可能继续运转。

## 当要退出 INTERVAL REC 模式时

有两种方法可以执行此操作。

- 1) 将本机的 POWER 开关设置为 OFF。
- 2) 执行菜单操作，将 INTERVAL REC MODE 项目设置选择为 OFF。

## 在 INTERVAL REC 的 ONE SHOT 模式下的拍摄步骤

在完成间歇录制模式的设置后，按如下步骤进行拍摄。

**1** 在执行了“3-2 基本步骤”中所述的拍摄和录制的基本步骤后，将本机固定，使之不会移动。

**2** 按本机的 VTR START 键或镜头上的 VTR 键。当设置的 REC TIME 度过后，自动结束录制。  
 如“2-7 显示窗口和其显示”所述，当选择了 INTERVAL REC 模式后，“i”点亮。当录制一开始，“iREC”点亮。在录制完成后，“iREC”闪烁（当安装了 AJ-YA903G 时）；或“i”闪烁（当没有安装 AJ-YA903G 时）。  
 在取景器中也会出现和显示窗中一样的显示，且当录制正在进行时，TALLY 灯点亮。

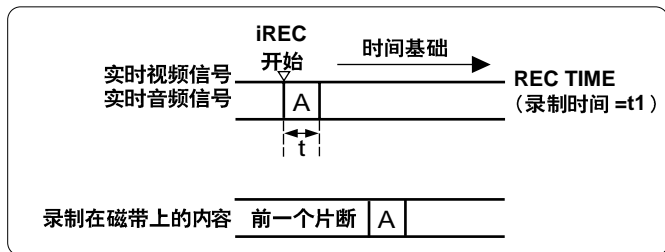

## 当要继续录制时

再按一次 VTR START 键或镜头上的 VTR 键。单次录制现在再次开始。

## 当要退出 INTERVAL REC 的 ONE SHOT 模式时

有两种方法可以执行此操作。

- 1) 将本机的 POWER 开关设置为 OFF。
- 2) 执行菜单操作，将 INTERVAL REC MODE 项目设置选择为 OFF。

## 所有 INTERVAL REC 模式种的常用检查点

- **声音相关**  
 通过将〈REC FUNCTION〉屏幕中的 AUDIO REC 项目设置为 ON 或 OFF，能设置在间歇录制过程中是否要录制声音。
- **磁带功能键相关**  
 在间歇录制过程中，除了 STOP 键外，其它所有磁带功能键 (EJECT, REW, FF 和 PLAY/STILL) 都不能工作。
- **在录制过程中关闭本机电源时 (当安装 AJ-YA903G 时)**  
 如果在使用存储器进行间歇录制过程中本机的 POWER 开关被设置为 OFF 的位置，磁带将继续运转以录制在按 STOP 键时保存在存储器中的视频信号保存在存储器中的视频信号，然后电源自动关闭。  
 在录制过程中，如果取走电池，断开 DC 电缆或断开 AC 适配器的电源，在这些操作的时刻前的片断（最多到 5 秒，125 帧）可能不会被录制。在更换电池时，请记住这点。
- **当录制过程中磁带用完时 (当安装 AJ-YA903G 时)**  
 请记住如果在用存储器进行间歇录制的过程中，磁带用完并停止时，此前的片断（最多到 5 秒，125 帧）可能不会被录制。
- **暂停模式时，快速开始录制**  
 当按下设置键并且摄像机处于暂停模式时，先选择 REC 作为 USER MAIN 或 USER1/USER2 键的设置，激活快速开始录制。快速开始录制之后，仍然继续记录暂停模式时间。
- **当 AJ-YA903G 扩展台安装到本机，并且在拍摄录制后进行播放、快进、回卷操作，则在保留于存储器中的影像记录到磁带后，这些操作才起作用。当录制影像时，被按下的键（播放、快进、回卷操作）的 LED 灯将会闪烁。**
- **有关时间码显示 (当安装 AJ-YA903G 时)**  
 当开始录制时，时间码(TCG)显示可能停留在保持状态，直到磁带上的时间码(TCR)能被读取。

# 第3章 录制和播放

## 3-7 RETAKE 功能

RETAKE 功能使得在恢复拍摄时能确保与磁带上前一个片断保持连续性。

通过菜单操作，从 SYSTEM SETTING 页打开〈REC FUNCTION〉屏幕，将 RETAKE MODE 项目选择为 ON，即可完成此设置。

RETAKE MODE 项目设置如下所述。

**ON:** 当按住 MODE CHECK 键时按镜头上的 RET 键，执行重拍操作。

**OFF:** 不执行 RETAKE 功能。

如果在录制结束后建立录制暂停模式或其后建立停止模式，当按住 MODE CHECK 键时按镜头上的 RET 键，磁带将会倒回到最后被录制的图像的大致起点（从录制开始处起后的 10 帧左右），且录制暂停模式将会被建立。

如果在拍摄时间中有容许的偏差，且明确指明了“NG”条件，可以从这一点开始录制，且 NG 区域的片断将被删除。

在剪切用于复制到工作磁带上花费的时间时或其它经济操作时，此功能特别有用。

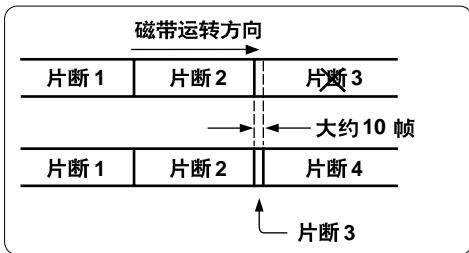

### 当要退出 RETAKE 功能时

有两种方法进行此操作。

- 1) 将本机 POWER 开关设置为 OFF。
- 2) 执行菜单操作，将 RETAKE MODE 项目设置选择为 OFF。

## 3-8 录制复审

当录制暂时停止并按镜头上的 RET 键时，磁带的最后两秒钟被自动倒回，磁带这部分的播放图像出现在取景器屏幕上。这使得用户能检查是否正确执行了录制。

在播放了磁带的两秒钟后，本机再次被设置为录制开始待机模式。

如果按住 RET 键，能倒回并播放最多 10 秒的磁带。

通过菜单操作，从 OPERATION 页打开〈USER SW〉屏幕，选择 USER MAIN SW，USER 1 SW 和 USER2 SW 项目的设置，能安排 RET 键的功能。

### 〈注〉

- 只有在录制持续一秒或更长时间时，才能使用录制复审功能。
- 如果在录制复审操作过程中，侧面面板上的 OUTPUT SEL 开关处于 VTR 位置，录制复审图像同时输出到取景器和视频输出接口（VIDEO OUT 接口和 MON OUT 接口）。请记住如果连接了一个备份录像机进行备份图像的录制，这些录制复审的图像最终也将被录制。

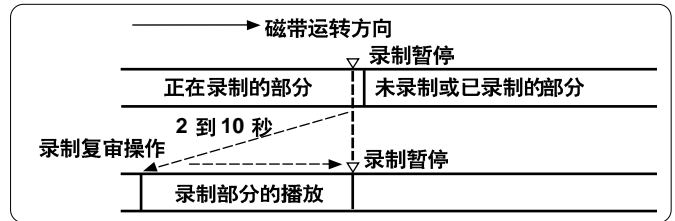

## 3-9 标准播放和以不同速度播放

按 PLAY 键可以在取景器中观看黑白图像的播放。同时，如果本机的 VIDEO OUT 接口和 MON OUT 接口上连接了彩色的视频监视器，可以观看彩色图像的播放。此外，当安装了 AJ-YA902G 扩展台时，能从 VIDEO OUT 接口观看使用 SDI 播放的图像。（要观看这些图像，侧面面板上的 OUTPUT SEL 开关必须设置在 VTR 位置。）

此外，当使用 FF 和 REW 键时，通过建立提示模式 (PLAY+FF)，复审模式 (PLAY+REW)，快速快进播放模式 (FF) 或快速倒回播放模式 (REW)，能以不同速度播放图像。



# 第4章 录制的调节和设置

为了用本机获得始终如一的高品质图像，必须根据各种条件的要求来调节黑平衡和白平衡。要获得更高品质的图像，建议按以下顺序进行调节：AWB（白平衡调节）→ABB（黑平衡调节）→AWB（白平衡调节）。

## 4-1 调节白平衡和黑平衡

### 4-1-1 调节白平衡

照明条件改变后，始终必须重新调节白平衡。按如下步骤可自动调节白平衡。

1 按下图所示设置开关。

**FILTER 控制钮**

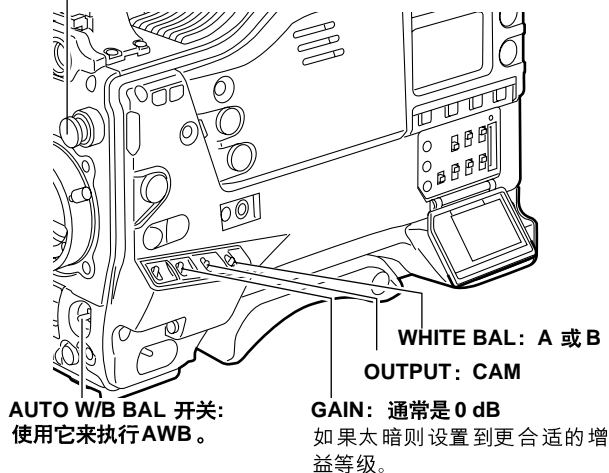

2 根据照明条件，选择 FILTER 控制钮设置。

〈注〉

有关 FILTER 控制钮设置的示例，请参阅“2-3 拍摄和录制/播放功能部分”。

3 在与照亮被摄对象的光源同样条件的地方建立白色图形，拉近并在屏幕上拍摄此白色图形。被摄对象附近的白色物品（例如白布或白墙）可用作白色图形的替代物。要求的白色物体尺寸如下图所示。

〈注〉

- 注意让屏幕上没有高亮度斑点。
- 在屏幕的中心拍摄白色物体。

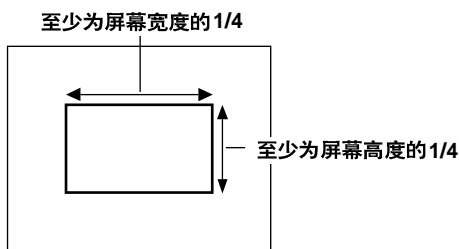

4 调节镜头光圈。

5 将 AUTO W/B BAL 开关设置为 AWB，然后释放开关。开关回到中央，自动调节白平衡。

〈注〉

白平衡自动调节(AWB ACTIVE)期间，若再次将 AUTO W/B BAL 开关按向 AWB 侧，则调节操作将停止。此时的调节即是自动调节前的值。

6 调节进行时，下列讯息出现在取景器屏幕上。

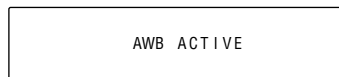

7 调节在几秒钟内完成。（现在与图中相似的讯息出现。）调节值自动保存在第 1 步设置的存储器（A 或 B）内。

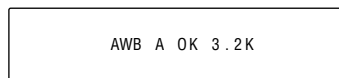

8 如果 CC 滤光镜被设置在 3200K，当被摄对象的色温低于 2300K 或高于 5600K 时，显示如下的讯息。向下箭头表示色温低于显示温度；相反，向上箭头表示色温高于显示温度。

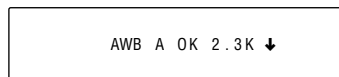

### 白平衡搜索区

通过菜单操作，从 OPERATION 页打开〈WHITE BALANCE MODE〉屏幕，选择 AWB AREA 项目中想要的设置，可将白平衡搜索区设为 90%，50% 或 25%。区域越小，白平衡精确度越高。出厂设置是 25%。

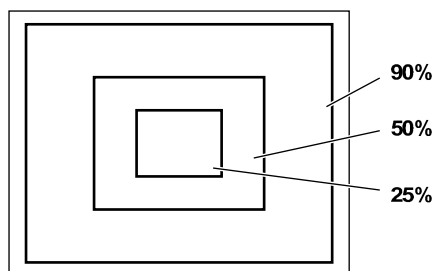

# 第4章 录制的调节和设置

## 没有时间调节白平衡时

请将 WHITE BAL 开关设为 PRST。滤光镜会随 FILTER 控制钮（外侧）的设置位置达成白平衡。

## 当白平衡不能自动调节时

当白平衡调节未能正确完成，将在取景器屏幕上出现下列出错讯息之一。显示出错讯息时，请采取推荐的措施，并尝试再次调节白平衡。如果重复尝试后，出错讯息仍然存在，必须检查本机内部。有关详情，请联络离您最近的维修中心或您的经销商。

与白平衡调节相关的讯息

出错讯息	意义	推荐的措施
COLOR TEMP. HIGH	色温太高。	推荐的措施
COLOR TEMP. LOW	色温太低。	请选择合适的滤光镜。
LOW LIGHT	光照不足。	请增加光量或提高增益。
LEVEL OVER	光照太强。	请减少光亮或降低增益。
UNSTABLE CONDITION	拍摄条件不稳定（如在荧光灯、非稳定的摄像机状态下拍摄）。	如果起因于抖闪，请安装快门并稳定拍摄条件。
CHECK FILTER	滤光镜选择控制钮的设置位置不正确。	请检查滤光镜选择控制钮。
TIME OVER	在安排的时间内，AWB 未完成。	再次执行 AWB。

## 白平衡存储器

即使关闭本机电源，存储器中保存的白平衡值仍然被保留，直到下次再调节白平衡。有两组白平衡存储器，A 和 B。通过菜单操作，从 OPERATION 页打开的〈WHITE BALANCE MODE〉屏幕中的 FILTER INH 项目设置中选择了 ON（缺省设置）时，存储器数目被限定为 A 组和 B 组各一个。此时，存储器内容不与滤光镜匹配。

当 FILTER INH 被设置为 OFF 时，每个滤光镜的调节值可自动保存在对应于 WHITE BAL 开关设置的存储器（A 或 B）内。本机包含 4 个滤光镜，因此总共可保存 8（4×2）个调节值。注意，当打开〈WHITE BALANCE MODE〉屏幕，选择 VAR 作为 AWB A 和 AWB B 项目的设置时，调节值为用 COLOR TEMP A 以及 COLOR TEMP B 设置选定的色温设置，同时，调节值不能使用 AWB 开关。

## 自动跟踪白平衡设置

本机具有自动跟踪白平衡(ATW)功能，用来根据照明情况自动跟踪图像的白平衡。此功能可以被设置在 WHITE BAL 开关 B。通过执行菜单操作，从 OPERATION 页打开〈WHITE BALANCE MODE〉屏幕，选择 ATW 作为〈AWB B〉项目的设置。

ATW 功能也可以安排给 USER MAIN，USER1 或 USER2 键。有关详情，请参阅“4-8-4 给 USER MAIN，USER1 和 USER2 键安排功能。”

## 要解除自动跟踪白平衡

再次按安排了 ATW 功能的 USER 键或选择 WHITE BAL 开关的一个不同位置。不过，如果 ATW 被设置在 WHITE BAL 开关 B，则不能解除自动白平衡。

当从启用 ATW 功能的那个状态中调节了白平衡时，先执行 AWB 操作，然后再次建立 ATW 模式。

```
→ < WHITE BALANCE MODE >
  FILTER INH      : ON
  SHOCKLESS AWB  : NORMAL
  AWB AREA        : 25%

  AWB&ABB OFFSET : OFF
  AWB A           : MEM
  COLOR TEMP A    : 3200K
  AWB B           : MEM
  COLOR TEMP B    : 3200K
  ATW SPEED       : NORMAL
```

### 〈注〉

此功能并不意味着给白平衡的精确度提供 100% 的保证。对于此功能追踪照明条件变化的能力和其同步引入的白平衡的精确度，都给予了一定的余地。因此，请谨慎使用此功能。

## 与白平衡相关的取景器屏幕显示

有关详情，请参阅“4-8 取景器屏幕状态显示”。

# 第 4 章 录制的调节和设置

## 4-1-2 调节黑平衡

下列情况需要调节黑平衡：

- 本机第一次使用时
- 本机长期不使用后再次使用时
- 环境温度波动较大时使用本机
- 为增益开关选定的值已改变时
- 超级增益设置已通过 USER MAIN, USER1 或 USER2 键加以改变时
- 灰度 ON/OFF 设置已改变时

**1** 如下图所示设置开关。

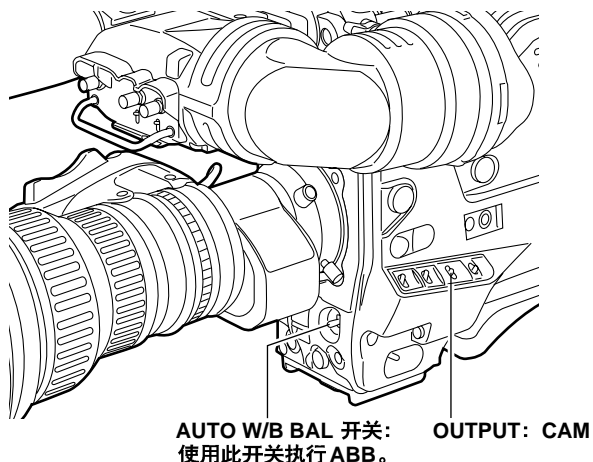

**2** 将 AUTO W/B BAL 开关设置倒 ABB 位置，然后释放此开关。  
开关回倒中央，进行调节。

**3** 当调节进行时，下列讯息出现在取景器屏幕上。

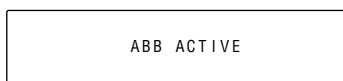

〈注〉

当调节进行时，镜头光圈自动设为 CLOSE。

**4** 调节在几秒钟内完成。（现在与图中所示相似的讯息出现。）  
调节值自动保存在存储器内。

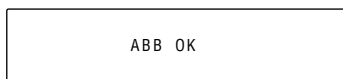

〈注〉

- 请检查镜头接口有否连接，镜头光圈是否设置为 CLOSE。
- 黑平衡正在调节时，光圈自动设为遮光状态。
- 黑平衡正在调节时，增益选择电路自动切换。  
取景器屏幕沙锅内可能出现杂波和抖闪，但这不表示故障。
- 如果即使显示了“ABB OK”，黑色阴影也不能满足要求，请用菜单操作打开 MAINTENANCE 页的〈BLACK SHADING〉项目，将箭头符号(→)移动倒 DETECTION 项目，按 JOG 拨盘键，然后进行黑色阴影调节。请注意，通过按住 ABB 开关 5 秒钟或更长时间，可以在进行 ABB 操作的同时，进行黑色阴影自动调节。（请参阅“7-5-5 SW MODE”中的 SHD.ABB SW CTL 项目。）
- 黑平衡正在自动调节(ABB ACTIVE)时，若再次将 AUTO W/B BAL 开关按向 ABB 侧，则调节操作将停止。  
此时的调节值即是自动调节前的值。

### 黑平衡存储器

即使关闭本机电源，存储器中保存的值仍然被保留。

# 第 4 章 录制的调节和设置

## 4-2 设置电子快门

本节描述本机的电子快门及其设置和操作。

### 4-2-1 快门模式

下面的表格列出了快门模式，这些模式中本机可用的电子快门和可选的快门速度。

模式	快门速度	应用
标准	POSITION 1-6	用于清晰地拍摄快速移动的物体
SYNCHRO SCAN	在 50.4 Hz 到 248.0 Hz 之间的范围	用此方式拍摄垂直扫描频率超过 50 Hz 的监视器屏幕时，水平条纹最少。
SUPER V		用于改进垂直分辨率

〈注〉

- 不论在什么模式下使用电子快门，快门速度越高，摄像机的灵敏度越低。
- 当光圈为自动模式时，随着快门速度提高，光圈将增大，景深将变浅。

### 4-2-2 设置快门模式和速度

通过切换 SHUTTER 开关，可以设置快门模式中使用的快门速度。

使用侧部面板的 SYNCHRO SCAN (+ 和-) 键，可以很方便地改变 SYNCHRO SCAN 模式中的快门速度。

通过执行菜单操作，从 OPERATION 页打开 〈SHUTTER SPEED〉 屏幕和 〈SHUTTER SELECT〉 屏幕。现在可以事先将快门速度选择范围限制在所需的范围内并/或事先选择是否使用 SYNCHRO SCAN 模式和 SUPER V 模式。

一旦选择了之后，即使关闭主机电源，快门速度仍被保留。

```
→< SHUTTER SPEED >
SYNCHRO SCAN : ON
SUPER V      : OFF
POSITION1    : ON
POSITION2    : ON
POSITION3    : ON
POSITION4    : ON
POSITION5    : ON
POSITION6    : ON
```

```
→< SHUTTER SELECT >
SUPER V MODE : FRM1
POSITION1 SEL : 1 / 60
POSITION2 SEL : 1 / 120
POSITION3 SEL : 1 / 250
POSITION4 SEL : 1 / 500
POSITION5 SEL : 1 / 1000
POSITION6 SEL : 1 / 2000
```

1 将 SHUTTER 开关从 ON 切换到 SEL。

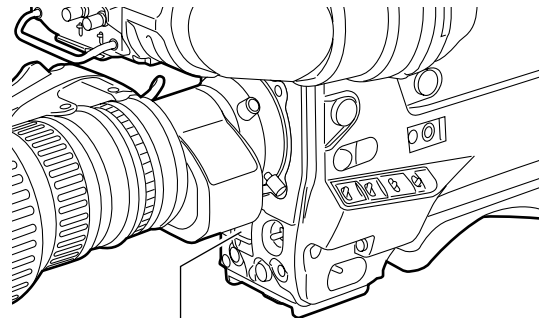

SHUTTER 开关

2 再次将 SHUTTER 开关切换到 SEL 位置，重复这一步直到显示了所需的模式或速度。

当显示所有的模式和速度时，显示将按如下顺序变化。

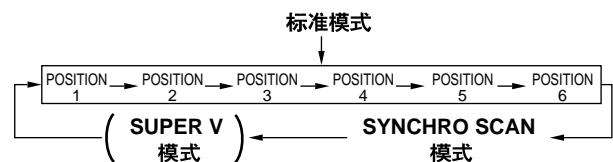

〈注〉

由于 SUPER V 的出厂设置是 OFF，在这个设置中没有显示此模式。要指定此模式，通过执行菜单操作，从 OPERATION 页打开 〈SHUTTER SPEED〉 屏幕，并将 SUPER V 项目选择为 ON。

### 相关快门的取景器屏幕显示

有关详情，请参阅“4-7 取景器屏幕状态显示”。

# 第4章 录制的调节和设置

## 4-2-3 设置同步扫描模式

按如下步骤进行操作。

1 按 SHUTTER 开关，将其从 ON 切换到 SEL，建立 SYNCHRO SCAN 模式。

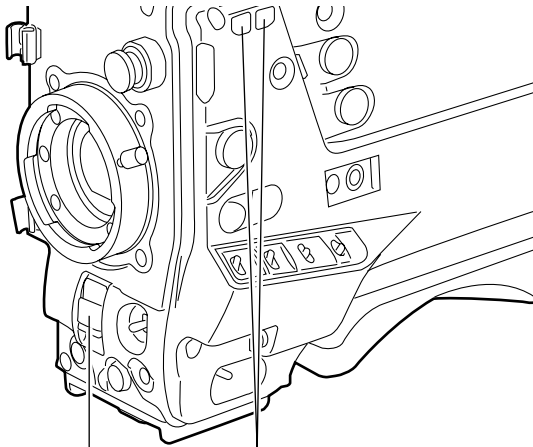

SHUTTER 开关 SYNCHRO SCAN (+ 和-) 键

2 在 SYNCHRO SCAN 模式中，通过操作 SYNCHRO SCAN (+ 和-) 键，可以在 1/50.4 秒到 1/248 秒的范围内连续改变快门速度。

## 4-3 选择录制信号和录制系统

用本机能选择要录制的信号和录制的格式。

### 4-3-1 选择录制信号

通过执行菜单操作，从 SYSTEM SETTING 页打开 <SYSTEM MODE> 屏幕，使用 CAMERA MODE 项目来选择要录制的信号。

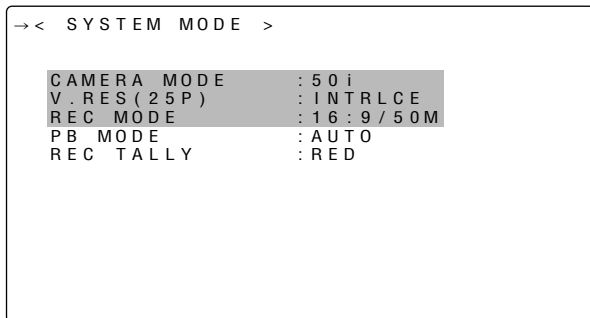

### 要设置和已设置的项目

使用 CAMERA MODE 项目，选择要使用的摄像机的操作模式。

**50i:** 本机的摄像机以 50i 模式操作。

**25P:** 本机的摄像机以 25P 模式操作。

当摄像机处于逐行扫描模式 (25P) 时，使用 V.RES(25P) 选择所需的垂直分辨率模式。

**INTRLCCE:** 混合线条，产生自然图像。

**PROG:** 无混合线条，产生真实的逐行扫描片帧影像。

即使摄像机将以逐行扫描模式 (25P) 操作，提供到录像机的录制信号仍从逐行扫描模式 (25P) 转换到隔行扫描 (50i) 模式。

<注>

- 使用摄像机并选择了 PROG，产生的影像将是 25P 片帧影像，因而可以编辑真实的 25P。但是，当增加垂直细节 (V.DTL)，产生的影像将不够真实，因而建议使用时，将 V.DTL 设为 0。
- 在逐行扫描模式中，快门被强制设为 50% (1/50 秒)，以产生更类似电影的运动图像。要释放快门，必须执行菜单操作，打开 <OPTION> 屏幕并将 P.HAIF SHUT 项目设置为 OFF。不过，由于在此过程中动态范围被减半，应该谨慎操作。

### 4-3-2 选择录制系统

通过执行菜单操作，从 SYSTEM SETTING 页打开 <SYSTEM MODE> 屏幕，用 REC MODE 项目来选择录制要用的 VTR 格式。

### 关于已设置的内容

**16:9/50M:** 信号以 DVCPRO50 格式(50Mbps) 录制，宽高比为 16:9。

**4:3/50M:** 信号以 DVCPRO50 格式(50Mbps) 录制，宽高比为 4:3。

**16:9/25M:** 信号以 DVCPRO 格式(25Mbps) 录制，宽高比为 16:9。

**4:3/25M:** 信号以 DVCPRO 格式(25Mbps) 录制，宽高比为 4:3。

# 第 4 章 录制的调节和设置

## 4-4 选择音频输入信号和调节其录制电平

当 AUDIO SELECT CH1/CH2 开关被设置为 AUTO 时，自动调节音频通道 CH1 和 CH2 的录音电平。另一方面，当此被设置为 MAN 时，能手动调节电平。使用菜单，能选择音频通道 CH3 和 CH4 的录音电平。

### 4-4-1 选择音频输入信号

使用 AUDIO IN 开关来选择音频通道 CH1, CH2, CH3 和 CH4 上要录制的信号。有关详情，请参阅“2-2 音频功能部分”。

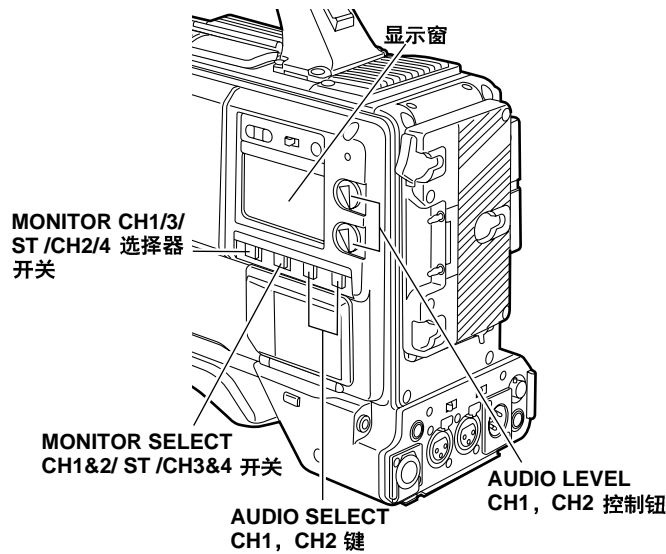

有关详细的音频相关的设置，请通过执行菜单操作，从 VTR MENU 页打开 <MIC/AUDIO 1> 和 <MIC/AUDIO 2> 屏幕，选择这些项目的设置。有关详情，请参阅“第 7 章 菜单描述表”。

```

->< MIC/AUDIO1 >

FRONT VR CH1      : OFF
FRONT VR CH2      : OFF
MIC LOWCUT CH1    : OFF
MIC LOWCUT CH2    : OFF
MIC LOWCUT CH3    : OFF
MIC LOWCUT CH4    : OFF
LIMITER CH1      : OFF
LIMITER CH2      : OFF
AUTO LEVEL CH3    : ON
AUTO LEVEL CH4    : ON
REC CH3/CH4      : SW
CUE REC SELECT    : CH1
TEST TONE         : NORMAL
    
```

```

->< MIC/AUDIO2 >

FRONT MIC POWER    : ON
REAR MIC POWER     : ON
AUDIO OUT          : ON
MONITOR SELECT     : STEREO
FRONT MIC LEVEL    : -40dB
REAR MIC CH1 LVL   : -60dB
REAR MIC CH2 LVL   : -60dB
REAR LINE IN LVL   : 0dB
AUDIO OUT LVL      : 0dB
HEADROOM           : 18dB
WIRELESS WARN      : OFF
    
```

### 4-4-2 调节音频信号录制电平

按下所述的步骤，手动调节音频通道 CH1 和 CH2 上要录制的信号的电平。

1 将 MONITOR SELECT 开关设置为 CH1/2 位置，使得显示器中显示的音频电平计指示 CH1 和 CH2，并检查显示器内实际指示的是 1 和 2。在进行下一步之前，在菜单上设置是否启用做衰减用的 F AUDIO LEVEL 控制钮。(在工厂设置的模式是不启用这些控制钮。)

2 将 AUDIO SELECT CH1 和 CH2 键设置为 MAN (手动)。

3 一边监视显示器或取景器内的音频电平计显示的音频电平计，一边调节 AUDIO LEVEL CH1 和 CH2 控制钮。如果超过了最上面的条(0 dB)，“OVER”显示点亮，指示输入音量太高。必须调节电平，使得即使在最大的音量条件下，也不会指示 0 dB。

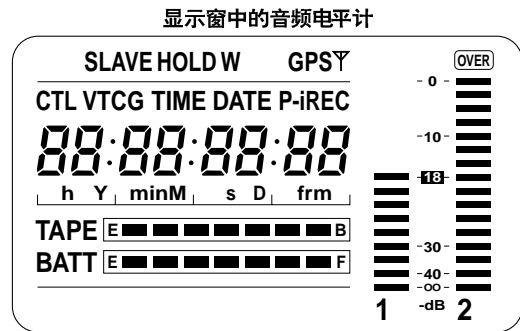

取景器中的音频电平计显示

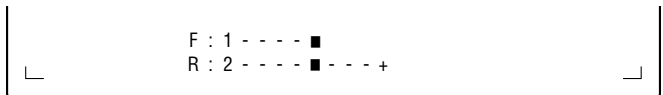

对于仅有一人调节音频电平的情况，建议使用 F.AUDIO LEVEL 控制键。

事先选择要调节电平的音频通道，一边监视取景器屏幕上的电平计，一边调节 F.AUDIO LEVEL 控制钮，使得输入不要太高。

# 第 4 章 录制的调节和设置

## 4-4-3 CH3 和 CH4 录制电平

当摄像机以 DVCPRO50 格式使用时，音频信号能够以四个通道进行分别录制。从 VTR MENU 页打开 <MIC/AUDIO1> 屏幕，改变 AUTO LEVEL CH3 和 AUTO LEVEL CH4 的设置，实现菜单操作。视这些项目的设置情况和输入电平，音频通道 CH3 和 CH4 如下表所示进行改变。注意不能手动实施调节。

AUTO LEVEL CH3/CH4*	输入电平	
	LINE	MIC
ON	AGC ON	AGC ON
OFF	AGC/LIMITER OFF	LIMITER ON

<注>

当设置了 DVCPRO 格式(25Mbps)时，音频信号仅会被录制在两个通道上 (CH1 和 CH2)。与 CH1 和 CH2 的信号相同的信号也会被输出到 SDI 输出 CH3 和 CH4 通道。

## 4-5 设置时间数据

同时使用用户比特和时间码时，先设置用户比特。

如果先设置了时间码，当正在设置用户比特时，时间码发生器会停止，使得时间码设置被关闭。

时间码的设置范围是 00:00:00:00 到 23:59:59:24。

### 4-5-1 设置用户比特

通过设置用户比特，由最多 8 位 (日期，时间) 16 进制数组成的备忘录和其它信息能记录到子码磁道上。

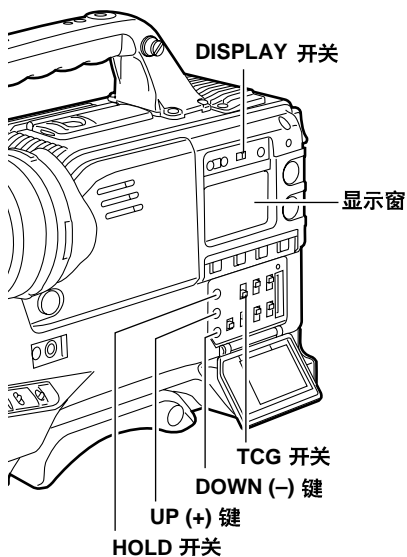

1 将 DISPLAY 开关设为 UB。

2 将 TCG 开关设为 SET。

3 使用 SHIFT 键、“+”键和“-”键设置用户比特。  
**SHIFT 键:** 用于使要设置的数字闪烁。每按一次此键，闪烁的数字右移一位。  
**UP (+) 键:** 使闪烁的数字加 1。  
**DOWN (-) 键:** 使闪烁的数字减 1。

4 将 TCG 开关设为 F-RUN 或 R-RUN。

5 通过执行菜单操作，从 VTR MENU 页打开 <TC/UB> 屏幕，将 UB MODE 项目设置选择为 USER。

### 用户比特存储器功能

用户比特设置 (实际时间除外) 自动保存在存储器中，即使关闭电源，仍然被保留。

### 用户比特磁带连续性

通过菜单操作，从 <TC/UB> 屏幕选择 REGEN 作为 UB MODE 项目的设置，可以进行磁带上的比特录制，使得从该值继续录制成为可能。但是，不能录制已设置的内容。

<注>

时间码 / 用户比特也存储在本机存储器的 VIDEO AUX 区。时间码(VITC)的值与子代码区的时间码(LTC)的值相同。诸如摄像机帧速等的特别信息记录在用户比特 (VITC 的用户比特) 中。

### VITC 的用户比特

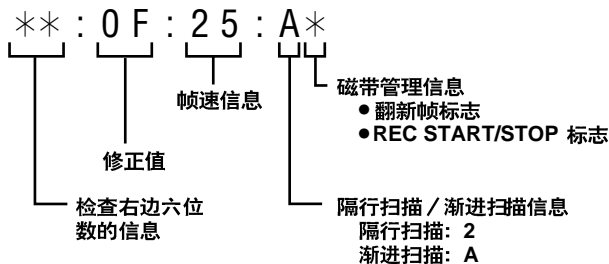

# 第 4 章 录制的调节和设置

## 4-5-2 设置内部时钟的日期和时间

- 1 将 DISPLAY 开关设为 UB。
- 2 按 HOLD 键，使 DATE 在显示窗中显示。
- 3 将 TCG 开关设为 SET。
- 4 使用 SHIFT 键、UP(+)键和 DOWN(-)键来设置日期（年/月/日）。
- 5 按 HOLD 键，使 TIME 在显示窗中显示。
- 6 使用 SHIFT 键、UP(+)键和 DOWN(-)键来设置时间（小时/分钟/秒钟）。
- 7 将 TCG 设为 F-RUN 或 R-RUN。一旦开关位置变化，内部时钟就开始计时。
- 8 按 HOLD 键，使 TIME ZONE（与时间标准时间的时差）在显示窗中显示。
- 9 将 TCG 开关设为 SET。
- 10 使用 UP(+)键和 DOWN(-)键，设置时差（小时/分钟）以及是世界标准时间之前（无显示）或之后（显示“-”）。  
例如：当时差是滞后 5 小时（纽约）  
设置“05:00-”  
时区总是与日期和时间一起作为备忘录资料保存在存储器中。请参考右边的表，完成适合您当地时间的设置。
- 11 将 TCG 开关设为 F-RUNH 或 R-RUN，设定时区。

时差	地区	时差	地区
00:00	格林威治	- 00:30	
- 01:00	亚述尔群岛	- 01:30	
- 02:00	大西洋中部	- 02:30	
- 03:00	布宜诺斯艾利斯	- 03:30	纽芬兰
- 04:00	哈利法克斯	- 04:30	
- 05:00	纽约	- 05:30	
- 06:00	芝加哥	- 06:30	
- 07:00	丹佛	- 07:30	
- 08:00	洛杉矶	- 08:30	
- 09:00	阿拉斯加	- 09:30	马克萨斯群岛
- 10:00	夏威夷	- 10:30	
- 11:00	中途岛	- 11:30	
- 12:00	夸贾林环礁	+ 11:30	诺福克岛
+ 13:00		+ 10:30	豪勋爵岛
+ 12:00	新西兰	+ 09:30	达尔文
+ 11:00	所罗门岛	+ 08:30	
+ 10:00	关岛	+ 07:30	
+ 09:00	东京	+ 06:30	仰光
+ 08:00	北京	+ 05:30	孟买
+ 07:00	曼谷	+ 04:30	喀布尔
+ 06:00	达卡	+ 03:30	德黑兰
+ 05:00	伊斯兰堡	+ 02:30	
+ 04:00	迪拜	+ 01:30	
+ 03:00	莫斯科	+ 00:30	
+ 02:00	东欧	+ 12:45	查塔姆群岛
+ 01:00	中欧		

### <注>

- 在步骤 4 设置了日期后，即使 TCG 开关设为 F-RUN 或 R-RUN，一旦改变开关位置，内部时钟仍然立即开始计时。  
要取消设置日期、时间或时区过程中的设置，在按住 SHIFT 键的同时将 TCG 开关设为 F-RUN 或 R-RUN。
- 在电源 OFF 状态下，时钟的精确性是每月误差在约 +/-30 秒内。如果需要更精确的时钟读取，请在打开电源时检查时间并再次设置。  
当安装了 AJ-GPS900G GPS 单元且能接收时间时，内部时钟的时间（当地日期/时间）以接收到的时间（世界标准时间）和时区为基础，保持精确。如果日期或时间显示与当地时间有偏差，时区设置可能被关闭了。请再次检查时区设置。（不需要再次设置日期和时间。）



# 第 4 章 录制的调节和设置

## 4-5-3 设置时间码

- 1 将 DISPLAY 开关设为 TC。
- 2 将 TCG 开关设为 SET。
- 3 使用 SHIFT 键、UP(+)键和 DOWN(-)键设置时间码。
- 4 设置 TCG 开关的位置。  
在自由运行模式下选择“F-RUN”运行时间码，或在录制运行模式下选择“R-RUN”运行时间码。

### 更换电池时的时间码

即使电池被更换，备份功能还起作用，时间码发生器继续工作很长时间（约 1 年）。

#### 〈注〉

如果打开 POWER 开关，然后关闭，然后再打开，自由时间码备份的准确度在大约 ± 2 帧。

## 4-5-4 外部锁定时间码

本机内部时间码发生器能被锁定到外部发生器上。此外，外部录像机的时间码发生器能被锁定到本机的内部发生器上。

### 外部锁定的连接示例

如图所示，连接基准视频信号和基准时间码。

示例 1：当锁定到外部信号时

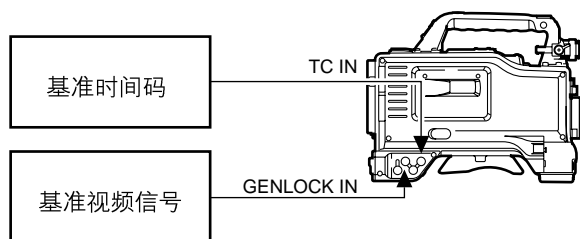

示例 2：当连接多个单元且使用其中之一作为基准单元时

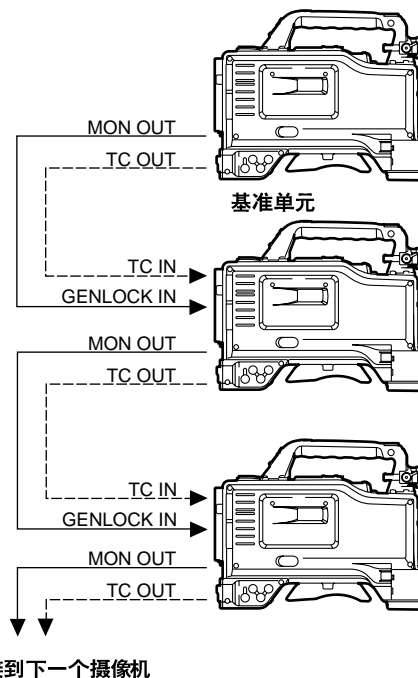

### 外部锁定的操作步骤

请按照下列步骤进行外部锁定。

- 1 将 POWER 开关设为 ON。
- 2 将 TCG 开关设为 F-RUN。
- 3 将 DISPLAY 开关设为 TC。
- 4 提供基准时间码和基准视频信号，它们在相位上分别满足 TC IN 接口和 GENLOCK IN 接口的时间码标准。

内置时间码发生器现在锁定到基准时间码上。锁定后约 10 秒，即使外部提供的基准时间码连接被断开，外部锁定状态仍将被保留。但是，如果录制(REC)期间它被连接或断开，伺服锁定将受到干扰。

#### 〈注〉

当进行外部锁定操作时，时间码立即锁定到外部时间码上，在计数器显示区出现与外部时间码相同的数值。在同步发生器实现稳定的几秒钟内，不要将本机设为录制模式。

# 第 4 章 录制的调节和设置

## 当时间码被外部锁定时的用户比特设置

当时间码被外部锁定时，只有时间数据被锁定到外部时间码的时间数据上。这意味着可以对每个单元分别设置用户比特。当通过执行菜单操作，从 VTR 菜单页打开〈TC/UB〉屏幕，选择 UB MODE 项目的设置为 EXT 时，也可以将用户比特锁定到外部源提供的时间码的用户比特。

## 解除外部锁定

首先停止提供外部时间码，并将 TCG 开关设为 R-RUN。

## 当时间码被外部锁定时，将电源从电池切换到外部电源时

为了确保时间码发生器电源的连续性，将外部电源连到 DC IN 接口，然后取下电池板。如果先取下电池板，不能保证时间码外部锁定的连续性。

## 当时间码被外部锁定时，摄像机单元的同步锁相。

当时间码被外部锁定时，摄像机单元被提供到 GEN LOCK IN 接口的基准视频信号同步锁相。

### 〈注〉

- 当本机作为主机，将外部时间码锁定到多个单元时，必须设置与本机摄像机模式一样的模式。请记住如果同时在系统中使用隔行扫描格式和逐行扫描格式，无法保证图像和时间码的连续性。
- 当本机 MON OUT 接口输出的信号要被用作基准视频信号时，请先将侧部面板上的 OUTPUT SWITCH 开关设为 CAM 位置。

## 4-5-5 设置 UMID 信息

本机支持元数据 UMID。作为 UMID 数据，用户必须首先设置他/她的国家（用 3 个或更少的字符），公司或组织名称（用 4 个或更少的字符）和用户名称（用 4 个或更少的字符）。请参照根据 ISO3166 标准编制的国家代码(\*1)输入国家名称。此处给出输入用户名步骤的一个示例。

- (\*1) 示例: CHN 代表中国,  
USA 代表美国,  
CAN 代表加拿大,  
JPN 代表日本

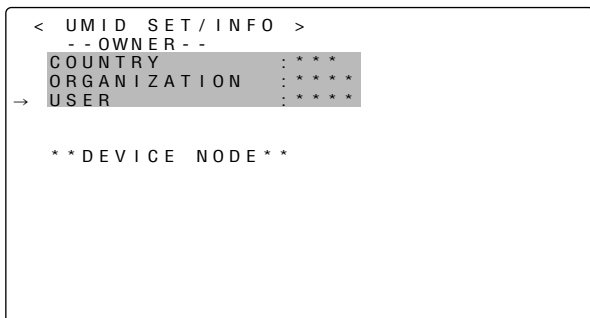

1 通过执行菜单操作，从 VTR 菜单页打开〈UMID SET/INFO〉屏幕。

2 转动 JOG 拨盘键，移动箭头（光标）到“USER”项目。

3 当按了 JOG 拨盘键时，箭头（光标）移动到 USER 输入区域，建立输入模式。

4 再次按 JOG 拨盘键并转动它，直到显示要输入的字符。当转动此键时，显示的字符以如下顺序切换：

空格: □



字母: A—Z



数字: 0—9



符号: ', >, <, /, -

### 〈注〉

对于 COUNTRY 项目，只能选择空格和字母。其它项目没有这个情况。

5 按 JOG 拨盘键来输入字符。

6 转动 JOG 拨盘键，移动箭头（光标）到下一个位置（右边），并重复步骤 4 和 5，设置字符。

7 当输入了字符后，转动 JOG 拨盘键，移动箭头（光标）到“:”位置。

8 当按了 JOG 拨盘键时，箭头（光标）返回到“USER”项目。

9 按 MENU 键，退出菜单操作。

# 第 4 章 录制的调节和设置

## 4-6 取景器屏幕上的菜单显示

### 4-6-1 菜单结构

**USER MENU:** 虽然本机出厂时已经设置了 USER MENU，但用户可以通过执行菜单操作，从 MAIN MENU 页打开〈USER MENU SELECT〉屏幕，按照操作目的和设置频率选择各项的设置，定制能适应用户自身的需要的菜单。当按 MENU 键时，此菜单出现。

**MAIN MENU:** 这能对设置菜单上所有项目进行设置。它能根据操作目的和设置频率按类别分层次地组织。当按住 MENU 键 3 秒或更长时间时，此菜单出现。

**OPTION MENU:** 此菜单为辅助将来可能增加的功能而提供。当按住 LIGHT 键时按 MENU 键，此菜单出现。有关详情，请联络离您最近的维修中心或您的经销商。

### 4-6-2 基本菜单操作

使用 MENU 键和 JOG 拨盘键来选择和输入菜单项目。菜单的结构是分层次的，包括主菜单，子菜单和设置项目菜单。设置的数据被写入并保存在永久存储器内。在此叙述 MAIN MENU 的操作，但对于其它菜单的操作，除了屏幕显示不同，操作步骤都是相同的。

**1** 按 MENU 键 3 秒或更长时间。出现菜单屏幕，包括按类别组织的各个项目。

```
→ ***** MAIN MENU *****  
  
SYSTEM SETTING  
PAINT  
VF  
OPERATION  
FILE  
MAINTENANCE  
VTR MENU  
  
USER MENU SELECT
```

**PAINT:**

当在波形监视器上监视摄像机输出波形的同时要进行具体的图像调节时，使用此项目。通常这需要视频工程师的支持。也能使用外部遥控器单元设置此子目录下的项目，但这仅在本机自身使用时才有效。

**VF:**

此项目用于选择要在取景器屏幕上显示的内容。

**OPERATION:**

此项目用于根据拍摄对象的条件和其它因素改变设置，通常是在本机被摄像师操作时。

**FILE:**

此项目用于读取和写入设置卡数据，并执行镜头文件和其它文件相关的操作。

**MAITENANCE:**

此项目用于执行本机的摄像机单元的维修和检查。

**VTR MENU:**

此项目用于执行本机的录像机单元的维修和检查。

**USER MENU SELECT:**

此项目用于编辑 USER MENU。

**SYSTEM SETTING:**

此项目用于决定本机的录制信号、录制系统等。

**2** 转动 JOG 拨盘键，移动箭头（光标）到想要设置的项目，现在当按 JOG 拨盘键时，子菜单出现。

```
***** MAIN MENU *****  
  
SYSTEM SETTING  
PAINT  
VF  
→ OPERATION  
FILE  
MAINTENANCE  
VTR MENU  
  
USER MENU SELECT
```

# 第 4 章 录制的调节和设置

3 转动 JOG 拨盘键，移动箭头（光标）到想要设置的项目，现在当按 JOG 拨盘键时，设置项目菜单屏幕出现。

```
< OPERATION >
CAMERA ID
SHUTTER SPEED
SHUTTER SELECT
-> USER SW
SW MODE
WHITE BALANCE MODE
USER SW GAIN
IRIS
```

4 转动 JOG 拨盘键，移动箭头（光标）到想要设置的项目，现在当按 JOG 拨盘键时，项目的设置闪烁。

```
< USER SW >
-> USER MAIN SW :S.GAIN*
USER1 SW :000000
USER2 SW :DS.GAIN
```

5 转动 JOG 拨盘键，改变设置。

### 要增加数值

从摄像机前部看过去，按顺时针方向转动 JOG 拨盘键。

### 要减小数值

从摄像机前部看过去，按逆时针方向转动 JOG 拨盘键。每次转动此键，数字以 1 为递增单位改变。当快速转动此键时，数字快速改变，当慢速转动时，设置能被微调。

### 要将一个项目设置为 ON 或 OFF

要将一个项目设置为 ON，从摄像机前部看过去，按顺时针方向转动 JOG 拨盘键。反之，要将一个项目设置为 OFF，从摄像机前部看过去，按逆时针方向转动 JOG 拨盘键。

6 按 JOG 拨盘键。  
设置停止闪烁，设置被输入。

7 要在同一页上改变另一个项目的设置，重复步骤 4 到 6。

8 按 MENU 键，退出菜单操作。  
退出菜单操作模式，操作返回到正常操作模式。

## 4-6-3 选择用户菜单

通过执行菜单操作，从 MAIN MENU 打开 USER MENU SELECT 页，然后打开设置项目菜单屏幕，仅选择那些 USER MENU 所需的项目。

只有被设置的项目才作为 USER MENU 项目被显示。有关操作详情，请参阅“4-6-2 基本菜单操作”。

```
< USER MENU SELECT > (SELECT MODE)
-> SYSTEM
PAINT
VF
OPERATION
FILE
MAINTENANCE
VTR
```

### < 注 >

显示“\*”后，设置项目有生。但是，摄像机相关的项目（3 页，每页 14 个选项，共 42 个）最多可以设 42 个，而录像机相关的项目（1 页或 14 个选项）最多可以设 14 个。

# 第4章 录制的调节和设置

## 4-7 取景器屏幕状态显示

在取景器内能显示图像，本机设置和操作状态的指示灯和字符，讯息，中心和安全区标记，摄像机ID和其它信息。

### 4-7-1 取景器灯显示

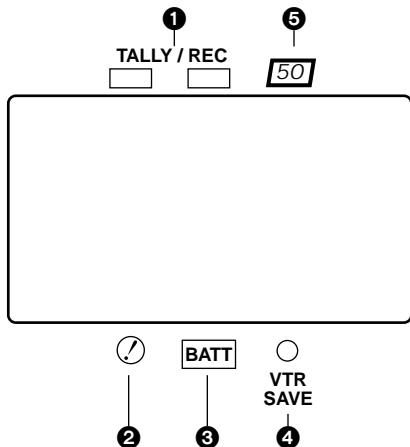

此处图示的取景器是 AJ-VF20P。(有关取景器的详情，请参阅取景器的操作手册。)

#### 1 TALLY/REC (录制) 灯

在录制过程中此灯点亮 (红色)。当发生问题时，此灯闪烁。有关详情，请参阅“6-5 报警系统”。

#### 2 ! (异常操作状态报警) 灯

当本机设置菜单的“!LED”屏幕中的任何设为“ON”的项目操作不正常时，此灯点亮。有关选择用 ! 灯指示项目的详情，请参阅“第7章 菜单描述表”中的<!LED>屏幕项目。

#### 3 BATT (电池) 灯

当电池电压下降到不能正常工作之前几分钟，此灯开始闪烁，而电池不能再使用时，此灯点亮。为防止操作中断，应在电池完全耗尽之前更换电池。详情请参阅“6-5 报警系统”中的部分。

#### 4 VTR SAVE (录像机节电) 灯

当 VTR SAVE/STBY 开关设为 SAVE，此灯点亮。录制期间此灯熄灭。

#### <注>

在录制暂停模式，SAVE 模式自动建立，已超过暂停定时器 (暂时停止时间) 设置的时间后，此灯点亮。

播放暂停模式超过 2 分钟后，SAVE 模式自动建立，此灯点亮。

#### 5 50 (50 Mbps 录制/播放) 灯

当选择了以 50 Mbps 录制或播放的模式，磁带以 50 Mbps 播放时，此灯点亮。

### 4-7-2 取景器屏幕状态显示结构

下图列出了能在取景器内显示的所有项目。

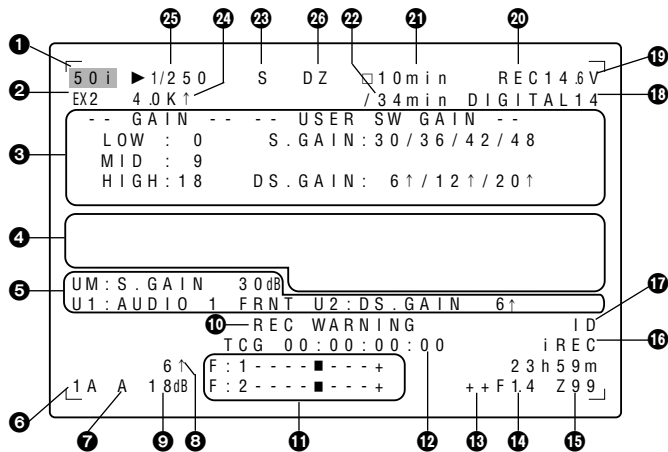

有关详情，请参阅后面几页。

### 4-7-3 选择取景器屏幕显示项目

要选择在取景器屏幕上显示的项目，执行菜单操作，从 VF 页打开 <VF INDICATOR1> 屏幕或 <VF INDICATOR2> 屏幕，将显示选择为 ON 或 OFF，或为每个相关项目选择想要的类型。有关详情，请参阅“4-6-2 基本菜单操作”。

```

->< VF INDICATOR1 >
EXTENDER      : ON
SHUTTER       : ON
FILTER        : ON
WHITE         : ON
GAIN          : ON
IRIS          : S+IRIS
CAMERA ID     : BAR
ID POSITION    : UPPER L
DATE/TIME    : OFF
ZOOM LVL     : ON
COLOR TEMP   : ON
CAMERA MODE  : ON
  
```

```

->< VF INDICATOR2 >
TAPE          : ON
BATTERY       : ON
AUDIO LVL    : ON
TC           : OFF
VTR WARNING  : NORMAL
SAVE LED     : SAVE
  
```

# 第 4 章 录制的调节和设置

显示项目	显示内容	引起显示的状态
① 正在拍摄的摄像机的模式	25P, 50i	指示摄像机正在拍摄的模式状态 (逐行扫描或隔行扫描)。
② 扩展镜	EX2	使用镜头扩展镜时显示。
③ MODE CHECK 专用的显示区 (STATUS: 主增益、用户开关增益)	LOW/MID/HIGH -3 到 30 S.GAIN30/36/42/48 DS.GAIN6 ↑/12 ↑/20 ↑	指示主增益设置。 示例: LOW=0 当 S.GAIN 和 DS.GAIN 功能被安排给用户开关时, 显示相应的增益值。 只有在安排了 S.GAIN 和 DS.GAIN 功能时, 才出现用户开关显示。
(! LED 点亮的原因: 显示在整个屏幕上。 • 在! LED 菜单上选择的项目旁出现感叹号。 • 其对应的! LED 的项目旁出现感叹号。	GAIN (0 dB) GAIN (-3 dB) DS.GAIN SHUTTER WHITE PRE. EXTENDER BLACK STR. MATRIX COLOR COR. FILTER SUPER V 25M/50M ATW D.ZOOM	指示 GAIN 的当前状态。 指示 GAIN 的当前状态。 指示 DS.GAIN 的当前值。 指示当前快门状态。 指示当前的WHITE BAL 状态。 指示当前的扩展镜设置为 EX2 还是 OFF。 指示黑色伸展的当前设置为 ON 还是 OFF。 指示当前的MATRIX 设置为 A, B 还是 OFF。 指示 COLOR CORRECTION 的当前设置为 ON 还是 OFF。 指示当前的滤光镜状态。 指示 SUPER V 的当前设置为 ON 还是 OFF。 指示存储器模式的当前设置为 25M 还是 50M。 指示 ATW 的当前设置为 ON 还是 OFF。 指示数字变焦的当前设置为 ON 还是 OFF。
(FUNCTION: VIDEO OUT)	SW: VTR/CAM/OFF SELECT: VBS/VF/SDI CHAR: ON/OFF	指示 VIDEO OUT 开关的位置。 指示 VIDEO OUT SEL 菜单的设置状态。 指示 CHAR 开关的位置。
(FUNCTION: MONI OUT)	SW: VTR/CAM/OFF CHAR: ON/OFF	指示 VIDEO OUT SEL 菜单的设置状态。 指示 MONITOR OUT CHAR 菜单的设置状态。
(AUDIO: 前控制钮启用/不启用)	CH1: ON/OFF CH2: ON/OFF	如果启用前部CH1 控制钮, 出现 ON; 如果不启用, 出现 OFF。 如果启用前部CH2 控制钮, 出现 ON; 如果不启用, 出现 OFF。
(AUDIO: 麦克风电源状态)	FRONT: ON/OFF REAR: ON/OFF	指示前部麦克风的电源状态。 指示后部麦克风电源的菜单设置状态。
(AUDIO: 通道的输入信号和电平)	FRONT/W.L./REAR CH1/2/3/4	指示各通道的输入信号和电平。
④ 摄像机报警和讯息显示区 (与 AWB, ABB 和开关操作相关的显示)	AWB A ACTIVE AWB B ACTIVE AWB A OK *.* K AWB B OK *.* K AWB BREAK *.* K AWB NG COLOR TEMP LOW COLOR TEMP HIGH LEVEL OVER LOW LIGHT TIME OVER AWB PRESET *.* K ATW MODE CHECK FILTER AWB A VAR *.* K AWB B VAR *.* K	对通道 A 进行 AWB 操作时出现。 对通道 B 进行 AWB 操作时出现。 对通道 A 进行 AWB 操作顺利完成时出现。 对通道 B 进行 AWB 操作顺利完成时出现。 AWB 操作被强行终止时出现。 对通道进行 AWB 操作未顺利完成时出现。状态在第 2 行指示。 警告用户色温太低。 警告用户色温太高。 警告用户亮度太高。 警告用户亮度太低。 警告用户不能在规定时间内完成此操作。 当 AWB 开关被设为 PRE 时出现, 且无法执行 AWB。 指示在 ATW 操作期间, AWB 不能执行。 警告用户在 AWB 操作过程中再次检查滤光镜选择器控制钮的位置。 指示无法将通道 A 设为 VAR 并无法进行 AWB 操作。 指示无法将通道 B 设为 VAR 并无法进行 AWB 操作。

# 第 4 章 录制的调节和设置

显示项目	显示内容	引起显示的状态
<b>④ 摄像机报警和讯息显示区</b> (与 AWB, ABB 和开关操作相关的显示)	ABB ACTIVE ABB OK ABB BREAK ABB NG W-SHD ACTIVE W-SHD OK W-SHD BREAK W-SHD NG LVL OVER B-SHD READY  B-SHD ACTIVE B-SHD OK B-SHD BREAK B-SHD NG B-SHD LVL OVER	ABB 操作过程中出现。 ABB 操作顺利完成时出现。 ABB 操作被强行终止时出现。 ABB 操作未顺利完成时出现。 WHITE SHADING 操作时出现。 WHITE SHADING 操作顺利完成时出现。 WHITE SHADING 操作被强行终止时出现。 指示由于 WHITE SHADING 操作期间亮度电平过高, 白色阴影调节没能顺利完成。 在 ABB 操作期间, 按住 ABB 开关一段时间, 使 BLACK SHADING 操作准备进行时, 出现此显示。 BLACK SHADING 操作时出现。 BLACK SHADING 操作顺利完成时出现。 BLACK SHADING 操作被强行终止时出现。 BLACK SHADING 操作顺利完成时出现。 警告用户在 BLACK SHADING 操作过程中亮度太高。
(开关选择显示)	WHITE: # *. *K  AUTO KNEE: ON/OFF GAIN: **dB SS: 1/***** SS: 1 1/***** SS: SUPER V CC: ***** *K ND: * EXTENDER: ON/OFF IRIS: **F *.*	当 WHITE BAL 开关改变时此显示出现。“A”, “B” 或 “PRE” 在 # 位置显示。。当通道 A, Y 设为 VAR 时显示 VAR *.*。当 ATW 安排给通道 B 时显示 ATW MODE。 AUTO KNEE 开关设为 ON 或 OFF 时出现。 使用 GAIN 选择器开关或 USER 键选择了增益时出现。 选择了快门速度时, 这指示快门速度值。 选择了同步扫描作为快门速度时出现。 选择了 SUPER V 作为快门速度时出现。 选择了 CC 滤光镜设置时出现。 选择了 ND 滤光镜设置时出现。 镜头扩展镜设为 ON 或 OFF 时出现。 当光圈覆写校正改变时显示。
(LOW LIGHT 报警显示)	<b>LOW LIGHT</b>	亮度降低时出现。
(Y GET 值)	***.*%	通过 Y GET ON 设置, 在中心标记附近的输出亮度电平以“%”显示。
(CALL 显示)	<b>CALL</b>	从扩展镜发出调用命令时出现。
(MARKER 显示)	<b>MKR: A/B/OFF</b>	指示目前显示的标记的类型。
<b>⑤ 安排给 USER 键的信息</b> <b>UM: USER MAIN</b> <b>U1: USER1 键</b> <b>U2: USER2 键</b>	INH S.GAIN **dB/OFF DS.GAIN ** ↑ /OFF S.IRIS ON/OFF I.OVR ON/OFF S.BLK -**/OFF  B.STR ON/OFF AUDIO CH1 AUDIO CH2 REC SW  Y GET ON  RET SW  ATW ON/OFF D.ZOOM ON/OFF	禁用 USER 键操作时, 指示 “INH”。 指示为 S.GAIN 选择的值。 指示为 DS.GAIN 选择的值。 指示 S.IRIS 设置为 ON 还是 OFF。 启用 IRIS OVERRIDE 设置 (ON) 时出现。 指示 SUPER BLACK 设为 ON 还是 OFF, 且如果设置为 ON, 它还指示其数值。 指示 BLACK STRETCH (黑色电平梯度补偿) 设为 ON 还是 OFF。 当在音频通道 1 录制的输入信号被切换时显示。 当在音频通道 2 录制的输入信号被切换时显示。 仅在 USER 键用作 REC 开关功能的情况下, 操作 MODE CHECK 键的过程中出现。 测量输出亮度等级的功能 (中心标记附近区域约 3 秒钟, 以 % 计) 设为 ON 时出现。 仅在 USER 键用作 RET 开关功能的情况下, 操作 MODE CHECK 键的过程中出现。 正在操作 ATW 时出现。 指示 D.ZOOM 设为 ON 或 OFF。

# 第 4 章 录制的调节和设置

显示项目	显示内容	引起显示的状态
⑥ 滤光镜位置	1 到 4 A 到 D -	指示 ND 滤光镜的位置。 指示 CC 滤光镜的位置。 指示滤光镜未设置在合适的位置。
⑦ WHITE BAL 开关位置	A B P T	指示 WHITE BAL 开关设为通道 A。 指示 WHITE BAL 开关设为通道 B。 指示 WHITE BAL 开关设为 PRE。 指示未设置 ATW 模式。
⑧ 累积增益显示	6 ↑ / 12 ↑ / 20 ↑	当此功能工作时，指示累积增益的值 (DS.GAIN)。
⑨ 增益值	* * dB	指示当前的增益值。
⑩ 录像机报警，信息	REC WARNING SLACK E-*** HUMID  SERVO RF TEST MODE BACKUP BATT EMPTY WIRELESS-RF	指示录制过程中出现了故障。 指示机械出现了故障。根据相关故障的性质，可能自动关闭电源。 <注> 有关此区域显示的代码详情，请参阅“6-3-2 出错代码”。 指示有结露形成。 指示在录制或播放过程中，伺服锁定不工作。 指示来自磁带的信号电平下降。 指示当前建立了时效模式。 指示需要更换备用电池。 指示来自无线麦克风接收器的 RF 信号电平下降。
⑪ AUDIO 输入系统和电平计	- - - - ■ - - - + F W R	指示所选的音频通道和其音频电平。 AUDIO IN 开关设为 FRONT 位置时出现。 AUDIO IN 开关设为 WIRELESS 位置时出现。 AUDIO IN 开关设为 REAR 位置时出现。
⑫ 时间码显示	TCG 12:59:59:20 TCR 12:59:59:20 (V)UBG AB CD EF 00 (V)UBR 12 34 56 78 CTL -01:59:59:20	指示 TCG (时间码发生器) 值。 指示 TCR (时间码读取器) 值。 指示 UBG VUBG 显示。 指示 UBR VUBR 显示。 指示 CTL-COUNTER 值。
⑬ 光圈替换值显示	++ + (无显示) - --	当镜头替换值功能起作用时，这指示了提供的补偿量。 ++: 通过全停打开光圈。 +: 通过半停打开光圈。 --: 通过全停关闭光圈。 -: 通过半停关闭光圈。 无显示: 基准状态
⑭ 光圈, f 值	NC OPEN F1.4 到 F22 OPEN CLOSE	未连接镜头电缆时显示。 镜头光圈打开时显示。 指示镜头光圈值 (f-值)。 镜头光圈关闭时显示。 <注> 在使用配备光圈数值显示功能的镜头时，出现这些显示。当光圈为光圈替换值而改变时，这些显示会闪烁。
⑮ 变焦显示	Z00 到 Z99	选择了 INTEVAL REC 模式时出现，且 REC 键对操作不做回应。
⑯ 间歇录制，预录制显示	i (闪烁) iREC (点亮) iREC (闪烁) * * h * * m / * * s P-REC (闪烁) * s	选择了 INTEVAL REC 模式时出现，且 REC 键对操作不做回应。 在 INTERVAL REC 操作过程中出现。 在 INTERVAL REC 待机过程中出现，指示直到下一次录制前的等待时间。 在 PRE REC 操作过程中，指示设置的 PRE REC 时间结束前的剩余时间。
⑰ ID 录制显示	ID	建立起将 ID 叠加到摄像机图像上并将 ID 与图像一起录制的设置时出现。
⑱ 电池类型	AJ-BP490 到 AC-ADPT	在菜单上指示选择的电池类型。使用 AC 适配器输入时，“AC ADPT”出现。



# 第 4 章 录制的调节和设置

显示项目	显示内容	引起显示的状态
19 剩余电池电量/电压	**.*V ***% EMP MAX	以 0.1V 的增量，指示剩余电池电量。 以百分比指示剩余数字电池电量。 电池无电量时出现。 电池电量充足时出现。
20 本机 REC 显示	REC	连接了扩展镜单元和 26 芯接口 (BOTH) 来用字符指示本机的录制状态时出现。在录制过程中此显示点亮，在本机模式正被转换到录制时或发出报警时，此显示闪烁。
21 剩余磁带	***min END INH	通常“***min”点亮，当磁带快到末尾时，此显示闪烁。 磁带到达末尾时，“END”点亮。 禁止录制时，“INH”点亮。
22 盒式磁带总长度	***min	指示盒式磁带的总长度。
23 超级光圈 ON/超级黑色 ON	S B SB	S.IRIS 被设为 ON 时出现。 S.BLK 被设为 ON 时出现。 在 AWB 操作过程中指示色温。
24 色温	*.*K	指示安排给 WHITE BAL 开关的 A, B 和 PRE 位置的色温。(这些值可能是 AWB 操作过程中的存储值或菜单设置值。) 该显示不在 ATW MODE 中出现。
25 快门速度/模式	▶1/*.* 1/60-1/2000 SUPER V	指示快门速度被设为 SYNCHRO SCAN。 指示设置了固定的快门速度。 设置了 SUPER V (高垂直分辨率模式) 时出现。
26 D.ZOOM	DZ	建立了 D.ZOOM 模式时出现。当选择了 FOCUS 模式时，它仅在模式起作用时闪烁。

# 第 4 章 录制的调节和设置

## 选择取景器屏幕显示

	可以在菜单上选择 是否进行显示	建立时的显示状态	仅由 MODE CHECK 键 (*1) 键显示	显示可被清除	播放期间显示
① 正在拍摄的摄像机模式	○	-	●	○	-
② 扩展镜	○	○	●	○	-
③ MODE CHECK 专用的显示范围	-	-	●	○	-
④ 摄像机报警, 讯息显示区	-	○	●	-	-
⑤ 安排给 USER 键的信息	-	○	●	○	-
⑥ 滤光镜位置	○	-	●	○	-
⑦ WHITE BAL 开关位置	○	-	●	○	-
⑧ 累积增益显示	○	-	●	○	-
⑨ 增益值	○	-	●	○	-
⑩ 录像机报警, 信息	○	○	●	○	-
⑪ AUDIO 输入系统和电平计	○	-	4 通道的所有输入信息	○	-
⑫ 时间码显示	○	-	●	○	○ (依照菜单而定)
⑬ 光圈替换值显示	○	○	●	○	-
⑭ 光圈, f-值	○	-	●	○	-
⑮ 变焦显示	○	-	●	○	-
⑯ 间歇录制, 预录制显示	-	○	●	-	-
⑰ ID 录制显示	-	○	○	-	-
⑱ 电池类型	-	-	○	○	-
⑲ 剩余电池电量/电压	○	-	●	○	-
⑳ 本机 REC 显示	○	○	●	○	-
㉑ 剩余磁带	○	-	●	○	-
㉒ 盒式磁带总长度	-	-	○	○	-
㉓ 超级光圈 ON/超级黑色 ON	○	○	●	○	-
㉔ 色温显示	○	○	●	○	-
㉕ 快门速度/模式	○	○	●	○	-
㉖ D.ZOOM	-	○	●	-	-

\*1 ○: 仅在操作 MODE CHECK 键时出现

●: 显示始终出现, 与菜单无关。

# 第 4 章 录制的调节和设置

## 4-7-4 显示模式和设置改变/调节结果的讯息

通过设置显示模式项目，可以为在设置中所做的改变和通知用户调节结果的讯息选择多种显示模式：例如，显示的项目可以被限制在一个选定的数目或根本不显示。要选择显示模式，执行菜单操作，从 VF 页打开〈VF DISPLAY〉屏幕，并选择 DISP MODE 项目的设置。  
有关详情，请参阅“4-6-2 基本菜单操作”。

```

->< VF DISPLAY >
DISP CONDITION      : NORMAL
DISP MODE           : 3
VF OUT              : Y
VF DTL              : 3
ZEBRA1 DETECT       : 070%
ZEBRA2 DETECT       : 085%
ZEBRA2              : SPOT
LOW LIGHT LVL       : 35%
ECU MENU DISP       : OFF
50M INDICATOR       : OFF
MARKER / CHAR LVL   : 50%
    
```

### 设置改变/调节结果的讯息和显示模式

显示讯息的状态	讯息	显示模式设置		
		1	2	3
当滤光镜选择已改变时	滤光镜: n (n=1, 2, 3, 4), m (m=A, B, C, D)	×	×	○
当增益设置已改变时	GAIN: n dB (n=-3, 0, 3, 6, 9, 12, 15, 18, 21, 24, 27, 30)	×	×	○
当 WHITE BAL 开关设置已改变时	WHITE: n (n=ACH, BCH, PRESET)	×	×	○
当 OUTPUT/AUTO KNEE 开关已设为 AUTO KNEE 或 OFF 时	AUTO KNEE: ON (或 OFF)	×	○	○
当快门速度/模式设置已改变时	SS: 1/60 (或 1/120, 1/250, 1/500, 1/1000, 1/2000, S.SCAN)	×	○	○
当白平衡 (AWB) 已调节时	例) AWB A OK 3.2K	×	○	○
当黑平衡 (ABB) 已调节时	例) ABB OK	×	○	○
当选择了扩展镜时	例) EXTENDER ON	×	×	○
当选择了一个用户键时	例) UM: S.GAIN 30 dB	×	○	○
当选择了一个标记选择键时	例) MKR A	×	×	○
当处于光圈覆写状态时	例) ++ F 5.6	×	○	○

○: 显示讯息  
×: 不显示讯息

## 4-7-5 设置标记显示

能为中心标记、安全区标记、安全区区域和帧标记选择 ON, OFF 或显示类型。要进行选择，执行菜单操作，从 VF 页打开〈VF MARKER〉屏幕，选择每个项目的显示模式。  
有关操作详情，请参阅“4-6-2 基本菜单操作”。

```

T-> < VF MARKER > MKR: A
TABLE           : A
CENTER MARK     : 1
SAFETY ZONE     : 2
SAFETY AREA     : 90%
FRAME SIG       : 4:3
FRAME MARK      : OFF
FLAME LVL       : 15
    
```

< 注 >  
屏幕右上角的标记 MKR:A, 表明显示状态。要检查 TABLE B 的设置，请按 MARKER SELECT 以显示 MKR:B。

## 4-7-6 设置摄像机 ID

摄像机 ID 在 CAMERA ID 屏幕上设置。  
可使用字符或空格，最多十个。

< 注 >  
设置菜单显示时，即使输出彩条信号，摄像机 ID 也不显示。

**1** 执行菜单操作，从 OPERATION 页打开〈CAMERA ID〉屏幕。

```

->< CAMERA ID >

ID1 : ABCDEFGHIJ
ID2 : ABCDEFGHIJ
ID3 : ABCDEFGHIJ
    
```

**2** 转动 JOG 拨盘键，将箭头（光标）移动到“ID 1:到 3”项目上。

# 第4章 录制的调节和设置

- 按下 JOG 拨盘键时，箭头（光标）移动到 ID 输入区，建立输入模式。
- 再次按 JOG 拨盘键，转动 JOG 拨盘键，直到要设置的字符出现。  
转动拨盘键时，显示的字符以如下顺序切换：  
空格：□  
↓  
字母：A - Z  
↓  
数字：0 - 9  
↓  
符号：', >, <, /, -
- 按 JOG 拨盘键来输入字符。
- 转动 JOG 拨盘键，移动箭头（光标）到下一个位置（右边），并重复步骤 4 和 5，设置字符。
- 当输入了字符后，转动 JOG 拨盘键，移动箭头（光标）到“:”位置。
- 当按下 JOG 拨盘键时，箭头（光标）返回到 ID 1:，ID 2: 或 ID 3:项目。
- 按下 MENU 键，退出菜单操作。  
设置菜单被清除，表示本机当前状态的显示出现在取景器屏幕的顶部和底部。  
(注)  
如果 VF INDICATOR 屏幕上的“CAMERA ID”已设为“BAR”，则摄像机 ID 与彩条信号同时录制。

## 4-7-7 模式检查屏幕显示 (MODE CHECK 键功能)

能在取景器中显示用来检查本机设置和模式的屏幕。  
每次按下本机的 MODE CHECK 键，按如下顺序选择四种屏幕显示之一：STATUS 屏幕显示 → !LED 屏幕显示 → FUNCTION 屏幕显示 → 音频屏幕显示。  
每种屏幕被显示约 3 秒种。在显示一种屏幕时按下 MODE CHECK 键，则显示下一个屏幕。  
要选择是否显示屏幕，执行菜单操作，从 VF 页打开 (MODE CHECK IND) 屏幕，选择每种屏幕显示为 ON 或 OFF。

```
→< MODE CHECK IND >  
  
STATUS           : ON  
! LED           : ON  
FUNCTION        : ON  
AUDIO           : ON  
P.ON IND       : ON
```

## 4-7-8 标记检查屏幕显示 (MARKER SELECT 键功能)

能在取景器中显示用来检查本机标记状态的屏幕。  
每次按下本机的 MARKER SELECT 键，按如下顺序选择两种屏幕显示之一或没有显示：A 标记屏幕显示 → B 标记屏幕显示 → 无显示。  
当显示一种屏幕时按下 MARKER SELECT 键，则显示下一个屏幕。在此之前，执行菜单操作，从 VF 页打开 (VF MARKER) 屏幕，选择 A 作为 TABLE 项目的设置，并为其它项目选择标记信息。  
下一步，选择 B 作为 TABLE 项目的设置，并为其它项目选择标记信息。  
举例来说，如果为 FRAME SIG 项目选择“16:9”作为 A 标记信息，而为 FRAME SIG 项目选择“4:3”作为 B 标记信息，则可以随时根据需要，通过操作 MARKER SELECT 键检查 16:9 和 4:3 宽高比。

## 4-7-9 在取景器上检查返回视频信号

当按住镜头 RET 键时，能在取景器上观看输入到 GENLOCK IN 接口的返回视频信号。  
要启用此功能，执行菜单操作，从 OPERATION 页打开 (SW MODE) 屏幕，将 RET SW 项目的设置选择为 CAM RET。

```
→< SW MODE >  
  
RET SW           : REC CHECK  
S.BLK LVL       : -10  
AUTO KNEE SW    : ON  
SHD, ABB SW CTL : ON  
COLOR BARS      : FULL BARS  
S.GAIN OFF      : L/M/H  
DS.GAIN OFF     : DS.GAIN  
D.ZOOM SEL      : ZOOM  
ECU DATA SAVE  : OFF
```

# 第4章 录制的调节和设置

## 4-8 菜单驱动功能设置

使用本机的菜单可以设置功能。

### 4-8-1 设置 USER SW GAIN 切换

除了标准的增益设置 L, M 和 H 外, 本机还能使用 S.GAIN (超级增益) 模式功能和 DS.GAIN (电子超级增益) 模式功能。S.GAIN (超级增益) 模式功能可提供 30 dB 或更多的模拟增益增加, DS.GAIN (电子超级增益) 模式功能可提供使用逐行扫描的累积类型的增益增加。

要选择这些功能, 执行菜单操作, 从 OPERATION 页打开 (USER SW GAIN) 屏幕, 选择使用 S.GAIN 项目和 DS.GAIN 项目的增益设置。

举例来说, 如果把 S.GAIN 和 DS.GAIN 功能安排给了 USER MAIN 键, USER1 键或 USER2 键, 通过三个 USER 键的组合, 能实现三种不同类型的增益增加。

#### 1) 要增加增益而不增加可察觉的杂波

将 L, M 或 H 值与 DS.GAIN 功能结合。

#### 2) 要增加一般的模拟增益 (在此情况下, 将增加杂波量)

仅使用 S.GAIN 功能。

#### 3) 要以超高灵敏度模式使用本机

将 S.GAIN 功能和 DS.GAIN 功能结合起来使用。(这使得增益能增加多达 68 dB。)

但是, 要注意由于 DS.GAIN 增加得越高, 对于运动的对象, 余像也变得越明显。

对于运动的对象, 使用最多 +12 dB 的增益增加。

当本机以逐行扫描模式使用时, DS.GAIN 功能不起作用。

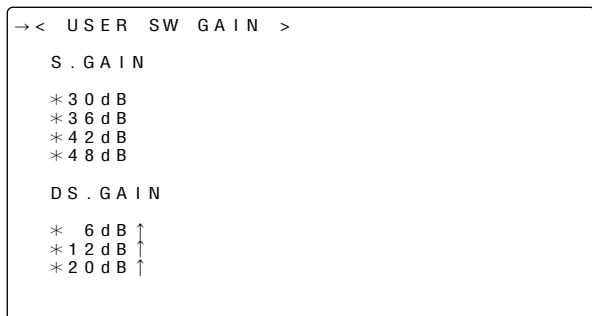

#### 设置项目和详情

**S.GAIN:** 有星号的增益增加是有效的。没有星号的则是无效的。

**DS.GAIN:** 有星号的累积增益增加是有效的。没有星号的则是无效的。

### 4-8-2 选择视频输出信号

可以选择从 VIDEO OUT 接口和 MON OUT 接口输出的信号。要选择此功能, 执行菜单操作, 从 SYSTEM SETTING 页打开 (OUTPUT SEL) 屏幕, 选择 VIDEO OUT SEL 项目的 VIDEO OUT 信号, 选择要叠加到 OUTPUT CHAR 项目和 MONITOR OUT CHAR 项目的 VIDEO OUT 信号和 MONITOR OUT 信号上的字符类型, 并选择是否要将字符叠加到 MONITOR OUT 信号上。

当安装了 AJ-A902G 扩展台时, 可以将 SDI OUT 信号作为被选作 VIDEO OUT 信号的信号输出。

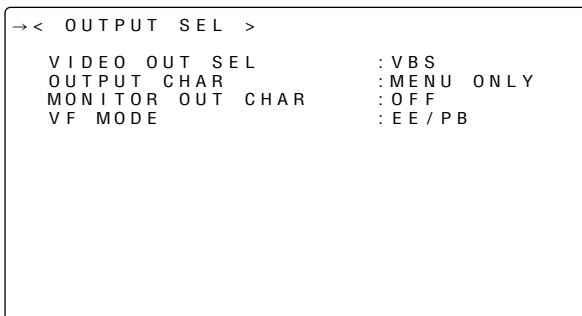

#### 设置项目和详情

项目	可变范围	说明
VIDEO OUT SEL	VBS VF Y SDI	用于选择 VIDEO OUT 接口的输出信号。 <b>VBS:</b> 输出普通的合成信号。 <b>VF:</b> 输出取景器的 Y 信号。同时, 叠加状态显示。 <b>Y:</b> 输出 Y 复合信号。 <b>SDI:</b> 仅在安装了 AJ-A902G 扩展台时才能选择此项目, 此时输出 SDI 信号。
OUTPUT CHAR	TC STATUS MENU ONLY	用于设置要叠加到 VIDEO OUT 接口 (ANALOG 或 SDI) 和 MON OUT 接口输出信号上的字符的类型。 <b>TC:</b> 显示时间码。(当菜单被显示时, 菜单出现。) <b>STATUS:</b> 显示所有与叠加到取景器上的字符相同的字符。(当菜单被显示时, 菜单出现。) <b>MENU ONLY:</b> 仅在菜单被显示时出现。通常无任何显示。
MONITOR OUT CHAR	ON OFF	用于选择是否将为侧部面板上 VIDEO OUT CHARACTER 开关而建立的设置字符独立地叠加到 MON OUT 接口。 <b>ON:</b> 叠加字符。 <b>OFF:</b> 不叠加字符。

# 第 4 章 录制的调节和设置

## 4-8-3 选择 F.AUDIO LEVEL 控制钮功能

此功能可以使用 F.AUDIO LEVEL 控制钮来调节录音电平。要选择此功能，执行菜单操作，从 VTR MENU 页打开《MIC/AUDIO》屏幕，然后使用 FRONT VR CH1 和 FRONT VR CH2 项目来设置选作输入信号的系统，启用或禁用 F.AUDIO LEVEL 控制钮。

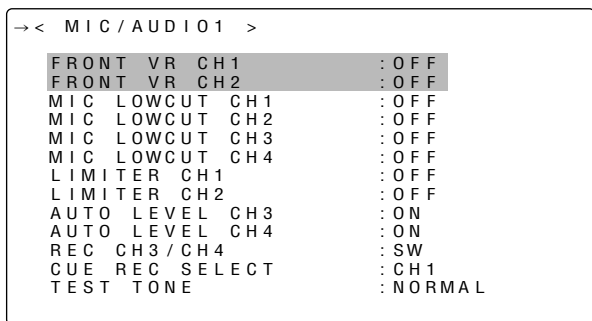

### Setting items and what is set

项目	可变范围	说明
FRONT VR CH1	FRONT W.L REAR ALL OFF	用于选择对音频 CH1 所选的输入信号，是否启用 F.AUDIO LEVEL 控制钮。 <b>FRONT:</b> 仅在选择了 FRONT 时，控制钮才起作用。 <b>W.L.:</b> 仅在选择了 WIRELESS 时，控制钮才起作用。 <b>REAR:</b> 仅在选择了 REAR 时，控制钮才起作用。 <b>ALL:</b> 选择任何输入，控制钮都起作用。 <b>OFF:</b> 选择任何输入，控制钮都不起作用。即使旋转控制钮，录制电平也不改变。
FRONT VR CH2	FRONT W.L REAR ALL OFF	用于选择对音频 CH2 所选的输入信号，是否启用 F.AUDIO LEVEL 控制钮。 <b>FRONT:</b> 仅在选择了 FRONT 时，控制钮才起作用。 <b>W.L.:</b> 仅在选择了 WIRELESS 时，控制钮才起作用。 <b>REAR:</b> 仅在选择了 REAR 时，控制钮才起作用。 <b>ALL:</b> 选择任何输入，控制钮都起作用。 <b>OFF:</b> 选择任何输入，控制钮都不起作用。即使旋转控制钮，录制电平也不改变。

## 4-8-4 给 USER MAIN, USER1 和 USER2 键安排功能

能将想要的功能分配给 USER MAIN, USER1 和 USER2 键。要选择此功能，执行菜单操作，从 OPERATION 页打开《USER SW》屏幕，设置 USER MAIN SW 项目、USER1 SW 项目和 USER2 SW 项目想要的各个功能。

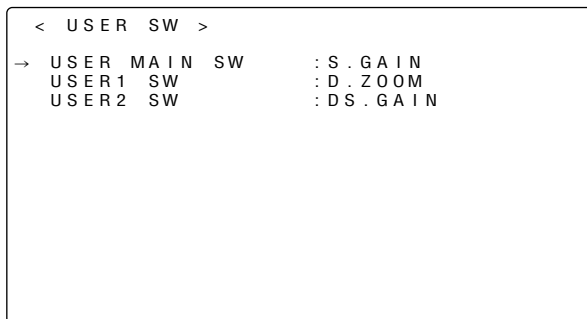

### 能选择的功能

- INH:** 不安排任何功能。
- S.GAIN:** 安排 S.GAIN 功能。
- DS.GAIN:** 安排 DS.GAIN 功能。
- S.IRIS:** 安排 SUPER IRIS 功能。当提供背光补偿时，这是很有用的。
- I.OVR:** 安排 IRIS 替换值功能。这改变了自动光圈模式中的目标（基准）值。要改变目标值，先建立此模式，然后按 JOG 拨盘键，使目标值能被改变。通过顺时针或逆时针转动 JOG 拨盘键能改变目标值。在取景器屏幕上的光圈显示区的左面，显示“+”，“++”，“-”或“- -”。在要改变的位置停止转动 JOG 拨盘键，按下 JOG 拨盘键来输入目标值的改变值。当解除此模式或关闭电源时，恢复到基准值。  
  - +:** 通过半停打开光圈。
  - + +:** 通过全停打开光圈。
  - :** 通过半停关闭光圈。
  - -:** 通过全停关闭光圈。
  - 无显示:** 基准状态保持不变。
- S.BLK:** 安排 SUPER BLACK 功能。此功能将黑电平降低到消隐电平之下。
- B.STR:** 安排 BLACK 扩展功能。此功能使黑色层次更突出。
- AUDIO CH1:** 安排切换通道 1 输入信号的功能。每按一次，以 FRONT→W.L.→REAR 的顺序切换。请注意，操作 AUDIO IN 开关也可以改变设置。最后操作的控制钮优先。
- AUDIO CH2:** 安排切换通道 2 输入信号的功能。每按一次，以 FRONT→W.L.→REAR 的顺序切换。请注意，操作 AUDIO IN 开关也可以改变设置。最后操作的控制钮优先。

# 第 4 章 录制的调节和设置

- REC SW:** 安排录像机的 START 键的功能。
- Y GET:** 安排显示中心标志区的亮度电平的功能。
- RET SW:** 安排镜头 RET 键的功能。
- ATW:** 安排白平衡自动跟踪类型的功能。
- D.ZOOM:** 镜头以 2:1 的宽高比推近。它也是有效的聚焦辅助功能。

〈注〉

当用于录制的摄像机操作模式设为 50i 时，操作该功能会强制将操作切换到 25P 模式。

## 4-8-5 手动设置色温

使用色温设置，能手动调节白平衡。能对 WHITE BAL 开关的 PRST, A 和 B 设置执行手动色温设置。

执行菜单操作，从 OPERATION 页打开 〈WHITE BALANCE MODE〉 屏幕，选择 VAR 作为 AWB A 项目和 AWB B 项目的设置。手动色温调节功能现在有效。

使用 COLOR TEMP PRE 项目, COLOR TEMP A 项目和 COLOR TEMP B 项目设置色温。

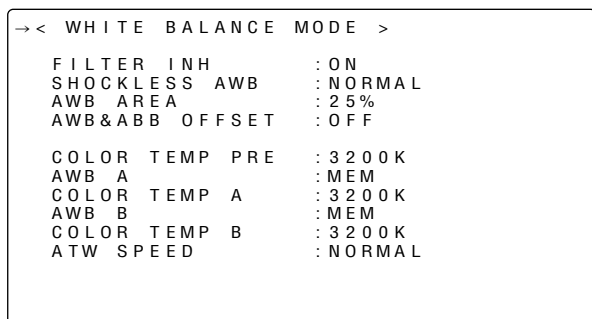

## 4-9 数据处理

### 设置卡

使用设置存储卡（选购附件）可以保存设置菜单内容。使用此数据能加速再现合适的设置状态的过程。

- 可以使用多媒体卡或 SD 存储卡作为设置卡。

### 4-9-1 操作设置卡

在电源打开之前或之后，能插入或取出设置卡。

#### 插入设置卡

打开开关盖子，将设置卡（选购附件）有切块的一面朝上，插入设置卡插槽，并关上盖子。

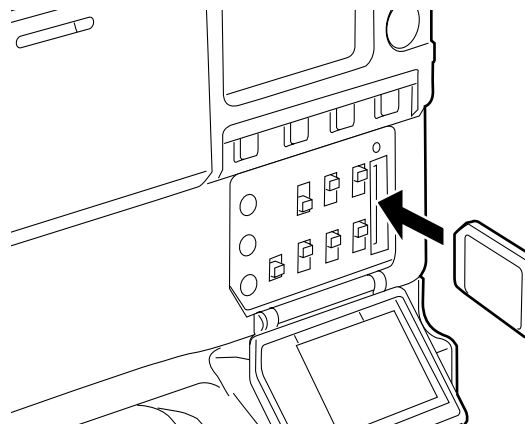

〈注〉

安装设置卡之前，请检查卡的朝向是否正确。如果卡遇到阻碍或插入困难，可能意味着卡的方向可能反了或上下颠倒了。不要硬插，而要再次检查卡的方向，并正确插入。

#### 取出设置卡

打开开关盖子，检查 BUSY 灯不是点亮的，然后向本机内更深处理设置卡。这使卡从插槽中部分弹出。抓住卡，取出卡，然后关上开关盖子。

在使用和保存设置卡时，请记住下列要点。

- 避免高温和高湿。
- 避免接触水。
- 避免电流。

将设置卡留在本机内，关上盖子。

# 第 4 章 录制的调节和设置

## 4-9-2 设置卡操作

要格式化设置卡，将设置数据保存在卡上或从卡上读取保存的数据，首先执行菜单操作，从 FILE 页打开 <CARD READ/WRITE> 屏幕。

```
→< CARD READ/WRITE >
R . SELECT      : 1
  READ
W . SELECT      : 1
  WRITE
CARD CONFIG
TITLE READ

TITLE :
1 : ***** 5 : *****
2 : ***** 6 : *****
3 : ***** 7 : *****
4 : ***** 8 : *****
```

### 格式化设置卡

- 1 执行菜单操作，显示“CARD READ/WRITE”屏幕。
- 2 转动 JOG 拨盘键，将箭头（光标）移动到 CARD CONFIG 项目上。
- 3 当按下 JOG 拨盘键时，屏幕上出现下列讯息。

```
CONFIG?
YES
→ NO
```

- 4 要进行设置卡格式化，请转动 JOG 拨盘键将箭头（光标）移动到 YES 上，并按下 JOG 拨盘键。当卡的格式化完成后，出现下列讯息。

```
CONFIG OK
```

按下 JOG 拨盘键时，如果出现下列讯息之一，则不会对卡进行格式化。

出错讯息	解决方法
CONFIG NG NO CARD (设置卡没有插入)	插入卡。
CONFIG NG ERROR (卡不能格式化)	卡可能损坏了。 请更换卡。
CONFIG NG WRITE PROTECT	取出卡以取消写保护。

- 5 按 MENU 键退出菜单操作。  
设置菜单被清除，表示本机当前状态的显示出现在取景器屏幕的顶部和底部。

### <注>

当 CARD READ/WRITE 屏幕打开时插入设置卡，则数据标题不能被识别。请将箭头（光标）移动到 TITLE READ 项目上，并按下 JOG 拨盘键。  
数据标题被识别，并显示此标题。

### 在卡上保存数据设置

- 1 执行菜单操作，显示“CARD READ/WRITE”屏幕。

#### 选择文件号。

- 2 转动 JOG 拨盘键将箭头（光标）移动到 W.SELECT 项目，并按下 JOG 拨盘键。

```
< CARD READ/WRITE >
R . SELECT      : 1
  READ
→ W . SELECT      : 1
  WRITE
CARD CONFIG
TITLE READ

TITLE :
1 : ***** 5 : *****
2 : ***** 6 : *****
3 : ***** 7 : *****
4 : ***** 8 : *****
```

- 3 转动 JOG 拨盘键，选择从 1 到 8 之间的一个数，并按下 JOG 拨盘键。



# 第 4 章 录制的调节和设置

给选定的文件加标题。

4 转动 JOG 拨盘键将箭头（光标）移动到“TITLE:”项目。

```

< CARD READ/WRITE >
R . SELECT          : 1
  READ
W . SELECT          : 1
  WRITE
CARD CONFIG
TITLE READ
→ TITLE:
1 : *****      5 : *****
2 : *****      6 : *****
3 : *****      7 : *****
4 : *****      8 : *****
    
```

5 按下 JOG 拨盘键时，箭头（光标）移动到标题输入区，建立输入模式。

```

< CARD READ/WRITE >
R . SELECT          : 1
  READ
W . SELECT          : 1
  WRITE
CARD CONFIG
TITLE READ
↓
TITLE:
1 : *****      5 : *****
2 : *****      6 : *****
3 : *****      7 : *****
4 : *****      8 : *****
    
```

6 再次按下 JOG 拨盘键，转动此键，直到要设置的字符出现。

当转动此键时，显示的字符以如下顺序切换：

- 空格: □
- ↓
- 字母: A - Z
- ↓
- 数字: 0 - 9
- ↓
- 符号: ', >, <, /, -

7 按下 JOG 拨盘键，输入字符。

8 转动 JOG 拨盘键，将箭头（光标）移动到下一个位置（右边），重复步骤 6 和 7 来设置字符（最多 8 个）。

将数据设置保存到选定的文件中。

9 输入标题后，请转动 JOG 拨盘键将箭头（光标）移动到“:”位置。

```

< CARD READ/WRITE >
R . SELECT          1
  READ
W . SELECT          1
  WRITE
CARD CONFIG
TITLE READ
↓
TITLE:
1 : *****      5 : *****
2 : *****      6 : *****
3 : *****      7 : *****
4 : *****      8 : *****
    
```

10 按下 JOG 拨盘键时，箭头（光标）返回到 TITLE: 项目上。

11 转动 JOG 拨盘键，将箭头（光标）移动到 WRITE 项目上。

12 按下 JOG 拨盘键时，出现下列讯息。

```

WRITE?
→ YES
  NO
TITLE:
    
```

按下 JOG 拨盘键时，如果出现下列讯息之一，数据不能被保存。

出错讯息	解决方法
WRITE NG NO CARD (设置卡没有插入)	插入卡。
WRITE NG FORMAT ERROR (格式化出错)	卡被本机以外的其它设备格式化。请更换卡。
WRITE NG ERROR (不能保存数据)	卡可能损坏了。请更换卡。
CONFIG NG WRITE PROTECT	取出卡以取消写保护。

# 第 4 章 录制的调节和设置

13 转动 JOG 拨盘键，将箭头（光标）移动到 YES 上，并按下 JOG 拨盘键。  
当数据保存完成时，出现下列讯息。

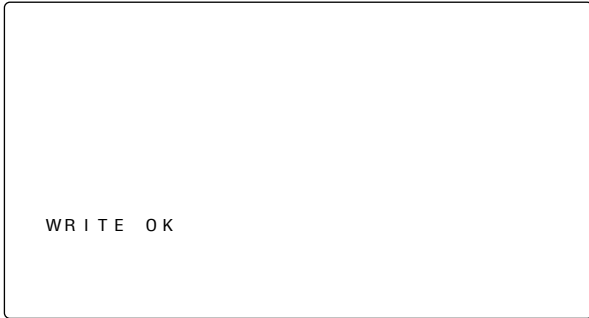

14 按 MENU 键退出菜单操作。  
设置菜单被清除，表示本机当前状态的显示出现在取票器屏幕的顶部和底部。

## 装载保存在卡上的数据

1 执行菜单操作，显示“CARD READ/WRITE”屏幕。  
如果在保存数据时给其加标题，则标题也将显示。

### 选择文件号。

2 转动 JOG 拨盘键，将箭头（光标）移动到 R.SELECT 项目上，并按下 JOG 拨盘键。

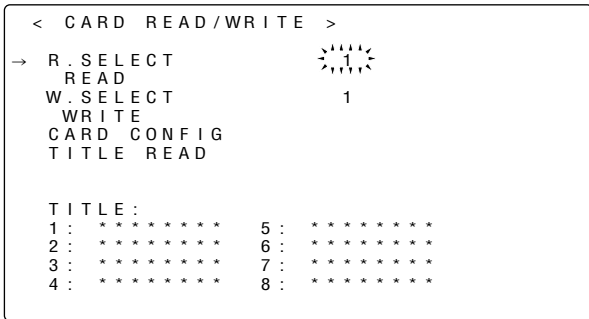

3 转动 JOG 拨盘键选择从 1 到 8 之间任何一个数，并按下 JOG 拨盘键。

### 将数据设置保存到选定的文件中。

4 转动 JOG 拨盘键，将箭头（光标）移动到 READ 项目上。

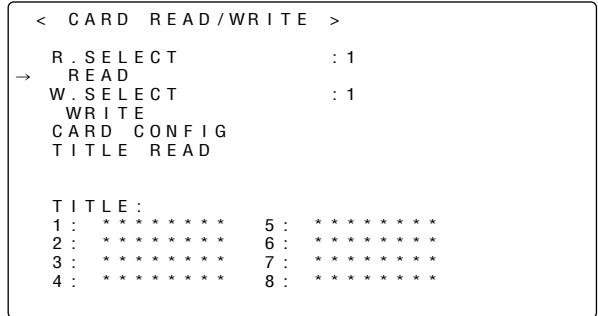

5 按下 JOG 拨盘键时，出现下列讯息。

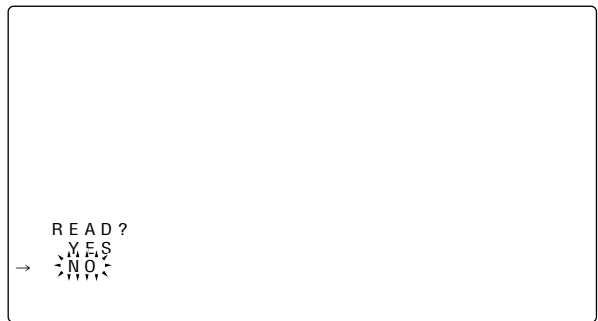

6 转动 JOG 拨盘键，将箭头（光标）移动到 YES 上，并按下 JOG 拨盘键。  
当数据装载完成后，出现下列讯息。

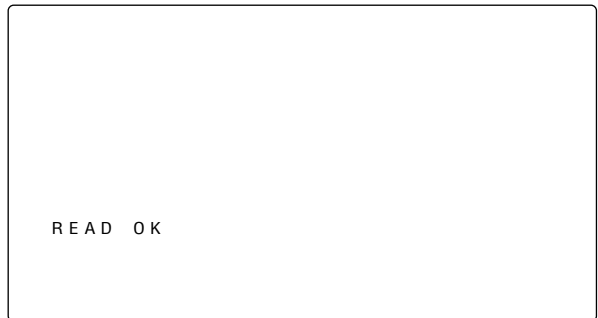

# 第 4 章 录制的调节和设置

按下 JOG 拨盘键时，如果出现下列讯息之一，数据不能被装载。

出错讯息	解决方法
READ NG NO CARD (设置卡没有插入)	插入卡。
READ NG FORMAT ERROR (格式化出错)	卡被本机以外的其它设备格式化。 请更换卡。
READ NG NO FILE (找不到文件)	保存文件数据。
READ NG ERROR (不能装载数据)	不能装载由本机以外的其它设备保存的数据。

7 按 MENU 键退出菜单操作。  
设置菜单被清除，表示本机当前状态的显示出现在取景器屏幕的顶部和底部。

## 4-9-3 如何使用用户数据

设置数据能被写入本机内部存储器的用户区，且可以从此区装载。  
使用此数据能加快再现合适设置状态的过程。

要写入数据，执行菜单操作，从 FILE 页打开 <INITIALIZE> 屏幕，要读取已写入的用户数据，首先执行菜单操作，从 FILE 页打开 <SCENE> 屏幕。

```
→< INITIALIZE >
READ FACTORY DATA
WRITE USER DATA
```

```
→< SCENE >
READ USER DATA
SCENE SEL          : 1
READ
WRITE
RESET

TITLE1 : *****
TITLE2 : *****
TITLE3 : *****
TITLE4 : *****
```

## 在用户区写入设置数据

1 执行菜单操作，打开 <INITIALIZE> 屏幕。

2 转动 JOG 拨盘键，将箭头（光标）移动到 WRITE USER DATA 项目上。

```
< INITIALIZE >
READ FACTORY DATA
→ WRITE USER DATA
```

3 按下 JOG 拨盘键时，出现下列讯息。

```
WRITE?
  YES
→ NO
```

4 转动 JOG 拨盘键，将箭头（光标）移动到 YES 上，并按下 JOG 拨盘键。  
数据设置被写入本机内部存储器的用户区。

5 按 MENU 键退出菜单操作。

## 装载用户数据

1 执行菜单操作，打开 <SCENE> 屏幕。

2 转动 JOG 拨盘键，将箭头（光标）移动到 READ USER DATA 项目上。

# 第4章 录制的调节和设置

3 按下 JOG 拨盘键时，出现下列讯息。



4 转动 JOG 拨盘键，将箭头（光标）移动到 YES 上，并按下 JOG 拨盘键。  
正在读取写入本机内部存储器用户区的数据，设置完成。

5 按 MENU 键退出菜单操作。

## 4-9-4 如何使用场景文件数据

设置数据可以保存在本机内部存储器的场景文件区，且能从此区读取写入的数据。能登记多达四个场景文件。通过使用此数据，能加速建立合适的设置状态。  
在工厂，本机的缺省状态被设置在 TITLE1-3 而 FILM-LIKE 参数被设置在 TITLE4。TITLE4 的内容可以被改变。  
要进行相关操作，先执行菜单操作，从 FILE 页打开〈SCENE〉屏幕。

### 写入用于场景文件的设置数据

1 执行菜单操作，打开〈SCENE〉屏幕。

2 转动 JOG 拨盘键，将箭头（光标）移动到 SCENE SEL 项目上。

3 按下 JOG 拨盘键时，场景文件号开始闪烁。转动 JOG 拨盘键，选择要将数据保存到其中的场景文件。

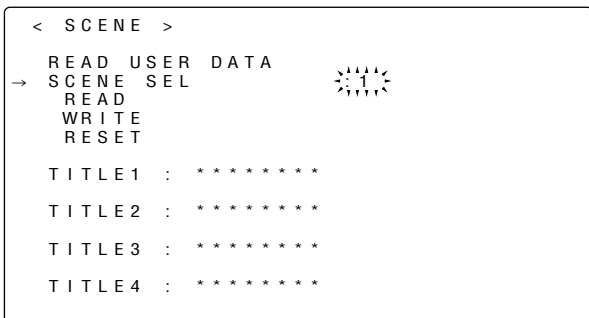

4 按下 JOG 拨盘键，输入场景文件。

5 转动 JOG 拨盘键，将箭头（光标）移动到 WRITE 项目上。

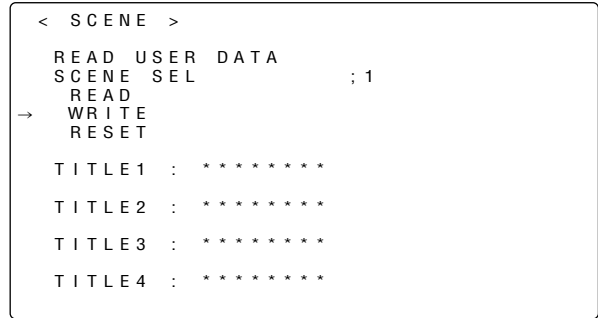

6 按下 JOG 拨盘键时，出现下列讯息。



7 转动 JOG 拨盘键，将箭头（光标）移动到 YES 上，并按下 JOG 拨盘键。  
设置数据现在被保存在本机内部存储器的场景文件区内。

8 按 MENU 键退出菜单操作。

### 读取用于场景文件的设置数据

1 执行菜单操作打开〈SCENE〉屏幕。

2 转动 JOG 拨盘键，将箭头（光标）移动到 SCENE SEL 项目上。

3 按下 JOG 拨盘键时，场景文件号开始闪烁。转动 JOG 拨盘键，选择要从其装载数据的场景文件。

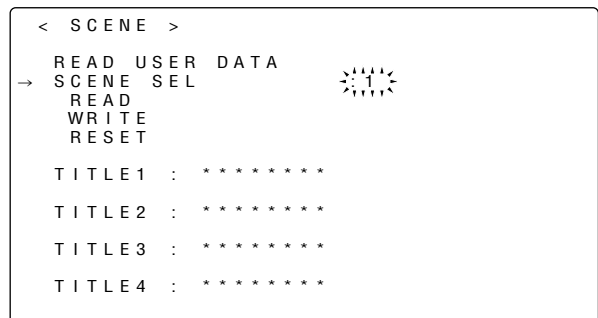

4 按下 JOG 拨盘键，输入场景文件。

# 第 4 章 录制的调节和设置

5 转动 JOG 拨盘键，将箭头（光标）移动到 READ 项目上。

```
< SCENE >
READ USER DATA
SCENE SEL      : 1
→ READ
WRITE
RESET

TITLE1 : *****
TITLE2 : *****
TITLE3 : *****
TITLE4 : *****
```

6 按下 JOG 拨盘键时，出现下列讯息。

```
READ?
YES
→ NO
```

7 转动 JOG 拨盘键，将箭头（光标）移动到 YES 上，并按下 JOG 拨盘键。  
保存在本机内部存储器的场景文件区内的设置数据被读取，设置完成。

8 按 MENU 键退出菜单操作。

## 将用于场景文件的设置数据恢复到出厂设置

1 执行菜单操作打开〈SCENE〉屏幕。

2 转动 JOG 拨盘键，将箭头（光标）移动到 SCENE SEL 项目上。

3 按下 JOG 拨盘键时，场景文件号开始闪烁。转动 JOG 拨盘键，选择数据要被重设的场景文件。

```
< SCENE >
READ USER DATA
→ SCENE SEL      : 1
READ
WRITE
RESET

TITLE1 : *****
TITLE2 : *****
TITLE3 : *****
TITLE4 : *****
```

4 按下 JOG 拨盘键，输入场景文件。

5 转动 JOG 拨盘键，将箭头（光标）移动到 RESET 项目上。

```
< SCENE >
READ USER DATA
SCENE SEL      : 1
READ
WRITE
→ RESET

TITLE1 : *****
TITLE2 : *****
TITLE3 : *****
TITLE4 : *****
```

6 按下 JOG 拨盘键时，出现下列讯息。

```
RESET?
YES
→ NO
```

7 转动 JOG 拨盘键，将箭头（光标）移动到 YES 上，并按下 JOG 拨盘键。  
保存在本机内部存储器的场景文件区内的数据被重设，且恢复到出厂设置。

8 按 MENU 键退出菜单操作。

# 第 4 章 录制的调节和设置

## 给用于场景文件的设置数据添加标题

- 1 执行菜单操作打开 <SCENE> 屏幕。
- 2 转动 JOG 拨盘键将箭头（光标）移动到要添加标题的场景文件 TITLE 1、2、3 或 4 项目。

```
< SCENE >
READ USER DATA
SCENE SEL      : 1
READ
WRITE
RESET
-> TITLE1 : *****
TITLE2 : *****
TITLE3 : *****
TITLE4 : *****
```

- 3 按下 JOG 拨盘键时，箭头（光标）移动到标题输入区，建立输入模式。

```
< SCENE >
READ USER DATA
SCENE SEL      : 1
READ
WRITE
RESET
TITLE1 :  ↓ *****
TITLE2 : *****
TITLE3 : *****
TITLE4 : *****
```

- 4 再次按下 JOG 拨盘键，转动此键，直到要设置的字符出现。  
当转动此键时，显示的字符以如下顺序切换：  
空格：□  
↓  
字母：A - Z  
↓  
数字：0 - 9  
↓  
符号：', >, <, /, -

- 5 按下 JOG 拨盘键，输入字符。
- 6 转动 JOG 拨盘键，将箭头（光标）移动到下一个位置（右边），重复步骤 4 和 5 来设置字符（最多 8 个）。
- 7 输入标题后，请转动 JOG 拨盘键将箭头（光标）移动到“:”位置。
- 8 按下 JOG 拨盘键时，箭头（光标）返回到 TITLE1、2、3 或 4 项目。

- 9 转动 JOG 拨盘键，将箭头（光标）移动到 WRITE 项目上。

- 10 按下 JOG 拨盘键时，出现下列讯息。

```
WRITE?
YES
-> NO<
TITLE:
```

- 11 转动 JOG 拨盘键，将箭头（光标）移动到 YES 上，并按下 JOG 拨盘键。  
标题被保存在本机内部存储器的场景文件区。
- 12 按 MENU 键退出菜单操作。

# 第 4 章 录制的调节和设置

## 4-9-5 如何将菜单设置恢复为用户标准设置

本机菜单的设置状态能返回到 4-9-3 中登记的用户标准设置。有两种操作方法：一种方法是读取“4-9-3 菜单操作”中的 USER DATA，另一种方法则可以不用执行任何菜单操作就返回用户标准设置。

### 不用 FILE 菜单操作的操作方法

1 将 POWER 开关设为 OFF 位置。

2 将 WHITE BAL 开关设为 PRST 位置。

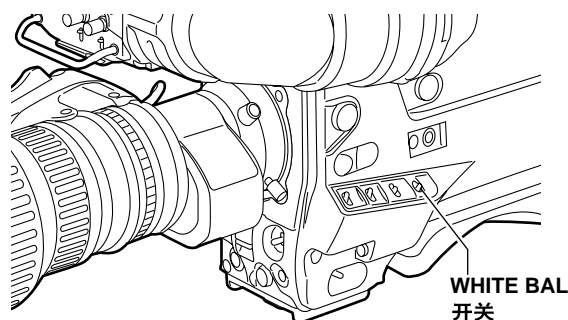

3 在按住 AUTO W/B BAL 开关的同时，将 POWER 开关设为 ON 位置。  
USER 菜单的项目设置全部一起返回标准用户数据。

## 4-9-6 如何使菜单设置返回工厂标准设置

能将本机的菜单设置状态返回到工厂标准设置。要这样做时，首先执行菜单操作，从 FILE 页打开 <INITIALIZE> 屏幕。

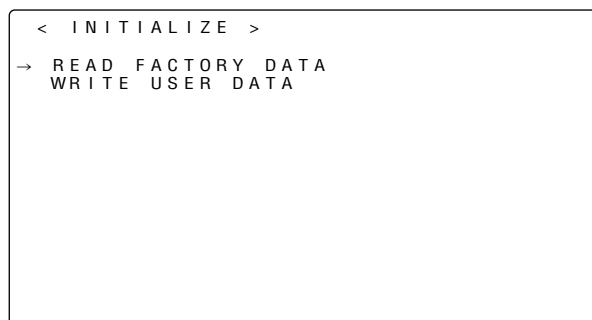

## 4-9-7 如何使用镜头文件数据

本机有镜头白色阴影补偿功能。此功能可以使多达 6 种镜头白色阴影补偿设置作为镜头文件数据保存。使用此镜头文件数据，即使改变了镜头，也能快速实现合适的白色阴影调节。有关数据保存、读取和其它操作的详情，请参阅“5-3 安装镜头及执行后截距和白色阴影调节”。

# 第5章 准备

## 5-1 供电

电池板或 AC 电源可作本机的电源。

使用电池板，有如下厂商可供选择，即：

- Panasonic
- Anton-Bauer
- IDX
- PACO
- Sony

〈注〉

- 通过改变设置菜单，也可使用其它厂商生产的电池，但实际用于本机时，对系统无法保证。
- 使用电池板前，要用电池充电器对其充电。  
(有关充电方法的详情，请参阅相关电池的操作手册。)

```
→< BATTERY / TAPE >
BATTERY SELECT      : PRO14
EXT DC IN SELECT    : AC-ADPT
BATT NEAR END ALARM : OFF
BATT NEAR END CANCEL : ON
BATT END ALARM      : ON
BATT REMAIN FULL    : 70%

TAPE NEAR END ALARM : ON
TAPE NEAR END TIME  : 2min
TAPE END ALARM      : ON
TAPE REMAIN /■      : 3min /■
```

2 沿箭头方向插入电池板，然后滑动到位。

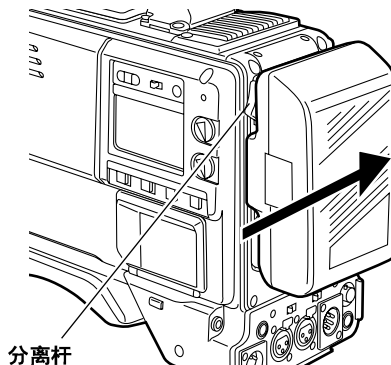

〈参考〉

要卸下电池板，让电池架的分离杆完全朝下，沿和安装方向相反的方向滑动电池板。

3 设置电池类型。

在〈BATTERY/TAPE〉屏幕上的 BATTERY SELECT 项目，选择对应 Anton Bauer 生产的电池的电池设置。有关详情，请参阅“第7章 菜单描述表”。

可用的 Anton Bauer 生产的电池：

- PRO14
- TRIM14
- HYTRON50
- HYTRON100
- DIGITAL14
- DIGITAL13
- DIONIC

### 5-1-1 安装电池及设置电池类型

使用 Anton/Bauer 电池板

1 安装 Anton Bauer 生产的电池板。

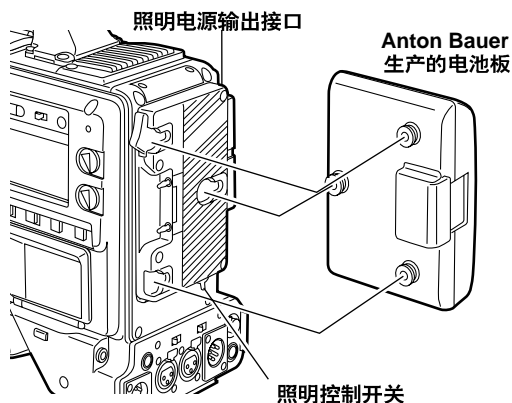

〈参考〉

Anton Bauer 生产的电池架配备有照明电源输出接口和照明控制开关，以方便安装照明灯。有关照明系统详情，请联络 Anton Bauer。



# 第5章 准备

## 使用 Panasonic 生产的电池板

1 卸下电池架。

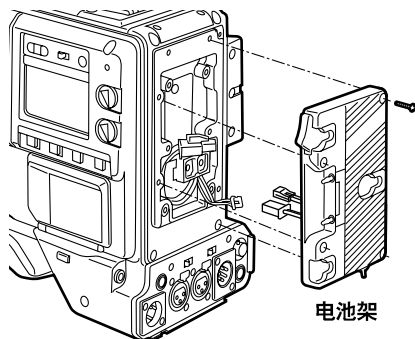

2 将电池盒安装到本机上。

- ① 将本机的电缆和 AU-M402H 电池盒的电缆相连。
- ② 使用螺丝刀将 AU-M402H 电池盒安装到本机上。打开盖子并拉起橡胶盖时，可以看到用来旋紧螺钉的孔，使用螺丝刀旋紧螺钉，然后将电池盒安装到本机上。请确保完全旋紧螺钉。

〈注〉

- 拉橡胶盖不要太用力。
- 安装电池盒时要小心，不要夹住电缆。

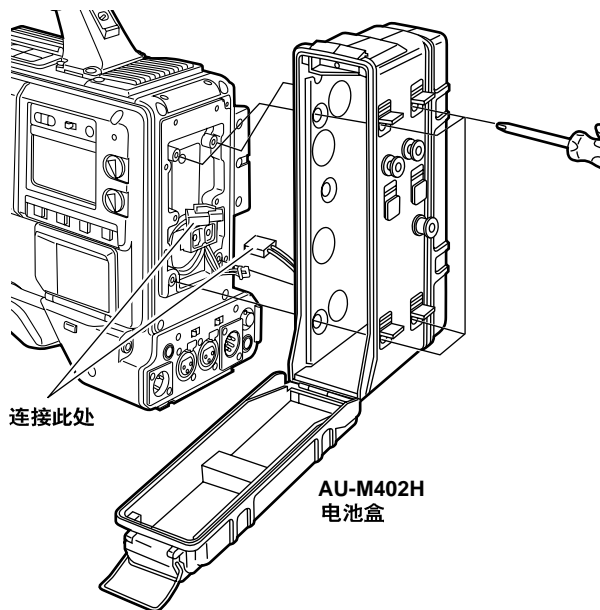

3 将电池板上的插头与电池盒内的接口相连，并将电池板插入电池盒。

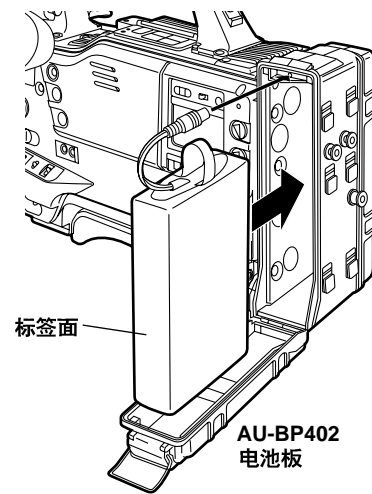

〈注〉

在连接或断开插头之前，务必关掉本机电源。

4 设置电池类型。  
在〈BATTERY/TAPE〉屏幕上的 BATTERY SELECT 项目，选择对应 Panasonic 生产的电池的电池设置。有关详情，请参阅“第7章 菜单描述表”。

可用的 Panasonic 生产的电池：

- AU-BP402

可用的 IDX 生产的电池：

- BP-H120

# 第5章 准备

## 使用 Sony 或其它公司生产的电池板时

使用 NP-1B 或 BP-90 时

**1** 卸下电池架。

**2** 将 Sony 生产的电池安装到本机上。

- ① 旋紧安装螺钉。
- ② 旋紧电源接触螺钉。
- ③ 按箭头所示方向插入卸下的盖子的顶部。
- ④ 将电池盒盖底部（金属件）的孔与电池盒底部的孔对准，用螺钉安装电池盒。

〈注〉

安装电池架时，小心不要夹住连接电缆。

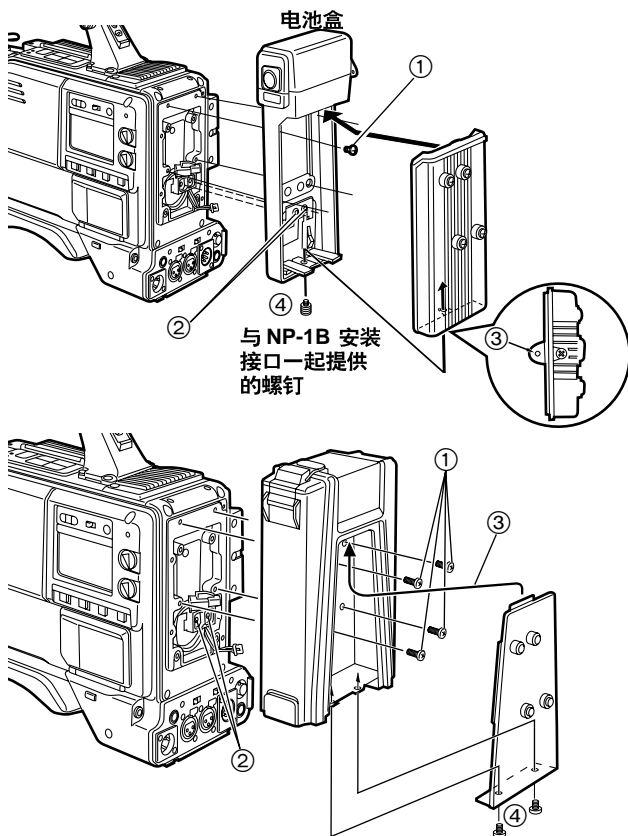

**3** 设置电池类型。  
在〈BATTERY/TAPE〉屏幕上的 BATTERY SELECT 项目，选择对应 Sony 生产的电池的电池设置。  
有关详情，请参阅“第 7 章 菜单描述表”。

〈注〉

使用 BP-90 电池时，使用 AU-BP402 设置。

## 使用 V-mount 型电池板

安装 V-mount 适配器板。

按箭头所示方向插入此板，并滑动到位。

有关 NP/BP 适配器板或 V-mount 适配器板的任何疑问，请咨询您当地经销商。

要设置电池，请在〈BATTERY/TAPE〉屏幕上的 BATTERY SELECT 项目，选择对应 Sony 或其它公司生产的电池的电池设置。

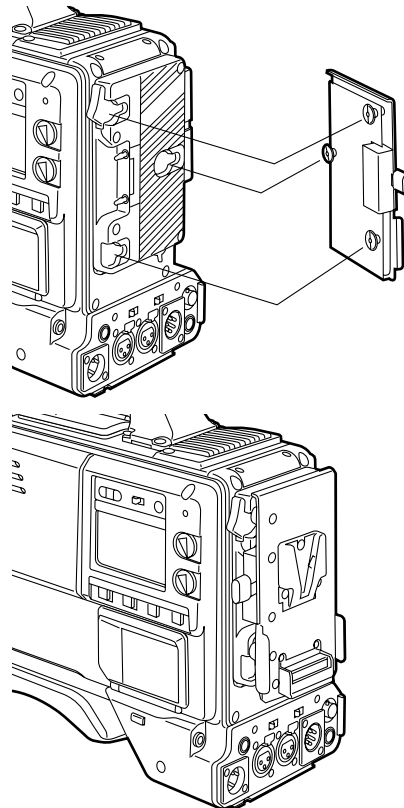

### 可用的 IDX 生产的电池:

- NP-L50
- NP-L50D
- ENDURA50
- ENDURA80

### 可用的 Sony 生产的电池:

- NP-1B
- BP-90
- BP-L60
- BP-L90

### 可用的 PACO 生产的电池:

- HP-30A

# 第5章 准备

## 5-1-2 使用 AC 电源

### 使用 Panasonic 生产的 AJ-B75 AC 适配器时

1 将 AJ-B75 AC 适配器上的 DC OUT 接口与本机的 DC IN 插座相连。

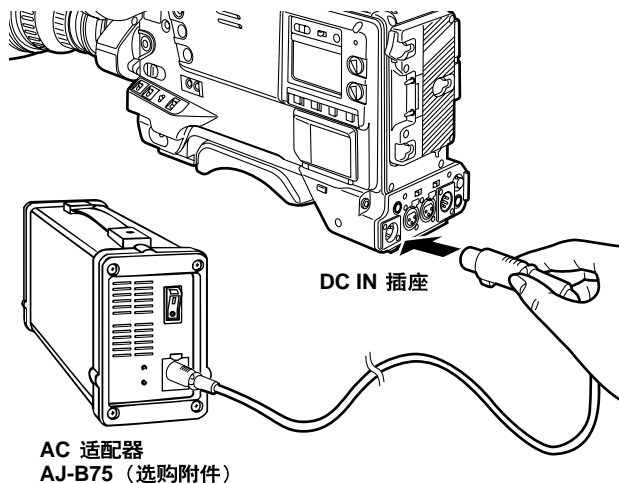

2 将 AC 适配器的电源设为 ON。

3 将本机的电源开关设为 ON。

使用 AJ-B75 AC 适配器以外的外部电源时，请检查其外部 DC 输入接口的芯信号，并正确使用极性。

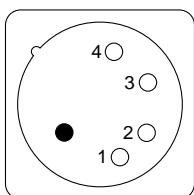

外部 DC 输入插座

芯号	信号
1	GND
2, 3	-
4	+12V

〈注〉

- 同时连接电池板盒 AC 适配器时，AC 适配器优先供电。在使用 AC 适配器时，也可以安装/卸下电池。
- 使用 AC 适配器时，务必先将 AC 适配器的电源设为 ON，然后将本机电源开关设为 ON。如果次序颠倒打开电源，AC 适配器的输出电压会慢慢上升，可能会引起本机的故障。

## 5-2 安装取景器及调节其位置

能前后左右调节取景器的位置，使用户能最方便地看见取景器屏幕内的图像。

### 安装取景器盒调节其位置

1 将取景器的插头与取景器的接口相连。

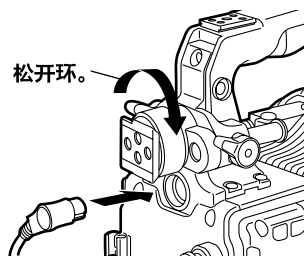

2 松开取景器左右位置固定环。

3 在拉起取景器止动螺钉时，按箭头方向滑动并安装取景器。

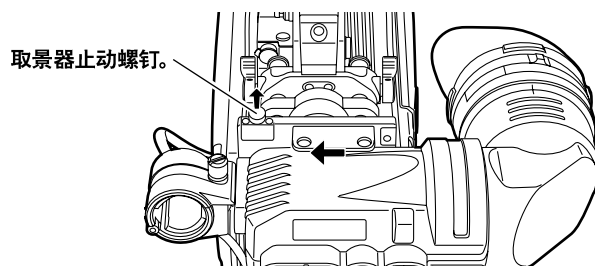

### 调节取景器左右位置

1 松开取景器左右位置固定环。

2 向左或向右滑动取景器，使其调节到方便观看的位置。

3 紧固取景器左右位置固定环。

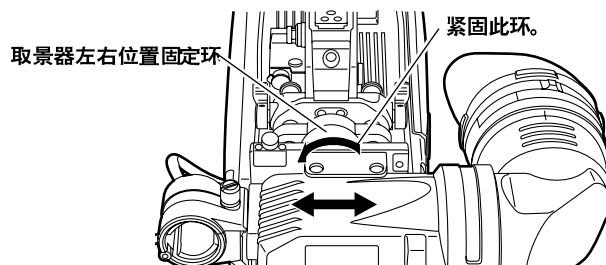

# 第5章 准备

## 调节取景器前后位置

- 1 松开取景器前后位置固定环。
- 2 向前或向后滑动取景器，使其调节到方便观看的位置。
- 3 紧固取景器前后位置固定环。

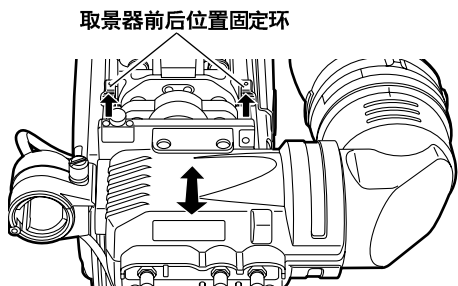

## 卸下取景器

- 1 松开取景器左右位置固定环。
- 2 拉起取景器止动螺钉时，按箭头方向滑动取景器来卸下它。

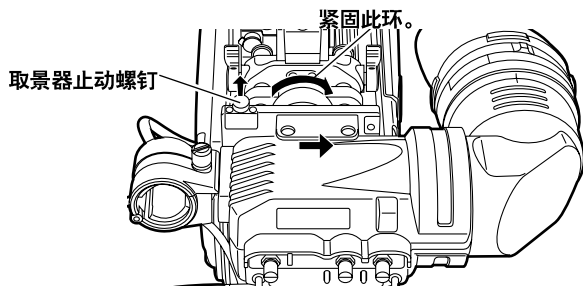

- 3 从电缆夹钳处松开取景器电缆和麦克风电缆，并断开电缆。

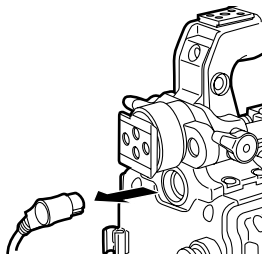

## 5-3 安装镜头及执行后截距和白色阴影调节

### 安装镜头

- 1 升起镜头固定杆，取下安装盖。

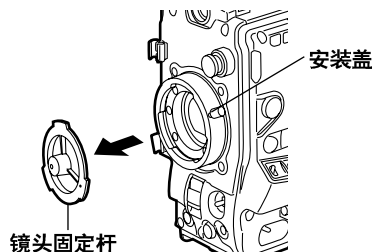

- 2 将镜头的中心标记和镜头固定环顶部中央凹槽对准，安装镜头。

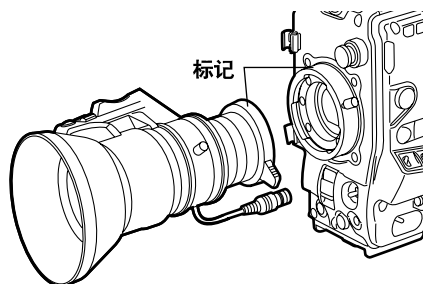

- 3 推下镜头固定杆紧固镜头。

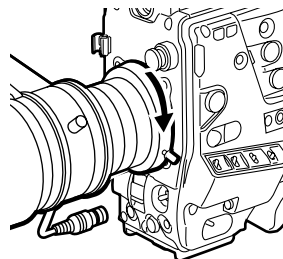

- 4 将电缆推入电缆夹，并将其与 LENS 插座相连。

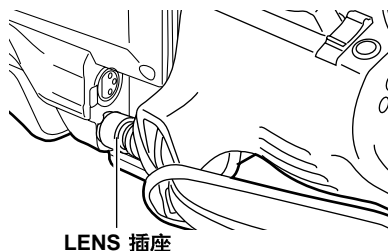

- 5 进行镜头后截距调节。

#### 〈注〉

- 有关处置镜头的详情，请参阅镜头的操作手册。
- 当镜头被取走后，请装上安装盖以保护本机。

# 第5章 准备

## 调节镜头截距

在变焦操作期间，如果在远摄和广角模式下，被摄对象都不能精确聚焦，请调节后截距（从镜头安装面到成像面的距离）。一旦后截距调节好，只要不更换镜头，就不需要再进行调节。

〈注〉

有关调节方法和镜头位置的详情，请参阅镜头附带的操作手册。

- 1 将镜头安装到摄像机上。  
此时不要忘记连接镜头电缆。
- 2 将镜头光圈设为手动，打开光圈。

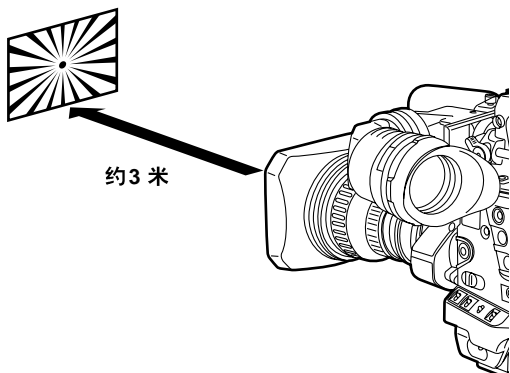

- 3 设置照明，以便在离后截距调节用的图板3米远的地方获得合适的视频输出电平。如果视频输出电平太高，请使用滤光镜和快门。
- 4 松开固定镜头 F.f（截距对焦）环的螺钉。  
〈注〉  
对某些镜头，这可能被标记为 F.b（后截距）环。
- 5 手动或电动将变焦环设为远摄位置。
- 6 拍摄用于后截距调节的图板，转动距离环调节焦距。
- 7 将变焦环设为广角模式，转动 F.f 环调节焦距。  
当心在此过程中不要移动距离环。
- 8 重复步骤 5 到 7，直到远摄和广角位置的焦距都已经调好。
- 9 旋紧固定 F.f 环的螺钉。

## 调节镜头的白色阴影

白色阴影如下进行调节。

〈注〉

即使已经调节了白色阴影，在靠近镜头光圈开启位置的垂直方向上也可能出现色泽。这是镜头和光学系统固有的现象，并不表示有故障。

- 1 将镜头安装到摄像机上。  
在这一阶段，不要忘记连接镜头电缆。
- 2 将电子快门设为 OFF，并将增益设为“L(0 dB)”。
- 3 如果镜头带有扩展镜，请解除扩展镜功能。
- 4 执行菜单操作，从 PAINT 页打开〈GAMMA〉屏幕，检查 GAMMA MODE SEL 项目的设置选为“STD”。然后从 VF 页打开〈VF DISPLAY〉屏幕，检查 ZEBRA1 DETECT 项目，ZEBRA2 DETECT 项目和 ZEBRA2 项目所选的设置符合下表显示的设置。如有不同，请进行适当的改变，然后关闭菜单屏幕。

->< VF DISPLAY >	
DISP CONDITION	: NORMAL
DISP MODE	: 3
VF OUT	: Y
VF DTL	: 3
ZEBRA1 DETECT	: 070%
ZEBRA2 DETECT	: 085%
ZEBRA2	: SPOT
LOW LIGHT LVL	: 45%
ECU MENU DISP.	: OFF
50M INDICATOR	: OFF
MARKER/CHAR LVL	: 5.0%

- 5 将取景器上的 ZEBRA 开关设为 ON。
- 6 对准一张色泽均匀的白纸进行拍摄。  
〈注〉  
由于荧光灯、水银灯和其它类似照明条件下回发生抖动，请使用日光、卤素灯或很少引起抖动的光源。
- 7 将镜头光圈控制设为手动，并进行调节使斑马纹充满整个屏幕。检查镜头光圈是否在 f/4 和 f/11 之间。  
〈注〉
  - 如果光照不均匀，斑马纹不再充满整个屏幕。此时可调节照明位置等。
  - 当镜头光圈不在 f/4 和 f/11 之间时，也请调节照明位置等。
  - 电子快门务必要设为 OFF。
- 8 ① 将 WHITE BAL 选择开关设为“A”或“B”，使用 AUTO W/B BAL 开关进行自动白平衡调节（AWB）。  
② 使用 AUTO W/B BAL 开关进行自动黑平衡调节（ABB）。  
③ 再次使用 AUTO W/B BAL 开关进行自动白平衡调节（AWB）。

- 9 重复步骤 7。

# 第5章 准备

**10** 执行菜单操作，从 MAINTENANCE 页打开〈WHITE SHADING〉屏幕。

**11** 转动 JOG 拨盘键移动箭头（光标）到 DETECTION (V.SAW)项目，按下 JOG 拨盘键执行白色阴影补偿。

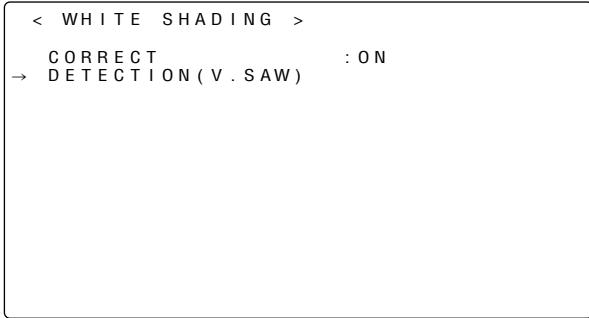

**12** 按下 JOG 拨盘键时，下列讯息出现。

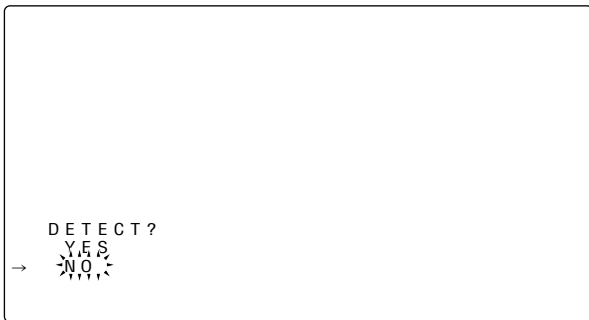

**13** 转动 JOG 拨盘键移动箭头（光标）到 YES 项目，按下 JOG 拨盘键。

现在屏幕上出现 ACTIVE。这指示白色阴影正在被自动补偿。当调节结束时，显示 W-SHD OK。

### 〈注〉

根据 KNEE 的设置，"LEVEL OVER"可能出现在屏幕上，白色阴影补偿可能无法进行。在此情况下，缩小镜头光圈或者将 AUTO KNEE OUTPUT 开关设为 OFF，然后执行菜单操作，从 PAINT 屏幕选择〈KNEE/LEVEL〉屏幕，选择 "OFF"作为 MANUAL KNEE 项目的设置，并重复步骤 4 到步骤 9。在"W-SHD OK"出现在显示上后，再次选择"ON"作为 MANUAL KNEE 项目的设置。

**14** 如果镜头上安装了扩展镜，打开扩展镜功能，或作为另一选择，如果安装了比率转换器，打开比率转换器功能。在任一情况中，重复步骤 7 到步骤 13。

三种模式的补偿值（也就是，使用镜头扩展镜时，使用比率转换器时和两者都不使用时）都作为一个镜头文件的数据保存在本机内。

现在完成白色阴影调节。

调节值被保存在非易失性的存储器中。即使关闭本机电源，也无须再次调节白色阴影。

## 保存镜头文件数据

白色阴影调节值能作为镜头文件数据被保存在本机内。

### 选择文件号。

**1** 执行菜单操作，从 FILE 页打开〈LENS〉屏幕，转动 JOG 拨盘键将箭头（光标）移动到 FILE NO.项目。

**2** 按下 JOG 拨盘键时，文件号开始闪烁。转动 JOG 拨盘键选择将要保存数据的镜头文件（1 到 8）。

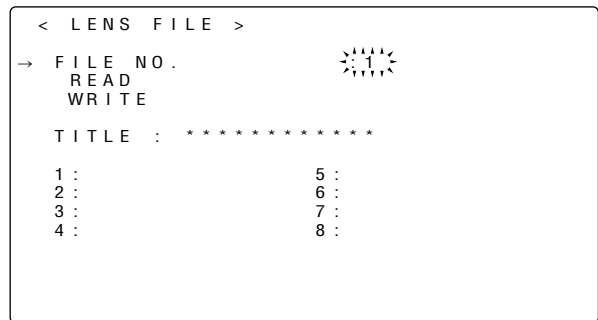

**3** 按下 JOG 拨盘键，进入镜头文件。

### 给选定的文件加标题。

**4** 转动 JOG 拨盘键将箭头（光标）移动到 "TITLE:" 项目。

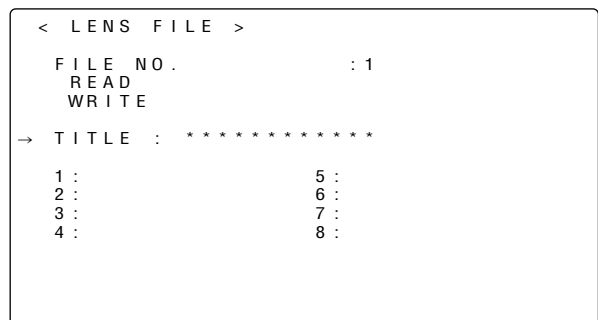

**5** 按下 JOG 拨盘键时，箭头（光标）移动到标题输入区，建立输入模式。

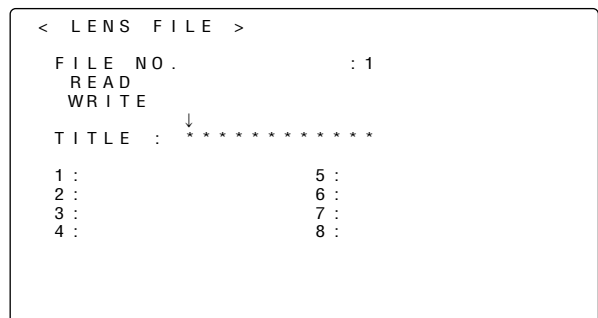

# 第5章 准备

**6** 再次按 JOG 拨盘键，转动此键，直到要设置的字符出现。当转动此键时，显示的字符以如下顺序切换：

- 空格：□
- ↓
- 字母：A—Z
- ↓
- 数字：0—9
- ↓
- 符号：', >, <, /, -, •, ×

**7** 按下 JOG 拨盘键，输入字符。

**8** 转动 JOG 拨盘键，将箭头（光标）移动到下一个位置（右边），重复步骤 **6** 和 **7** 来设置字符。（最多 12 个。）

**9** 输入标题后，请转动 JOG 拨盘键将箭头（光标）移动到 “:” 位置。

**10** 按下 JOG 拨盘键时，箭头（光标）返回到 “TITLE:” 项目。

**11** 转动 JOG 拨盘键，将箭头（光标）移动到 “WRITE” 项目上。

**12** 按下 JOG 拨盘键时，出现下列讯息。

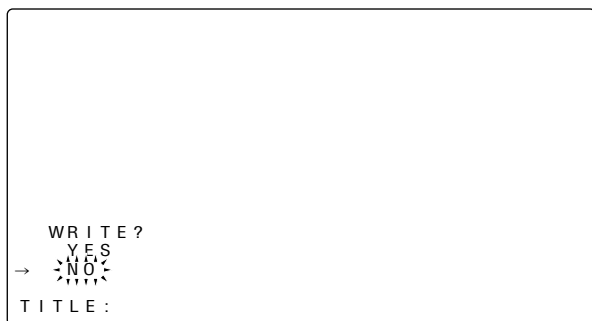

**13** 转动 JOG 拨盘键，将箭头（光标）移动到 YES 上，并按下 JOG 拨盘键。

写入完成时，显示 “WRITE OK”，表示设置的数据和标题已经保存在内部存储器的镜头文件区。

**14** 按 MENU 键退出菜单操作。

## 读取镜头文件数据

**1** 参照 “录制镜头文件数据” 的步骤 **1** 到 **3**，进入镜头文件。

**2** 转动 JOG 拨盘键，将箭头（光标）移动到 “READ” 项目上。

**3** 按下 JOG 拨盘键时，出现下列讯息。



**4** 转动 JOG 拨盘键，将箭头（光标）移动到 YES 上，并按下 JOG 拨盘键。

读取完成时，显示 “READ OK”，表示镜头文件数据已从存储器中读出。

**5** 按 MENU 键退出菜单操作。

# 第5章 准备

## 5-4 音频输入信号准备

准备连接将向本机提供音频信号的音频组件。

### 5-4-1 使用前部麦克风时

AJ-MC700P 麦克风套件（选购附件）可以安装到取景器上。

**1** 打开麦克风支架。

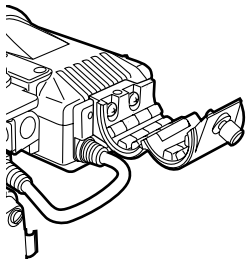

**2** 安装麦克风并旋紧锁定螺钉。

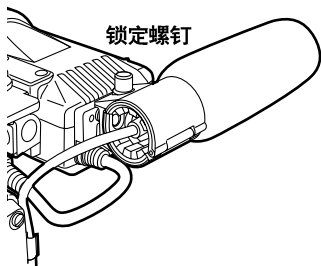

**3** 将麦克风连接电缆与摄像机的 MIC IN 插孔相连。

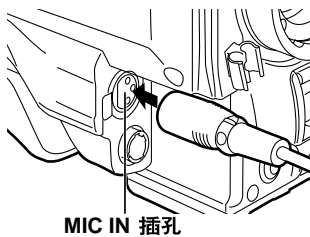

**4** 根据要录音的一个或多个音频通道，将AUDIO IN 开关设为“FRONT”。

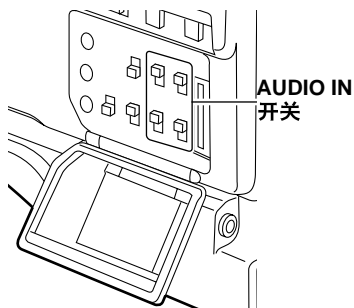

### 5-4-2 使用外部麦克风时

首先安装 AJ-MH700P 麦克风支架（选购附件）。

**1** 取下用于安装麦克风支架的螺钉。

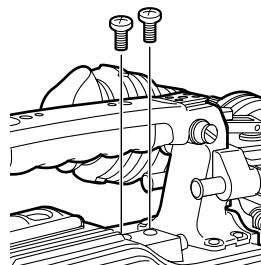

**2** 用 AJ-MH700P 麦克风支架附带的螺钉将麦克风支架安装到主机上。

麦克风支架附带的螺钉

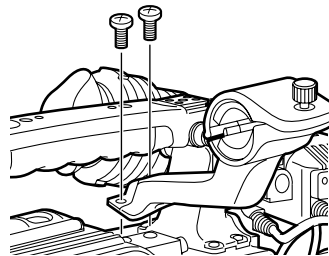

**3** 将麦克风安装到麦克风支架上，旋紧锁定螺钉。

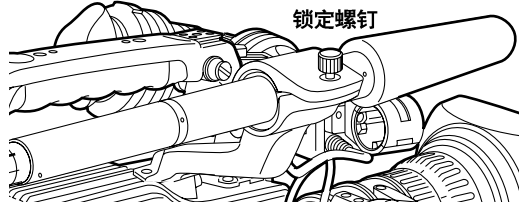

**4** 将麦克风连接电缆与摄像机的 MIC IN 插孔相连。

**5** 根据要录音的一个或多个音频通道，将AUDIO IN 开关设为“FRONT”。



# 第5章 准备

## 5-4-3 使用无线接收器时

### 在使用外部连接的无线接收器时

要使用无线系统时，请安装无线接收器。

- 1 将无线接收器安装到摄像机安装件上。
- 2 将摄像机安装件的凹槽对准电池盒等的销钉，安装无线接收器。

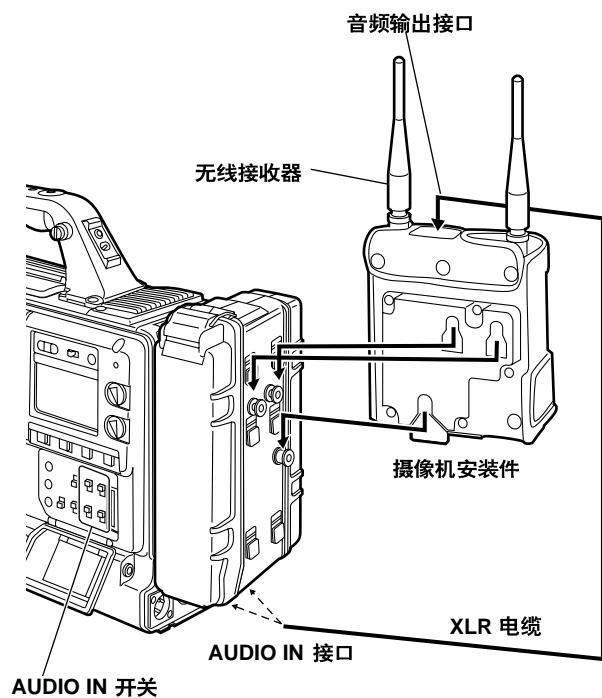

- 3 用 XLR 电缆将摄像机的 AUDIO IN 接口和无线接收器相连。
- 4 将已与 XLR 电缆连接的一个或多个通道的一个或多个 AUDIO IN 开关设为“REAR”。
- 5 将后部面板上的 LINE/MIC/+48V 选择器开关设为“MIC”。拆卸无线接收器时，请向上推摄像机安装件底板上的手柄，卸下无线接收器。

#### 〈注〉

有关无线接收器操作和其它方面的详情，请参阅接收器附带的操作手册。

## 当使用 UniSlot® 无线接收器时

- 1 卸下盖子，插入无线接收器，向下旋紧。

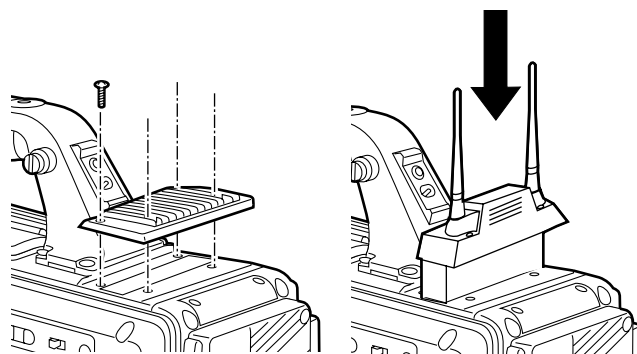

- 2 根据要录音的音频通道，将 AUDIO IN 开关设为“WIRELESS”。

## 5-4-4 使用音频组件时

- 1 使用 XLR 电缆将摄像机的 AUDIO IN 接口与音频组件相连。
- 2 将已与音频组件连接的一个或多个通道的一个或多个 AUDIO IN 开关设为“REAR”。
- 3 将后部面板上的 LINE/MIC/+48V 选择器开关设为“LINE”。

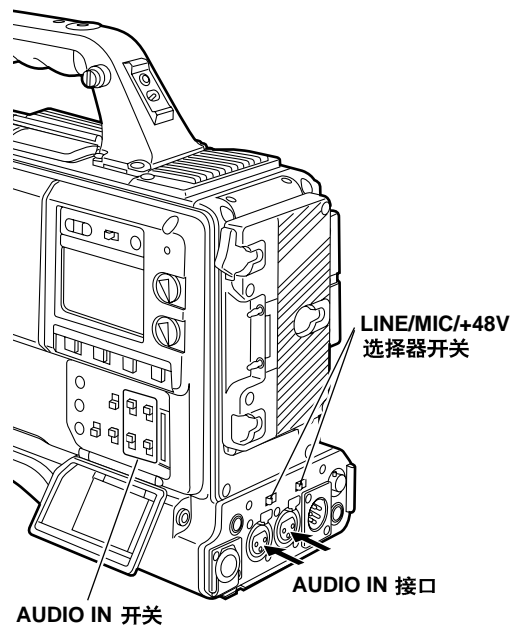

# 第5章 准备

## 5-5 在三脚架上安装本机

使用三脚架固定件将本机安装在三脚架上。

**1** 将三脚架固定件安装到三脚架上。

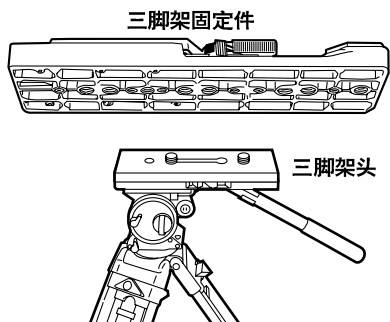

**<注>**  
选择安装孔时，应考虑本机和三脚架固定件的重心。检查选定孔的直径应与三脚架头螺钉的直径匹配。

**2** 将本机安装在三脚架固定件上。

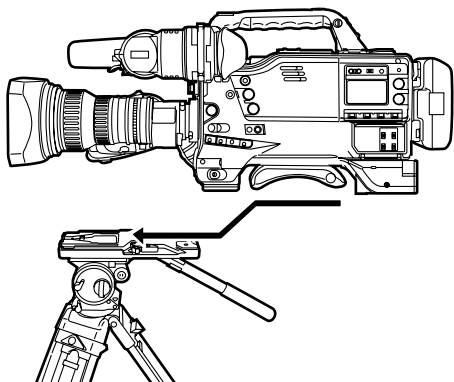

沿凹槽向前滑动摄像机，直到它咔哒一声到位。

### 从三脚架固定件上拆下本机

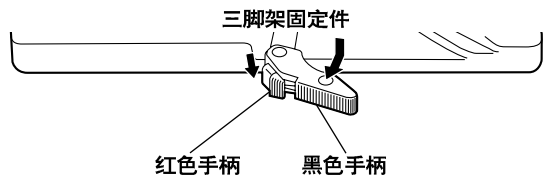

按下红色手柄时，沿箭头方向移动黑色手柄，向后滑动本机将其卸下。

**<注>**  
拆下本机后，如果三脚架固定件的销子不能复位，请再次按下红色手柄，同时沿箭头方向移动黑色手柄，使销子复位。请记住，如果销子留在中心就不能安装本机。

## 5-6 安装肩带

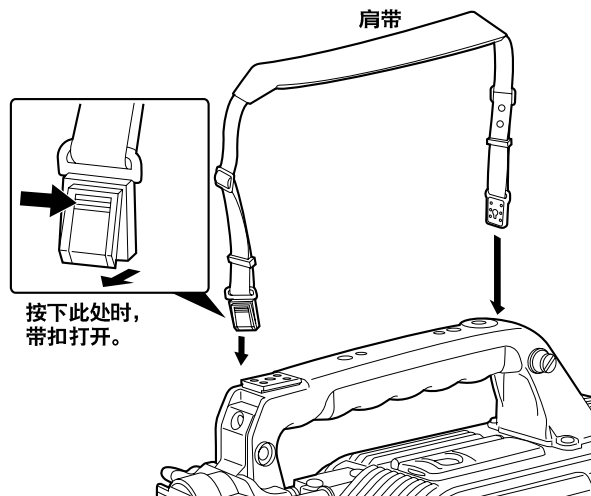

要拆下肩带，请打开安装部分的带扣，肩带就可拆下。

**<注>**  
请检查肩带安装牢固。

## 5-7 调节肩托位置

按下滑动杆时，可以移动肩托。肩托的位置能以3mm的梯级向前或向后移动（最多是10级或30mm）。

按下滑动杆时，向前或向后移动肩托，获得最佳的拍摄位置。

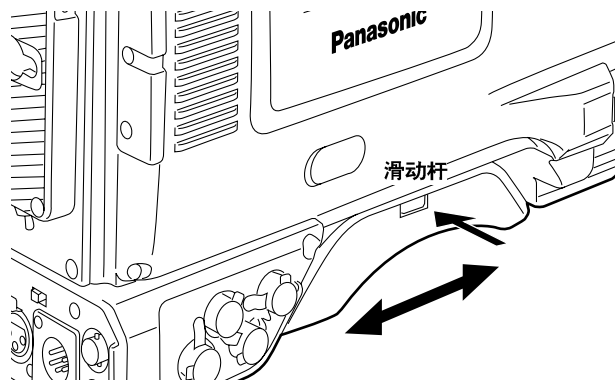

# 第5章 准备

## 5-8 安装防雨罩

使用 SHAN-RC700 防雨罩示例

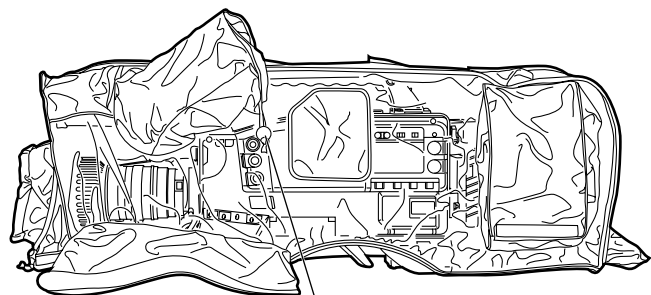

系紧绳子

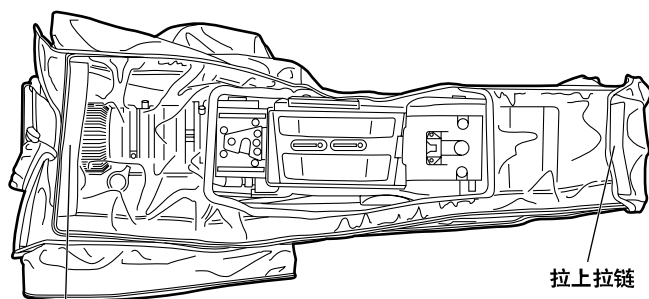

拉上拉链

拉上拉链

## 5-9 连接扩展控制单元 (AJ-EC3E)

通过连接 AJ-EC3 扩展控制单元 (选购附件), 可用遥控器操作某些功能。

连接了 AJ-EC3, POWER 开关和 AJ-EC3 的开关设为 ON 时, 本机自动设为遥控模式。

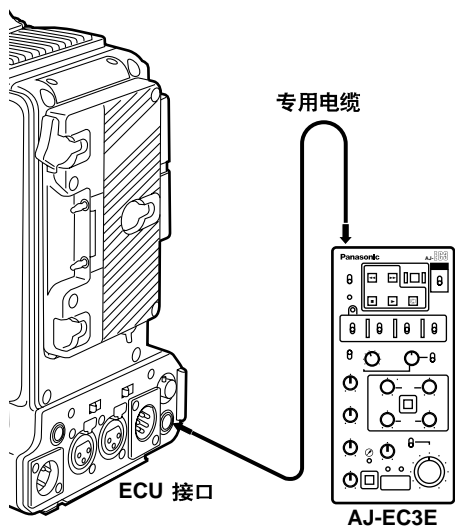

专用电缆

ECU 接口

AJ-EC3E

〈注〉

- 连接和断开专用电缆之前, 务必确保本机和 AJ-EC3E 的 POWER 开关设为 OFF。
- 当〈SW MODE〉屏幕中的 ECU DATA SAVE 项目的设置选择为 ON 时, 即使本机 POWER 开关设为 OFF 的位置, 用 AJ-EC3E 执行的所有调节和设置均不会被删除。但是可以在设置卡上写入菜单目录设定。
- 当选择 ON 作为〈SWMODE〉屏幕的 ECU DATA SAVE 选项设置时, 用 AJ-EC3E 进行的调节和设置即使在本机的电源开关设在 OFF 位置时也不能擦除。
- 连接 AJ-EC3E 时, 本机的 USER 开关不起作用。
- 用 AJ-EC3E 控制本机的快门时, 无论刻在 AJ-EC3E 上的快门速度如何, 都使用本机菜单上的快门速度设置。AJ-EC3E 上的快门速度指示灯和本机的快门速度设置关系如下表所示。

AJ-EC3E 快门速度指示	本机快门速度设定
100 (60)	POSITION1
120	POSITION2
250	POSITION3
500	POSITION4
1000	POSITION5
2000	POSITION6

## 5-10 安装 FRONT AUDIO LEVEL 控制器旋钮

在需要经常使用 FRONT AUDIO LEVEL 控制器时, 可以安装附件旋钮便于操作。

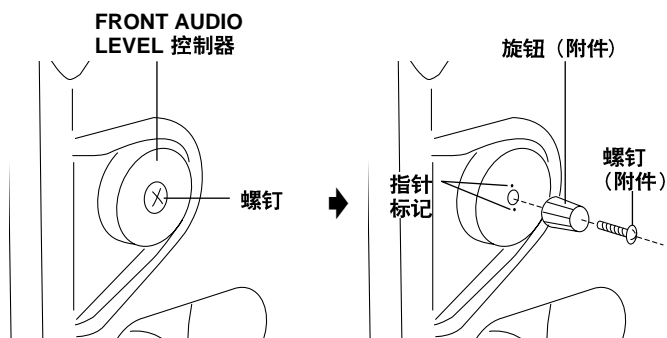

卸下位于 FRONT AUDIO LEVEL 控制中央的螺钉, 使用同一个螺钉 (附件) 把附件旋钮安装到控制器和后面的本机上。请确保旋钮侧的指针标记与控制侧的指针标记对齐。

# 第6章 维护和检查

## 6-1 拍摄前检查

拍摄前请进行下列检查以确保系统工作正常。建议使用彩色监视器检查影像。

### 6-1-1 检查准备

- 1 插入充满电的电池。
- 2 将 POWER 开关设为 ON，确保 HUMID 显示没有出现，且至少 5 段 BATTERY 显示点亮。
  - 如果 HUMID 显示出现，请一直等到它熄灭。
  - 如果只有不到 5 段 BATTERY 显示点亮，请换一个充满电的电池。

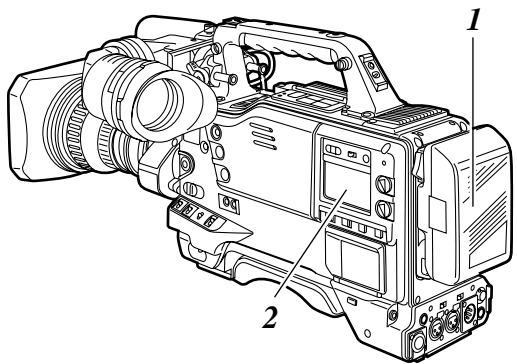

- 3 确认盒式磁带仓或顶板附近没有电缆后，按下 EJECT 键打开盒式磁带仓。

- 4 检查下列各点后，请装上盒式磁带，然后关上盒式磁带仓。

- 盒式磁带绝不能设置为防误抹模式。
- 磁带必须没有松弛情况。
- 磁带必须没有结露情况。

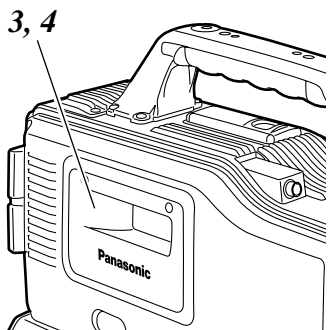

### 6-1-2 检查摄像机单元

- 1 将变焦设为电动变焦模式，在此模式下检查其操作。当变焦设为远摄和广角位置时，检查影像变化。
- 2 将变焦设为手动变焦模式，在此模式下检查其操作。转动手动变焦杆，当变焦设为远摄和广角位置时，检查影像变化。
- 3 将光圈设为自动调节模式，将镜头对准不同亮度的物体，确认自动光圈调节起作用。
- 4 将光圈设为手动调节模式，转动光圈环，确认手动光圈被调节。
- 5 当按住自动即时光圈调节键时，将镜头对准不同亮度的物体，确认自动即时光圈调节功能起作用。
- 6 将光圈恢复到自动调节模式，将 GAIN 开关设置切换到 L，M 和 H，并确认：
  - 对于同样亮度的物体，光圈的调节和增益设置的切换同步。
  - 显示在取景器屏幕上的增益随增益设置的切换同步变化。
- 7 当安装带扩展镜的镜头时，把扩展镜设为操作位置，确认其工作正常。

# 第6章 维护和检查

## 6-1-3 检查录像机单元

逐一执行“第1节 磁带运转检查”到“第4节 耳机和扬声器检查”中所述的所有步骤。

### 1. 磁带运转检查

- 1 将 VTR SAVE/STBY 开关设为 SAVE，并检查取景器内 VTR SAVE 灯点亮。
- 2 将 VTR SAVE/STBY 开关设为 STBY，并确认 VTR SAVE 灯熄灭。
- 3 将 TCG 开关设为 R-RUN。
- 4 将 DISPLAY 开关设为 CTL。
- 5 按下本机的 VTR START 键，并检查：
  - 收带轮转动
  - 计数器显示的数字改变。
  - 取景器内的 REC 灯点亮。
  - 显示窗内不出现 RF 和 SERVO 显示。
- 6 再次按下本机的 VTR START 键。确认磁带停止，取景器内的 REC 灯熄灭。
- 7 使用镜头 VTR 键进行步骤5到步骤6相同的操作。
- 8 按下 RESET 键，确认计数器显示为“00:00:00:00”。按下 RESET 键，确认计数器显示为“00:00:00:00”。
- 9 将 LIGHT 开关设为 ON，确认显示窗口点亮。
- 10 按下 REW 键，磁带倒带几秒钟后，按下 PLAY/PAUSE 键。检查磁带录制、播放和倒带正常。
- 11 按下 FF 键，确认磁带快进正常。

### 2. 检查自动音频电平调节功能

- 1 将 AUDIO SELECT CH1 和 CH2 开关设为 AUTO。
- 2 将 AUDIO IN CH1 和 CH2 开关设为 FRONT。
- 3 将连到 MIC IN 插孔的麦克风对准合适的声源，CH1 和 CH2 的电平显示变化反映了声音强度的变化。

### 3. 检查手动音频电平调节功能

- 1 将 AUDIO IN CH1 和 CH2 开关设为 FRONT。
- 2 将 AUDIO SELECT CH1 和 CH2 开关设为 MAN。
- 3 转动 AUDIO LEVEL CH1 和 CH2 控制钮。确认顺时针转动时，电平显示增加。

### 4. 检查耳机和扬声器

- 1 将 VTR SAVE/STBY 设为 STBY。
- 2 转动 MONITOR 控制钮，并确认扬声器的音量变化。
- 3 将耳机连接到 PHONES 插孔。检查扬声器被静音，且在耳机内可以听到来自麦克风的聲音。
- 4 转动 MONITOR 控制钮，并检查耳机的音量变化。

### 5. 使用外部麦克风进行检查

- 1 将外部麦克风连到 AUDIO IN CH1 和 CH2 插孔上。
- 2 将 AUDIO IN CH1 和 CH2 开关设为 REAR。
- 3 根据外部麦克风的电源类型，将后面板上的 LINE/MIC/+48V 选择开关设为 MIC 或 +48V。
  - MIC** : 内部供电麦克风。
  - +48V**: 外部供电麦克风。
- 4 将麦克风对准声源，并检查显示窗和取景器上音频电平计的显示变化，变化体现在声音强度。也可通过把一个麦克风依次连接到每一通道进行检查。

# 第 6 章 维护和检查

## 6. 有关时间码和用户比特的检查

- 1 按需要设置用户比特。  
有关设置步骤的详情，请参阅“4-5-1 设置用户比特”。
- 2 设置时间码。  
有关设置步骤的详情，请参阅“4-5-3 设置时间码”。
- 3 将 TCG 开关设为 R-RUN。
- 4 按下 VTR START 键。  
检查计数器显示的数字随磁带转动而变化。
- 5 再次按下 VTR START 键。  
检查磁带停止，且计数器显示的数字停止变化。
- 6 将 TCG 开关设为 F-RUN。  
检查计数器显示的数字与磁带转动无关。
- 7 将 DISPLAY 开关设为 UB。  
检查按 HOLD 键是否按 VTCG→DATE→TIME→无显示(时区)→TCG 的顺序显示值。

### 6-1-4 自我诊断功能

有些时候，例如当没有彩色视频监视器时，可以对本机系统进行简化检查。

执行菜单操作，打开 MAINTENANCE 页的 <SYSTEM CHECK>。检查 COLOR CHECK 选项的摄像机输入电平设置。

```
→< SYSTEM CHECK >
  COLOR CHECK : OFF

Y : 0%      R : 0%
           G : 0%
           B : 0%
```

# 第 6 章 维护和检查

## 6-2 维护

### 6-2-1 结露

将本机从寒冷地方带入温暖的地方，或在很潮湿的地方使用时，空气中的水蒸气会以小水滴的形式粘附在磁鼓上。这种现象叫结露。如果磁带在这种情况下运转，就有可能粘在磁鼓上。

请注意下列各点：

- 在可能形成结露条件的地方使用本机时，请取出磁带。
- 在插入磁带前，请将电源开关设为 ON，检查 HUMID 显示不要在显示窗点亮。

〈注〉

为确保安全，在结露检测解除后，HUMID 保持闪烁且磁鼓持续转动 80 分钟。

在此期间，不能操作任何操作键。

### 6-2-2 清洁磁头

如果磁头需要清洁，请使用 AJ-CL12MP 清洁带。请仔细阅读清洁带附带的操作手册，因为清洁带不适当的使用可能损坏视频磁头。

### 6-2-3 清洁取景器内部

- 不要使用稀释剂或其它溶剂来清除灰尘。
- 使用市售镜头清洁剂擦拭镜头。
- 绝不要擦拭镜子。  
如果镜子上粘了灰尘，使用市售吹风器将其吹除。

### 6-2-4 CCD 摄像机固有的现象

**斑点**

拍摄极亮的物体时可能出现这种现象。  
电子快门速度越快，此现象越可能发生。

### 6-2-5 更换备用电池

本机出厂时，备用电池已经安装在本机内。备用电池用完且 POWER 开关设为 ON 时，取景器屏幕上显示“BACK UP BATT EMPTY”字样约 3 秒钟。

此外，TCG 的时间码值将设为“00:00:00:00”，而且不能再进行时间码备份。这意味着应更换备用电池。

向离您最近的维修中心咨询，并用新电池（CR2032 或 BR2032）更换旧电池。

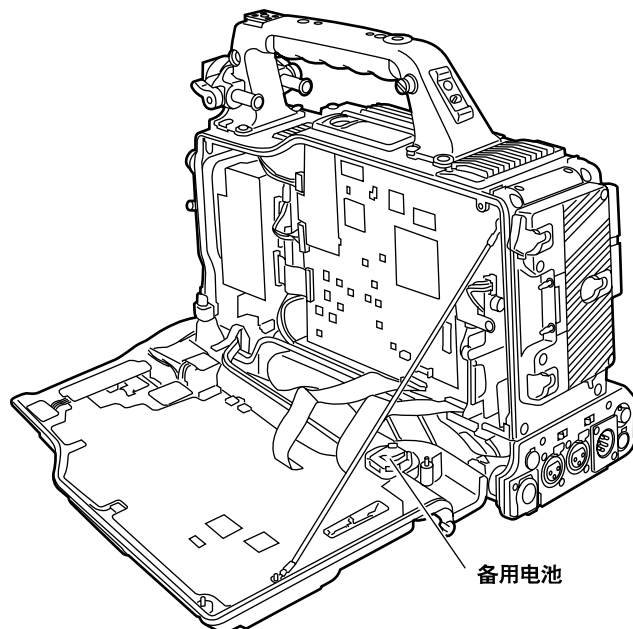

#### 注意:

这些维修指示仅适用于有资格的维修人员。除非您是有资格的维修人员，否则请勿执行任何不包含在本操作手册中的维修，避免电击的危险。

# 第 6 章 维护和检查

## 6-2-6 接口和信号

DC IN	
1	GND
2	NC
3	NC
4	+12V

Matsushita 元件号 K1AA104H0024  
生产厂商元件号 HA16RX-4P(SW1)  
(Hirose Denki)

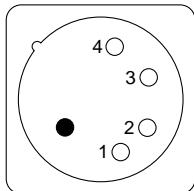

〈注〉  
请确保外部供电时，电源的极性使用正确。

FRONT MIC IN	
1	GND
2	AUDIO IN(H)
3	AUDIO IN(C)

Matsushita 元件号 K1AB103B0013  
生产厂商元件号 NC3FBH2  
(NEUTRIK)

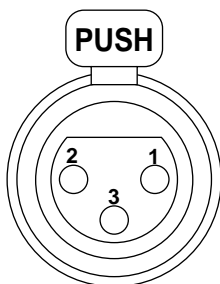

AUDIO IN	
1	GND
2	AUDIO IN(H)
3	AUDIO IN(C)

Matsushita 元件号 K1AB103A0007  
生产厂商元件号 HA16PRM-3SG  
(Hirose Denki)

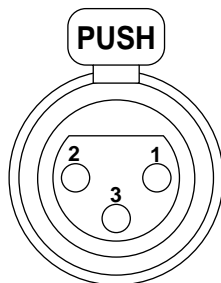

GPS	
1	GPS TXA
2	GPS RXA
3	GPS VBAT
4	START
5	GPS VCC
6	GPS GND

Matsushita 元件号 K1AB106J0010  
生产厂商元件号 HR10A-7R-6SC  
(Hirose Denki)

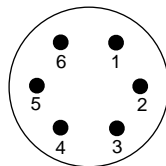

〈注〉  
本机的 VTR START/STOP 信号分配给针脚 4。

AUDIO OUT	
1	GND
2	L CH OUT (H)
3	L CH OUT (C)
4	R CH OUT (H)
5	R CH OUT (C)

Matsushita 元件号 K1AA105H0007  
生产厂商元件号 HA16RD-5P  
(Hirose Denki)

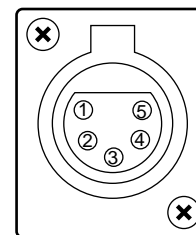

ECU	
1	CAM CONT
2	CAM DATA
3	NC
4	ECU ON
5	UNREG 12V
6	GND

Matsushita 元件号 K1AB106J0010  
生产厂商元件号 HR10A-7R-6SC  
(Hirose Denki)

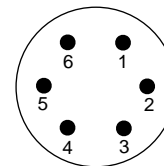

DC OUT	
1	GND
2	NC
3	NC
4	+12V OUT

Matsushita 元件号 VJS3824A004  
生产厂商元件号 HR10A-7R-4SC  
(Hirose Denki)

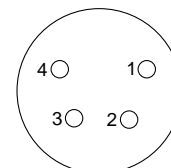



# 第 6 章 维护和检查

## 6-3 报警系统

### 6-3-1 报警描述表

打开电源或操作进行期间如检测到错误或故障，WARNING 灯和取景器内的灯用于警告用户出现了错误或故障。

〈注〉

项目按以下优先顺序显示：WARNING 灯 → 标记灯 → 取景器内的警告。当同时出现一个以上错误时，显示遵守上述顺序。但是，取决于所选的菜单设置，WIRELESS RF 可能不显示。

#### 1. SLACK

液晶屏幕上的指示	“SLACK”出现，且错误代码闪烁。
WARNING 灯	每秒闪烁 4 次。
标记灯	每秒闪烁 4 次。
取景器	“SLACK”出现，且错误代码闪烁。
警铃	连续发声。
报警描述	电机、线圈或其它装置发生故障。
录像机单元操作	操作停止。当检测到线圈故障时，电源关闭。
排除故障方法	检查“6-3-2 出错代码”并请向最近的维修中心咨询。

#### 2. BATTERY END

液晶屏幕上的指示	表示剩余电池电量的条柱开始闪烁。
WARNING 灯	点亮。
标记灯	每秒闪烁 1 次。
取景器	BATT LED 点亮。
警铃	连续发声。
报警描述	电池现在用完了。
录像机单元操作	所有操作停止，卸载磁带。只认可盒式磁带弹出操作。
排除故障方法	更换电池。

#### 3. TAPE END

液晶屏幕上的指示	表示剩余磁带量的条柱开始闪烁。
WARNING 灯	点亮（在停止和待机 OFF 期间）。
标记灯	每秒闪烁 4 次（在停止和待机 OFF 期间）。
取景器	“END”闪烁（在停止和待机 OFF 期间）。
警铃	连续发声（在停止和待机 OFF 期间）。
报警描述	磁带已到末尾。
录像机单元操作	如果本机在录制、播放或快进模式，操作停止。
排除故障方法	倒带，也可以更换盒式磁带。

#### 4. REC WARNING

液晶屏幕上的指示	代码 11 开始闪烁。
WARNING 灯	每秒闪烁 4 次（录制期间持续至少 3 秒）。
标记灯	每秒闪烁 4 次（录制期间持续至少 3 秒）。
取景器	REC WARNING 显示开始闪烁（录制期间持续至少 3 秒）。
警铃	每秒发声 4 次（录制期间持续至少 3 秒）。
报警描述	录制控制信号有故障。
录像机单元操作	当报警显示时，录制继续，但可能无法正常录制。
排除故障方法	倒带，也可以更换盒式磁带。

# 第 6 章 维护和检查

## 5. HUMID

液晶屏幕上的指示	“HUMID” 显示闪烁。
WARNING 灯	如果检测到结露，则“HUMID” 显示点亮 清除结露后，“HUMID” 显示还要闪烁 10 到 90 分钟。
标记灯	“HUMID” 显示在从检测到结露开始直至检 测解除后 90 分钟的这一段时间内一直闪烁。
取景器	“HUMID” 显示闪烁，从检测到结露开始， 直至结露检测解除 90 分钟后。
警铃	连续发声（录制期间每秒 4 次）。
报警描述	有结露形成。
录像机单元操作	录制操作继续，但如果磁带粘住，则录制停 止。 结露检测解除后 80 分钟内，磁鼓转动，不 认可任何操作。
排除故障方法	停止磁带运转，关闭本机电源。如果即使在 重新打开电源后“HUMID” 显示仍不熄灭， 请等到它熄灭为止。

## 7. RF

液晶屏幕上的指示	“RF” 显示闪烁（待机和录制期间）。
WARNING 灯	每秒闪烁 4 次（录制期间）。
标记灯	每秒闪烁 4 次（录制期间）。
取景器	“RF” 显示闪烁（录制期间）。
警铃	每秒发声 4 次（录制期间）。
报警描述	视频磁头堵塞。视频系统有故障。
录像机单元操作	启动清洁碟清洁磁头（最多 3 秒钟）。 录制继续，但可能无法正常录制。 报警显示被保留，直到建立了 REC/PAUSE 模式。当本机从 REC/PAUSE 模式切换到另 一个模式时，显示熄灭。
排除故障方法	清洁磁头。清洁磁头后如果还是无法正常录 制，请您向最近的维修中心咨询。

## 9. BATTERY NEAR END

液晶屏幕上的指示	表示剩余电池电量的条柱开始闪烁。
WARNING 灯	每秒闪烁 1 次。
标记灯	每秒闪烁 1 次。
取景器	BATT LED 开始闪烁。
警铃	每秒发声 4 次。
报警描述	电池快要用完。
录像机单元操作	所有操作继续。
排除故障方法	如有必要，请更换电池。

## 6. SERVO

液晶屏幕上的指示	“SERVO” 显示点亮（录制和播放期间）。
WARNING 灯	每秒闪烁 4 次（录制和播放期间）。
标记灯	每秒闪烁 4 次（录制和播放期间）。
取景器	“SERVO” 显示闪烁（录制和播放期间）。
警铃	每秒发声 4 次（录制和播放期间）。
报警描述	伺服受到干扰。
录像机单元操作	继续工作，但本机可能无法正常工作。
排除故障方法	关闭本机电源，向您的经销商咨询。随着磁 带运转，报警显示可能闪烁片刻然后消失： 这是正常的，不表示问题或故障。

## 8. WIRELESS RF

液晶屏幕上的指示	无显示。
WARNING 灯	每秒闪烁 4 次（待机和录制期间）。
标记灯	每秒闪烁 4 次（录制期间）。
取景器	录制期间“WIRELESS RF” 闪烁至少 3 秒钟。
警铃	每秒发声 4 次（待机和录制期间至少 3 秒钟）。
报警描述	无线信号接收很弱。
录像机单元操作	操作继续，但不能从无线麦克风接收信号。
排除故障方法	检查无线麦克风的电源和接收情况。

## 10. TAPE NEAR END

液晶屏幕上的指示	表示剩余磁带量的条柱开始闪烁。
WARNING 灯	每秒闪烁 1 次（录制期间）。
标记灯	每秒闪烁 1 次（录制期间）。
取景器	<ul style="list-style-type: none"> <li>● 剩余磁带量显示开始闪烁（在 EE 模式）</li> <li>● 磁带到末尾前一分钟，“” 闪烁 3 秒。</li> </ul>
警铃	每秒发声 4 次。
报警描述	磁带快要到末尾（还剩大约 2 分钟）。
录像机单元操作	操作继续。
排除故障方法	如有必要，请更换盒式磁带。

# 第 6 章 维护和检查

## 6-3-2 出错代码

当本机因某些原因发生错误时，显示窗将显示下列的出错代码之一。

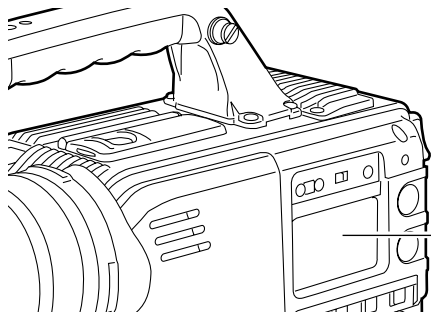

出错代码	错误描述
04	夹紧线圈故障
08	清洁线圈故障
0B	供带轮故障
0C	收带轮故障
0D	主导轴故障
0E	磁鼓故障
0F	装载故障
38	伺服传输故障
3F	摄像机传输故障
6F	基准信号故障
11	视频初始化故障

## 6-3-3 紧急弹出

如果盒式磁带不能通过按下 EJECT 键弹出，请用螺丝刀或类似工具按住并转动 EMERGENCY 螺钉。这样可以取出盒式磁带。

**1** 将电源设为 OFF。

**2** 如图所示，拆下橡胶盖。将十字头螺丝刀插入 EMERGENCY 螺钉（红色）的十字槽内。

**3** 螺丝刀推入的同时，逆时针转动 EMERGENCY 螺钉，直到磁带弹出。

- 此螺钉从开始转动直到可以卸带大约需要转 20 转。
- 此螺钉从开始转动到磁带弹出大约需要 90 转。

**4** 取出盒式磁带。

**5** 将橡胶盖盖回到原来的位置。

〈注〉

- 除紧急情况外，不要转动 EMERGENCY 螺钉。
- 不要顺时针转动此螺钉。一旦磁带弹出，就不要再转动此螺钉。否则可能损坏此机构。
- 磁带弹出后，盒式磁带托架将不能锁定在应有的位置，即使试图关上它也是如此。务必先将电源关闭，然后再打开，以恢复机构工作，然后关上盒式磁带托架。
- 转动 EMERGENCY 螺钉时会听到咔嚓声，此声音是磁带轮驱动操作产生的，不是故障。

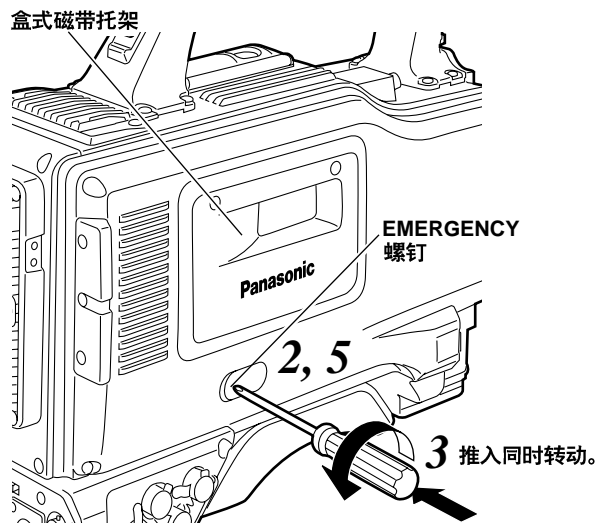

# 第7章 菜单描述表

## 7-1 菜单结构

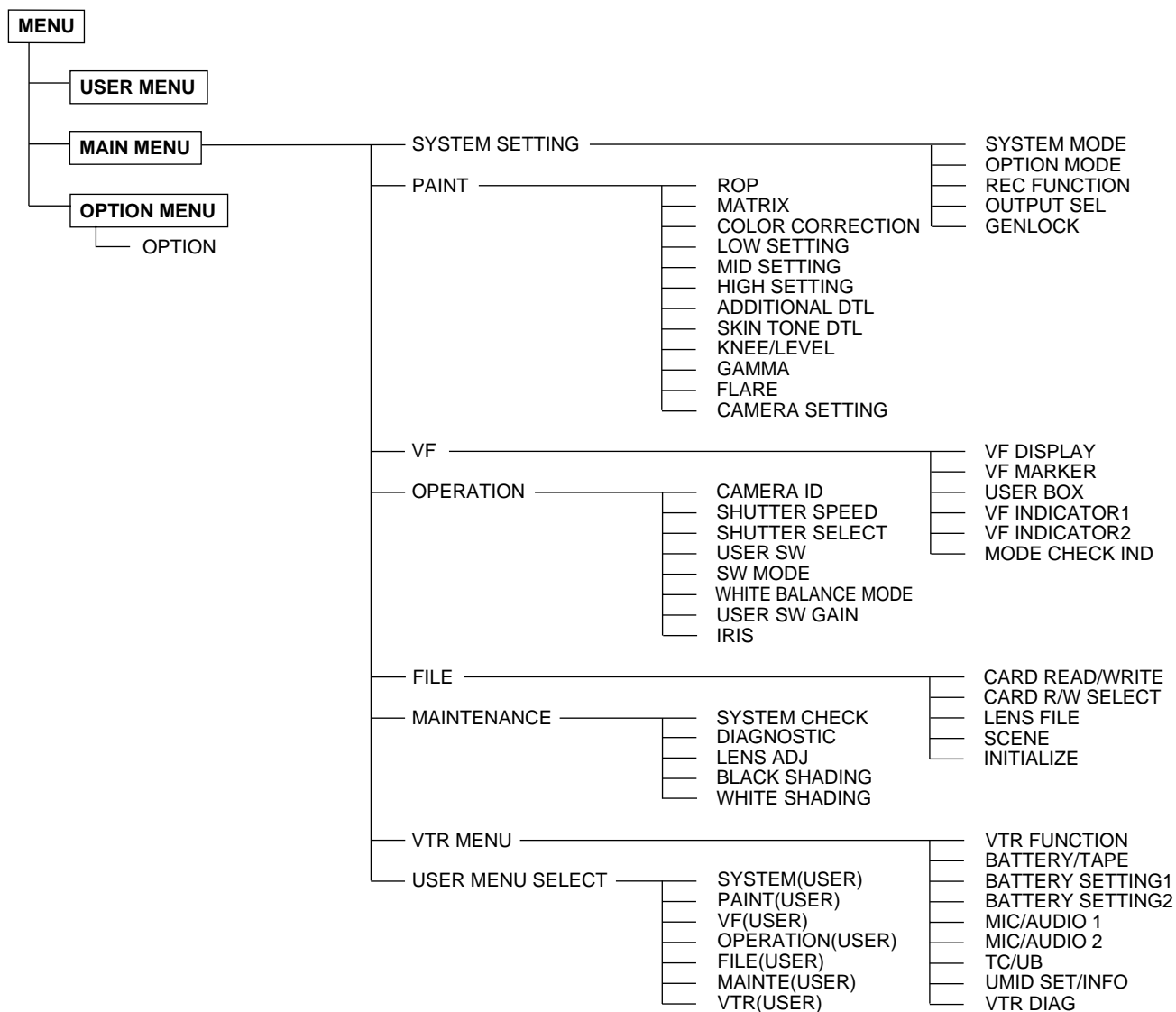

### 如何打开菜单

USER MENU: 按 MENU 键显示。

MAIN MENU: 按住 MENU 键 3 秒钟或 3 秒钟以上显示。

OPTION MENU: 按住 LIGHT 键时按 MENU 键显示。

# 第 7 章 菜单描述表

## 7-2 系统设置

### 7-2-1 SYSTEM MODE

项目	可变范围	说明
CAMERA MODE	<u>50i</u> 25P	用于选择摄像机的操作模式。 <b>50i</b> : 摄像机的操作模式是 50i。 <b>25P</b> : 摄像机的操作模式是 25P。
V.RES (25P)	<u>INTRLCE</u> PROG.	用于选择 25P 时选择垂直分辨率。 <b>INTRLCE</b> : 用线性混合再现更为自然的图像。 <b>PROG.</b> : 不使用线性混合, 编辑下列照片时, 允许获得真实的 25P 图像。  < 注 > 如果选择 PROG, 再现的图像是 25P 部分帧图像, 因此可以进行真实的 25P 编辑。但是附加的垂直细节 (V.DTL) 会使图像失去自然色彩。因此建议将 V.DTL 设为 0。(即使 V.DTL 设为 0, 编辑 25P 后图像也能保持足够的垂直响应。)
REC MODE	<u>16:9/50M</u> 4:3/50M 16:9/25M 4:3/25M	用于选择在录像机上录制信号的模式。 <b>16:9/50M</b> : 以 50Mbps 录制 <16:9> 的信号。 <b>4:3/50M</b> : 以 50Mbps 录制 <4:3> 的信号。 <b>16:9/25M</b> : 以 25Mbps 录制 <16:9> 的信号。 <b>4:3/25M</b> : 以 25Mbps 录制 <4:3> 的信号。
PB MODE	<u>MANUAL</u> AUTO	用于选择播放模式。 <b>MANUAL</b> : 根据 REC MODE 项目中 25M 或 50M 设置的播放模式。操作从磁带上 16:9 或 4:3 的读取开始进行。 <b>AUTO</b> : 在此模式中, 自动探测录制模式, 并以相同模式播放。
REC TALLY	<u>RED</u> GREEN CHAR	用于选择通知用户用户的方式, 通知用户本机录制时, 设置了一个使用扩展镜或其它设备的系统, 当以遥控模式使用系统时, 26 PIN CONTROL 菜单项目的设置选为 BOTH。 <b>RED</b> : 红色标记灯点亮。 <b>GREEN</b> : 绿色标记灯点亮。 <b>CHAR</b> : “REC” 字母在取景器上出现。

### 7-2-2 OPTION MODE

项目	可变范围	可变范围
P.OFF GPS DATA	<u>HOLD</u> <u>CLEAR</u>	用于选择在关闭电源时是否保留 UMID GPS 位置信息, 并将信息记录为仍然保留的前一个值, 直到下次打开电源时进行另外一次测量。 <b>HOLD</b> : 保留并记录数据。 <b>CLEAR</b> : 电源关闭的同时数据被清除, 从电源打开到下次测量之间时间段中记录所有的零(无信息)。
COMPONENT OUT	<u>ON</u> <u>OFF</u>	用于选择在节电状态中是否继续从 26 芯和 68 芯的复合输出。 <b>ON</b> : 输出继续。 <b>OFF</b> : 在节电状态中输出停止。(请注意, 如果连接了摄像机适配器且从 26 芯探测到标记信号, 此设置被强制设为 ON。否则, 设为 OFF。)
26PIN CONTROL	<u>OFF</u> BOTH	用于设置 26 芯控制模式。 <b>OFF</b> : 仅控制本机。(无 26 芯控制)。 <b>BOTH</b> : 控制本机和 26 芯接口。标记发光二极管指示 26 芯标记信号的状态。(能使用 SYSTEM MODE 菜单的 REC TALLY 项目设置本机的录制。)
26PIN CTL DEFAULT	<u>NORMAL</u> <u>SPECIAL</u>	用于选择要使用的移动式设备 (切换 VTR/SS 初始状态)。 <b>NORMAL</b> : 初始 “L”: AJ-D92 <b>SPECIAL</b> : 初始 “H”
SDI EMBEDDED AUDIO	<u>ON</u> <u>OFF</u>	用于设置是否将音频信号输出到 SDI。
SDI METADATA	<u>ON</u> <u>OFF</u>	用于设置是否将元数据输出到 SDI。
SDI EDH	<u>ON</u> <u>OFF</u>	用于设置是否将错误探测标记增加到 SDI 输出。

可变范围栏内的下划线上的数字表示预设模式中的设置。

# 第7章 菜单描述表

## 7-2-3 REC FUNCTION

项目	可变范围	可变范围
INTERVAL REC MODE	ON ONE SHOT <u>OFF</u>	用于设置进行间歇录制。 <b>ON (MEMORY):</b> 本机可以使用存储器 (安装了 AJ-YA603G) 进行单帧间歇录制。 不使用存储器 (没有安装 AJ-YA603G) 时, 间歇录制的时间是 2 秒或 2 秒以上。 <b>ONE SHOT:</b> 在 REC TIME 项目设置的时间段内进行一次录制, 然后停止。 <b>OFF:</b> 不进行间歇录制。
REC TIME	00s01f 59s24f	用于录制时间 (一个片断)。 不使用存储器时, 最短的录制时间是 2 秒钟。
PAUSE TIME	00h00m00s01f 00h04m59s24f 23h59m59s24f	用于设置录制暂停时间。
TAKE TOTAL TIME	NONE 5day	用于设置拍摄需要的时间。 从 NONE (一直拍摄, 直到手动停止) 到 5DAY (5 天) 选择一个。
TOTAL REC TIME	00m00s01f 180m00s00f OVER 100min NONE	用于显示总的录制时间。不能改变此时间的设置。 显示 REC TIME, PAUSE TIME 和 TOTAL TAKE TIME 相加的总时间。
AUDIO REC	OFF ON	用于设置是否录制声音。
START DELAY	0SEC 10SEC	用于设置在 INTERVAL REC 模式中按 REC START 键后开始录制之前的时间。
PRE REC MODE (安装了 AJ-YA903G)	OFF 0SEC <u>7SEC</u> 15SEC	用于设置 PRE REC 功能。 <b>OFF:</b> PRE REC 功能不可用。 <b>0-15SEC:</b> 在此设置按下 REC START 键后执行预录制的的时间。
NEWS REC MODE (不安装 AJ-YA903G)	OFF 0.2SEC 2.0SEC	用于设置 NEWS REC 时间。
RETAKE MODE	ON <u>OFF</u>	用于选择是否允许重摄操作 (MODE CHECK 开关 +RET 开关)

## 7-2-4 OUTPUT SEL

项目	可变范围	可变范围
VIDEO OUT SEL	VBS VF SDI	<b>VBS:</b> 普通合成输出。 <b>VF:</b> 输出取景器的 Y 输出信号。伴随状态显示。 <b>SDI:</b> SDI 输出 (仅在提供了 SDI 选项时才能选择此项目)。
OUTPUT CHAR	TC STATUS MENU <u>ONLY</u>	用于设置要混合到 VIDEO OUT 接口 (ANALOG 或 SDI) 和 MON OUT 接口上的字符的类型。 <b>TC:</b> 显示时间码。(当菜单被显示时, 菜单出现。) <注> 时间码显示位置根据摄像机 ID 位置而垂直移动。 <b>STATUS:</b> 显示所有与叠加到取景器上的字符相同的字符。(当菜单被显示时, 菜单出现。) <b>MENU ONLY:</b> 仅在菜单被显示时出现。通常无任何显示。
MONITOR OUT CHAR	ON <u>OFF</u>	用于选择是否将字符叠加到监视器输出信号上。(字符与视频输出信号中的字符是相同的。) <b>ON:</b> 叠加字符。(此项目不连接到 CHAR SW。) <b>OFF:</b> 不叠加字符。(此项目不连接到 CHAR SW。)
VF MODE	EE/PB EE	<b>EE/PB:</b> 图像以播放模式被播放。 <b>EE:</b> 摄像机图像始终被显示。

## 7-2-5 GENLOCK

项目	可变范围	可变范围
GENLOCK	INT EXT 26P EXT	用于选择摄像机信号的同步信号。 <b>INT:</b> 与内部基准信号同步, 而不管输入到 GENLOCK IN 接口的基准信号如何。 <b>EXT:</b> 与输入到 GENLOCK IN 接口的基准信号同步。 <b>26P EXT:</b> 与通过 26 芯插孔输入的信号同步。
H PHASE COARSE	-50 +00 +50	用于设定系统时水平相位的粗调。
H PHASE FINE	-160 +000 +160	用于设定系统时水平相位的微调。 <注> 该调节也对 SC 相位有影响。
SC PHASE COARSE	0 1 3	同步锁相期间粗调 SC 相位。
SC PHASE FINE	-75 +00 +75	同步锁相期间微调 SD 相位。 <注> 该调节也对 SC 相位有影响。

可变范围栏内的下划线上的数字表示预设模式中的设置。

# 第 7 章 菜单描述表

## 7-3 着色

### 7-3-1 ROP

项目	可变范围	可变范围
MASTER PED	-200 : <u>+010</u> : +200	用于设置主消隐电平。
MASTER DTL	-31 : <u>+00</u> : +31	用于设置H 细节/V 细节的电平。
MASTER GAMMA	0.35 : <u>0.45</u> : 0.75	用于以0.01 的步调设置主灰度系数。
KNEE POINT	70.0% : <u>85.0%</u> : 107.0%	用于以0.5% 的步调设置主拐点位置。
KNEE SLOPE	0 : <u>50</u> : 99	用于设置拐点斜率。
R GAIN	-200 : <u>+000</u> : +200	用于设置R 通道增益。
G GAIN	-200 : <u>+000</u> : +200	用于设置G 通道增益。
B GAIN	-200 : <u>+000</u> : +200	用于设置B 通道增益。
R PEDESTAL	-200 : <u>+000</u> : +200	用于设置R 通道消隐电平。
G PEDESTAL	-100 : <u>+000</u> : +100	用于设置G 通道消隐电平。
B PEDESTAL	-100 : <u>+000</u> : +100	用于设置B 通道消隐电平。

### 7-3-2 MATRIX

项目	可变范围	可变范围
MATRIX TABLE	<u>A</u> : B	用于选择色彩校正表。
MATRIX R-G	-31 : <u>+15</u> : +31	用于执行R-G 色彩调节。
MATRIX R-B	-31 : <u>+30</u> : +31	用于执行R-B 色彩调节。
MATRIX G-R	-31 : <u>+05</u> : +31	用于执行G-R 色彩调节。
MATRIX G-B	-31 : <u>+10</u> : +31	用于执行G-B 色彩调节。
MATRIX B-R	-31 : <u>+16</u> : +31	用于执行B-R 色彩调节。
MATRIX B-G	-31 : <u>+05</u> : +31	用于执行B-G 色彩调节。
L MATRIX TABLE	OFF <u>A</u> : B	用于在GAIN LOW 时选择色彩校正。
M MATRIX TABLE	OFF <u>A</u> : B	用于在GAIN MID 时选择色彩校正。
H MATRIX TABLE	OFF <u>A</u> : B	用于在GAIN HIGH 时选择色彩校正。

# 第 7 章 菜单描述表

## 7-3-3 COLOR CORRECTION

项目	可变范围	可变范围
R (SAT/PHASE)	-63 +00 +63	用于执行红色的校正 (饱和度和色调)。
R-Mg (SAT/PHASE)	-63 +00 +63	用于执行红色和品红色之间的校正 (饱和度和色调)。
Mg (SAT/PHASE)	-63 +00 +63	用于执行品红色的校正 (饱和度和色调)。
Mg-B (SAT/PHASE)	-63 +00 +63	用于执行品红色和蓝色之间的校正 (饱和度和色调)。
B (SAT/PHASE)	-63 +00 +63	用于执行蓝色的校正 (饱和度和色调)。
B-Cy (SAT/PHASE)	-63 +00 +63	用于执行蓝色和青色之间的校正 (饱和度和色调)。
Cy (SAT/PHASE)	-63 +00 +63	用于执行青色的校正 (饱和度和色调)。
Cy-G (SAT/PHASE)	-63 +00 +63	用于执行青色和绿色之间的校正 (饱和度和色调)。
G (SAT/PHASE)	-63 +00 +63	用于执行绿色的的校正 (饱和度和色调)。
G-YI (SAT/PHASE)	-63 +00 +63	用于执行绿色和黄色之间的校正 (饱和度和色调)。
YI (SAT/PHASE)	-63 +00 +63	用于执行黄色的的校正 (饱和度和色调)。
YI-R (SAT/PHASE)	-63 +00 +63	用于执行黄色和红色之间的校正 (饱和度和色调)。

## 7-3-4 LOW SETTING

项目	可变范围	可变范围
MASTER GAIN	-3dB 0dB 30dB	用于将主增益设为 -3, 0, 3, 6, 9, 12, 15, 18, 21, 24, 27 或 30dB。
H.DTL LEVEL	00 28 63	用于执行 H.DTL.LEVEL 设置。
V.DTL LEVEL	00 12 31	用于执行 V.DTL.LEVEL 设置。
DTL CORING	00 02 15	用于执行 DTL CORING 设置。
H.DTL FREQ.	00 20 31	用于执行 H.DTL.FREQ 设置。
3LEVEL DEPEND.	0 1 5	用于执行 LEVEL DEPEND 设置。
MASTER GAMMA	0.35 0.45 0.75	用于以 0.01 的步调调节 MASTER GAMMA。
BLACK STRECH	-3 OFF +3	用于设置黑暗区域的灰度系数曲线。
MATRIX TABLE	OFF A B	用于选择色彩校正表。
COLOR CORRECT	ON OFF	用于选择色彩校正为 ON 或 OFF。

可变范围栏内的下划线上的数字表示预设模式中的设置。



# 第 7 章 菜单描述表

## 7-3-5 MID SETTING

项目	可变范围	可变范围
MASTER GAIN	-3dB : <u>9dB</u> : 30dB	用于将主增益设为-3, 0, 3, 6, 9, 12, 15, 18, 21, 24, 27 或 30dB。
H.DTL LEVEL	00 : <u>12</u> : 63	用于执行 H.DTL.LEVEL 设置。
V.DTL LEVEL	00 : <u>10</u> : 31	用于执行 V.DTL.LEVEL 设置。
DTL CORING	00 : <u>03</u> : 15	用于执行 DTL CORING 设置。
H.DTL FREQ.	00 : <u>20</u> : 31	用于执行 H.DTL.FREQ 设置。
3LEVEL DEPEND.	0 : <u>1</u> : 5	用于执行 LEVEL DEPEND 设置。
MASTER GAMMA	0.35 : <u>0.45</u> : 0.75	用于以 0.01 的步调调节 MASTER GAMMA。
BLACK STRECH	-3 : <u>OFF</u> : +3	用于设置黑暗区域的灰度系数曲线。
MATRIX TABLE	OFF <u>A</u> B	用于选择色彩校正表。
COLOR CORRECT	<u>ON</u> OFF	用于选择色彩校正为 ON 或 OFF。

## 7-3-6 HIGH SETTING

项目	可变范围	可变范围
MASTER GAIN	-3dB : <u>18dB</u> : 30dB	用于将主增益设为-3, 0, 3, 6, 9, 12, 15, 18, 21, 24, 27 或 30dB。
H.DTL LEVEL	00 : <u>10</u> : 63	用于执行 H.DTL.LEVEL 设置。
V.DTL LEVEL	00 : <u>10</u> : 31	用于执行 V.DTL.LEVEL 设置。
DTL CORING	00 : <u>08</u> : 15	用于执行 DTL CORING 设置。
H.DTL FREQ.	00 : <u>22</u> : 31	用于执行 H.DTL.FREQ 设置。
3LEVEL DEPEND.	0 : <u>3</u> : 5	用于执行 LEVEL DEPEND 设置。
MASTER GAMMA	0.35 : <u>0.45</u> : 0.75	用于以 0.01 的步调调节 MASTER GAMMA。
BLACK STRECH	-3 : <u>OFF</u> : +3	用于设置黑暗区域的灰度系数曲线。
MATRIX TABLE	OFF <u>A</u> B	用于选择色彩校正表。
COLOR CORRECT	<u>ON</u> OFF	用于选择色彩校正为 ON 或 OFF。

# 第7章 菜单描述表

## 7-3-7 ADDITIONAL DTL

项目	可变范围	可变范围
KNEE APE LVL	OFF 1 <u>2</u> 5	用于执行 KNEE APE LEVEL 设置。
CHROMA DTL	OFF 1 5	用于执行 CHROMA DTL 设置。探测到色信号并放置在 Y 信号上以支持 H.DTL。数值越高，校正越强。
DTL GAIN(+)	-31 <u>+00</u> +31	用于改变 H.DTL “+” 方向电平。
DTL GAIN(-)	-31 <u>+10</u> +31	用于改变 H.DTL “-” (向下) 方向电平。
DTL CLIP	<u>00</u> 63	用于改变 DTL “+” 方向夹。
DTL SOURCE	(G+B)/2 <u>(R+G)/2</u> (2G+R+B)/4 (3G+R)/4 R G	用于设置 DTL 信号组件的信号源。
H.DTL LINE MIX	0H 1H 2H	用于设置产生 H.DTL 信号的扫描线。
CORNER DTL	ON OFF	用于选择模式为 ON 或 OFF，在此模式中，屏幕角落的分辨率提高。

## 7-3-8 SKIN TONE DTL

项目	可变范围	可变范围
SKIN TONE DTL	ON OFF	用于选择皮肤色调 DTL 为 ON 或 OFF。
SKIN TONE ZEBRA	ON OFF	用于将 SKIN TONE 范围内的 ZEBRA 设为 ON 或 OFF。
SKIN DTL CORING	0 5 7	用于设置 SKIN TONE DTL 核化效果。
Y MAX	000 <u>190</u> 255	用于设置 SKIN TONE DTL 核化效果。
Y MIN	000 <u>010</u> 255	用于设置使用 SKIN TONE 效果的最小照明信号值。
I CENTER	000 <u>030</u> 255	用于设置 I 轴上的中心位置 (设置 SKIN TONE 效果要使用的区域)。
I WIDTH	000 <u>035</u> 255	用于设置以 I CENTER 为中心的 I 轴上要使用 SKIN TONE 效果的区域的宽度。
Q WIDTH	000 <u>010</u> 255	用于设置以 I CENTER 为中心的 Q 轴上要使用 SKIN TONE 效果的区域的宽度。
Q PHASE	-31 <u>+00</u> +31	用于设置要使用 SKIN TONE 效果的区域的相位，以 Q 轴为参照。

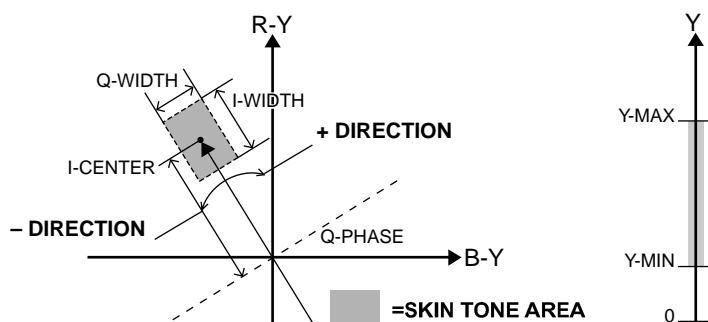

可变范围栏内的下划线上的数字表示预设模式中的设置。

# 第 7 章 菜单描述表

## 7-3-9 KNEE/LEVEL

项目	可变范围	可变范围
MASTER PED	-200 : 010 : +200	用于执行MASTER PEDESTAL 设置。
MANUAL KNEE	ON OFF	用于设置当AUTO KNEE 开关处于 OFF 时要建立的模式。当选择 ON 时, 激活 KNEE POINT/SLOPE 设定值。
KNEE POINT	70.0% : 85.0% : 107.0%	以 0.5% 的步调设置 KNEE POINT 位置。
KNEE SLOPE	00 : 50 : 99 (98)	执行 KNEE 宽度设置。设为 0 时, 与 KNEE OFF 相同。 < 注 > 可以用 AJ-EC3E 选择的值的范围为 00 到 98。
WHITE CLIP	ON OFF	选择 WHITE CLIP 功能为 ON 或 OFF。当选择 ON 时, 激活 WHITE CLIP LVL 设定值。
WHITE CLIP LVL	90% : 105% : 109%	执行 WHITE CLIP LEVEL 设置。
A.KNEE POINT	80% : 85% : 107%	以 0.5% 的步调设置 AUTO KNEE POINT 位置。当 OUTPUT/AUTO KNEE 选择开关设为 CAM.AUTO KNEE ON 时, 激活该选项。
A.KNEE LVL	100 : 105 : 109	执行 AUTO KNEE 电平设置。
A.KNEE RESPONSE	1 : 4	设置 AUTO KNEE 响应速度。

## 7-3-10 GAMMA

项目	可变范围	可变范围
MASTER GAMMA	0.35 : 0.45 : 0.75	用于以 0.01 的步调设置 MASTER GAMMA。
R GAMMA	-15 : +00 : +15	用于设置 R 通道 GAMMA。
B GAMMA	-15 : +00 : +15	用于设置 B 通道 GAMMA。
GAMMA MODE SEL	STD FILM LIKE1 FILM LIKE2	用于选择 GAMMA。 <b>STD:</b> 选择标准视频灰度系数特性。 <b>FILM LIKE1:</b> 选择视频应用的电影灰度系数特性。出厂设置为场景文件 4。 <b>FILM LIKE2:</b> 选择视频应用的电影灰度系数特性。在该设置中, 高亮区中的灰度表现比选择 FLIM LIKE1 时好。 < 注 > 如果 GAMMA MODE SEL 选项选择了电影特性, “7-3-9 KNEE/LEVEL” 菜单中的某些 KNEE SLOPE 设定值不受影响。

7

## 7-3-11 FLARE

项目	可变范围	可变范围
R FLARE	000 : 100	用于执行 R FLARE 设置。
G FLARE	000 : 100	用于执行 G FLARE 设置。
B FLARE	000 : 100	用于执行 B FLARE 设置。

可变范围栏内的下划线上的数字表示预设模式中的设置。

# 第7章 菜单描述表

## 7-3-12 CAMERA SETTINGS

项目	可变范围	可变范围
DETAIL	<u>ON</u> OFF	用于选择 DTL(H, V) 为 ON 或 OFF。
2D LPF	<u>ON</u> OFF	用于将降低串色的 2 维 LPF 选择为 ON 或 OFF。
HIGH COLOR	<u>ON</u> OFF	用于将色彩动态范围扩展模式选择为 ON 或 OFF。
GAMMA	<u>ON</u> OFF	用于将灰度系数电路选择为 ON 或 OFF。
TEST SAW	<u>ON</u> OFF	用于将测试信号选择为 ON 或 OFF。
FLARE	<u>ON</u> OFF	用于将闪光补偿选择为 ON 或 OFF。
H-F COMPE.	<u>ON</u> OFF	用于将宽带 DTL 增加模式选择为 ON 或 OFF。

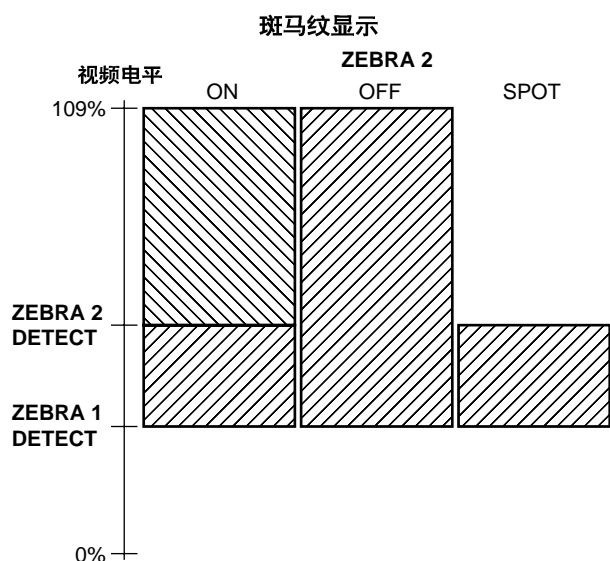

可变范围栏内的下划线上的数字表示预设模式中的设置。

## 7-4 VF

### 7-4-1 VF DISPLAYS

项目	可变范围	可变范围
DISP CONDITION	<u>NORMAL</u> HOLD	<b>NORMAL:</b> 任何时候都显示状态。 <b>HOLD:</b> 只有在按下 MODE CHECK 开关时才显示状态。
DISP MODE	<u>1</u> 2 3	用于操作 DISP MODE 设置。此项用于选择摄像机的报警或讯息显示。有关设置步骤的详情, 请参阅“4-7-4 显示模式和设置改变/调节结果的讯息”。
VF OUT	<u>Y</u> NAM R G B	用于选择 VF 输出。 <b>Y:</b> 亮度信号 <b>NAM:</b> 输出 R, G 和 B 信号中电平最强的信号。 <b>R:</b> R 通道信号 <b>G:</b> G 通道信号 <b>B:</b> B 通道信号
VF DTL	<u>0</u> 3 5	用于执行 VF DTL 选择。此项目用来进一步增强 VF 信号的 DTL。如果设为 0, DTL 与主线路信号是相同的。
ZEBRA1 DETECT	<u>0%</u> <u>70%</u> 109%	用于设置 ZEBRA1 探测电平 (IRE 电平)。
ZEBRA2 DETECT	<u>0%</u> <u>85%</u> 109%	用于设置 ZEBRA2 探测电平 (IRE 电平)。
ZEBRA2	<u>ON</u> <u>SPOT</u> OFF	用于将 ZEBRA2 选择为 ON 或 OFF 或选择 SPOT。
LOW LIGHT LVL	OFF <u>10%</u> 15% 20% 25% 30% <u>35%</u>	用于设置摄像机输入光量要多低才显示“LOW LIGHT”。
ECU MENU DISP.	<u>ON</u> OFF	用于在连接 ECU 时, 将取景器上 MENU 的显示选择为 ON 或 OFF。
50M INDICATOR	<u>ON</u> OFF	用于将 50M 录制过程中的显示选择为 ON 或 OFF。
MARKER/CHAR LVL	<u>50%</u> 60% 70% 80% 90% 100%	用于设置取景器中显示的标记和字符的亮度。

# 第 7 章 菜单描述表

## 7-4-2 VF MARKER

项目	可变范围	可变范围
TABLE	<u>A</u> B	用于选择VF MARKER 设置表。 此项目用于设置表 A 或 B 中使用下列菜单项目所选的当前值。
CENTER MARK	OFF <u>1</u> 2 3 4	用于选择中心标记。 <b>OFF:</b> 不显示中心标记。 <b>1:</b> + (大) <b>2:</b> 中心空白 (大) <b>3:</b> + (小) <b>4:</b> 中心空白 (小)
SAFETY ZONE	OFF <u>1</u> 2	用于选择安全区框架类型 <b>OFF:</b> 不显示安全区框架。 <b>1:</b> 方框 <b>2:</b> 角落框架
SAFETY AREA	80% : <u>90%</u> : 100%	用于设置安全区的位置。
FRAME SIG	<u>4:3</u> 13:9 14:9 VISTA	用于设置框架标记。 请注意, 仅当 REC MODE 设为 16: 9 时, 该设置才有效。 VISTA 设置是 16:8.65。
FRAME MARK	ON <u>OFF</u>	用于将框架标记选择为 ON 或 OFF。
FRAME LVL	<u>00</u> : 15	用于设置框架标记的等级。 <b>00:</b> 等于信号 OFF <b>15:</b> 与中心区域同等亮度 但是, 如果 FRAME SIG 设为 VISTA, 则此设置无效。

## 7-4-3 USER BOX

项目	可变范围	可变范围
USER BOX	ON <u>OFF</u>	用于设置是否显示用户方框。
USER BOX WIDTH	001 : <u>013</u> : 100	用于设置用户方框的水平宽度。
USER BOX HEIGHT	001 : <u>013</u> : 144	用于设置用户方框的垂直高度。
USER BOX H POS	-50 : <u>+00</u> : +50	用于设置用户方框中心的水平位置。
USER BOX V POS	-144 : <u>+000</u> : +144	用于设置用户方框中心的垂直位置。

## 7-4-4 VF INDICATOR1

项目	可变范围	可变范围
EXTENDER	<u>ON</u> OFF	用于将扩展镜选择为 ON 或 OFF。
SHUTTER	<u>ON</u> OFF	用于将快门速度显示选择为 ON 或 OFF。
FILTER	<u>ON</u> OFF	用于将滤光镜号显示选择为 ON 或 OFF。
WHITE	<u>ON</u> OFF	用于将 AWB PRE/A/B 显示选择为 ON 或 OFF。
GAIN	<u>ON</u> OFF	用于将当前所选的增益, S.GAIN 和 DS.GAIN 的显示选择为 ON 或 OFF。
IRIS	OFF IRIS <u>S+IRIS</u> S	<b>OFF:</b> 不显示超级光圈 ON 状态和光圈值。 <b>IRIS:</b> 仅显示光圈值。 <b>S+IRIS:</b> 显示超级光圈 ON 状态和光圈值。 <b>S:</b> 显示超级光圈 ON 状态。 (光圈值和光圈替换值是否显示是相互关联的。)
CAMERA ID	BAR CAM ALWAYS OFF	用于在录制期间选择 ID 结构。 <b>BAR:</b> 提供彩色条柱信号时, 录制 ID。 <b>CAM:</b> 提供摄像机图像时, 录制 ID。 <b>ALWAYS:</b> 始终录制 ID。 <b>OFF:</b> 始终不录制 ID。
ID POSITION	UPPER R UPPER L LOWER R LOWER L	用于设置录制摄像机 ID 的位置。 <b>UPPER R:</b> 右上角 <b>UPPER L:</b> 左上角 <b>LOWER R:</b> 右下角 <b>LOWER L:</b> 左下角
DATE/TIME	ON <u>OFF</u>	用于指定录制 CAMERA ID 时, 是否同时混合日期和时间。
ZOOM LVL	<u>ON</u> OFF	用于将变焦位置选择为 ON 或 OFF。
COLOR TEMP	<u>ON</u> OFF	用于将色温显示选择为 ON 或 OFF。
CAMERA MODE	<u>ON</u> OFF	用于将摄像机操作模式显示选择为 ON 或 OFF。

可变范围栏内的下划线上的数字表示预设模式中的设置。

# 第7章 菜单描述表

## 7-4-5 VF INDICATOR2

项目	可变范围	可变范围
TAPE	<u>ON</u> OFF	用于将剩余磁带量显示选择为 ON 或 OFF。
BATTERY	<u>ON</u> OFF	用于将电池电量显示选择为 ON 或 OFF。
AUDIO LVL	<u>ON</u> OFF	用于将音频电平计显示选择为 ON 或 OFF。
TC	TCG TCR TCG/TCR <u>OFF</u>	用于选择要显示的时间码。 <b>TCG:</b> 在 E-E 模式下显示时间码发生器的值。 <b>TCR:</b> 在 V-V 模式下显示时间码读取器的值。 <b>TCG/TCR:</b> 在 E-E 模式下显示时间码发生器的值, 在 V-V 模式下显示时间码读取器的值。 <b>OFF:</b> 任何时候都不显示时间码。
VTR WARNING	ALWAYS NORMAL <u>OFF</u>	用于选择如何显示录像机警告。 <b>ALWAYS:</b> 每次出现报警都显示。 <b>NORMAL:</b> 当出现报警时显示 3 秒钟, 录制开始之后及录制结束之后也显示 3 秒钟。 <b>OFF:</b> 任何时候都不显示。
SAVE LED	SAVE & TAPE <u>SAVE</u>	用于设置 SAVE 灯的操作。 <b>SAVE&amp;TAPE:</b> 当 VTR SAVE/STBY 开关被设为 SAVE 位置时, 此灯点亮。在录制期间熄灭。当磁带快到末尾时, 它与警告警铃一起闪烁。 <b>SAVE:</b> 当 VTR SAVE/STBY 开关被设为 SAVE 位置时, 此灯点亮。在录制期间熄灭。

## 7-4-6 MODE CHECK IND

项目	可变范围	可变范围
STATUS	<u>ON</u> OFF	用于设置当使用 MODE CHECK 开关时是否显示状态。
!LED	<u>ON</u> OFF	用于设置当使用 MODE CHECK 开关时如果 !LED 点亮, 是否显示起因显示屏幕。
FUNCTION	<u>ON</u> OFF	用于设置当使用 MODE CHECK 开关时是否显示功能显示屏幕。
AUDIO	<u>ON</u> OFF	用于设置当使用 MODE CHECK 开关时是否显示音频显示屏幕。
P.ON IND	<u>ON</u> OFF	用于设置当电源打开后是否显示状态显示屏幕。

## 7-4-7 !LED

项目	可变范围	可变范围
GAIN(0dB)	<u>ON</u> OFF	用于选择当增益不是 0 dB 时是否出现显示。
GAIN(-3dB)	<u>ON</u> OFF	用于选择当增益不是 -3 dB 时是否出现显示。
DS.GAIN	<u>ON</u> OFF	用于选择当进入 DS.GAIN (累积增益) 时是否出现显示。
SHUTTER	<u>ON</u> OFF	用于选择当快门是 ON 时是否出现显示。
WHITE PRESET	<u>ON</u> OFF	用于选择当 AWB CH 是 PRESET 时是否出现显示。
EXTENDER	<u>ON</u> OFF	用于选择当镜头处于扩展镜模式时是否出现显示。
BLACK STR	<u>ON</u> OFF	用于选择当使用 BLACK STRETCH 时是否出现显示。
MATRIX	<u>ON</u> OFF	用于选择当 MATRIX 是 ON 时是否出现显示。
COLOR CORRECTION	<u>ON</u> OFF	用于选择当 COLOR CORRECTION 是 ON 时是否出现显示。
FILTER	<u>ON</u> OFF	用于选择当滤光镜组合不是 3200 K 或 CLEAR 时是否出现显示。
SUPER V	<u>ON</u> OFF	用于选择当 SUPER V 是 ON 时是否出现显示。
25M/50M	OFF <u>25M</u> 50M	用于选择当建立 25M 或 50M 模式时是否出现显示。
ATW	<u>ON</u> OFF	用于选择当 ATW 是 ON 时是否出现显示。
D.ZOOM	<u>ON</u> OFF	用于选择数字变焦操作时是否出现显示。

可变范围栏内的下划线上的数字表示预设模式中的设置。

# 第 7 章 菜单描述表

## 7-5 OPERATION

### 7-5-1 CAMERA ID

项目	可变范围	可变范围
ID1:	*****	CAMERA ID 设置 1
ID2:	*****	CAMERA ID 设置 2
ID3:	*****	CAMERA ID 设置 3

### 7-5-2 SHUTTER SPEED

项目	可变范围	可变范围
SYNCHRO SCAN	<u>ON</u> OFF	用于选择 SYNCHRO SCAN 作为快门速度使用。
SUPER V	<u>ON</u> OFF	用于选择 SUPER V 作为快门速度使用。
POSITION1	<u>ON</u> OFF	用于选择 POSITION1 作为快门速度使用。
POSITION2	<u>ON</u> OFF	用于选择 POSITION2 作为快门速度使用。
POSITION3	<u>ON</u> OFF	用于选择 POSITION3 作为快门速度使用。
POSITION4	<u>ON</u> OFF	用于选择 POSITION4 作为快门速度使用。
POSITION5	<u>ON</u> OFF	用于选择 POSITION5 作为快门速度使用。
POSITION6	<u>ON</u> OFF	用于选择 POSITION6 作为快门速度使用。

### 7-5-3 SHUTTER SELECT

项目	可变范围	可变范围
SUPER V MODE	<u>FRM1</u> FRM2	用于选择 SUPER V ON/OFF 开关操作。 <b>FRM1:</b> 正常模式 <b>FRM2:</b> 余像减少模式
POSITION1 SEL	<u>1/60</u> 1/120 1/250 1/500 1/1000 1/2000	用于选择快门速度。
POSITION2 SEL	<u>1/60</u> 1/120 1/250 1/500 1/1000 1/2000	用于选择快门速度。
POSITION3 SEL	<u>1/60</u> 1/120 1/250 1/500 1/1000 1/2000	用于选择快门速度。
POSITION4 SEL	<u>1/60</u> 1/120 1/250 1/500 1/1000 1/2000	用于选择快门速度。
POSITION5 SEL	<u>1/60</u> 1/120 1/250 1/500 1/1000 1/2000	用于选择快门速度。
POSITION6 SEL	<u>1/60</u> 1/120 1/250 1/500 1/1000 1/2000	用于选择快门速度。

# 第 7 章 菜单描述表

## 7-5-4 USER SW

项目	可变范围	可变范围
USER MAIN SW	INH S.GAIN DS.GAIN S.IRIS I.OVR S.BLK B.STR AUDIO CH1 AUDIO CH2 REC SW Y GET RET SW ATW D.ZOOM	用于安排 USER MAIN 开关功能。
USER1 SW	INH S.GAIN DS.GAIN S.IRIS I.OVR S.BLK B.STR AUDIO CH1 AUDIO CH2 REC SW Y GET RET SW ATW D.ZOOM	用于安排 USER1 开关功能。
USER2 SW	INH S.GAIN DS.GAIN S.IRIS I.OVR S.BLK B.STR AUDIO CH1 AUDIO CH2 REC SW Y GET RET SW ATW D.ZOOM	用于安排 USER2 开关功能。

## 7-5-5 SW MODE

项目	可变范围	可变范围
RET SW	REC <u>  </u> CHECK CAM RET	用于选择 RET 开关功能。 <b>REC CHECK:</b> 执行 REC CHECK 操作。 <b>CAM RET:</b> 执行返回信号输出操作。
S.BLK LVL	OFF <u>-10</u> -20 -30	用于设置超级黑电平。
AUTO KNEE SW	ON OFF	用于选择是否使用 AUTO KNEE 开关。
SHD.ABB SW CTL	ON OFF	用于选择是否通过长时间按下 ABS 开关 (至少 8 秒) 启动数字浓阴影。
COLOR BARS	SMPTE <u>  </u> FULL <u>  </u> BARS SPLIT ARIB	用于选择要使用的彩条。 <b>SMPTE:</b> SMPTE 彩条 <b>FULL BARS:</b> 全彩条 <b>SPRIT:</b> SPRIT 彩条 <b>ARIB:</b> ARIB 多格式彩条
S.GAIN OFF	L/M/H S.GAIN	用于选择用来解除超级增益模式的方式。 <b>L/M/H:</b> 通过 L/M/H 开关位置的改变解除此模式。 <b>S.GAIN:</b> 仅通过 S.GAIN 开关 (USER 开关) 就解除此模式。
DS.GAIN OFF	L/M/H <u>  </u> DS.GAIN	用于选择用来解除数字超级增益模式 (累积增益) 的方式。 <b>L/M/H:</b> 通过 L/M/H 开关位置的改变解除此模式。 <b>DS.GAIN:</b> 仅通过 DS.GAIN 开关 (USER 开关) 就解除此模式。
D.ZOOM SEL	ZOOM FOCUS	用于选择执行数字变焦的方法。 <b>ZOOM:</b> 任何时候都可使用数字变焦。 <b>FOCUS:</b> 数字变焦作为聚焦辅助功能而使用约 5 秒钟。但是, 如果录制是在 5 秒钟之内启动的, 则强制解除 D.ZOOM 功能。 <b>ON:</b> 当 ECU 从本机上断开时, ECU 控制的设置被保存在存储器内。
ECU DATA SAVE	ON <u>  </u> OFF	<b>ON:</b> 当 ECU 与摄录机断开连接时, 由 ECU 控制的设置保存在存储器中。 <b>OFF:</b> 不将与摄像机有关的设置保存在存储器中。

可变范围栏内的下划线上的数字表示预设模式中的设置。



# 第 7 章 菜单描述表

## 7-5-6 WHITE BALANCE MODE

项目	可变范围	可变范围
FILTER INH	ON OFF	用于选择是否保存每个滤光镜的AWB 存储器(Ach, Bch)数据。 <b>ON:</b> 每个使用过的滤光镜的数据被保存在两个存储器 Ach 和 Bch 内。 <b>OFF:</b> 每个滤光镜的数据被保存。
SHOCKLESS AWB	OFF FAST <u>NORMAL</u> SLOW1 SLOW2 SLOW3	用于将 SHOCKLESS AWB 选择为 ON(FAST/NORMAL/SLOW1-3)或 OFF, 以保证白平衡开关在 PRST, A 或 B 设置之间的切换没有剧烈变化。此外, 也能选择切换时间。
AWB AREA	25% 50% 90%	用于选择AWB 探测区域。 <b>25%:</b> 探测屏幕中心附近等于屏幕面积 25% 的区域。 <b>50%:</b> 探测屏幕中心附近等于屏幕面积 50% 的区域。 <b>90%:</b> 探测等于屏幕面积 90% 的区域。
AWB & ABB OFFSET	ON <u>OFF</u>	用于选择AWB PRE 色温。
COLOR TEMP PRE	<u>3200K</u> 5600K	用于选择WHITE BAL 开关位置和 Ach 的安排。
AWB A	MEM VAR	用于选择WHITE BAL 开关位置和 Ach 的安排。 <b>MEM:</b> 将开关位置和 Ach 安排为执行 AWB 时的存储器值。 <b>VAR:</b> 使用 COLOR TEMP A 菜单项目, 能设置 A 的色温发生变化。
COLOR TEMP A	<u>3200K</u> 5600K	用于当 AWB A 设为 VAR 时设置色温。
AWB B	MEM ATW VAR	用于选择WHITE BAL 开关位置和 Bch 的安排。 <b>MEM:</b> 将开关位置和 Bch 安排为执行 AWB 时的存储器值。 <b>ATW:</b> 将开关位置和 Bch 安排为 ATW 开始开关功能。 <b>VAR:</b> 使用 COLOR TEMP B 菜单项目, 能设置 B 的色温发生变化。
COLOR TEMP B	<u>3200K</u> 5600K	用于当 AWB B 设为 VAR 时设置色温。
ATW SPEED	<u>NORMAL</u> SLOW FAST	用于选择ATW 控制速度。

## 7-5-7 USER SW GAIN

项目	可变范围	可变范围
S.GAIN 30 dB	* •	用于选择是否将 SUPER GAIN 设为 30 dB。 *: 启用 30dB 设置。 •: 禁用 30dB 设置。
36 dB	* •	用于选择是否将 SUPER GAIN 设为 36 dB。 *: 启用 36dB 设置。 •: 禁用 36dB 设置。
42 dB	* •	用于选择是否将 SUPER GAIN 设为 42 dB。 *: 启用 42dB 设置。 •: 禁用 42dB 设置。
48 dB	* •	用于选择是否将 SUPER GAIN 设为 48 dB。 *: 启用 48dB 设置。 •: 禁用 48dB 设置。
DS.GAIN 6 dB ↑	* •	用于选择是否将 DS.GAIN 的设置增加值设为 6 dB。 *: 启用 6 dB 设置增加值。 •: 禁用 6 dB 设置增加值。
12 dB ↑	* •	用于选择是否将 DS.GAIN 的设置增加值设为 12 dB。 *: 启用 12 dB 设置增加值。 •: 禁用 12 dB 设置增加值。
20 dB ↑	* •	用于选择是否将 DS.GAIN 的设置增加值设为 20 dB。 *: 启用 20 dB 设置增加值。 •: 禁用 20 dB 设置增加值。

可变范围栏内的下划线上的数字表示预设模式中的设置。

# 第7章 菜单描述表

## 7-5-8 IRIS

项目	可变范围	可变范围
A.IRIS LEVEL	000 035 100	用于设置 AUTO IRIS 目标值。
A.IRIS PEAK/AVE	000 040 100	用于决定峰值和 AUTO IRIS 基准值的比率。 比率越高, 在光圈探测窗中对峰值的回应越强; 比率越低, 在光圈探测窗中对平均值的回应越强。
A.IRIS MODE	NORM1 NORM2 CENTR	用于选择自动光圈探测窗。 <b>NORM1</b> : 屏幕中心的窗口 <b>NORM2</b> : 屏幕底部的窗口 <b>CENTR</b> : 屏幕中心点状的窗口。
S.IRIS LEVEL	000 08 100	用于设置 SUPER IRIS 目标值。
IRIS GAIN	CAM LENS	用于选择 IRIS GAIN 调节值。
IRIS GAIN VALUE	01 10 20	用于设置 IRIS GAIN 调节值。

可变范围栏内的下划线上的数字表示预设模式中的设置。

## 7-6 FILE

### 7-6-1 CARD READ/WRITE

项目	可变范围	可变范围
R.SELECT	1 8	用于选择要读取数据的文件的号码。
READ		用于读取设置卡上的数据。
W.SELECT	1 8	用于选择写入数据的文件的号码。
WRITE		用于向设置卡写入摄像机数据。
CARD CONFIG		用于格式化设置卡。
TITLE READ		用于读取设置卡上数据的标题。
TITLE1 - 8:		用于设置不超过 8 个字符的标题。

### 7-6-2 CARD R/W SELECT

项目	可变范围	可变范围
ID READ/WRITE	ON OFF	用于选择在 CARD READ/WRITE 数据操作期间是否处理 CAMERA ID。
USER MENU SELECT R/W	ON OFF	用于选择在 CARD READ/WRITE 数据操作期间是否处理 FILE MENU 设置。
SYSTEM MENU R/W	ON OFF	用于选择在 CARD READ/WRITE 数据操作期间是否处理 SYSTEM SETTING 项目。
PAINT MENU LEVEL R/W	ON OFF	用于选择在 CARD READ/WRITE 数据操作期间是否处理 PAINT MENU 调节值。
PAINT MENU SW(■) R/W	ON OFF	用于选择在 CARD READ/WRITE 数据操作期间是否处理 PAINT MENU 设置。
VF MENU R/W	ON OFF	用于选择在 CARD READ/WRITE 数据操作期间是否处理 VF MENU 设置。
OPERATION MENU R/W	ON OFF	用于选择在 CARD READ/WRITE 数据操作期间是否处理 OPERATION MENU 设置。
MAINTENANCE MENU R/W	ON OFF	用于选择在 CARD READ/WRITE 数据操作期间是否处理 MAINTENANCE MENU 设置。
VTR MENU R/W	ON OFF	用于选择在 CARD READ/WRITE 数据操作期间是否处理 VTR MENU 设置。

# 第 7 章 菜单描述表

## 7-6-3 LENS FILE

项目	可变范围	可变范围
FILE NO.	<u>1</u> 8	用于选择镜头文件号码。
READ		用于读取镜头文件数据。
WRITE		用于写入镜头文件数据。
TITLE 1-8	*****	用于设置不超过12个字符的标题。

## 7-6-4 SCENE

项目	可变范围	可变范围
READ USER DATA		用于读取摄像机存储器的用户区数据。
SCENE SEL	<u>1</u> 4	用于选择场景文件。
READ		用于读取场景文件数据。
WRITE		用于写入场景文件数据。
RESET		用于将 SCENE FILE 的值返回到初始的值。
TITLE 1-3	*****	用于创建场景文件的标题。
TITLE 4	<u>FILM LIKE</u>	用于创建场景文件的标题。作为初始值和重设后的值，标题和数据被设为 FILM LIKE。

## 7-6-5 INITIALIZE

项目	可变范围	可变范围
READ FACTORY DATA		用于将所有的 MENU (USER MENU, MAIN MENU, OPTION MENU) 值恢复到出厂设置。
WRITE USER DATA		用于在摄像机存储器内保存用户指定的菜单数据。

## 7-7 MAINTENANCE

### 7-7-1 SYSTEM CHECK

项目	可变范围	可变范围
COLOR CHECK	ON <u>OFF</u>	用于将对摄像机是否正常工作进行检查选择为 ON 或 OFF。 中心的 Y 和 RGB 值显示在取景器内，并指示每个系统的信号是否由光学系统到电子系统正确处理。

### 7-7-2 DIAGNOSTIC

项目	可变范围	可变范围
CAMSOFT (IN)		用于显示微型计算机内存所使用软件版本。
CAMSOFT (OUT)		用于显示外部连接的闪存所使用软件版本。
CAM TABLE		用于显示表格的版本。
FONT ROM		用于显示字符字体的版本。
PLD(CHAR)		用于显示字符所用的程序软件的版本。
PLD(MEM)		用于显示存储器所用的软件的版本。
PLD(TG)		用于显示 CCD 驱动所用的软件的版本。

### 7-7-3 LENS ADJ

项目	可变范围	可变范围
F2.8 ADJ	ON <u>OFF</u>	当此项目设为 ON 时，光圈仅设为 f/2.8。
F16 ADJ	ON <u>OFF</u>	当此项目设为 ON 时，光圈仅设为 f/16。

可变范围栏内的下划线上的数字表示预设模式中的设置。

# 第 7 章 菜单描述表

## 7-7-4 BLACK SHADING

项目	可变范围	可变范围
CORRECT	<u>ON</u> OFF	用于将电子黑色阴影补偿选择为 ON 或 OFF。
DETECTION (DIG)	-	用于执行电子黑色阴影补偿。

## 7-7-5 WHITE SHADING

项目	可变范围	可变范围
CORRECT	<u>ON</u> OFF	用于将电子白色阴影补偿选择为 ON 或 OFF。
DETECTION (V SAW)	-	用于执行模拟白色阴影补偿

## 7-8 VTR MENU

### 7-8-1 VTR FUNCTION

项目	可变范围	可变范围
HUMID OPE	<u>ON</u> OFF	用于选择当产生 HUMID 情况时是否继续操作。
REC START	<u>ALL</u> <u>NORMAL</u>	用于选择如何接受录制开始。
PAUSE TIMER	10min 20min <u>30min</u> 60min	用于选择 REC/PAUSE 要继续的时间。
ECU REC CHK SW	<u>R.REVIEW</u> RETAKA	用于设置使用 ECU 上的 REC 检查键时本机的操作。 <b>R.REVIEW:</b> 执行录制复审操作。 <b>RETAKA:</b> 执行重摄操作, 然后播放自动初始。

可变范围栏内的下划线上的数字表示预设模式中的设置。

# 第 7 章 菜单描述表

## 7-8-2 BATTERY/TAPE

项目	可变范围	可变范围
BATTERY SELECT	AJ-BP490 AU-BP402 HP-30A PRO14 TRIM14 HYTRON50 HYTRON100 DIGITAL14 DIGITAL13 DIONIC BP-H120 NP-L50 NP-L50D ENDURA50 ENDURA80 BP-L60/90 NP-1B TYPE A TYPE B	用于选择欲使用电池的类型。根据所选电池检测电池剩余电量。 根据在“7-8-3 BATTERY SETTING1”和“7-8-4 BATTERY SETTING2”菜单上选择的项目设置，变化范围是可以改变的。 请注意，TYPE A 的初始值与PROFORMER 相关，TYPE B 的初始值与HYTRON100 相关。
EXT DC IN SELECT	AC_ADPT AJ-BP490 AU-BP402 HP-30A PRO14 TRIM14 HYTRON50 HYTRON100 BP-H120 NP-L50 ENDURA50 ENDURA80 BP-L60/90 NP-1B TYPE A TYPE B	根据在“7-8-3 BATTERY SETTING1”和“7-8-4 BATTERY SETTING2”菜单上选择的项目设置，变化范围是可以改变的。
BATT NEAR END ALARM	ON OFF	用于设置当电池电量接近耗尽时是否输出告警声。
BATT NEAR END CANCEL	ON OFF	当该项目被置于 ON 时，如果电池电量接近耗尽时，按 MODE 开关可以取消正在输出的告警声和告警显示。
BATT END ALARM	ON OFF	用于设置当电池电量接近耗尽时是否输出告警声。
BATT REMAIN FULL	100% 70%	当使用数字电池时，用于设置什么时候在 LCD 上显示剩余电量显示段。 <b>70%:</b> 用 70% 显示指示完全充电。 <b>100%:</b> 用 100% 显示指示完全充电。
TAPE NEAR END ALARM	ON OFF	在磁带接近其末端时，用于设置是否输出告警声。
TAPE NEAR END TIME	3min 2min	用于设置剩余磁带时间，到达该时间时发出电池电量即将耗尽的告警声。
TAPE END ALARM	ON OFF	在磁带到达其末端时，用于设置是否输出告警声。
TAPE REMAIN	5min/■ 3min/■	用于设置 LCD 上组成剩余电量显示段的每一段(■)的时间。 <b>5min:</b> 每一段表示 5 分钟的剩余电量。 <b>3min:</b> 每一段表示 3 分钟的剩余电量。

## 7-8-3 BATTERY SETTING1

项目	可变范围	可变范围
AJ-BP490*	* /	激活或禁止用于 BATTERY SELECT 项目的选择。 *: 激活选择。 /: 禁止选择。
	AUTO MANUAL	用于设置被认为是电池耗尽的电压。 <b>AUTO:</b> 自动设置电压。 <b>MANUAL:</b> 手动设置电压。
	11.0 11.5 15.0	当选择 MANUAL 作为如上菜单项目设置时，以 0.1V 步长设置被认为是电池耗尽的电压。
AU-BP402	* /	激活或禁止用于 BATTERY SELECT 项目的选择。 *: 激活选择。 /: 禁止选择。
	AUTO MANUAL	用于设置被认为是电池耗尽的电压。 <b>AUTO:</b> 自动设置电压。 <b>MANUAL:</b> 手动设置电压。
	11.0 11.5 15.0	当选择 MANUAL 作为如上菜单项目设置时，以 0.1V 步长设置被认为是电池耗尽的电压。
HP-30A	* /	激活或禁止用于 BATTERY SELECT 项目的选择。 *: 激活选择。 /: 禁止选择。
	AUTO MANUAL	用于设置被认为是电池耗尽的电压。 <b>AUTO:</b> 自动设置电压。 <b>MANUAL:</b> 手动设置电压。
	11.0 12.0 15.0	当选择 MANUAL 作为如上菜单项目设置时，以 0.1V 步长设置被认为是电池耗尽的电压。
PRO14	* /	激活或禁止用于 BATTERY SELECT 项目的选择。 *: 激活选择。 /: 禁止选择。
	AUTO MANUAL	用于设置被认为是电池耗尽的电压。 <b>AUTO:</b> 自动设置电压。 <b>MANUAL:</b> 手动设置电压。
	11.0 13.8 15.0	当选择 MANUAL 作为如上菜单项目设置时，以 0.1V 步长设置被认为是电池耗尽的电压。

可变范围栏内的下划线上的数字表示预设模式中的设置。

\* 对 PACO 制造的 HP-90 或 HP-90A，选择该选项。

# 第 7 章 菜单描述表

项目	可变范围	可变范围
TRIM14	* /	激活或禁止用于 BATTERY SELECT 项目的选择。 *: 激活选择。 /: 禁止选择。
	AUTO MANUAL	用于设置被认为是电池耗尽的电压。 <b>AUTO:</b> 自动设置电压。 <b>MANUAL:</b> 手动设置电压。
	11.0 13.6 15.0	当选择 MANUAL 作为如上菜单项目设置时, 以 0.1V 步长设置被认为是电池耗尽的电压。
HYTRON50	* /	激活或禁止用于 BATTERY SELECT 项目的选择。 *: 激活选择。 /: 禁止选择。
	AUTO MANUAL	用于设置被认为是电池耗尽的电压。 <b>AUTO:</b> 自动设置电压。 <b>MANUAL:</b> 手动设置电压。
	11.0 13.8 15.0	当选择 MANUAL 作为如上菜单项目设置时, 以 0.1V 步长设置被认为是电池耗尽的电压。
HYTRON100	* /	激活或禁止用于 BATTERY SELECT 项目的选择。 *: 激活选择。 /: 禁止选择。
	AUTO MANUAL	用于设置被认为是电池耗尽的电压。 <b>AUTO:</b> 自动设置电压。 <b>MANUAL:</b> 手动设置电压。
	11.0 13.1 15.0	当选择 MANUAL 作为如上菜单项目设置时, 以 0.1V 步长设置被认为是电池耗尽的电压。
BP-H120	* /	激活或禁止用于 BATTERY SELECT 项目的选择。 *: 激活选择。 /: 禁止选择。
	AUTO MANUAL	用于设置被认为是电池耗尽的电压。 <b>AUTO:</b> 自动设置电压。 <b>MANUAL:</b> 手动设置电压。
	11.0 11.7 15.0	当选择 MANUAL 作为如上菜单项目设置时, 以 0.1V 步长设置被认为是电池耗尽的电压。

项目	可变范围	可变范围
NP-L50	* /	激活或禁止用于 BATTERY SELECT 项目的选择。 *: 激活选择。 /: 禁止选择。
	AUTO MANUAL	用于设置被认为是电池耗尽的电压。 <b>AUTO:</b> 自动设置电压。 <b>MANUAL:</b> 手动设置电压。
	11.0 13.1 15.0	当选择 MANUAL 作为如上菜单项目设置时, 以 0.1V 步长设置被认为是电池耗尽的电压。
ENDURA50	* /	激活或禁止用于 BATTERY SELECT 项目的选择。 *: 激活选择。 /: 禁止选择。
	AUTO MANUAL	用于设置被认为是电池耗尽的电压。 <b>AUTO:</b> 自动设置电压。 <b>MANUAL:</b> 手动设置电压。
	11.0 12.9 15.0	当选择 MANUAL 作为如上菜单项目设置时, 以 0.1V 步长设置被认为是电池耗尽的电压。
ENDURA80	* /	激活或禁止用于 BATTERY SELECT 项目的选择。 *: 激活选择。 /: 禁止选择。
	AUTO MANUAL	用于设置被认为是电池耗尽的电压。 <b>AUTO:</b> 自动设置电压。 <b>MANUAL:</b> 手动设置电压。
	11.0 13.6 15.0	当选择 MANUAL 作为如上菜单项目设置时, 以 0.1V 步长设置被认为是电池耗尽的电压。

可变范围栏内的下划线上的数字表示预设模式中的设置。

# 第 7 章 菜单描述表

## 7-8-4 BATTERY SETTING2

项目	可变范围	可变范围
BP-L60/90	* /	激活或禁止用于 BATTERY SELECT 项目的选择。 *: 激活选择。 /: 禁止选择。
	AUTO MANUAL	用于设置被认为是电池耗尽的电压。 <b>AUTO:</b> 自动设置电压。 <b>MANUAL:</b> 手动设置电压。
	11.0 11.0 15.0	当选择 MANUAL 作为如上菜单项目设置时, 以 0.1V 步长设置被认为是电池耗尽的电压。
NP-1B	* /	激活或禁止用于 BATTERY SELECT 项目的选择。 *: 激活选择。 /: 禁止选择。
	AUTO MANUAL	用于设置被认为是电池耗尽的电压。 <b>AUTO:</b> 自动设置电压。 <b>MANUAL:</b> 手动设置电压。
	11.0 11.4 15.0	当选择 MANUAL 作为如上菜单项目设置时, 以 0.1V 步长设置被认为是电池耗尽的电压。

项目	可变范围	可变范围
DIGITAL14	* /	激活或禁止用于 BATTERY SELECT 项目的选择。 *: 激活选择。 /: 禁止选择。
	NEAR END	11.0 <u>13.8</u> 15.0
	END	11.0 <u>13.4</u> 15.0
DIGITAL 13	* /	激活或禁止用于 BATTERY SELECT 项目的选择。 *: 激活选择。 /: 禁止选择。
	NEAR END	11.0 <u>12.2</u> 15.0
	END	11.0 <u>12.7</u> 15.0
DIONIC	* /	激活或禁止用于 BATTERY SELECT 项目的选择。 *: 激活选择。 /: 禁止选择。
	NEAR END	11.0 <u>13.9</u> 15.0
	END	11.0 <u>13.3</u> 15.0
NP-L50 D	* /	激活或禁止用于 BATTERY SELECT 项目的选择。 *: 激活选择。 /: 禁止选择。
	NEAR END	11.0 <u>13.1</u> 15.0
	END	11.0 <u>12.2</u> 15.0

7

可变范围栏内的下划线上的数字表示预设模式中的设置。

# 第 7 章 菜单描述表

## 7-8-5 MIC/AUDIO1

项目	可变范围	可变范围
TYPE A	* /	激活或禁止用于 BATTERY SELECT 项目的选择。 *: 激活选择。 /: 禁止选择。
FULL	12.0 <u>15.0</u> 17.0	用于以 0.1V 的步长显示 FULL 的电压。
NEAR END	11.0 <u>13.5</u> 15.0	用于以 0.1V 步长设置被认为是电池将耗尽的电压。
END	11.0 <u>11.9</u> 15.0	用于以 0.1V 步长设置被认为是电池耗尽的电压。
TYPE A	* /	激活或禁止用于 BATTERY SELECT 项目的选择。 *: 激活选择。 /: 禁止选择。
FULL	12.0 <u>15.5</u> 17.0	用于以 0.1V 的步长显示 FULL 的电压。
NEAR END	11.0 <u>13.1</u> 15.0	用于以 0.1V 步长设置被认为是电池将耗尽的电压。
END	11.0 <u>12.6</u> 15.0	用于以 0.1V 步长设置被认为是电池耗尽的电压。

项目	可变范围	可变范围
FRONT VR CH1	FRONT W.L. REAR ALL <u>OFF</u>	针对为 CH1 选择的输入系统设置是否启用音频控制。
FRONT VR CH2	FRONT W.L. REAR ALL <u>OFF</u>	针对为 CH2 选择的输入系统设置是否启用音频控制。
MIC LOWCUT CH1	FRONT REAR W.L. <u>OFF</u>	用于选择麦克风高通滤波器。
MIC LOWCUT CH2	FRONT REAR W.L. <u>OFF</u>	用于选择麦克风高通滤波器。
MIC LOWCUT CH3	FRONT REAR W.L. <u>OFF</u>	用于选择麦克风高通滤波器。
MIC LOWCUT CH4	FRONT REAR W.L. <u>OFF</u>	用于选择麦克风高通滤波器。
LIMITER CH1	ON <u>OFF</u>	用于选择限幅器。
LIMITER CH2	ON <u>OFF</u>	用于选择限幅器。
AUTO LEVEL CH3	ON <u>OFF</u>	用于选择用于设置电平的方法。
AUTO LEVEL CH4	ON <u>OFF</u>	用于选择用于设置电平的方法。
REC CH3/CH4	SW CH1/2	用于选择 CH3 和 CH4 要录制的信号。 <b>SW:</b> 录制符合侧面板上 CH3/CH4 选择器开关位置的信号。 <b>CH1&amp;2:</b> 为 CH3 和 CH4 录制与 CH1 和 CH2 相同的信号。CH3&4 输入电路被置为节能模式。
CUE REC SELECT	CH1 CH2 CH3 CH4 CH1+CH2 CH3+CH4	用于为 CUE 通道选择录制信号。
TEST TONE	<u>NORMAL</u> ALWAYS OFF CHSEL	用于选择测试信号。 <b>NORMAL:</b> 当 CAM/BAR 开关置为 BAR, CH1 AUDIO 开关置为 FRONT 时, 测试声音信号输出至所有通道。 <b>ALWAYS:</b> 当 CAM/BAR 开关置为 BAR 时, 测试声音信号输出至所有通道。 <b>OFF:</b> 不输出测试声音。 <b>CHSEL:</b> 当 CAM/BAR 开关置于 BAR 时, 测试声音信号输出至那些 CH1 或 CH2 AUDIO IN 开关置于 FRONT 的通道。测试声音信号不输出至 CH3 或 CH4。

可变范围栏内的下划线上的数字表示预设模式中的设置。



# 第 7 章 菜单描述表

## 7-8-6 MIC/AUDIO2

项目	可变范围	可变范围
FRONT MIC POWER	<u>ON</u> OFF	为前麦克风选择虚拟电源。
REAR MIC POWER	<u>ON</u> OFF	为后麦克风选择虚拟电源。
AUDIO OUT	<u>ON</u> OFF	用于设置音频输出电路。 <b>OFF:</b> 关闭输出电路的电源, 电路信号不输出。 <b>ON:</b> 输出音频输出电路信号。
MONITOR SELECT	<u>STEREO</u> MIX	用于选择输出至监视器的信号格式。
FRONT MIC LEVEL	<u>-40dB</u> -50dB	用于选择前麦克风的输入电平。
REAR MIC CH1 LVL	<u>-50dB</u> -60dB	用于选择后麦克风的输入电平。
REAR MIC CH2 LVL	<u>-50dB</u> -60dB	用于选择后麦克风的输入电平。
REAR LINE IN LVL	0dB <u>+4dB</u>	用于选择后线路输入电平。
AUDIO OUT LVL	0dB <u>+4dB</u>	用于选择后音频输出电平。
HEADROOM	18dB 20dB	用于设置净空 (参考电平)。
WIRELESS WARN	<u>ON</u> OFF	用于在无线接收器的接收恶化时设置是否输出告警。

## 7-8-7 TC/UB

项目	可变范围	可变范围
UB MODE	<u>USER</u> TIME DATE EXT TCG FRM RATE REGEN	用于选择 UB 模式 <b>USER:</b> 选择 LCD 屏幕中的 UB 值设置。 <b>TIME:</b> 选择当地时间 (小时、分钟、秒)。 <b>DATE:</b> 选择当地日期和时间 (年的后 2 位、月、日、小时)。 <b>EXT:</b> 设为从属 TC-IN 的 UB。如果没有值可以读入, 则仍保留用户值。 <b>TCG:</b> 输入未加改变的 TCG 值。 <b>FRM RATE:</b> 选择同一摄像机拍摄数据 (帧速率等) 作为 VAUX UB (VITC UB)。 <b>REGEN:</b> 读入录制在磁带上的值, 然后从该值继续录制。
TCG SET HOLD	<u>ON</u> OFF	当在电源关闭之前设置了 TCG 值并且在电源重新接通后进行录制时, 用于为那些成功利用 TCG 录制事先设置值的功能选择开 ON 或 OFF。
FIRST REC TC	<u>REGEN</u> PRESET	在接通电源、插入盒带或执行播放或搜索操作后的第一次录制的过程中, 用于选择是否在磁带上作为值重新生成时间码。
P.OFF LCD DISPLAY	<u>ON</u> OFF	用于选择在关闭电源时是否设置 LCD 的时间码以及它的记数值。 <b>ON:</b> 即便关闭电源仍能设置时间码和显示。 <b>OFF:</b> 断电时, LCD 部分的电源关闭, 不能设置也不能显示时间码。
TC OUT	<u>TCG</u> TCG/TCR	用于选择 TC OUT 输出。 <b>TCG:</b> 始终输出时间码发生器的值。 <b>TCG/TCR:</b> 在 E-E 设置时输出时间码发生器的值, 在 V-V 设置时输出时间码读取器的值。

7

# 第 7 章 菜单描述表

## 7-9 OPTION MENU

### 7-8-8 UMID SET/INFO

项目	可变范围	可变范围
COUNTRY	<u>NO-INFO</u>	用于输入用户国家的名称。不输入便显示“NO-INFO”。
ORGANIZATION	<u>NO-INFO</u>	用于输入用户组织或公司的名称。不输入便显示“NO-INFO”。
USER	<u>NO-INFO</u>	用于输入用户名称。不输入便显示“NO-INFO”。
DEVICE NODE		用于显示产品的 ID 号。

### 7-8-9 VTR DIAG

项目	可变范围	可变范围
OPERATION		用于显示电源接通的总时间。
DRUM RUNNING		用于显示磁鼓转动的总时间。
THREADING		用于显示盒带装填的总次数。
DRUM RUNNING R		用于显示复位后磁鼓转动的总时间。
THREADING R		用于显示复位后盒带装填的总次数。
VTR SYSCON		用于显示 VTR SYSCON 微计算机的软件版本。
SERVO		用于显示 SERVO 微计算机的软件版本。
FRONT		用于显示 LCD 微计算机的软件版本。
VIDEO FPGA		用于显示 VIDEO 预处理 FPGA 的版本。
PRE PROCESS FPGA		用于显示 VIDEO 预记录 FPGA 的版本。

### 7-9-1 OPTION

项目	可变范围	可变范围
ENG SECURITY	<u>ON</u> OFF	选择是否为打开和关闭 MENU 屏幕设置限制。 <b>ON:</b> MENU 屏幕不能被打开。 <b>OFF:</b> 没有为打开和关闭 MENU 屏幕设置限制。
P.HALF SHUT	<u>ON</u> OFF	在逐行操作过程中甚至在快门处于 OFF 时, 用于选择是否包括 1/2 快门。 <b>ON:</b> 包括 1/2 快门。 <b>OFF:</b> 不包括 1/2 快门。
ID MIX INH	<u>ON</u> OFF	用于选择是否关闭将 ID 与摄像机图像混合的功能。 <b>ON:</b> 关闭混合。ID 不与摄像机图像混合。 <b>OFF:</b> 启用混合。使用 VF INDICATOR1 的 CAMERA ID 设置。

可变范围栏内的下划线上的数字表示预设模式中的设置。

# 第 8 章 规格

## [GENERAL]

电源: DC 12 V (DC 11 至 17 V)  
功耗: 24 W

 显示安全信息。

### 环境工作温度:

摄氏 0 到 +40 度

### 存放温度:

摄氏 -20 到 +60 度

### 环境工作湿度:

10% 到 85% 以内 (相对湿度)

### 连续工作时间:

约 120 分钟。

(使用 Anton Bauer 制作的 Hytron50)

### 尺寸:

129 (宽) × 204 (高, 含提手) × 313 (深) mm

### 重量:

3.9 kg (仅主机, 不包括 VF 安装部分)

## [摄象机]

### 拾取器件:

2/3-英寸 CCD (600,000 像素) × 3

### CC/ND 滤色镜:

CC A: CROSS

B: 3200 K

C: 4300 K

D: 6300 K

ND 1: CLEAR

2: 1/4ND

3: 1/16ND

4: 1/64ND

### 数字化:

12 比特

### 数字信号处理:

36 MHz

### 水平驱动频率:

18 MHz

### 可编程增益值:

在 -3, 0, 3, 6, 9, 12, 15, 18, 21, 24, 27 和 30 dB 中可任意设置 3 各位置 (L, M, H)

### S.GAIN 功能:

30、36、42 或 48 dB 可选

### DS.GAIN 功能:

+6, +12 或 +20 dB 增益增加可选

### 快门速度:

1/60, 1/120, 1/250, 1/500, 1/1000 和 1/2000

### 同步扫描快门:

1/50.4 至 1/248.0

### 镜头安装:

2/3 英寸卡口型

### 光学系统:

F/1.4 棱镜系统

### 灵敏度:

f/13 (2000 lux, 89.9% 反射率)

### 被摄物最小亮度:

0.01 lux (f/1.4, 48 dB + 20 dB 增益提升)

### 视频信噪比:

63 dB (典型)

### 水平分辨率:

750 线 (中央, 典型)

### 垂直分辨率:

450 或 500 线 (SUPER V 模式)

### 记录:

少于 0.05% (总面积, 不包含镜头失真)

### 集合失真:

可忽略 (不包含镜头失真)

## [录象机]

### 视频系统

#### 模拟分量输出

##### 带宽:

Y: 25 Hz 至 5.75 MHz +1.0/-3.0 dB

PB/PR: 25 Hz 至 2.75 MHz +1.0/-3.0 dB

##### 信噪比:

55 dB

### 音频系统

#### 采样频率:

48kHz (与视频同步)

#### 数字化:

16 位

#### 频率响应:

20 Hz 至 20 kHz n1.0 dB (参考电平)

#### 动态范围:

优于 85dB (1kHz, AWTD)

#### 失真:

小于 0.1% (1kHz, 参考电平)

#### 抖动:

可测限度以下

#### 峰值储备:

18 dB

# 第 8 章 规格

## 磁带传输系统

### 磁带速度:

67.708 mm/sec

### 记录时间:

33 分钟 (使用 AJ-5P33MP)

### 快进时间:

约 1 分钟 30 秒 (使用 AJ-5P33MP)

### 快倒时间:

约 1 分钟 30 秒 (使用 AJ-5P33MP)

## [连接器部分]

### 音频输入连接器

#### AUDIO IN CH1/CH2 (XLR × 2, 3 芯):

LINE/MIC/MIC + 48V 开关型

LINE: +4 dBu (0 或 +4 dBu, 菜单上选择)

MIC: -60 或 -50 dBu, 菜单上选择

MIC + 48V: 支持虚拟电源 + 48V, -60 或 -50 dBu  
菜单上可选

#### MIC IN (XLR, 3 芯):

虚拟 + 48V: ON 或 OFF, 菜单上可选, 3 k $\Omega$ , 平衡式, -50 或 -40 dBu, 菜单上可选

#### WIRELESS IN (25 芯):

D-SUB, -40 dBu

### 音频输出连接器

#### AUDIO OUT CH1/CH2 (XLR, 5 芯):

+4 dBu (0 或 +4 dBu, 菜单上可选), 平衡式, 低阻

#### Earphone (立体声迷你插口 × 2)

### 视频输入连接器

#### GEN LOCK IN (BNC):

1.0 Vp-p, 75  $\Omega$

### 视频输出连接器

#### MON OUT (BNC):

1.0 Vp-p, 75  $\Omega$

#### VIDEO OUT (BNC):

1.0 Vp-p, 75  $\Omega$

### 时间码输入连接器

#### TC IN (BNC):

0.5 至 8 Vp-p, 高阻

### 时间码输出连接器

#### TC OUT (BNC):

2.0 Vp-p, 低阻

## 其他连接器

### DC IN (XLR, 4 芯, 针):

DC 12V (DC 11 至 17 V)

### DC OUT (4 芯):

DC 12V (DC 11 至 17 V), 最大 1 A

### PHONE OUT (立体声迷你插孔 × 2)

### 镜头 (multi 12 芯)

### EVF (multi 20 芯)

### GPS (6 芯, 用于 AJ-GPS900G 的连接器)

### ECU (6 芯, 用于 AJ-EC3E 的连接器)

## [附件]

### 肩带

### 取景器安装滑块

### 滑动器安装螺钉 × 2

### FRONT AUDIO LEVEL 控制器旋钮

### 控制器旋钮安装螺钉 × 1



---

# 松下电器产业株式会社

Web Site: <http://www.panasonic.co.jp/global/>

在日本印刷

F0203T0 

