

 享受硬盘
Handycam带来的
乐趣 8

入门指南 11

 Easy
Handycam 20

 录制/播放 26

使用设定项目 44

编辑图像 63

复制, 打印 67

故障排除 73

附加信息 86

术语, 索引 94

摄像机操作指南

请首先阅读本手册

数码摄录一体机

HANDYCAM®

DCR-SR90E/SR100E

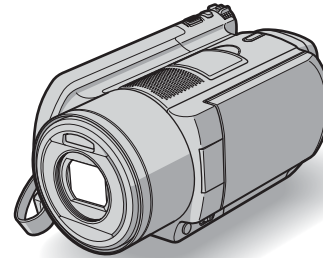

在我们的客户支持网站可以查询到本产品新增的信息和日常问题的答案。

<http://www.sony.net/>



使用基于不含有VOC (挥发性有机成分) 的植物油的油墨在100%回收纸上印刷。

Printed in Japan



© 2006 Sony Corporation

有关连接电脑, 请参阅“电脑应用程序指南”。

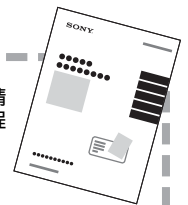

请首先阅读本手册

操作本机之前，请先通读本手册，并妥善保存以备今后参考。

警告

为防止火灾或电击危险，切勿将本机暴露在雨中或置于潮湿环境中。

小心

请只使用指定类型的电池进行更换。否则，可能造成着火或人员受伤。

注意

指定频率的电磁场可能会影响本机的图像和声音。

本产品经测试符合 EMC 规格中的有关使用短于 3 米的连接用电缆的限制。

须知

如果静电或电磁场导致数据传送失败，请重新启动应用程序或拔下 USB 电缆后再将其插入。

使用注意事项

您的摄像机在提供时附带两种类型的操作指南。

- “摄像机操作指南”（本手册）
- “电脑应用程序指南”

关于使用摄像机

- 切勿握住以下部位持拿摄像机。



取景器



液晶显示屏

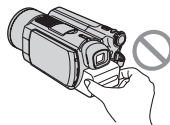

电池

- 本摄像机不防尘、防湿和防水。请参阅“保养和预防措施”（第 90 页）。
- 为防止硬盘损坏或录制的图像丢失，当 POWER 开关上各个指示灯（第 15 页）或 ACCESS 指示灯（第 26 页）点亮时，请勿进行以下操作：
 - 从摄像机上取下电池组或断开交流适配器。
 - 使摄像机受到机械冲击或振动。
- 使用 USB 电缆等将摄像机连接至另一个设备之前，请确保以正确的方向插入连接插头。如果您以错误的方向强行插入连接插头，则可能损坏端子，或导致摄像机故障。

关于设定项目、液晶显示屏、取景器和镜头的注意事项

- 灰色显示的设定项目在当前录制或播放条件下无效。
- 液晶显示屏和取景器是采用极高精密技术制造而成，因此有超过 99.99% 的像素可有效运行。但是，液晶显示屏和取景器上可能常常会出现一些小黑点和 / 或亮点（白色、红色、蓝色或绿色）。这些点是正常现象。

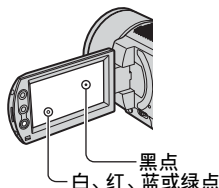

- 将液晶显示屏、取景器或镜头长时间暴露在直射阳光下可能会导致故障。在将摄像机放在窗边或户外时应小心。
- 切勿对着太阳。这样做可能导致摄像机出现故障。只能在日光强度较低的情况下拍摄太阳照片，如黄昏。

关于录制

- 开始录制之前，先测试录制功能，以保证录制的图像和声音没有问题。
- 即使由于摄像机等故障而无法录制或播放，也不对录制的内容提供赔偿。
- 电视机彩色制式视国家 / 地区而异。若要在电视机上观看录制的内容，您需要 PAL 制式的电视机。
- 电视节目、底片、录像带和其他材料可能有版权。未经授权录制这些材料可能会违反版权法。您无法将受版权保护的软件复制到电脑上。

图像的兼容性

- 您无法播放不是用本摄像机录制的动画和静止图像。您也无法播放用其他 DCR-SR100E 录制的图像。

关于本手册

- 本手册中使用的液晶显示屏和取景器的图像是用数码相机抓取的，因此可能会与您所看到的有差异。
- 摄像机和其他附件的设计和规格若有变更，恕不另行通知。
- 操作步骤的插图将使用以各种地方语言显示的画面显示。如果需要，请在使用摄像机之前更改画面显示语言（第 60 页）。

关于 Carl Zeiss 镜头

本摄像机配备 Carl Zeiss 镜头，此镜头由德国 Carl Zeiss 和 Sony Corporation 共同研制，可产生高质量图像。此镜头采用 MTF* 摄像机测量方法，并提供 Carl Zeiss 镜头的典型质量。另外，本摄像机的镜头为 T* 涂层，用于消除多余的反射并真实再现色彩。

* MTF 代表 Modulation Transfer Function。该数值表示来自拍摄对象进入镜头的光线总量。

关于主机外壳金属部分感觉到微弱电流

在将电源适配器与主机连接后，根据接触部位和个人的不同，您有时在接触金属外壳或接口时可能会感觉微弱电流。产生这种现象的原因是因为电源适配器中有抑制电磁干扰的元件，该元件在初、次级之间构成了必要的回路。您可以放心的是此微弱电流被控制在国家安全标准所规定的限值范围之内，且本产品在生产出厂时已通过严格的质量检查，因此请您放心使用。如您有疑问，请与附近的索尼维修站联系。

关于使用硬盘 Handycam 的注意事项

保存所有录制的图像数据

- 在图像数据被损坏的情况下，保存所有录制的图像。建议您使用电脑将图像数据保存到 DVD 上（请参阅“电脑应用程序指南”）。另外，您也可以使用录像机 / DVD 设备进行保存（第 67 页）。
- 建议您录制后定期保存图像数据。

请勿使摄像机受到冲击或振动

- 可能无法识别摄像机的硬盘，或者可能无法进行录制或播放。
- 特别在进行录制 / 播放时，请勿使摄像机受到撞击。录制后，当 ACCESS 指示灯亮起时，请勿使摄像机受到振动或撞击。
- 当使用肩带（不提供）时，请勿让摄像机撞到其他物体。

关于跌落传感器

- 为了保护内置硬盘因跌落受到冲击，本摄像机具有跌落传感器功能（第 55 页）。当发生跌落或在失重的情况下，保护摄像机的阻碍噪音也可能被录制。如果跌落传感器反复感觉到有跌落，录制 / 播放可能会停止。

关于电池组 / 交流适配器的注意事项

- 当 ACCESS 指示灯亮起时，必须避免以下操作。否则可能造成故障。
 - 取出电池组
 - 断开交流适配器（当使用交流适配器进行充电时）
- 必须在关闭 POWER 开关后，才能取出电池组或断开交流适配器。

关于操作温度的注意事项

- 当摄像机的温度过高或过低时，您可能无法进行录制或播放，以对摄像机提供保护。这时，液晶显示屏上会出现一条信息（第 84 页）。

关于在高原使用摄像机的注意事项

- 您无法在海拔超过 3000 米的低气压地区使用本摄像机。

关于废弃 / 转让的注意事项

- 如果您执行 [HDD 格式化]（第 55 页）或对摄像机进行格式化，您可能无法完全删除硬盘中的数据。当您转让本摄像机时，建议您执行 [清空 HDD]（第 55 页）使数据无法恢复。除此之外，当您废弃本摄像机时，建议您毁坏摄像机的实际主体。这样可以防止摄像机硬盘上的数据恢复。

如果您无法录制 / 播放图像，请执行 [HDD 格式化]

- 如果您长时间反复录制 / 删除图像，会出现碎片。图像则无法被保存 / 录制。在这种情况下，保存图像以便执行 [HDD 格式化]（第 55 页）。
碎片  术语（第 94 页）

目录

请首先阅读本手册	2
关于使用硬盘 Handycam 的注意事项	4



享受硬盘Handycam带来的乐趣

硬盘 Handycam 的主要功能	8
使用硬盘 Handycam	10

入门指南

步骤 1：检查提供的物品	11
步骤 2：对电池组充电	12
步骤 3：打开电源，然后拿好摄像机	15
步骤 4：调节液晶显示屏和取景器	16
步骤 5：使用触摸屏	17
步骤 6：设定日期和时间	18
步骤 7：选择录制图像的纵横比（16:9 或 4:3）	19



Easy Handycam - 通过自动设定使用摄像机

使用 Easy Handycam 操作	20
轻松录制	22
轻松播放	24



录制/播放







录制	26
播放	27
按日期搜索想要的图像（日期索引）	28
录制 / 播放等所使用的功能	30

录制

- 若要使用变焦
- 若要使用闪光灯
- 若要在黑暗场所录制（NightShot）
- 若要调节背光对象的曝光（BACK LIGHT）

若要录制更逼真的声音 (5.1声道环绕声录制)	
若要调节偏离中心对象的对焦	
若要固定所选择对象的曝光	
若要添加特殊效果	
若要以镜像模式录制	
若要使用三脚架	
若要连接肩带	
播放	
若要播放一个序列的静像 (幻灯片放映)	
若要使用播放缩放	
录制 / 播放	
若要查看剩余电量	
检查硬盘的有效自由空间	
若要关闭操作确认提示音	
若要初始化设定 (复位)	
其他部件名称和功能	
查看 / 删除最后的场景 (浏览 / 浏览删除)	34
录制 / 播放过程中显示的指示	35
遥控器	37
在电视机上播放图像	38
保存图像	40
删除图像	41

使用设定项目

使用设定项目	44
设定项目	46
 照相机设定	48
将摄像机调节至录制状态的设定 (曝光/白平衡/ STEADYSHOT等)	
 静像设定	52
静止图像设定 (连续拍摄/图像质量/图像尺寸等)	
 照片软件	53
图像的特殊效果或录制/播放的附加功能 (图像特技效果/数码效果等)	
 HDD 设定	55
硬盘的设定 (HDD格式化/ HDD信息等)	
 基本设定	56
录制时的设定或其他基本设定 (拍摄模式 / LCD / 取景器设定 / USB速度等)	
 时间 / LANGUAGE	60
(日期和时钟设定/时区设定/LANGUAGE等)	
自定义个人菜单	61

编辑图像

创建播放列表	63
播放播放列表	65
设定图像保护（保护）	65

复制，打印

复制到录像机 / DVD 设备	67
从电视机或录像机 / DVD 设备录制图像（仅适用于 DCR-SR100E）	69
打印录制的静止图像（PictBridge 兼容打印机）	70
连接外接设备的插孔	72

故障排除

故障排除	73
警告指示和信息	83

附加信息

海外使用本摄像机	86
摄像机硬盘 / 文件夹中的文件结构	88
关于“InfoLITHIUM”电池组	89
保养和预防措施	90
规格	92

术语，索引

术语	94
索引	96



享受硬盘 HardyCam 带来的乐趣

硬盘 HardyCam 的主要功能

您可以将图像录制在摄像机的硬盘上。硬盘 HardyCam 提供比卡带摄像机或 DVD 摄像机更多的选项，带给您方便和娱乐。

“录制和观看”：清晰，轻松和方便

可在硬盘上录制多个小时（第 13, 26 页）

图像设定为高质量（[HQ]）时，硬盘上可以录制七小时以上*。所有录制的图像均保存在硬盘的自由空间内。您不用担心会因为操作错误而将写入的图像覆盖您喜爱的图像。

另外，您也不需要影片进行倒带或快进，任何时候只要准备好即可开始拍摄。

* 如果改变动画的图像质量，您可以录制更多小时的图像。

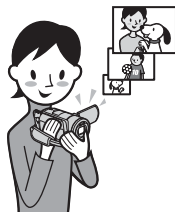

使用 VISUAL INDEX 画面您可以快速找到场景（第 27 页）。

VISUAL INDEX 画面允许您快速扫视检查录制的图像。所有这些操作只需触碰一下您想要观看的场景。

另外，您还可以使用日期索引按日期搜索想要的场景。

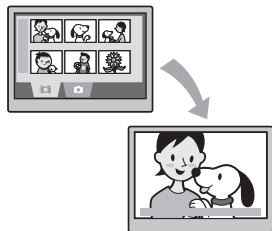

在电视机上观看或保存到录像机 / DVD 设备

您可以将 HardyCam 直接连接至电视机来播放录制的图像（第 38 页）。另外，您可以将图像保存到录像机 / DVD 设备。



录制逼真的声音 (5.1 声道环绕声) (第 31 页)

您可以录制 5.1 声道环绕声的动画。您可以使用提供的电脑软件，制作含 5.1 声道环绕声动画的 DVD。这样便能提供家庭影院中的完整音响。



连接硬盘 Handycam 至电脑

单触式 DVD 刻录 (“电脑应用程序指南”)

您只需简单按一下便能将录制的图像保存在 DVD 中。尚未用 One Touch DVD Burn 保存到 DVD 的图像可以自动保存。

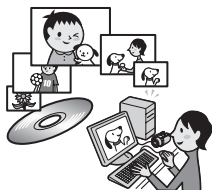

编辑图像并采用所选择的图像制作 DVD (“电脑应用程序指南”)

您可以将图像传送到电脑。编辑图像并采用所选择的图像制作 DVD。

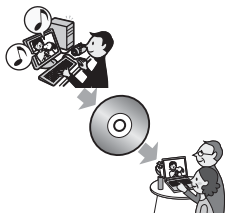

使用硬盘 Handycam

图像录制在内置硬盘上。当硬盘录满后，则无法再录制新的图像。建议您定期保存图像数据，然后删除录像机硬盘上不需要的图像。

- 如果删除图像，则可以继续将图像录制在硬盘的自由空间上。

准备 (第 11 页)



录制 (第 26 页)



在硬盘 Handycam 上观看

- 在液晶显示屏上观看 (第 27 页)
- 在电视机上观看 (第 38 页)



保存

将录制的图像保存在 DVD 上或类似设备上。

- 使用电脑将图像保存在 DVD 上 (“电脑应用程序指南”)。
- 将图像传送至电脑 (“电脑应用程序指南”)。
- 复制到录像机 / 设备 DVD (第 67 页)。



删除图像

删除已经保存到电脑的图像数据。如果删除图像，则可以继续将新的图像录制在硬盘的自由空间上。

- 选择图像并删除 (第 41 页)。
- 删除全部图像 ([HDD 格式化] , 第 55 页)。

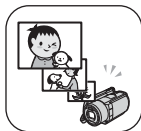

步骤 1：检查提供的物品

确信以下物品已随您的摄像机提供。
括号中的数字表示所提供项目的数量。

交流适配器 (1) (第 12 页)

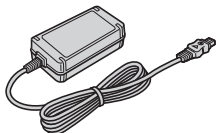

电源线 (1) (第 12 页)



A/V 连接电缆 (1) (第 38, 67, 69 页)



USB 电缆 (1) (第 70, 72 页)

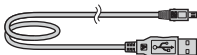

无线遥控器 (1) (第 37 页)



已经装好钮扣型锂电池。

充电电池组 NP-FP60 (1) (第 13 页)

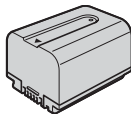

CD-ROM “ImageMixer for HDD Camcorder”
(1)

“摄像机操作指南” (本手册) (1)

“电脑应用程序指南” (1)

步骤 2：对电池组充电

将“InfoLITHIUM”电池组（P 系列）（第 89 页）装在摄像机上后就可以对电池充电了。

- 您的摄像机不能使用 NP-PP30 电池组。（电池组型号请参见电池组的背面。）安装电池组时用力过大可能会导致摄像机故障，如电池组性能降低或无法取下电池组。

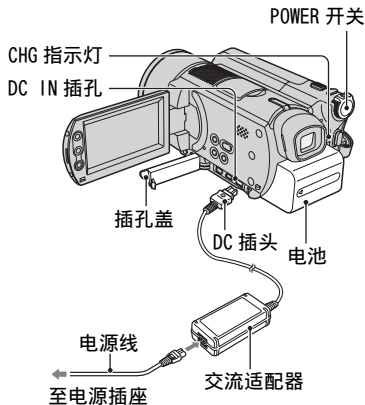

- 1 沿箭头方向滑动电池组，直至听到喀嗒声。

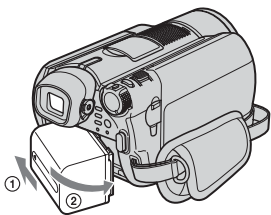

- 2 沿箭头方向滑动 POWER 开关将其设定至 OFF (CHG) (默认设定)。

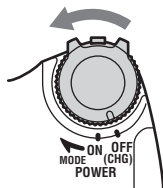

- 3 将交流适配器连接至摄像机的 DC IN 插孔。

打开插孔盖以便连接交流适配器。

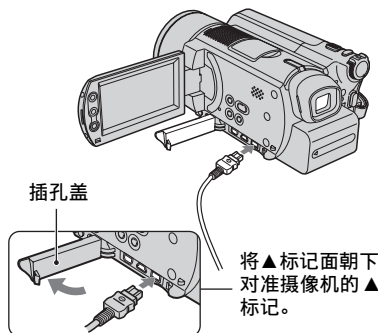

- 4 将电源线连接至交流适配器和电源插座。

CHG (充电) 指示灯亮起，充电开始。



5 当电池充满时，CHG（充电）指示灯关闭。从摄像机的 DC IN 插孔中拔出交流适配器。

- 握住摄像机和 DC 插头，拔下交流适配器。

若要取下电池组

将 POWER 开关滑动到 OFF（CHG）。滑动 BATT（电池）释放杆并取下电池组。

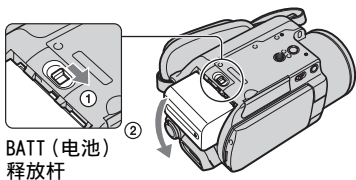

BATT（电池）
释放杆

- 当您取下电池组后，请确保 POWER 开关（第 15 页）的所有指示灯均已关闭。

存放电池组

如果很长时间内都不打算使用，请将电池组电量全部用完（第 89 页）。

使用外部电源

连接方式与对电池组充电时相同。在此情况下，电池组电量将不会损失。

充电时间（完全充电）

对完全放电的电池组完全充电所需要的近似时间（分钟）。

电池组	充电时间
NP-FP50	125
NP-FP60（提供）	135
NP-FP70	155
NP-FP71	170
NP-FP90	220

录制时间

完全充电的电池组的近似使用时间（分钟）。

电池组	连续录制时间	典型录制时间*
NP-FP50	65	30
	70	35
	70	35
NP-FP60（提供）	100	50
	110	55
	110	55
NP-FP70	135	65
	150	75
	155	75
NP-FP71	165	80
	180	90
	185	90
NP-FP90	250	125
	270	135
	275	135

* 典型录制时间表示在反复录制开始 / 停止、打开 / 关闭电源和变焦时的时间。

- 时间将根据以下情况而异。
 - 上：液晶显示屏背光打开时。
 - 中：液晶显示屏背光关闭时。
 - 下：液晶显示屏面板关闭，使用取景器进行录制的录制时间。

步骤 2：对电池组充电（续）

播放时间

完全充电的电池组的近似使用时间（分钟）。

电池组	液晶显示屏 打开*	液晶显示屏 关闭
NP-FP50	105	125
NP-FP60（提供）	160	190
NP-FP70	225	265
NP-FP71	270	315
NP-FP90	400	475

* 液晶显示屏背光打开。

关于电池组

- 电池组充电之前，将 POWER 开关滑动到 OFF（CHG）。
- 在以下情况下，充电过程中 CHG（充电）指示灯会闪烁，或者无法正确显示 BATTERY INFO（第 33 页）。
 - 未正确安装电池组。
 - 电池组损坏。
 - 电池组完全放电。
（仅适用于 BATTERY INFO。）
- 只要交流适配器连接在摄像机的 DC IN 插孔中，即使从电源插座中拔掉电源线，也不会从电池供电。
- 我们建议您在连接了摄影灯（选购）时使用 NP-FP70、NP-FP71 或 NP-FP90 电池组。

关于充电 / 录制 / 播放时间

- 摄像机为 25°C 时测得的时间。（建议温度为 10–30°C。）
- 在低温下使用摄像机时，有效的录制和播放时间将缩短。
- 根据摄像机使用环境的不同，有效的录制和播放时间可能缩短。

关于交流适配器

- 使用交流适配器时，请使用附近的电源插座，在使用摄像机时如果发生故障，请立即断开交流适配器与电源插座的连接。
- 切勿在狭小的空间内使用交流适配器，例如在墙壁和家具之间。
- 切勿用金属物将交流适配器的 DC 插头或电池端子短路。否则可能导致故障。

预防措施

- 当摄像机通过交流适配器与电源插座连接时，即使关闭摄像机，交流电源仍然向它供电。

步骤 3：打开电源，然后拿好摄像机

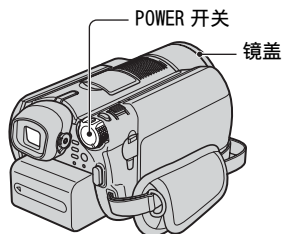

若要进行录制，则滑动 POWER 开关打开相应的指示灯。
第一次使用摄像机时，将出现 [日期和时钟设定] 画面（第 18 页）。



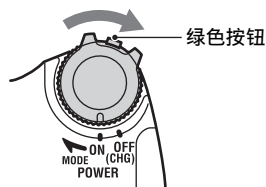

1 按住中间的绿色按钮，同时沿箭头方向滑动 POWER 开关，以打开电源。

在录制时，沿箭头方向滑动 POWER 开关切换电源模式，直至相应的指示灯亮起。



-  (动画)：录制动画
-  (静像)：录制静止图像。
-  (PLAY/EDIT)：在摄像机上播放图像或编辑 / 删除图像。



- 当您将 POWER 开关设定至  (动画) 或  (静像) 时，镜盖将开启。

- 设定日期和时间后（[日期和时钟设定]，第 18 页），下一次打开摄像机电源时，液晶显示屏上将显示当前日期和时间秒数。

2 正确持拿摄像机。

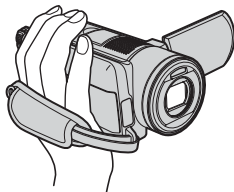

3 保证良好的抓握姿势，然后收紧带子。

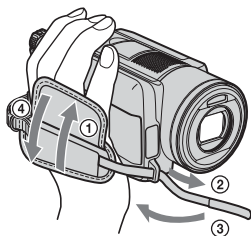

关闭电源

将 POWER 开关滑动到 OFF (CHG)。

- 购买时，电源设置在以下状态：如果摄像机无任何操作达 5 分钟，电源将自动关闭以节约电池。（[自动关机]，第 59 页）。

步骤 4：调节液晶显示屏和取景器

液晶显示屏

打开液晶显示屏与摄像机成 90 度 (①)，然后将显示屏旋转到录制和播放的最佳角度 (②)。

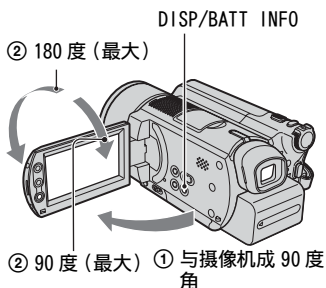

- 打开或调节液晶显示屏时要小心，不要无意中按下液晶显示屏外框上的按钮。
- 如果您打开液晶显示屏与摄像机成 90 度，然后将显示屏朝镜头一侧旋转 180 度，则您可以将液晶显示屏面朝外关起。这很适合播放操作。

关闭液晶显示屏背光延长电池使用时间

按住 DISP/BATT INFO 几秒钟，直至出现 。

当您在明亮的环境中使用摄像机，或者想节约电池电量时，此项设定非常实用。所录制的图像不会受到此项设定的影响。若要取消，则按住 DISP/BATT INFO，直至  消失。

- 请参阅 [LCD / 取景器设定]-[LCD 亮度] (第 57 页) 调节液晶显示屏的亮度。

取景器

为避免损耗电池，或者在液晶显示屏上看到的图像效果不理想，则可以关上液晶显示屏使用取景器观看图像。

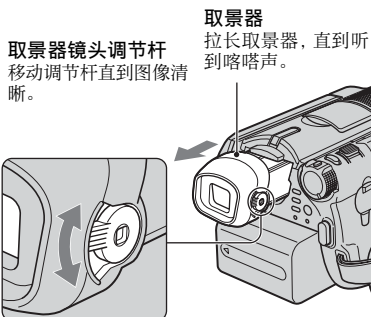

- 您可以选择  基本设定-[LCD / 取景器设定]-[取景器背景亮度] (第 57 页) 来调节取景器背景亮度。所录制的图像不会受到此项设定的影响。
- 您可以看着取景器来调节 [淡变器] 和 [曝光] (第 54 页)。

步骤 5：使用触摸屏

您可以使用触摸屏播放录制好的图像（第 24, 27 页），或更改设定（第 44 页）。
触碰屏幕上显示的按钮。

用手指支撑住液晶显示屏背面。然后，触碰屏幕上显示的按钮。

触碰液晶显示屏上的按钮。

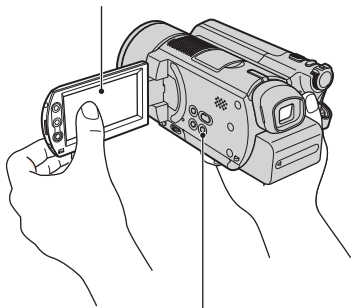

DISP/BATT INFO

- 当您按液晶显示屏外框上的按钮时，请执行与上述相同的操作。
- 使用触摸屏时，请小心不要意外按到液晶显示屏外框上的按钮。
- 如果触摸屏上的按钮工作异常，请调节液晶显示屏（校准）（第 90 页）。

隐藏屏幕指示

按 DISP/BATT INFO 即可隐藏或显示屏幕指示（计数器 etc）。

更改语言设定

您可以更改画面语言显示，以指定的语言显示信息。在  时间 / LANGUAGE 的 [LANGUAGE] 中选择画面显示语言（第 60 页）。

步骤 6：设定日期和时间

第一次使用本摄像机时请设定日期和时间。如果您未设定日期和时间，则每次打开摄像机时或滑动 POWER 开关时都将出现 [日期和时钟设定] 画面。

- 如果约 3 个月未使用摄像机，则内置充电电池将放电，日期和时间设定可能从内存中被清除。在此情况下，请对充电电池充电，然后重新设定日期和时间（第 91 页）。

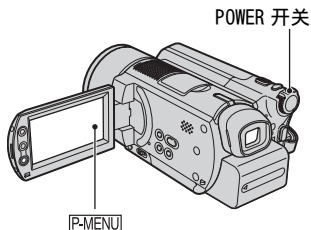

当您第一次设定时钟时，请从步骤 4 开始操作。

1 触碰 [P-MENU] → [SETUP]。

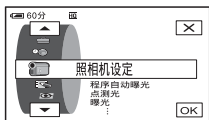

2 用 [▲]/[▼] 选择 [时间 / LANGUAGE]，然后触碰 [OK]。

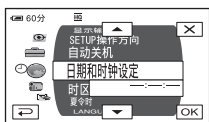

3 用 [▲]/[▼] 选择 [日期和时钟设定]，然后触碰 [OK]。

4 用 [▲]/[▼] 选择所需的地理位置，然后触碰 [OK]。

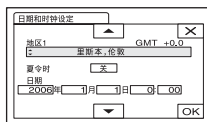

5 如果需要，请用 [▲]/[▼] 将 [夏令时] 设定为 [开]，然后触碰 [OK]。

6 用 [▲]/[▼] 设定 [年] (年)，然后触碰 [OK]。

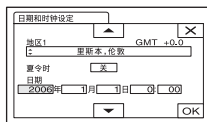

- 您最多可以设定至 2079 年。

7 设定 [月] (月)、[日] (日)、小时和分钟，然后触碰 [OK]。

时钟开始计时。

- 有关“全球时差”的信息，请参阅第 87 页。
- 在录制过程不显示录制日期和时间，但会自动录制在硬盘上，并在播放时显示 ([数据代码]，第 58 页)。

步骤 7：选择录制图像的纵横比（16:9 或 4:3）

以 16:9（宽荧幕）模式录制时，您可欣赏到角度大、分辨率高的图像。

- 如果您准备在宽荧幕电视机上观看图像，建议以 16:9（宽荧幕）模式录制。

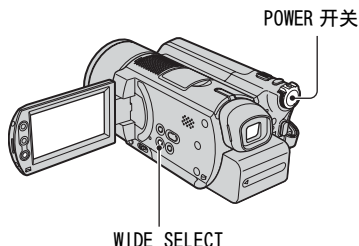

- 在以下情况下，您无法更改纵横比：
 - 录制动画时
 - [数码效果] 设定为 [老电影] 时（第 54 页）
- 16:9（宽荧幕）和 4:3 之间的场景角度的差异取决于变焦位置。

若要将摄像机连接到电视机后播放图像

根据您的电视机（16:9/4:3）将 [电视形式] 设定为 [16:9] 或 [4:3]（第 38 页）。

- 在将 [电视形式] 设定为 [4:3] 观看 16:9（宽荧幕）图像时，图像可能因为拍摄对象而变得模糊。

动画

- 1 沿箭头方向滑动 POWER 开关，点亮 （动画）指示灯。

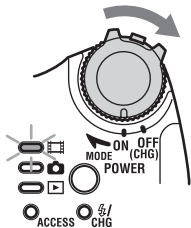

- 2 反复按 WIDE SELECT 选择想要的屏幕纵横比。

16:9（宽荧幕）*



4:3*







* 在液晶显示屏上观看时。可能与取景器中不同。

静止图像

- 1 滑动 POWER 开关以点亮 （静像）指示灯。

图像尺寸比例变为 4:3。

- 2 反复 WIDE SELECT 按选择想要的设定。

- 选择了 16:9（宽荧幕）时，静止图像的尺寸设定为 [ 2.3M] ([ 2.3M])。选择了 4:3 时，尺寸设定为最大模式 [ 3.0M] ([ 3.0M])。
- 可录制的静像数为 9999。



使用 Easy Handycam 操作

Easy Handycam 操作是仅按一次 EASY 按钮就能自动进行几乎所有设定的功能。由于只有基本功能有效，而且画面字体大小为便于观看而增大，因此即使初用者也能体验到轻松的操作。

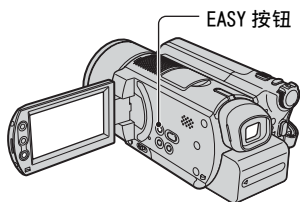

Easy Handycam 操作时摄像机的设定

触碰 [SETUP] 显示可用的设定项目。

关于设定的详细说明，请参阅第 45 页。

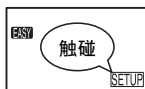

- 几乎所有设定项目都自动固定。
- Easy Handycam 操作时不显示 [PMENU]。
- 若要执行手动对焦和添加特殊效果等设定，请取消 Easy Handycam 操作。

Easy Handycam 操作时的无效按钮

您无法使用下列自动设定的按钮或功能。如果设定无效的操作，会显示 [在进行 Easy Handycam 操作时无效]。

- BACK LIGHT (第 31 页)
- 按住 DISP/BATT INFO (第 16 页)
- 变焦控制杆 / 按钮 (播放时)



现在尝试录制 → 第 22 页

操作之前，请完成步骤 1 至步骤 7 中描述的准备作 (第 11 到 19 页)。



轻松录制

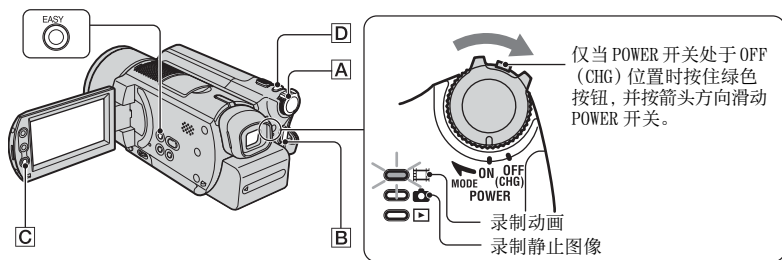

动画

1 按箭头方向滑动 POWER 开关 **A** 点亮 (动画) 指示灯。

2 按 EASY。

液晶显示屏上出现 [Easy Handycam 模式启动。]，然后出现 **EASY**。



3 按 START/STOP **B** (或 **C**)。

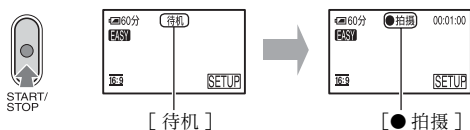

若要停止录制，请再次按 START/STOP 按钮。

- [拍摄模式] 设定为 [HQ] (默认设定) (第 56 页)。
- 您可以连续录制动画的可录制时间为 12 个小时。

若要录制下一个的动画
执行步骤 3。

1 按箭头方向滑动 POWER 开关 **A** 点亮 (静止图像) 指示灯。

2 按 EASY。

液晶显示屏上出现 [Easy Handycam 模式启动。], 然后出现 **EASY**。



3 轻按 PHOTO **D** 调节对焦 **A**, 然后完全按下 **B**。

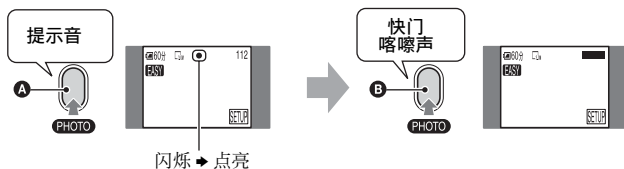

听到快门声音。当 消失时, 图像已被录制。

• [图像质量] 设定为 [精细] (默认设定) (第 53 页)。

若要录制下一个的图像

执行步骤 3。

若要取消 Easy Handycam

再次按 EASY。液晶显示屏上的 **EASY** 消失。



轻松播放

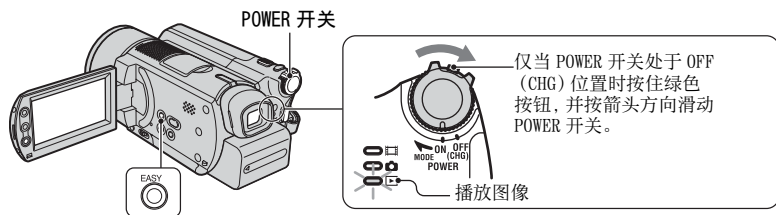

1 按箭头方向反复滑动 POWER 开关点亮 (PLAY/EDIT) 指示灯。

液晶显示屏上出现 VISUAL INDEX 画面。

2 按 EASY。

液晶显示屏上出现 [Easy Handycam 模式启动。], 然后出现 **EASY**。

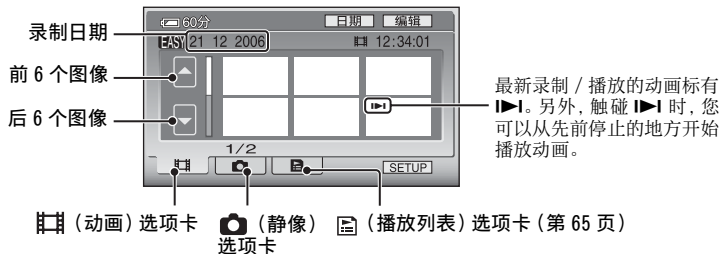

3 开始播放。

动画



触碰 (动画) 选项卡, 然后触碰要播放动画的缩略图。

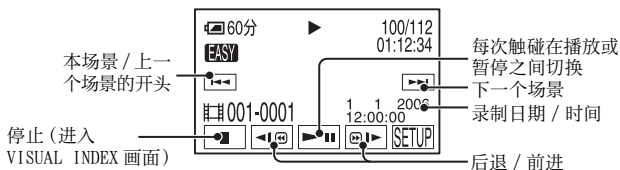

从所选择的动画开始播放到最后一个动画结束时, 屏幕将返回到 VISUAL INDEX 画面。

- 暂停时触碰 / , 慢速播放动画。
- 触碰 [SETUP] → [音量], 然后触碰 / 进行调节。

静止图像



触碰 (静像) 选项卡, 然后触碰要播放静止图像的缩略图。

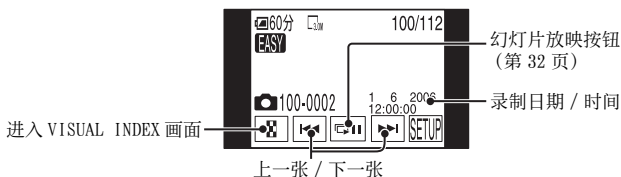

- 可能需要一些时间来显示 VISUAL INDEX 画面。
- 触碰 VISUAL INDEX 画面上的 [编辑] 时, 可以删除图像。请参阅第 41 页上的“删除图像”。

若要取消 Easy Handycam

再次按 EASY。液晶显示屏上的 消失。

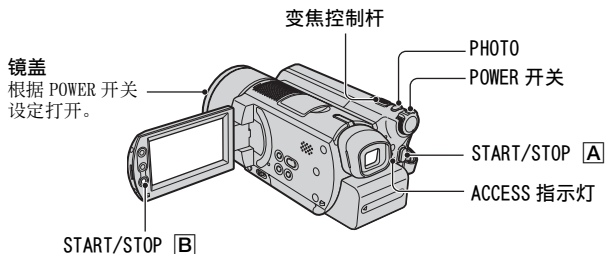

- 1 按箭头方向反复滑动 POWER 开关，点亮各个指示灯。

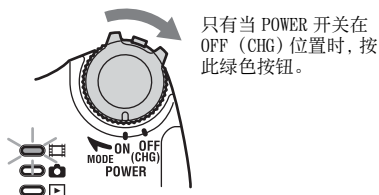

- 2 开始录制。

动画

按 START/STOP [A] (或 [B])。

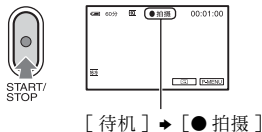

若要停止录制，请再次按 START/STOP。

静止图像

轻按 PHOTO 调节对焦 [A]，然后完全按下 [B]。

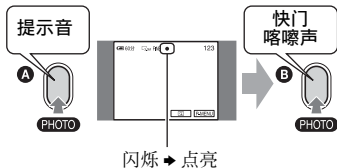

听到快门声音。当 [] 消失时，图像已被录制。

- 如果录制结束后 ACCESS 指示灯点亮，表示仍在将数据写入硬盘。请勿让您的摄像机受到冲击或振动，并且不要取下电池组或断开交流适配器。
- 您无法同时录制动画和静止图像。
- 连续录制动画的时间最长为 12 小时。
- 动画数据文件超过 2 GB 时，将自动创建下一个文件。
- 关于动画的图像质量，请参阅 [拍摄模式] (第 56 页)，静止图像的图像质量，请参阅 [图像尺寸] (第 53 页)。

播放

1 反复滑动 POWER 开关以点亮 (PLAY/EDIT) 指示灯。

液晶显示屏上出现 VISUAL INDEX 画面。

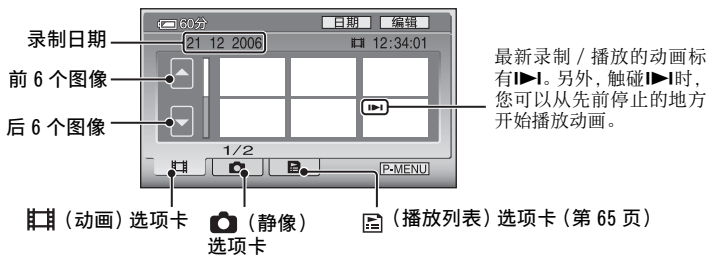

- 移动变焦控制杆可将 VISUAL INDEX 画面从 6 个变为 12 个，以便同时显示更多图像。
- 触碰 基本设定中的 [显示] 来设定 VISUAL INDEX 画面中显示的缩略图的数量 (第 59 页)。
- 如果按住 / ，可以快速滚动缩略图索引。

2 开始播放。

动画



触碰 (动画) 选项卡和要播放的动画。

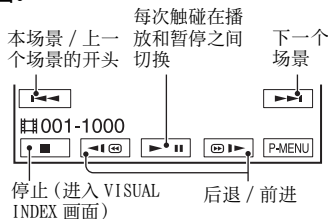

播放结束后，屏幕返回至 VISUAL INDEX 画面。

静止图像



触碰 (静像) 选项卡和要播放的静止图像。

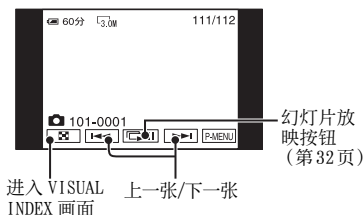

- 暂停时触碰 / ，慢速播放动画。
- 触碰一次 / 可使后退 / 快进速度约快 5 倍，触碰两次约快 10 倍，触碰三次可大约加快 30 倍，触碰四次约加快 60 倍。

若要调节音量

触碰 **P-MENU** → [音量]，然后触碰 / 进行调节。

- 如果您在 **P-MENU** 中无法找到 [音量]，请触碰 [SETUP] (第 44 页)。

按日期搜索想要的图像 (日期索引)

您可以按日期有效地搜索想要的图像。

- 1 反复滑动 POWER 开关以点亮 **▶** (PLAY/EDIT) 指示灯。

液晶显示屏上出现 VISUAL INDEX 画面。

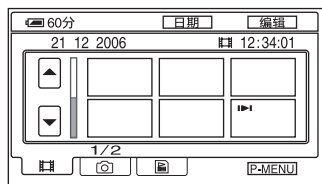

- 2 若要搜索动画, 触碰 **动画** (动画) 选项卡。若要搜索静止图像, 触碰 **静像** (静像) 选项卡。

- 3 触碰 [日期]。

屏幕上出现图像的录制日期。
返回至 VISUAL INDEX 画面

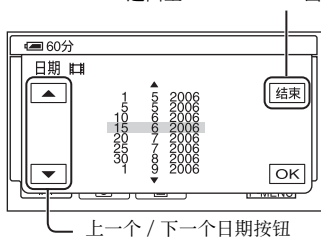

- 4 触碰上一个 / 下一个日期按钮选择想要图像的日期。

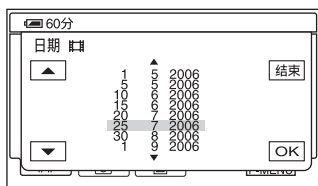

- 5 当所选的想要图像的日期加亮时, 触碰 **OK**。

VISUAL INDEX 画面上将显示所选择日期的图像。

录制 / 播放等所使用的功能

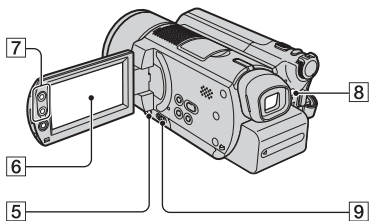
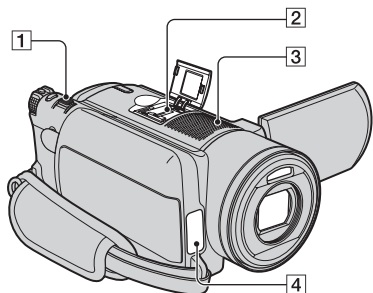

- 在您想要使变焦等级超过 10 倍时，可以设定 [数码变焦] (第 51 页)。

若要使用闪光灯 [8]

反复按 (闪光灯) [8] 选择设定。

不显示任何指示：当周围光线不足时自动闪光。

(强制闪光)：无论周围光线如何，始终使用闪光灯。

(不闪光)：不使用闪光灯录制。

- 使用内置闪光灯时，建议距被摄物体 0.3 至 2.7 m。
- 使用闪光灯前请清除闪光灯表面的灰尘。如果加热变色或灰尘蒙住闪光灯，则可能削弱闪光效果。
- 当闪光灯正在充电时，闪光灯充电指示灯将闪烁，当电池充电结束时将保持点亮。
- 如果在明亮的场所使用闪光灯，如拍摄背光对象时，闪光灯可能无效。
- 当装有转换镜头（选购）或滤光镜（选购）时，闪光灯无效。
- 您可以通过设定 [闪光度] 改变闪光灯亮度，或通过设定 [防红眼] 防止红眼（第 50 页）。

录制

若要使用变焦 [1] [7]

轻轻移动电动变焦控制杆 [1] 进行慢速变焦。进一步移动变焦控制杆进行快速变焦。

更宽范围景色：
(广角)

靠近景色：(远摄)

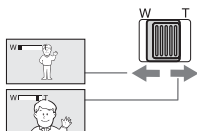

- 请小心，不要将手指突然从电动变焦控制杆 [1] 上移开。否则，控制杆移动的声音可能会被录下。
- 您无法使用液晶显示屏外框上的变焦按钮 [7] 改变变焦速度。
- 要获得清晰聚焦，在广角情况下摄像机和对象之间的最短距离约 1 cm，在远摄情况下约为 80 cm。

若要在黑暗场所录制 (NightShot) [9]

将 NIGHTSHOT 开关 [9] 设定至 ON。(出现 和 ["NIGHTSHOT"]。)

- 若要使录制图像更明亮，请使用 Super NightShot 功能（第 51 页）。若要在昏暗的光线下录制使录制的图像更明亮，请使用 Color Slow Shutter 功能（第 51 页）。
- NightShot 和 Super NightShot 使用红外线光。因此，切勿用手指或其他物体遮住红外线端口 [4]。
- 取下转换镜头（选购）。
- 当自动对焦困难时，请使用手动对焦（[对焦]，第 50 页）。
- 切勿在明亮的地方使用这些功能。否则可能导致故障。

若要调节背光对象的曝光 (BACK LIGHT) [5]

若要调节背光对象的曝光, 请按 BACK LIGHT [5] 显示 。若要取消背光功能, 则再次按 BACK LIGHT。

若要录制更逼真的声音 (5.1 声道环绕声录制) [2][3]



您的摄像机已经安装了用于录制 5.1 声道环绕声的 Dolby Digital 5.1 Creator。使用提供的电脑应用程序, 您可以制作含 5.1 声道动画的 DVD, 并在适当的设备上产生出完美的声音。

- 在 5.1 声道录制过程中, 屏幕上将显示 。在您的摄像机上播放时, 5.1 声道将转换为 2 声道。

Dolby Digital 5.1 Creator, 5.1 声道环绕声  术语 (第 94 页)

由 4 声道麦克风 [3] 拾取的声音转换为 5.1 声道环绕声并被录制。

用无线麦克风录制

您可以使用无线麦克风* (选购) 对远距离声音进行无线录制。

拾取的声音与内置麦克风拾取的声音混合后分配到 5.1 环绕声, 并被录制。在支持 5.1 声道环绕声的设备上, 播放用提供的电脑应用程序制作的 DVD 即可欣赏到更逼真的声音。将无线麦克风连接至 Active Interface Shoe [2] (第 72 页)。详细说明, 请参阅无线麦克风的使用说明书。

* 选购的无线麦克风不是在所有国家都有供应。

若要调节偏离中心对象的对焦 [6]

请参阅第 50 页上的 [定点对焦]。

若要固定所选择对象的曝光 [6]

请参阅第 48 页上的 [点测光]。

若要添加特殊效果 [6]

请参阅第 53 页上的  照片软件。

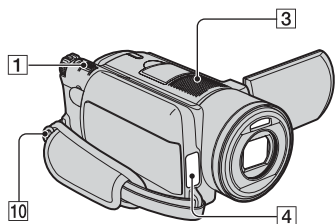

若要使用三脚架 15

使用三脚架螺丝将三脚架 (选购: 螺丝长度必须小于 5.5 mm) 安装在三脚架插孔 15 中。

若要连接肩带 10

将摄像机的肩带 (选购) 连接至肩带吊环中。

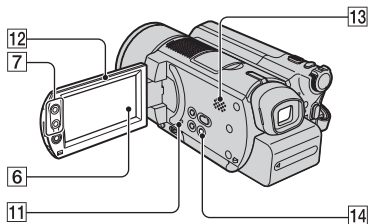

播放

若要播放一个序列的静像 (幻灯片放映) 6

在静像播放画面中触碰 [播放] (第 27 页)。

从所选择的图像开始幻灯片放映。

触碰 [播放] 即可停止幻灯片放映。若要重新开始, 再触碰 [播放]。

- 您可以触碰 [连续播放] 来设定连续播放幻灯片。默认设定为 [开] (连续播放)。
- 在幻灯片放映时, 您无法操作播放缩放。

若要使用播放缩放 1 7

您可以将图像放大到原尺寸的 1.1 至 5 倍。

放大倍数可用电动变焦控制杆 1 或液晶显示屏外框上的变焦按钮 7 进行调节。

- 1 播放您要放大的图像。
- 2 用 T (远摄) 将图像放大。液晶显示屏上出现一个方框。
- 3 触碰您要显示在液晶显示屏中央的部分。
- 4 用 W (广角) / T (远摄) 调节放大倍数。

若要取消, 请触碰 [结束]。

- 您无法使用液晶显示屏外框上的变焦按钮 7 改变变焦速度。

若要以镜像模式录制 12

打开液晶显示面板 12 与摄像机成 90 度 (1), 然后将其朝镜头一侧旋转 180 度 (2)。

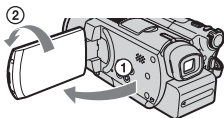

- 液晶显示屏上出现对象的镜像, 但在录制时图像是正常的。

录制/播放

若要查看剩余电量 14

将 POWER 开关设定至 OFF (CHG)，然后按 DISP/BATT INFO 14。如果按一次此按钮，屏幕上显示 BATTERY INFO 约七秒钟。在屏幕上显示 BATTERY INFO 时按此按钮，显示时间最多可延长到 20 秒钟。

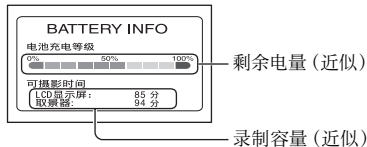

检查硬盘的有效自由空间 6

请参阅 [HDD 信息] (第 55 页)。

- 在录制过程中，将显示剩余可录制时间 / 静像数量。

若要关闭操作确认提示音 6

请参阅第 59 页上的 [提示音]。

若要初始化设定(复位) 11

按 RESET 11 初始化全部设定，包括日期和时间设定。(个人菜单上自定义的设定项目不会被初始化。)



其他部件名称和功能

- 3 内置 4 声道麦克风
当连接了外接麦克风(选购)时，它将比内置麦克风优先。
- 4 遥控感应器
将遥控器(第 37 页)对着遥控感应器操作摄像机。
- 4 拍摄灯
在录制过程中，拍摄灯以红色亮起(第 59 页)。
当电池剩余电量或摄像机的硬盘空间耗尽时，此指示灯将闪烁。
- 13 扬声器
播放时声音从扬声器中发出。
• 关于如何调节音量，请参阅第 27 页。

查看 / 删除最后的场景 (浏览 / 浏览删除)

您可以查看最后录制的动画 / 静像。另外，您也可以删除查看过的图像。

查看最后的场景 (浏览)

- 1 滑动 POWER 开关点亮  (动画) 或  (静像) 指示灯，然后触碰 。

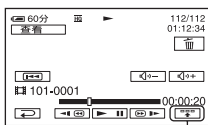

开始播放最后的场景。

动画



触碰此处以显示以下功能按钮。

：返回正在观看的动画开头。

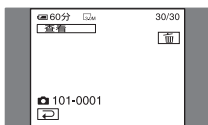

 / ：调节音量

静止图像



若要返回录制

触碰 。

- 不显示摄影机数据 (录制日期、条件等)。
- 在浏览连续录制的静止图像时 (第 52 页)，可以使用  /  来向前 / 后退图像。

删除最后的场景 (浏览删除)

如果查看过的场景不再需要，可以当场将其删除。

- 1 在浏览时按 。

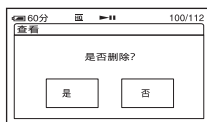

- 2 触碰 [是]。

- 场景一经删除将无法恢复。

- 您可以用浏览删除连续删除最后录制的图像。
- 采用浏览只能按顺序删除最后录制的图像。若要删除指定的图像，请参阅第 41 页。
- 当录制的图像在用浏览删除按顺序删除时，如果屏幕上出现受保护图像，则将无法继续删除。
- 您在删除连续录制的静止图像时 (第 52 页)，全部图像将同时删除。

录制 / 播放过程中显示的指示

() 为参考页。
录制过程的指示将不予录制。

录制动画

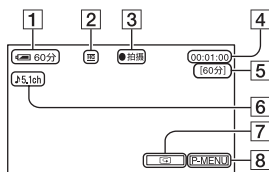

- 1 剩余电量 (近似) (33)
- 2 录制模式 (HQ/SP/LP) (56)
- 3 录制状态 ([待机]) (待机) / [●拍摄] (拍摄)
- 4 计数器 (小时:分钟:秒)
- 5 剩余动画可录制时间
- 6 5.1 声道环绕声录制 (31)
- 7 浏览按钮 (34)
- 8 个人菜单按钮 (44)

录制静止图像

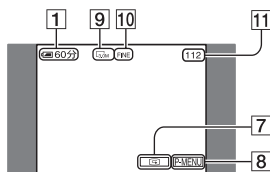

- 9 图像尺寸 (53)
- 10 图像质量 ([FINE]/[STD]) (53)
- 11 静止图像可录制数量

观看动画

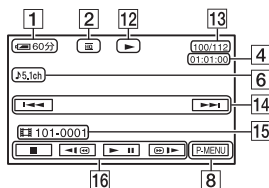

- 12 播放模式
- 13 已播放动画数量 / 已录制动画的总数
- 14 上一个 / 下一个按钮 (25, 27)
- 15 录制文件夹 / 文件 (88)
- 16 录像操作按钮 (25, 27)

观看静止图像

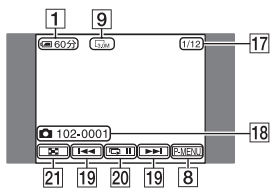

- 17 已播放静止图像数量 / 已录制静止图像总数
- 18 录制文件夹 / 文件 (88)
- 19 上一个 / 下一个按钮 (25, 27)
- 20 幻灯片放映按钮 (32)
- 21 VISUAL INDEX 按钮 (25, 27)

() 为参考页。

液晶显示屏和取景器上的指示

在您可以更改设定项目时, 或者在录制或播放过程中, 将会显示以下指示。

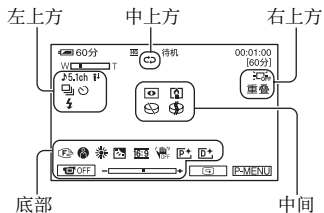

左上方

指示	含义
J5.1ch	5.1 声道环绕声录制 (31)
	自拍录制 (51)
	连续照片录制 / 分级录制 (52)
	闪光灯 (50)
	麦克风参考电平低 (57)

中上方

指示	含义
	重复幻灯片放映 (32)

右上方

指示	含义
白色渐变 黑色渐变 重叠 划变	淡变器 (53)
	液晶显示屏背光关闭 (16)
	跌落传感器关闭 (55)
	跌落传感器 (55)

中间

指示	含义
	NightShot (30)
	Super NightShot (51)
	Color Slow Shutter (51)
	PictBridge 连接 (70)
	警告 (83)

底部

指示	含义
	图像效果 (54)
	数码效果 (54)
	手动对焦 (50)
	程序自动曝光 (48)
	背光 (31)
	白平衡 (49)
	宽荧幕选择 (19)
	SteadyShot 关闭 (52)
	灵活点测光 (48) / 曝光 (49)
	液晶显示面板关闭 (54)

数据代码录制时

录制日期和时间被自动录制。录制时不显示录制日期和时间。不过, 在播放过程中, 您可以通过 [数据代码] 的形式查看这些数据 (第 58 页)。

遥控器

使用遥控器之前先取出绝缘片。

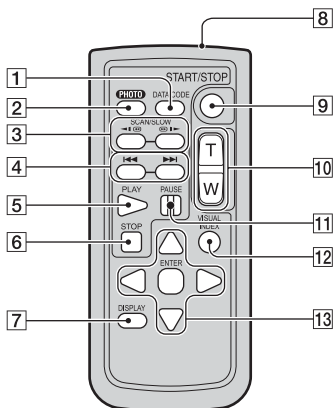
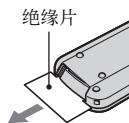

1 DATA CODE (第 58 页)

在播放时按此按钮将显示所录制图像的日期和时间或摄像机设定数据 (第 58 页)。

2 PHOTO (第 23, 26 页)

当您按此按钮时显示的画面图像将作为静止图像被录制。

3 SCAN/SLOW (第 25, 27 页)

4 ◀▶ (上一张 / 下一张) (第 25, 27 页)

5 PLAY (第 25, 27 页)

6 STOP (第 25, 27 页)

7 DISPLAY (第 17 页)

8 发射器

9 START/STOP (第 22, 26 页)

10 电动缩放 (第 30, 32 页)

11 PAUSE (第 25, 27 页)

12 VISUAL INDEX (第 24, 27 页)

播放过程中按此按钮将显示 VISUAL INDEX 画面。

13 ◀/▶/▲/▼/ENTER

按上述任一按钮时, 液晶显示屏上都会出现一个橙色框。用 ▶/▶/▲/▼ 选择一个想要的按钮或一个项目, 然后按 ENTER 确定。

- 将遥控器对着遥控感应器操作摄像机 (第 33 页)。
- 当一段时间内遥控器没有发送命令, 则橙色框将消失。再次按任一 ▶/▶/▲/▼ 或 ENTER 时, 该框又会出现在上次显示的位置。
- 若要更换电池, 请参阅第 91 页。

在电视机上播放图像

使用 A/V 连接电缆 **1** 或带有 S VIDEO 的 A/V 连接电缆 **2** 将您的摄像机连接至电视机或录像机的输入插孔。使用随机提供的交流适配器将摄像机连接至电源插座进行此项操作（第 12 页）。另请参阅所连接设备的使用说明书。

- 若要在电脑上观看录制的图像，请参阅“电脑应用程序指南”。

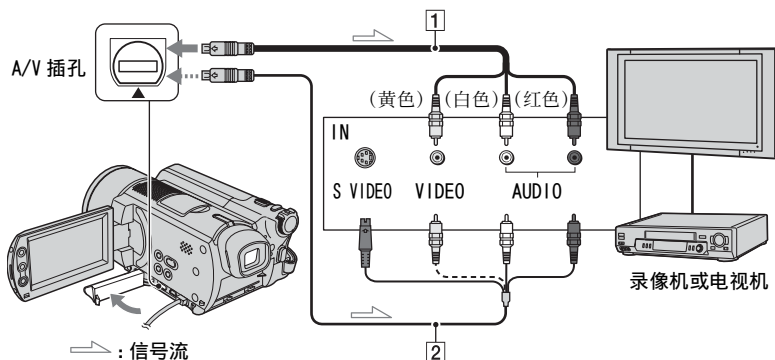

1 A/V 连接电缆（提供）

连接至其他设备的输入插孔。

2 带有 S VIDEO 的 A/V 连接电缆（选购）

当使用带有 S VIDEO 电缆的 A/V 连接电缆（选购），通过 S VIDEO 插孔连接至其他设备时，将能产生比使用 A/V 连接电缆更高质量的图像。连接带有 S VIDEO 电缆的 A/V 连接电缆（选购）的白色和红色插头（左 / 右音频）和 S VIDEO 插头（S VIDEO 信道）。不需要连接黄色插头。仅 S VIDEO 连接将不输出音频。

当电视机连接至录像机时

将摄像机连接至录像机上的 LINE IN 输入端。如果录像机有输入选择器，请将录像机上的输入选择器设定至 LINE（VIDEO 1, VIDEO 2 等）。

根据连接的电视机设定纵横比（16:9/4:3）

根据您要用来观看图像的电视机的屏幕纵横比来更改设定。

- ① 向下滑动 POWER 开关以点亮 (PLAY/EDIT) 指示灯。
 - ② 触碰 **[PMENU]** → **[SETUP]** → 基本设定 → **[电视形式]** → **[16:9]** 或 **[4:3]** → **[OK]**。
- 将 **[电视形式]** 设定为 **[4:3]** 时，图像质量可能会下降。此外，当录制图像的纵横比在 16:9（宽荧幕）与 4:3 之间切换时，图像可能会抖动。
 - 如果将摄像机连接至电视机，则您将无法播放 5.1 声道环绕声图像。使用提供的电脑应用程序（“电脑应用程序指南”），您可以在适当的设备上制作含 5.1 声道动画的 DVD。

- 在某些 4:3 电视机上，以 4:3 纵横比录制的静止图像可能无法全屏显示。这并不是一个故障。



- 当您在与 16:9 (宽荧幕) 信号不兼容的 4:3 电视机上播放以 16:9 (宽荧幕) 纵横比录制的图像时，请将 [电视形式] 设定至 [4:3]。

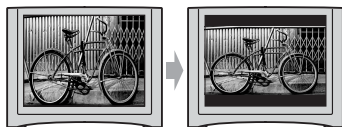

当电视机为单声道时 (当电视机只有一个音频输入插孔时)

将 A/V 连接电缆的黄色插头连接至电视机或录像机的视频输入插孔，将白色 (左声道) 或红色 (右声道) 插头连接至电视机或录像机的音频输入插孔。

- 您可以通过将 [显示输出] 设定为 [视频输出 / 显示屏]，在电视机屏幕上显示计数器 (第 59 页)。

如果电视机 / 录像机有一个 21 针转接器 (EUROCONNECTOR)

使用 21 针转接器 (选购) 观看播放的图像。

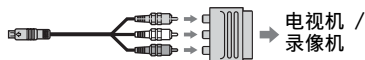

保存图像

录制的图像被保存在摄像机的内置硬盘中。由于内置硬盘的限制，请务必将您的图像保存至外部媒体。

您可以按照以下操作来保存录制在摄像机上的图像。

使用电脑将图像保存在 DVD 上

您可以使用随附 CD-ROM 中的软件来保存摄像机上录制的图像。详细说明，请参阅“电脑应用程序指南”。

简单创建 DVD

轻松将摄像机上录制的图像直接保存至 DVD。



请参阅“电脑应用程序指南”。

用想要的图像创建 DVD

将传送至电脑的图像保存至 DVD。也可以编辑图像。



请参阅“电脑应用程序指南”。

通过将摄像机连接至其他录像机 / DVD 设备来保存图像

您可以将摄像机连接至其他录像机 / DVD 设备来保存图像。

复制到录像机 / DVD 设备

将摄像机连接至录像机 / DVD 设备，来保存摄像机上录制的图像。



请参阅第 67 页上的“复制到录像机 / DVD 设备”。

删除图像

您可以删除摄像机上的图像数据以留出空闲的硬盘空间。

- 您可以在 [HDD 信息] 上查看摄像机的空闲硬盘空间 (第 55 页)。
- 无法删除受保护的图像。若要删除这些图像, 请取消保护 (第 66 页)。
- 应该保存重要的数据 (第 40 页)。
- 请勿从电脑删除摄像机硬盘上的图像数据。

删除想要的图像

1 滑动 POWER 开关以点亮 (PLAY/EDIT) 指示灯。

液晶显示屏上出现 VISUAL INDEX 画面。

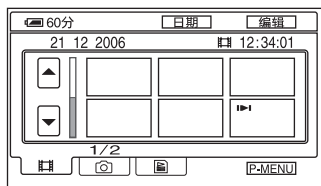

2 选择包含了要删除的图像的 (动画) 选项卡或 (静像) 选项卡, 然后触碰 [编辑]。

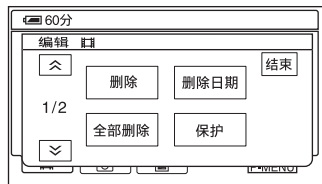



- 在 Easy Handycam 操作时触碰 [编辑] 时, 只会出现 [删除]、[全部删除] 和 [删除日期] (第 24 页)。

3 触碰 [删除]。

4 选择要删除的图像。

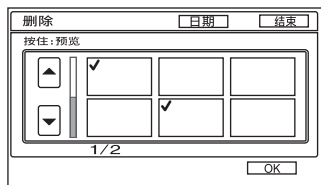
选择的图像标有 。





- 按住液晶显示屏上的动画来查看动画 (预览)。触碰  返回上一个画面。预览画面按钮与浏览画面上的按钮功能相同 (第 34 页)。
- 您可以同时选择多个图像。

5 触碰 [OK] → [是]。

- 图像一旦删除将无法恢复。

- 如果删除了播放列表中列出的原始动画 (第 63 页), 那么该动画也将从播放列表中删除。

若要一次删除所有动画或静止图像

- ① 若要删除动画, 触碰  (动画) 选项卡, 若要删除静止图像, 触碰 VISUAL INDEX 画面上的  (静像) 选项卡。
- ② 触碰 [编辑] → [全部删除] → [是] → [是]。

- 无法删除受保护的图像 (第 65 页)。
- 若要复原硬盘所有的可录制空间, 请执行 [HDD 格式化] (第 55 页)。



按日期删除图像

您可以按日期立刻删除动画或静止图像。

- 1 滑动 POWER 开关以点亮  (PLAY/EDIT) 指示灯。

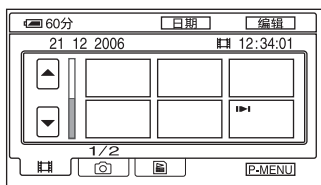
液晶显示屏上出现 VISUAL INDEX 画面。



- 2 若要删除动画, 触碰  (动画) 选项卡。若要删除静止图像, 触碰  (静止) 选项卡。

- 3 触碰 [日期]。

屏幕上出现图像的录制日期。

返回至 VISUAL INDEX 画面

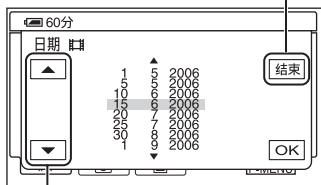

上一个 / 下一个日期按钮

- 4 触碰上一个 / 下一个日期按钮选择想要的图像的日期。

- 5 当所选的图像的日期加亮时, 触碰 。

返回 VISUAL INDEX 画面。

- 6 触碰 [编辑], 然后触碰 [删除日期] → [是]。

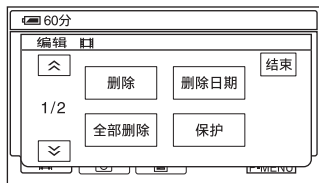

立刻删除所选日期录制的动画或静止图像。

- 您无法同时删除相同日期录制的动画和静止图像。
- 您无法删除受保护的图像 (第 65 页)。
- 当在步骤 3 中显示多个相同日期时, 只可删除所选日期文件夹中的图像数据。

使用设定项目

- 1 按箭头方向反复滑动 POWER 开关，点亮各个指示灯。

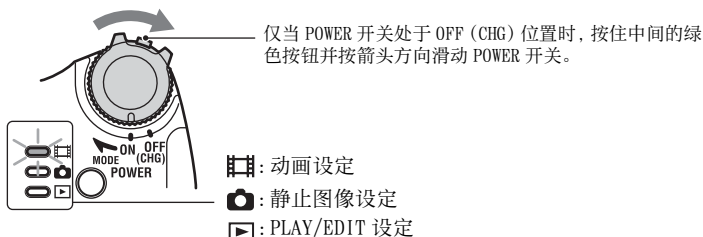

- 2 按液晶显示屏选择设定项目。

无效项目将以灰色显示。

■ 若要使用个人菜单的快捷方式

在个人菜单上，将添加经常使用的设定项目快捷方式。

- 您可以随意自定义个人菜单（第 61 页）。

- ① 触碰 [P.MENU]。

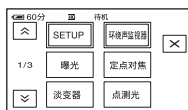

- ② 触碰想要的设定项目。

如果屏幕上没有显示想要的设定项目，请触碰 [▲]/[▼] 直到它显示为止。

- ③ 选择想要的设定，然后触碰 [OK]。

■ 若要改变设定项目

您可以自定义未添加到个人菜单的设定项目。

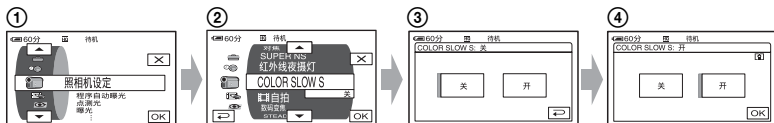

- ① 触碰 [P-MENU] → [SETUP]。
- ② 选择想要的设定项目。
触碰 [▲] / [▼] 选择项目，然后触碰 [OK]。（步骤③中的操作过程与步骤②中的相同。）
- ③ 选择想要的项目。
 - 您也可以触碰此项目，直接进行选择。
- ④ 自定义项目。
完成设定后，触碰 [OK] → [X]（关闭）隐藏设定画面。
如果您决定不更改设定，则触碰 [↶] 返回上一画面。

■ 若要在 Easy Handycam 操作时改变设定项目

Easy Handycam 操作时不显示 [P-MENU]（第 20 页）。



- ① 触碰 [SETUP]。
出现可用的设定项目。
- ② 选择想要的项目。
- ③ 自定义项目。
完成设定后触碰 [OK]。
如果您决定不更改设定，则触碰 [↶] 返回上一画面。
 - 取消 Easy Handycam 操作（第 23 页）以改变标准操作的设定项目。

设定项目

可用的设定项目 (●) 视操作模式而定。
Easy Handycam 操作时, 设定将自动设为以下内容
(第 20 页)。

指示灯位置:

动画

静止
影像

PLAY/EDIT

Easy Handycam

照相机设定 (第 48 页)

程序自动曝光	●	●	-	自动设定
点测光	●	●	-	自动
曝光	●	●	-	自动设定
白平衡	●	●	-	自动设定
自动开启电子快门	●	-	-	开
定点对焦	●	●	-	自动
对焦	●	●	-	自动设定
闪光灯设置	-	●	-	⚡ *1/ 关
SUPER NS	●	-	-	关
红外线夜摄灯	●	●	-	关
COLOR SLOW S	●	-	-	关
自拍	●	-	-	关
自拍	-	●	-	关
数码变焦	●	-	-	关
STEADYSHOT	●	-	-	开

静像设定 (第 52 页)

连续拍摄	-	●	-	关
图像质量	-	●	-	精细
图像尺寸	-	●	-	●

照片软件 (第 53 页)

淡变器	●	-	-	关
数码效果	●	-	-	关
图像特技效果	●	-	-	关
录制控制 *3	-	-	●	-
USB 选择 *2	●	●	●	-
演示模式	●	-	-	开

HDD 设定 (第 55 页)

HDD 格式化	●	●	●	●
HDD 信息	●	●	●	-
跌落传感器	●	●	●	开
清空 HDD	●	●	●	-

指示灯位置:

动画

静止
影像

PLAY/EDIT

Easy Handycam

基本设定 (第 56 页)

拍摄模式	●	-	-	HQ
音量	-	-	●	●*1
多声道	-	-	●	立体声
麦克风参考电平	●	-	-	标准
环绕声监视器	●	-	-	-
LCD / 取景器设定	●	●	●	- / 标准 / - / 标准 / -*1
电视形式	●	●	●	-
USB 速度	●	●	●	-*1
数据代码	-	-	●	日期 / 时间
显示	-	-	●	-*1
剩余容量	●	-	-	自动设定
遥控	●	●	●	开
拍摄灯	●	●	-	开
提示音	●	●	●	●*1
显示输出	●	●	●	LCD 显示屏
SETUP 操作方向	●	●	●	-
自动关机	●	●	●	5 分钟后
校准	-	-	●	-

时间 / LANGUAGE (第 60 页)

日期和时钟设定	●	●	●	●*1
时区设定	●	●	●	-*1
夏令时	●	●	●	-*1
LANGUAGE	●	●	●	-*1

*1 Easy Handycam 操作之前的设定值将被保留。

*2 用 USB 电缆将摄像机连接至电脑或其他设备时, 会自动出现 [USB 选择]。

*3 仅适用于 DCR-SR100E。

照相机设定

将摄像机调节至录制状态的设定 (曝光 / 白平衡 / STEADYSHOT 等)

默认设定标有 ▶。

当选择该项目时，出现括号中的指示。

关于选择设定项目的详细说明，请参阅第 44 页。

程序自动曝光

您可以用程序自动曝光功能在各种情况中有效地录制图像。

▶ 自动设定

选择此项，不使用 [程序自动曝光] 功能，可以有效地自动录制图像。

聚光灯 * (🔦)



选择此项，当人物被强光照射时，防止人的脸部异常发白。

人像 (柔和肖像) (👤)



选择此项，在创建柔和背景时突出人物或花朵等对象。

体育课 * (体育课) (🏃)



选择此项，在拍摄快速运动的对象时使摇晃减小至最低。

海滩和滑雪场 * (🏖️)



选择此项，可防止人的脸部在强烈的光线或反射光中出现黑暗，如在仲夏的海滩或滑雪坡。

日落和月光 ** (🌅)



选择此项，以保持环境气氛，如日落、一般夜景或焰火。

风景 ** (🏞️)





选择此项，清晰拍摄远距离对象。此项设定也可以防止摄像机距对在摄像机和对象之间的窗户玻璃或金属网格上。

- 可以调节带有一个星号 (*) 的项目，以便不会只聚焦近距离的对象。可以调节带有两个星号 (**) 的项目以聚焦远距离对象。
- 在您断开电源超过 5 分钟后，设定将返回 [自动设定]。

点测光 (灵活点测光)

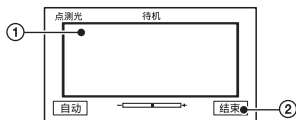
您可以调节曝光，并将曝光固定在对象上，这样即使对象和背景之间有强烈的反差，例如对象在舞台聚光灯下，也可以以适合的亮度进行录制。



- ① 按一下屏幕上您想要固定并调节曝光的点。
出现 。
- ② 触碰 [结束]。

若要使设定返回自动曝光，则触碰 [自动] → [结束]。

- 如果您设定 [点测光]，[曝光] 则自动设定为 [手动]。
- 在您断开电源超过 5 分钟后，设定将返回 [自动]。

曝光

您可以手动固定图像的亮度。例如，在清晰的白天在室内录制，您可以通过将曝光固定在房间的墙上，以避免靠窗的人物上出现背光阴影。

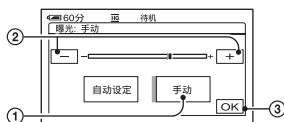

- ① 触碰 [手动]。
出现 。
- ② 调节曝光时触碰 / 。
- ③ 触碰 。

若要使设定返回自动曝光，则触碰 [自动设定] → 。

- 如果将液晶显示面板旋转 180 度，使屏幕面朝外合上液晶显示面板，您就可以通过观察取景器来调节 [淡变器] 和 [曝光] (第 54 页)。
- 在您断开电源超过 5 分钟后，设定将返回 [自动设定]。

白平衡

您可以将色彩平衡调节至录制环境的亮度。

▶ 自动设定

自动调节白平衡。

室外 (☀)

调节白平衡以适合在以下条件下进行录制：

- 室外
- 夜景、霓虹灯和焰火
- 日出或日落
- 日光色荧光灯下

室内 (☁)

调节白平衡以适合在以下条件下进行录制：

- 室内
- 灯光快速变化的派对场面或演播室
- 演播室的视频灯下，或钠灯或彩色白炽灯下

单键结合 (📷)

根据周围光线调节白平衡。

- ① 触碰 [单键结合]。
- ② 框住一页纸张等白色物体，在与您要拍摄对象相同的照明条件下充满屏幕。
- ③ 触碰 。
 - 📷 快速闪烁。当白平衡调节结束并储存在内存中时，指示将停止闪烁。
 - 快速闪烁时，请一直框住白色物体。
 - 如果白平衡无法设定，则 将缓慢闪烁。
 - 即使您按了 而 也一直闪烁，则将 [白平衡] 设定至 [自动设定]。

- 当您在选择 [自动设定] 的情况下更换了电池组，或在使用固定曝光时将摄像机从室内带至室外，请选择 [自动设定]，并将摄像机对准附近的白色物体约 10 秒钟，以获得比较好的色彩平衡调节。
- 在 [单键结合] 设定为开启状态时，如果您更改 [程序自动曝光] 设定，或将摄像机从室内带至室外 (或反之)，请重新进行 [单键结合] 操作过程。
- 在白色或冷白色荧光灯下，请将 [白平衡] 设定至 [自动设定] 或 [单键结合]。
- 在您断开电源超过 5 分钟后，设定将返回 [自动设定]。

自动开启电子快门

如果设定至 [开] (默认设定), 则在明亮条件下进行录制时, 将自动启动电子快门, 以调节快门速度。

定点对焦

您可以选择并调节对焦点, 将此点对准不在屏幕中心的对象。

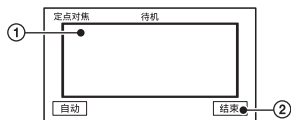

① 触碰屏幕上的对象。
☞ 出现。

② 触碰 [结束]。

若要自动调节对焦, 则在步骤 ① 中触碰 [自动] → [结束]。





- 如果您设定 [定点对焦], [对焦] 则自动设定为 [手动]。
- 在您断开电源超过 5 分钟后, 设定将返回 [自动]。

对焦

您可以手动调节对焦。当您想要有意对某个对象进行对焦时选择此项。



① 触碰 [手动]。
☞ 出现。

② 触碰  (聚焦在靠近的对象上) /  (聚焦在远距离的对象上) 使聚焦清晰。
聚焦不能再调近时出现 ,
聚焦不能再调远时出现 .

③ 触碰 [OK]。

若要自动调节对焦, 则在步骤 ① 中触碰 [自动设定] → [OK]。

- 向 T (摄远) 移动电动变焦控制杆调节对焦, 然后向 W (广角) 移动来调节录制变焦, 则较容易聚焦在对象上。当您想要拍摄近距离范围内的对象时, 请向 W (广角) 移动电动变焦控制杆, 然后调节对焦。
- 要获得清晰聚焦, 在广角情况下摄像机和对象之间的最短距离约 1 cm, 在摄远情况下约为 80 cm。
- 在您断开电源超过 5 分钟后, 设定将返回 [自动设定]。

闪光灯设置

当您使用内置闪光灯或与摄像机兼容的外接闪光灯 (选购) 时, 可以设定此功能。

■ 闪光度

高 (++)

提高闪光度。

▶ 标准 (±)

低 (--)

降低闪光度。

- 在您断开电源超过 5 分钟后, 设定将返回 [标准]。

■ 防红眼

您可以在录制前启动闪光灯来防止红眼。将 [防红眼] 设定至 [开], 然后反复按  (闪光灯) (第 30 页) 选择一项设定。

☞ (自动防红眼): 在没有足够环境光线时, 在闪光灯自动闪光之前先进行预闪, 以防止红眼。



☞  (强制防红眼): 始终使用闪光灯和防红眼预闪。



☞  (不闪光): 不使用闪光灯录制。

- 由于个别差异和其他情况, 防红眼可能没有产生期望的效果。
- 在您断开电源超过 5 分钟后, 设定将返回 [关]。

SUPER NS (Super NightShot)

在黑暗的地方，您能够以最大 NightShot 感光度的 16 倍来录制图像。

在 NIGHTSHOT 开关设定为 ON 时，将 [SUPER NS] 设定为 [开]。S \odot 和 [“SUPER NS”] 在屏幕上闪烁。

若要取消设定，将 [SUPER NS] 设定为 [关]。

- 请勿在明亮的地方使用 NightShot 和 [SUPER NS]。否则可能导致故障。
- 请勿让手指或其他物体遮住红外线端口 (第 30 页)。
- 取下转换镜头 (选购)。
- 当自动对焦困难时，请手动调节对焦 ([对焦], 第 50 页)。
- 摄像机的快门速度根据亮度而改变。此时，图像的移动可能放慢。

红外线夜摄灯 (NightShot 灯)

当使用 NightShot 时，您可以用发射红外线的灯录制更清晰的图像。默认设定为 [开]。

- 请勿让手指或其他物体遮住红外线端口 (第 30 页)。
- 取下转换镜头 (选购)。
- 使用 [红外线夜摄灯] 的最大拍摄距离约为 3 m。

COLOR SLOW S (Color Slow Shutter)

即使在黑暗的地方，您也可以录制色彩明亮的图像。

将 [COLOR SLOW S] 设定为 [开]。S \odot 和 [COLOR SLOW SHUTTER] 在屏幕上闪烁。若要取消 [COLOR SLOW S]，请触碰 [关]。

- 当自动对焦困难时，请手动调节对焦 ([对焦], 第 50 页)。
- 摄像机的快门速度根据亮度而改变。此时，图像的移动可能放慢。

自拍

约 10 秒钟后开始自拍录制动画。

当 [自拍] 设定为 [开] (S \odot) 时，按 START/STOP。

若要取消倒计时，请触碰 [复位]。

若要取消自拍，请选择 [关]。

- 您也可以使用遥控器上的 START/STOP 进行自拍 (第 37 页)。

自拍

约 10 秒钟后开始自拍录制静止图像。

当 [自拍] 设定为 [开] 时，按 PHOTO (S \odot)。

若要取消倒计时，请触碰 [复位]。

若要取消自拍，请选择 [关]。

- 您也可以使用遥控器上的 PHOTO 进行自拍 (第 37 页)。

数码变焦

进行录制时，在您想要使变焦等级超过 10 \times (默认设定) 的情况下，您可以选择最大变焦等级。请注意，当您使用数码变焦时，图像质量将降低。

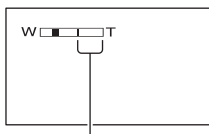

显示条的右侧表示数码变焦系数。当您选择数码变焦等级时出现变焦区。

▶ 关

最大进行 10 \times 光学变焦。

20 \times

最大进行 10 \times 光学变焦，然后最大进行 20 \times 数码变焦。

120 \times

最大进行 10 \times 光学变焦，然后最大进行 120 \times 数码变焦。

STEADYSHOT

您可以使用 [STEADYSHOT] (默认设定为 [开]) 录制图像。当使用三脚架或转换镜头 (选购) 时, 请将 [STEADYSHOT] 设定至 [关] ()。

静像设定

静止图像设定

(连续拍摄 / 图像质量 / 图像尺寸等)

默认设定标有 ▶。

当选择该项目时, 出现括号中的指示。

关于选择设定项目的详细说明, 请参阅第 44 页。

连续拍摄

您可以按 PHOTO 逐张拍摄多张静止图像。

▶ 关

不连续拍摄时选择此项。

标准 ()

以大约 0.5 秒的间隔连续录制静止图像。可录制图像的最多数量如下:

3.0M (): 3 个图像

1.9M (): 4 个图像

VGA (0.3M) (): 21 个图像

2.3M (): 3 个图像

连续分级曝光 (BRAK)

约以 0.5 秒的间隔用不同的曝光连续录制 3 个图像。您可以比较 3 个图像, 并选择以最佳曝光录制的图像。

- 在连续拍摄过程中, 闪光灯将无效。
- 在自拍模式中, 或当您正在用遥控器进行操作时, 将录制最多数量的图像。
- 根据图像大小和摄像机的剩余硬盘空间, 您可能无法录制达到最多数量的连续图像。
- 如果硬盘空间只能存放少于 3 张的静止图像, 则 [连续分级曝光] 无效。
- 与标准录制相比, 在硬盘上录制连续图像的时间更长。在滚动条指示 () 和 ACCESS 存取指示灯熄灭后, 录制下一个静止图像。

图像质量





► 精细 (FINE)

以精细图像质量等级录制静止图像。

标准 (STD)

以标准图像质量等级录制静止图像。

静止图像的大小 (约 kB)

	3.0M 	2.3M 	1.9M 	VGA (0.3M) 
精细 (FINE)	1540	1150	960	150
标准 (STD)	640	480	420	60

图像尺寸

► 3.0M ()



录制清晰的静止图像。

1.9M ()

允许您以相对比较清晰的质量录制较多的静止图像。

VGA (0.3M) ()

允许录制最多数量的图像。

- 当纵横比变为 16:9 (宽荧幕) 时, 图像大小将变为 [ 2.3M] () (第 19 页)。
- 每种图像大小的像素数量如下:
3.0M : 2016×1512
1.9M : 1600×1200
VGA (0.3M) : 640×480
 2.3M : 2016×1134
- 最多可录制的静止图像数为 9999。

照片软件

图像的特殊效果或录制 / 播放的附加功能

(图像特技效果 / 数码效果等)

默认设定标有 ►。

当选择该项目时, 出现括号中的指示。
关于选择设定项目的详细说明, 请参阅第 44 页。

淡变器

您可以将下列效果添加到当前录制的图像。

- 在待机 (淡入) 或录制 (淡出) 过程中, 选择想要的效果, 然后触碰 [OK]。选择 [重叠] 或 [划变] 时, 图像作为静止图像被储存。(正在储存图像时, 屏幕将变为蓝色。)
- 按 START/STOP。
当渐变结束时, 渐变指示停止闪烁并消失。

若要在操作前取消当前设定, 请在步骤 ① 中触碰 [关]。一旦您按 START/STOP, 设定就被取消。



白色渐变



黑色渐变



重叠 (仅淡入)











划变 (仅淡入)



使用取景器







您可以在将液晶显示屏旋转 180 度, 使屏幕面朝外合拢时使用取景器的情况下, 调节 [曝光] 和 [淡变器]。

- ① 确保  (动画) 指示灯亮起。
- ② 拉出取景器, 将屏幕面朝外合上液晶显示屏。
出现 。
- ③ 触碰 。
[是否关闭 LCD?] 出现在屏幕上。
- ④ 触碰 [是]。
液晶显示屏关闭。
- ⑤ 在取景器中查看显示时触碰液晶显示屏。
[曝光] 等显示。
- ⑥ 触碰您想要设定的按钮。
[曝光]: 用  /  进行调节, 然后触碰 。
[淡变器]: 反复触碰, 选择想要的效果。
: 液晶显示屏亮起。

若要隐藏按钮, 触碰 。

数码效果

您可以对录制内容添加数码效果。出现 。

- ① 触碰想要的效果。
- ② 选择 [动画替换静像较亮区] 时, 用  /  调节效果, 然后触碰 。
触碰  时, 显示的图像将保存为静止图像。
- ③ 触碰 。
出现 。

若要取消 [数码效果], 请在步骤 ① 中触碰 [关]。

动画替换静像较亮区 (动画替换静像较亮区)

用动画替换先前录制的静止图像 (如人物) 中较明亮的区域。



老电影

在动画上添加深褐色色调的效果。

- 当选择了 [老电影] 时, 无法将纵横比变为 16:9 (宽荧幕)。

图像特技效果

您可以在录制过程中在图像上添加特殊效果。 出现。

▶ 关

不使用 [图像特技效果] 设定。

深褐色图像

图像以深褐色出现。

黑白

图像以黑白色出现。

蜡笔画效果



显示的图像好似暗淡的蜡笔画。

马赛克



图像出现马赛克图案。

录制控制 (DCR-SR100E)

请参阅第 69 页。

USB 选择

您可以在用 USB 电缆将摄像机连接至电脑时, 将图像传送到电脑, 或者连接 PictBridge 兼容打印机打印静止图像 (第 70 页)。

DVD BURN

此项目与摄像机身上的 DVD BURN 按钮功能相同。请参阅“电脑应用程序指南”。

HDD

在摄像机与电脑之间连接 USB 电缆，您就可以从电脑存取到摄像机的硬盘。

PictBridge 打印

请参阅第 70 页。

- 关于电脑连接的详细说明，请参阅“电脑应用程序指南”。

演示模式

默认设定为 [开]，将 POWER 开关设定为  (动画) 后，您就可以在大约 10 分钟后观看演示。

- 在下列情况中，演示将暂停。
 - 在演示过程中触碰屏幕。(演示约在 10 分钟后重新开始。)
 - 操作按钮和开关时。
 - POWER 开关设定为  (静音) 时。
 - NIGHTSHOT 开关设定到 ON 时 (第 30 页)。

HDD 设定

硬盘的设定 (HDD 格式化 / HDD 信息等)

关于选择设定项目的详细说明，请参阅第 44 页。

HDD 格式化

您可以删除摄像机硬盘上的所有图像，以复原可录制的空闲空间以便再写入。

- 为避免重要的图像丢失，应该在执行 [HDD 格式化] 前，将这些图像保存 (第 40 页)。
- 若要执行 [HDD 格式化]，请触碰 [是] → [是]。
 - 当显示 [完成。] 时，触碰 。
- 受保护的图像也会被删除。
 - 当进行 [HDD 格式化] 时，请勿断开交流适配器或取出电池组。
 - 当进行 [HDD 格式化] 时，请勿施以振动或冲击。

HDD 信息

可显示摄像机的硬盘信息，以便您查看已用和可用的近似空间。

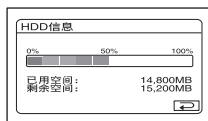

- 硬盘空间计算为 1MB = 1048576。显示硬盘空间时，小于 MB 的分数部分被舍去。只有可用和不可用硬盘空间小于 30000 MB 的数字才显示。
- 因为有管理文件空间，所以当您执行 [HDD 格式化] 或 [清空 HDD] 时，已用空间不会显示为 0MB。

跌落传感器

[跌落传感器] 的默认设定为 [开]。当跌落传感器感觉到摄像机跌落时 ( 出现)，为保护内置硬盘，您可能无法录制 / 播放图像。





- 使用摄像机时，请将跌落传感器设定为 [开] (默认设定)。否则当您跌落摄像机时，可能会损坏摄像机的硬盘。
- 在失重情况下，跌落传感器会启动。当您在过山车或跳伞运动等活动中录制图像时，可以将 [跌落传感器] 设定为 [关] () 而不启动跌落传感器。

- 在您断开电源超过 5 分钟后, [跌落传感器] 会自动设定为 [开]。

清空 HDD

[清空 HDD] 能让您在摄像机的硬盘上写入不重要的数据。这样, 恢复任何原始数据可能变得比较困难。当您要处理或者转让本摄像机时, 建议您执行 [清空 HDD]。

- 如果执行 [清空 HDD], 所有图像会被删除。为避免重要的图像丢失, 应该在执行 [清空 HDD] 前, 将这些图像保存 (第 40 页)。

- ① 确保已连接交流适配器。按住 DISP/BATT INFO 的同时, 将 POWER 开关滑动至打开。
 - 无论  (动画) /  (静像) /  (PLAY/EDIT) 哪个位置亮起, 您都可以执行此项操作。
- ② 触碰 [PMENU] →  HDD 设定 → [清空 HDD] → [是] → [是]。
- ③ 当显示 [完成。] 时, 触碰 [OK]。

- 如果您没有按照上述说明打开开关, 设定项目上将无法显示 [清空 HDD]。
- [清空 HDD] 的实际执行时间约为 30 分钟。
- 断开除交流适配器以外的所有电缆。请勿在操作时断开交流适配器。
- 当执行 [清空 HDD] 时, 请勿施以振动或冲击。
- 当您在操作时取消了 [清空 HDD], 则下次使用摄像机时, 请执行 [HDD 格式化] 或 [清空 HDD]。
- 受保护的图像 (第 65 页) 也会被删除。

基本设定

录制时的设定或其他基本设定
(拍摄模式 / LCD / 取景器设定 /
USB 速度等)

默认设定标有 ▶。

当选择该项目时, 出现括号中的指示。

关于选择设定项目的详细说明, 请参阅第 44 页。

拍摄模式

您可以从三个级别中任选一种动画的图像质量。

▶ HQ (HQ)

以高质量模式录制
(可录制时间最多约为 7 小时
20 分钟)。

SP (SP)

以标准质量模式录制
(可录制时间最多约为 10 小时
50 分钟)。

LP (LP)

增加录制时间 (长时间播放) (可录制时间最多约为 20 小时 50 分钟)。

- 剩余的可录制时间会在屏幕上显示。
- 最多可录制的动画数为 9999。
- 如果以 LP 模式录制, 播放图像时场景的质量可能会降低, 或者含迅速移动部分的场景显示时可能带有阻塞干扰。

音量

请参阅第 27 页。

多声道

您可以选择是否用双重声音或立体声音播放用[录制控制]（第69页）录制的声音。

▶ 立体声

播放主声音和副声音（或立体声音音）。

1

播放主声音或左声道声音。

2

播放副声音或右声道声音。

- 在您断开电源超过5分钟后，设定将返回[立体声]。

麦克风参考电平

您可以为录制的声音选择麦克风参考电平。

当您在音乐厅等场合录制振奋人心且响亮的声音时，请选择[低]。

▶ 标准

录制各种环绕声，将它们转换成相同的等级。

低 (↓)

录制真实的环绕声。此设定不适合录制谈话。

- 在您断开电源超过5分钟后，设定将返回[标准]。

环绕声监视器

以5.1声道模式录制时，您可以显示录制声音的来源方向。

LCD / 取景器设定

即使您更改设定，录制的图像也不会受到影响。

■ LCD 亮度

您可以调节液晶显示屏的亮度。

- 用[-]/[+]调节亮度。
- 触碰[OK]。

■ LCD 背景亮度

您可以调节液晶显示屏的背光亮度。

▶ 标准

标准亮度。

变亮

使液晶显示屏变亮。

- 当您交流适配器作为电源时，此设定将自动选为[变亮]。
- 选择[变亮]时，录制过程中电池使用时间会略微缩短。

■ LCD 色彩

您可以用[-]/[+]调节液晶显示屏的色彩。



■ 取景器背景亮度

您可以调节取景器亮度。

▶ 标准

标准亮度。

变亮

使取景器屏幕变亮。

- 当您摄像机连接至交流适配器时，此设定将自动选为[变亮]。
- 选择[变亮]时，录制过程中电池使用时间会略微缩短。

■ 取景器宽荧幕显示

您可以选择16:9（宽荧幕）纵横比的图像在取景器中的显示方式。

▶ 信箱形式

标准设定（标准画面类型）

挤压 (挤压)

如果 16:9 (宽荧幕) 纵横比的顶部和底部有不需要的黑条, 则将图像垂直扩大。

电视形式

请参阅第 38 页。

USB 速度

您可以选择将数据传输到电脑所使用的的数据传输速度。

▶ 自动设定

自动在 Hi-Speed USB (USB 2.0) 和 USB1.1 相应的速度 (全速传输) 之间切换来发送数据。

全速

以 USB1.1 相应速度 (全速传输) 发送数据。

数据代码

您可以在播放时查看自动录制的信息 (数据代码)。

▶ 关

不显示数据代码。

日期 / 时间

显示录制图像的日期和时间。

拍摄数据

显示录制图像的拍摄设定数据。

日期 / 时间

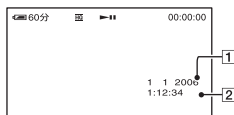

1 日期

2 时间

拍摄数据

动画

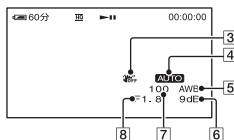

静止图像

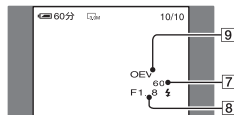

3 SteadyShot 关闭

4 曝光

5 白平衡

6 增益

7 快门速度

8 光圈值

9 曝光值

- 使用闪光灯录制的图像会出现 。
- 如果将摄像机连接到电视机上, 则电视机屏幕上会显示数据代码。
- 每次按遥控器上的 DATA CODE, 指示将以下列顺序进行切换: 日期 / 时间 → 拍摄数据 → 关 (无指示)。

- 视摄像机的硬盘状况而定，会出现 [---:--:--] 条。
- 在您断开电源超过5分钟后，设定将返回[关]。

显示

您可以选择在 VISUAL INDEX 画面上显示的缩略图数量。

缩略图  术语 (第 95 页)

▶ 变焦链接

用摄像机上的变焦控制杆改变缩略图的数量 (6 或 12)。*

6 个图像

显示 6 个图像的缩略图。

12 个图像



显示 12 个图像的缩略图。

* 您可以用液晶显示器屏外或遥控器上的变焦按钮进行操作。

剩余容量

▶ 自动设定

在下列情况中，大约显示 8 秒钟硬盘的剩余空闲空间。

- POWER 开关设定在  (动画)，摄像机识别硬盘空闲空间时。
- POWER 开关设定在  (动画)，按 DISP/BATT INFO 将画面显示从关闭切换到开启时。
- 硬盘剩余的可用空闲空间少于 5 分钟的动画时。
- 从线路输入开始录制时 (仅对于 DCR-SR100E)。

开

始终显示硬盘剩余空闲空间的指示。

遥控

默认设定为 [开]，可以使用附带的遥控器 (第 37 页)。

- 设定为 [关] 可以防止摄像机对其他设备遥控器发送的指令产生反应。
- 在您断开电源超过5分钟后，设定将返回[开]。

拍摄灯

当此项设定为 [关] 时，摄像机拍摄灯在录制过程中将不亮。(默认设定为[开]。)

提示音

▶ 开

当开始/停止录制，或操作触摸屏时，将发出旋律。

关

取消旋律。

显示输出

▶ LCD 显示屏

在液晶显示屏和取景器中显示计数器等。

视频输出 / 显示屏

在电视机屏幕上也显示图像。

SETUP 操作方向

▶ 正确方向

按  向下滚动设定项目。

反向

按  向上滚动设定项目。

自动关机

▶ 5 分钟后

如果超过约 5 分钟未操作摄像机，则摄像机将自动关闭。

无

摄像机从不自动关闭。

- 将摄像机连接到电源插座时，[自动关机] 会自动设定为 [无]。

校准

请参阅第 90 页。

时间 / LANGUAGE

(日期和时钟设定 / 时区设定 / LANGUAGE 等)

关于选择设定项目的详细说明，请参阅第 44 页。

日期和时钟设定

请参阅第 18 页。

时区设定

您可以调节时差而无需停止时钟。
在海外使用摄像机时，请用 ▲/▼ 设定您的所在地。
请参阅第 87 页上的“全球时差”。

夏令时

您可以改变此设定而无需停止时钟。
设定为 [开] 将时间向前移动一个小时。

LANGUAGE



您可以选择液晶显示屏上所使用的语言。

- 本摄像机提供了 [ENG[SIMP]] (简化英文)，以便当您在选项中无法找到您的本地语言时使用。

自定义个人菜单



您可以将想要的设定项目添加至个人菜单，并自定义个人菜单设定。如果将经常使用的设定项目添加到个人菜单，这将非常方便。

添加设定项目



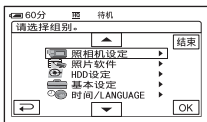

您可为  (动画)、 (静像) 或  (PLAY/EDIT) 最多添加 27 个设定项目。如果想要再添加，请删除不重要的设定项目。

- 1 触碰  → [P-MENU 设置] → [增加]。

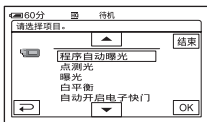

- 2 触碰  /  选择设定类别，然后触碰按 。





- 3 触碰  /  选择一个设定项目，然后触碰  → [是] → 。

此设定项目被添加到列表的最后。

删除设定项目

- 1 触碰  → [P-MENU 设置] → [删除]。

如果没有显示想要的菜单项目，请触碰  / 。

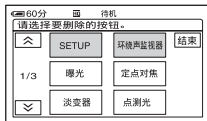

- 2 触碰您想要删除的设定项目。

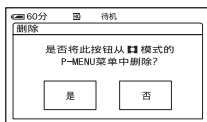

- 3 触碰 [是] → 。

• 您无法删除 [SETUP] 和 [P-MENU 设置]。

排列个人菜单上菜单项目的显示顺序

- 1 触碰 **[P-MENU]** → **[P-MENU 设置]** → **[分类]**。

如果没有显示想要的菜单项目, 请触碰 **[△]** / **[▽]**。

- 2 触碰您想要移动的设定项目。

- 3 触碰 **[▲]** / **[▼]** 将此设定项目移动到想要的位置。

- 4 触碰 **[OK]**。

若要对更多的项目进行分类, 请重复步骤 **2** 至 **4**。

- 5 触碰 **[结束]** → **[X]**。

• 您无法移动 **[P-MENU 设置]**。

初始化个人菜单设定 (复位)

触碰 **[P-MENU]** → **[P-MENU设置]** → **[复位]** → **[是]** → **[是]** → **[X]**。

创建播放列表

播放列表是播放从原动画中选出的您喜爱的动画列表。

播放列表 术语 (第 94 页)

- 切勿在编辑播放列表时取下电池组或交流适配器。否则可能损坏摄像机的硬盘。
- 播放列表中最多可以加入 99 个场景。
- 播放列表中无法加入静止图像。
- 如果从摄像机中删除原图像, 则这些图像将从播放列表中自动删除。

1 向下滑动 POWER 开关以点亮 (PLAY/EDIT) 指示灯。

出现 VISUAL INDEX 画面。

2 选择 (动画) 选项卡, 然后触碰 [编辑]。

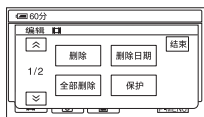

3 触碰 [添加]。

- 当 [添加] 未显示时, 触碰 / 以显示 [添加]。

4 选择要添加到播放列表中的场景。

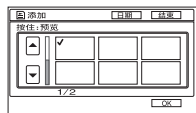

已选择的场景具有 标志。

- 如果按住图像的缩略图, 您可以查看图像。触碰 返回上一个画面。
- 您无法同时选择多个图像。

5 触碰 [OK] → [是]。

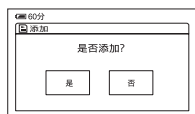

若要将按日期选择的所有图像添加到播放列表

在步骤 3 中触碰 [添加日期]。

删除播放列表中不需要的场景

1 向下滑动 POWER 开关以点亮 (PLAY/EDIT) 指示灯。

出现 VISUAL INDEX 画面。

2 触碰 (播放列表) 选项卡 → [编辑] → [清除]。

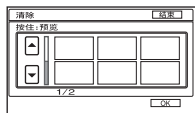

3 选择要从列表中删除的场景。

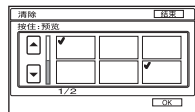

创建播放列表 (续)

已选择的场景具有✓标志。

- 如果按住图像的缩略图，您可以查看图像。触碰 [↶] 返回上一个画面。
- 您无法同时选择多个图像。

4 触碰 [OK] → [是]。

一次性删除全部场景

在步骤 2 中触碰 [全部清除] → [是]。

- 即使从播放列表中删除了图像，原始图像也不会发生变化。

更改播放列表中的顺序

1 向下滑动 POWER 开关以点亮 [PLAY/EDIT] 指示灯。

液晶显示屏上出现 VISUAL INDEX 画面。

2 触碰 [播放列表] 选项卡 → [编辑] → [移动]。

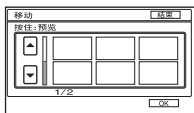

3 选择要移动的场景。

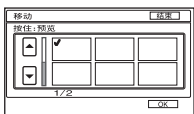

已选择的场景具有✓标志。

- 如果按住图像的缩略图，您可以查看图像。触碰 [↶] 返回上一个画面。
- 您无法同时选择多个图像。

4 触碰 [OK]。

5 用 [←]/[→] 选择指定的位置。

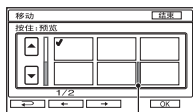

移动目标栏

6 触碰 [OK] → [是]。

- 当您选择了多个场景，场景将按照播放列表中出现的顺序移动。

播放播放列表

您可以播放播放列表。

1 滑动 POWER 开关以点亮 (PLAY/EDIT) 指示灯。

液晶显示屏上出现 VISUAL INDEX 画面。

2 触碰 (播放列表) 选项卡。

出现已添加到播放列表的场景列表。

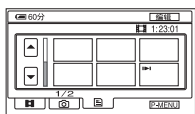

3 触碰您想要从此开始播放的图像。

当播放列表从所选场景播放到终点时，屏幕将返回到 VISUAL INDEX 画面。

- 您可以使用电脑将播放列表中的图像保存在 DVD 中。详细说明，请参阅“电脑应用程序指南”。

设定图像保护 (保护)

您可以保护所选择的图像不被删除 (第 41 页)。通过设定保护，您可以防止因失误而删除图像。

保护想要的图像

您可以对单独的图像设定保护。

1 滑动 POWER 开关以点亮 (PLAY/EDIT) 指示灯。

液晶显示屏上出现 VISUAL INDEX 画面。

2 触碰 [编辑] → [保护]。

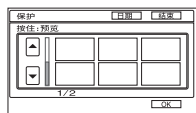

3 触碰您想要保护的图像。

选择的图像用  标志。

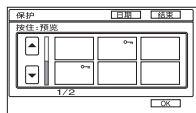



- 您无法同时选择多个图像。
- 如果按住图像的缩略图，您可以查看图像。触碰  返回上一个画面。

4 触碰 → [是]。

图像保护设定完成。

- 在 VISUAL INDEX 画面上，受保护的图像用  标志。

若要取消想要图像的保护

在步骤 3 中触碰有  标志的图像。 标志消失。

若要按日期取消想要图像的保护

在步骤 4 中触碰 [编辑] → [保护日期] → [关]。取消保护的图像上不会出现 。

按日期保护图像

您可以对按照录制日期选择的图像设定保护。

1 滑动 POWER 开关以点亮 (PLAY/EDIT) 指示灯。

液晶显示屏上出现 VISUAL INDEX 画面。

2 触碰 [日期]。

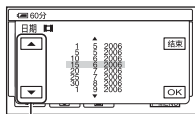

— 上一个/下一个
日期按钮

3 用上一个/下一个日期按钮选择要保护的日期，然后触碰 。

返回至 VISUAL INDEX 画面。

4 触碰 [编辑] → [保护日期] → [开]。

对按日期选择的文件夹中的所有图像设定保护。

- 在 VISUAL INDEX 画面上，受保护的图像用  标志。

复制到录像机 / DVD 设备

您可以将摄像机中的图像保存到录像机或 DVD 录像机。

使用随机提供的交流适配器将摄像机连接至电源插座进行此项操作 (第 12 页)。另请参阅所连接设备的使用说明书。

- 若要将图像数据保存在电脑上或使用电脑保存到 DVD, 请参阅“电脑应用程序指南”。
- 您不能使用 i.LINK 电缆。
- 由于您是通过模拟数据将数据复制到其他设备, 所以图像质量会下降。

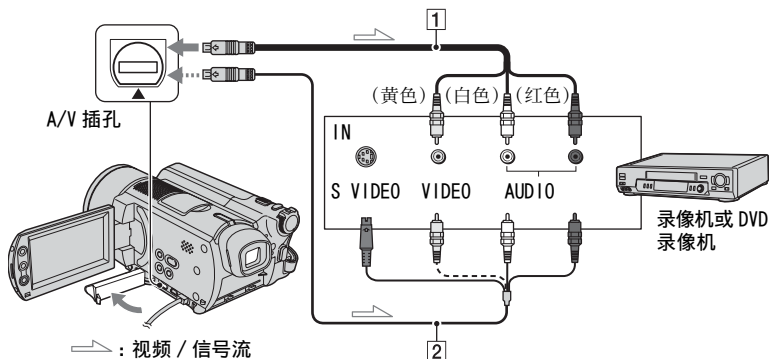

1 A/V 连接电缆 (提供)

连接至其他设备的输入插孔。

2 带有 S VIDEO 的 A/V 连接电缆 (选购)

当使用带有 S VIDEO 电缆的 A/V 连接电缆 (选购), 通过 S VIDEO 插孔连接至其他设备时, 将能产生比使用 A/V 连接电缆更高质量的图像。连接带有 S VIDEO 电缆的 A/V 连接电缆 (选购) 的白色和红色插头 (左 / 右音频) 和 S VIDEO 插头 (S VIDEO 信道)。不需要连接黄色插头。仅 S VIDEO 连接将不输出音频。

- 若要在所连接的监视设备的屏幕上隐藏画面指示 (如计数器等等), 请将 [显示输出] 设定为 [LCD 显示屏] (默认设定, 第 59 页)。
- 若要录制日期 / 时间和拍摄设定数据, 请在屏幕上显示这些内容 (第 58 页)。
- 当将摄像机连接至单声道设备时, 将 A/V 连接电缆的黄色插头连接至录像机或电视机上的视频输入插孔, 红色 (右声道) 插头或白色 (左声道) 插头连接至音频输入插孔。

1 向下滑动 POWER 开关以点亮

 (PLAY/EDIT) 指示灯。

根据播放设备设定 [电视形式]
(第 38 页)。

2 插入录像机或 DVD 录像机的录制介质。

如果录制设备有输入选择器, 请将选择器设定至输入模式。

3 用 A/V 连接电缆 (提供) 或带有 S VIDEO 的 A/V 连接电缆 (选购) 将摄像机连接至录像机 / DVD 设备。

- 将摄像机连接至录像机或 DVD 设备的输入插孔。
-

4 开始在摄像机上播放, 并将播放内容录制在录制设备上。

有关详细说明, 请参阅随录制设备提供的使用说明书。

5 复制结束时, 停止摄像机和录制设备。

- 复制图像后, 建议您将摄像机硬盘上不需要的图像删除 (第 41 页)。

从电视机或录像机 / DVD 设备录制图像 (仅适用于 DCR-SR100E)

您可以从录像机、电视机或 DVD 设备将图像或电视节目录制到摄像机的硬盘上。使用随机提供的交流适配器将摄像机连接至电源插座进行此项操作 (第 12 页)。另请参阅所连接设备的使用说明书。

- 在摄像机上, 您无法观看从电脑复制的图像。

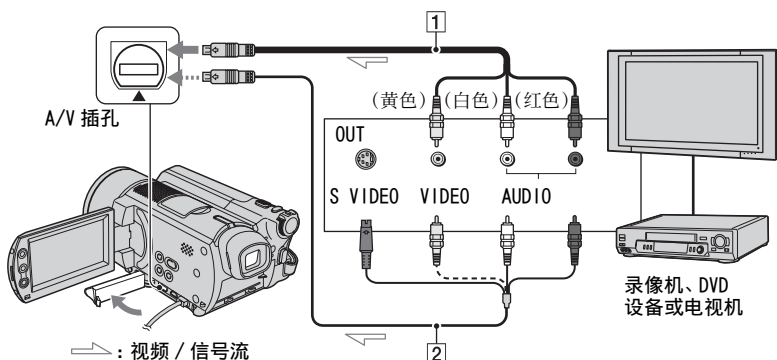

1 A/V 连接电缆 (提供)

连接至其他设备的输出插孔。

2 带有 S VIDEO 的 A/V 连接电缆 (选购)

当使用带有 S VIDEO 电缆的 A/V 连接电缆 (选购), 通过 S VIDEO 插孔连接至其他设备时, 将能产生比使用 A/V 连接电缆更高质量的图像。连接带有 S VIDEO 电缆的 A/V 连接电缆 (选购) 的白色和红色插头 (左 / 右音频) 和 S VIDEO 插孔 (S VIDEO 信道)。不需要连接黄色插头。仅 S VIDEO 连接将不输出音频。

- 您不能从没有输出插孔的电视机录制图像。
- 无法录制只允许录制一次或具有复制控制技术的电视节目。
- 当将摄像机连接至单声道设备时, 将 A/V 连接电缆的黄色插头连接至录像机或电视机上的视频输出插孔, 红色 (右声道) 插头或白色 (左声道) 插头连接至音频输出插孔。
- 本摄像机只能录制 PAL 节目源。例如, 无法正确录制法国的录像或电视节目 (SECAM)。关于电视机制式的详细说明, 请参阅第 86 页。
- 如果使用 21 针转接器输入 PAL 节目源, 则您需要双向 21 针转接器 (选购)。

从电视机或录像机 / DVD 设备录制图像 (仅适用于 DCR-SR100E)

1 用 A/V 连接电缆 (提供) ① 或带有 S VIDEO 的 A/V 连接电缆 (选购) ② 将摄像机连接至电视机或录像机 / DVD 设备。

- 将摄像机连接至电视机或录像机 / DVD 设备的输出插孔。

2 如果从录像机 / DVD 设备录制, 则请将录像带或 DVD 插入播放设备。

3 滑动 POWER 开关以点亮  (PLAY/EDIT) 指示灯。

4 触碰 [P-MENU] → [录制控制]。

如果将摄像机连接至具有 S VIDEO 插孔的设备, 请触碰 [SET] → [视频输入] → [S 视频] → 。

- 触碰 [SET] 更改录制模式或调节音量。
- 触碰 [SET] → [] (剩余容量) → [开], 以便始终显示硬盘剩余自由空间。

5 在播放设备上开始播放卡带或 DVD 光碟, 或者选择一个电视节目。

连接设备上播放的图像将出现在摄像机的液晶显示屏上。

6 在您想要开始录制的位置按 。

7 在您想要停止录制的位置触碰 。

8 触碰 [结束]。

- 按下 [拍摄] 的点和录制实际开始/停止的点可能存在时间偏差。
- 在录制过程中即使您按 PHOTO, 也无法将图像录制为静止图像。

打印录制的静止图像 (PictBridge 兼容打印机)

您可以使用 PictBridge 兼容打印机打印静止图像, 无需将摄像机连接至电脑。



PictBridge

使用随机提供的交流适配器将摄像机连接至电源插座进行此项操作。
打开打印机电源。

- 若要在静止图像复制到电脑后打印, 请参阅“电脑应用程序指南”。

将摄像机连接至打印机

1 滑动 POWER 开关打开摄像机。

- 无论  (动画) /  (静像) /  (PLAY/EDIT) 哪个位置亮起, 您都可以执行此项操作。

2 使用 USB 电缆 (提供) 将摄像机的  (USB) 插孔连接至打印机。

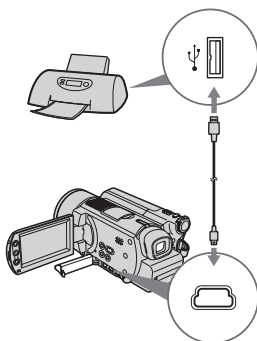

[USB 选择] 画面出现在液晶显示屏上。

3 触碰 [PictBridge 打印]。

连接完成时, 屏幕上出现  (PictBridge 连接)。

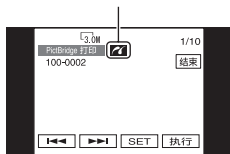

出现静止图像。

- 您也可以显示 [USB 选择] 画面: 触碰  → [SETUP] →  照片软件 → [USB 选择]。
- 我们将无法保证非 PictBridge 兼容机型的操作。

打印

1 用 / 选择要打印的图像。

2 触碰 [SET] → [打印份数]。

3 用 / 选择打印份数。

一个图像最多可以设定打印 20 份。

4 触碰 → [结束]。

若要在图像上打印日期, 则触碰 [SET] → [日期/时间] → [日期] 或 [日 / 时间] → .

5 触碰 [执行] → [是]。

当打印结束时, [打印中 ...] 消失并重新出现图像选择画面。您可以继续打印其他图像。

6 打印结束时, 触碰 [结束] → [结束]。

- 也请参阅所使用打印机的使用说明书。
- 当  在屏幕上时, 切勿试图进行以下操作。这些操作可能无法正确执行。
 - 操作 POWER 开关。
 - 从打印机上拔掉 USB 电缆 (提供)。
- 如果打印机停止工作, 请拔掉 USB 电缆 (提供), 关闭打印机电源再重新打开, 并从头开始重新操作。
- 如果您打印以 16:9 (宽荧幕) 比例录制的静止图像, 图像的左右两边可能被剪切掉。
- 有些型号的打印机可能不支持日期打印功能。详细说明, 请参阅打印机使用说明书。
- 无法打印文件尺寸为 2 MB 或更大的静止图像, 以及像素超过 2304 × 1728 的静止图像。
- PictBridge 是由摄影和成像产品协会 (CIPA) 建立的一个行业标准。您可以将打印机直接连接至数码摄像机或数码照相机, 而不管型号或生产厂商, 不使用电脑打印静止图像。

若要拔掉摄像机和打印机上的 USB 电缆

- ① 触碰 [结束]。
- ② 拔掉摄像机和打印机上的 USB 电缆。

连接外接设备的插孔

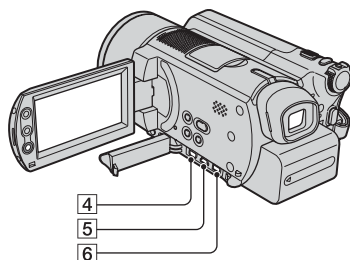
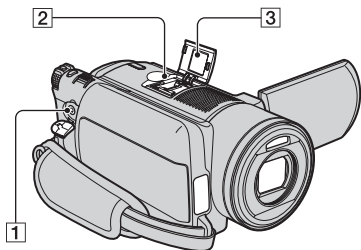

2... 打开热靴盖。

4**5****6**... 打开插孔盖。

1 REMOTE 插孔

- 连接其他选购附件。

2 Active Interface Shoe

Active Interface Shoe 将向摄像灯、闪光灯或麦克风等选购附件提供电源。附件可以随摄像机上的 POWER 开关操作而打开或关闭。详细说明，也可以参阅随附件提供的使用说明书。

- Active Interface Shoe 有一个牢固固定所安装附件的安全装置。若要连接附件，请向下按压附件并推到底端，然后拧紧螺丝。若要取出附件，请松开螺丝，向下按压附件，然后拔出附件。
- 当使用外接闪光灯（选购）进行录制时，请关闭外接闪光灯电源，防止录下充电噪音。
- 您无法同时使用外接闪光灯（选购）和内置闪光灯。
- 当连接了外接麦克风（选购）时，它将比内置麦克风优先（第 31 页）。

3 热靴盖

4 A/V（音频 / 视频）插孔（第 38, 67, 69 页）

5 Ψ (USB) 插孔（第 70 页）

6 DC IN 插孔（第 12 页）

故障排除

如果您在使用摄像机时遇到任何问题，请使用下表检查并解决问题。如果问题仍然存在，请取出电源并联络 Sony 经销商。

- 有关摄像机连接电脑，请参阅“电脑应用程序指南”。

将摄像机送修之前的注意事项

- 视问题而定，摄像机可能需要初始化或更换摄像机当前的硬盘。这时，储存在硬盘上的数据将被删除。请务必在将摄像机送修之前，将硬盘上的数据保存（备份）（第 40 页）到其他媒体上。我们不能保证您的硬盘数据不会有任何丢失。
- 修理摄像机时，我们为了改善状况，可能会查看硬盘上存储的最少量数据。但是，Sony 经销商不会复制或保存您的数据。

整体操作 / Easy Handycam

电源设定为开启时摄像机也无法操作。

- 从电源插座中拔掉交流适配器或取出电池组，约一分钟后重新连接。如果功能仍然无法工作，则使用尖头物按 RESET 按钮（第 33 页）。（如果按 RESET 按钮，全部设定都将复位，个人菜单项目除外。）
- 摄像机温度过高。关闭摄像机，并在凉爽的地方放置片刻。
- 摄像机温度过低。将摄像机移到温暖的场所，稍后再打开电源。

按钮无效。

- 在 Easy Handycam 操作过程中，只有有限的按钮可以使用。取消操作 Easy Handycam（第 23 页）。

您无法打开或关闭 Easy Handycam 操作。

- 在录制或通过 USB 电缆与其他设备进行通讯时无法打开或关闭 Easy Handycam 操作。

在 Easy Handycam 操作时设定被更改。

- 当您设定了 Easy Handycam 操作时，摄像机的有些设定将被恢复到默认设定（第 20 页）。
当您取消 Easy Handycam 操作时，设定将返回 Easy Handycam 操作之前的设定（第 23 页）。

[演示模式] 没有开始。

- 当 NIGHTSHOT 开关设定在 ON 时，您无法观看演示。将 NIGHTSHOT 开关设定到 OFF（第 30 页）。
- 将 POWER 开关设定到 （动画）。

在操作过程中，手感到振动或者听到轻微的声音。

- 这并不是一种故障。

摄像机发热。

- 这是由于电源已经开启较长时间。这并不是一种故障。关闭摄像机，并在凉爽的地方放置片刻。

电池 / 电源

电源无法打开。

- 电池组未装在摄像机上。将已经充电的电池组装入摄像机 (第 12 页)。
- 电池组已放电或电量不足。对电池组充电 (第 12 页)。
- 交流适配器的插头已经从电源插座中拔出。将其连接到电源插座上 (第 12 页)。

电源突然关闭。

- 当未操作摄像机约 5 分钟, 摄像机将自动关闭 (自动关机)。更改 [自动关机] (第 59 页), 或重新打开电源, 或使用交流适配器。
- 电池组已放电或电量不足。对电池组充电 (第 12 页)。

电池组充电时 CHG (充电) 指示灯不亮。

- 将 POWER 开关滑动到 OFF (CHG) (第 12 页)。
- 将电池组正确安装在摄像机上 (第 12 页)。
- 将电源线正确连接至电源插座。
- 电池充电完成 (第 12 页)。

电池组充电时 CHG (充电) 指示灯闪烁。

- 将电池组正确安装在摄像机上 (第 12 页)。如果问题仍然存在, 请从电源插座中拔掉交流适配器, 并联络 Sony 经销商。电池组可能损坏。

尽管剩余电池指示表示电池组有足够的电量进行操作, 但电源仍然频繁关闭。

- 剩余电池时间指示出现问题, 或电池组未充足电。重新对电池完全充电, 以纠正指示 (第 12 页)。

剩余电池时间指示未指示正确的时间。

- 环境温度太高或太低。这并不是一个故障。
- 电池组未充足电。重新对电池完全充电。如果问题仍然存在, 请换新的电池组 (第 12 页)。
- 视使用环境而定, 指示的时间可能不正确。打开或关闭液晶显示屏时, 约需要一分钟时间才能显示正确的剩余电池时间。

电池组快速放电。

- 环境温度太高或太低。这并不是一个故障。
- 电池组未充足电。重新对电池完全充电。如果问题仍然存在, 请换新的电池组 (第 12 页)。

摄像机连接至交流适配器时发生故障。

- 关闭电源, 并从电源插座中拔掉交流适配器。然后, 重新连接。

液晶显示屏 / 取景器

屏幕上出现未知的图像。

- 摄像机处于 [演示模式] (第 55 页)。触碰液晶显示屏。

屏幕上出现未知的指示。

- 可能是警告指示或信息 (第 83 页)。

图像保留在液晶显示屏上。

- 如果没有首先关闭电源便从电源插座中拔掉交流适配器或取出电池, 则会发生此情况。这并不是一种故障。

无法关闭液晶显示屏背光。

- 在 Easy Handycam 操作时 (第 20 页), 您无法按住 DISP/BATT INFO 来打开 / 关闭液晶显示屏背光。取消操作 Easy Handycam (第 23 页)。

触摸屏上未出现按钮。

- 轻轻按液晶显示屏。
- 按摄像机上的 DISP/BATT INFO (或遥控器上的 DISPLAY) (第 17, 37 页)。

触摸屏上的按钮未正常工作或全部无效。

- 调节屏幕 ([校准]) (第 90 页)。
- 如果更改图像的纵横比, 则触摸屏按钮的纵横比和指示也将切换到所选择的纵横比 (第 19 页)。

取景器中的图像不清晰。

- 拉出取景器 (第 16 页)。
- 使用取景器镜头调节杆调节镜头 (第 16 页)。



取景器中的图像消失。

- 当液晶显示屏处于打开状态时, 取景器中不显示图像。关闭液晶显示屏 (第 16 页)。

录制

也请参阅“录制过程中调节图像”(第 77 页)。

按 START/STOP 或 PHOTO 不录制动画 / 静止图像。

- 滑动 POWER 开关以点亮  (动画) 或  (静像) 指示灯。
- 摄像机正在将刚拍摄的图像记录到摄像机的硬盘。当液晶显示屏上出现 [捕获] 或  时无法按 PHOTO (第 23, 26 页)。
- 摄像机的硬盘已满。删除不需要的图像。或执行 [HDD 格式化] (第 55 页)。
- 摄像机温度过高。关闭摄像机, 并在凉爽的地方放置片刻。
- 摄像机温度过低。打开摄像机并放置一会儿。如果您仍然无法操作摄像机, 请将摄像机移到较温暖的场所。
- 产生湿气凝结。关闭摄像机, 并放置一小时左右。
- 文件夹编号显示 999, 文件编号显示 9999。删除图像 (第 41 页) 或执行 [HDD 格式化] (第 55 页)。
- 在 [跌落传感器] 处于激活状态时 (第 55 页), 您可能无法录制动画 / 静像。

停止录制后 ACCESS 指示灯仍亮着。

- 摄像机正在将刚拍摄的图像记录到摄像机的硬盘。指示灯亮着时, 切勿拔掉交流适配器或取下电池组。

视 POWER 开关的设定位置而定, 录制角度将会不同。

- 静止图像的录制角度比动画的角度要大。

录制静止图像时未听见快门声音。

- 将 [提示音] 设定至 [开] (第 59 页)。

闪光灯不工作。

- 以下情况无法用闪光灯进行录制:
 - 当录制动画时
 - [SUPER NS]
 - [COLOR SLOW S]
 - [数码效果]
 - [ 连续拍摄]
 - 装有转换镜头时
- 在以下情况下, 即使在 [闪光灯设置] 中设定了 [自动设定] 或 [防红眼], 闪光灯仍然不闪光:
 - NightShot
 - [聚光灯], [日落和月光] 或 [风景], 在 [程序自动曝光] 中
 - [曝光]
 - [点测光]
- 外接闪光灯 (选购) 电源未打开, 或未正确安装闪光灯。

实际的动画录制时间比预期估计的录制时间短。

- 在录制移动速度较快的对象时, 可用的录制时间可能会缩短 (第 13, 56 页)。

录制停止。

- 摄像机温度过高。关闭摄像机，并在凉爽的地方放置片刻。
- 摄像机温度过低。打开摄像机并放置一会儿。如果仍然无法录制，请将摄像机放置温暖的地方。
- 最长连续录制时间为 12 小时。
- 如果摄像机持续振动，则录制可能停止。
- 发生文件碎片。执行 [HDD 格式化] (第 55 页)。

在按 START/STOP 按钮和开始 / 停止录制动画的时刻之间存在时间偏差。

- 在本摄像机上，在按 START/STOP 按钮和实际开始 / 停止录制动画的时刻之间可能存在一点时间偏差。这并不是一个故障。

录制过程中调节图像

也请参阅“设定项目” (第 79 页)。

自动对焦无效。

- 将 [对焦] 设定至 [自动设定] (第 50 页)。
- 录制条件不适合自动对焦。手动调节焦点 (第 50 页)。

[STEADYSHOT] 无效。

- 将 [STEADYSHOT] 设定至 [开] (第 52 页)。
- 如果摄像机晃动得太厉害，即使将 [STEADYSHOT] 设定为 [开]，[STEADYSHOT] 也可能无效。

背光功能无效。

- 当您 [曝光] 设定为 [手动] (第 49 页) 或选择 [点测光] (第 48 页) 时，背光功能将被取消。
- 在进行 Easy Handycam 操作时，背光功能无效。取消 Easy Handycam 操作 (第 23 页)。

录制黑暗中的烛光或灯光时出现垂直带。

- 当对象和背景之间的对比度太高时会发生此现象。这并不是一个故障。

录制明亮的对象时出现垂直带。

- 此现象称为拖影效果。这并不是一个故障。

屏幕上出现微小的白点、红点、蓝点或绿点。

- 当您在 [SUPER NS] 或 [COLOR SLOW S] 中录制时会出现斑点。这并不是一个故障。

图像的颜色显示不正确。

- 将 NIGHTSHOT 开关设定到 OFF (第 30 页)。

屏幕上图像太亮，并且屏幕上未出现拍摄对象。

- 将 NIGHTSHOT 开关设定到 OFF (第 30 页)。

屏幕上图像太暗，并且屏幕上未出现拍摄对象。

- 液晶显示屏背光关闭。按住 DISP/BATT INFO 打开液晶显示屏背光 (第 16 页)。

发生闪烁或色彩改变。

- 在日光灯、钠灯或水银灯下用 [人像] 或 [体育课] 录制图像时发生此现象。在此情况下请取消 [程序自动曝光] (第 48 页)。

录制电视屏幕或电脑屏幕时出现黑带。

- 将 [STEADYSHOT] 设定至 [OFF] (第 52 页)。

遥控器

随机提供的遥控器无效。

- 将 [遥控] 设定至 [ON] (第 59 页)。
- 将电池的 +/- 极对准 +/- 标志插入电池舱 (第 91 页)。
- 移除遥控器和遥控感应器之间的所有障碍物。
- 遥控感应器不要对准直射阳光或顶灯等强光源。否则，遥控器可能无法正常工作。
- 取下转换镜头 (选购)，否则可能会阻挡遥控感应器。

使用随机提供的遥控器时，另一个 DVD 设备产生误动作。

- 将 DVD 设备设定为除 DVD 2 以外的遥控模式，或用黑纸盖住 DVD 设备的感应器。

播放

VISUAL INDEX 画面中的图像用 “[?]” 指示。

- 数据载入可能已经失败。当您关闭电源然后再重新打开时，可能会指示正确。
- ACCESS 指示灯打开之前或录制之后拔掉了交流适配器或取下了电池组。此操作可能会损坏图像数据并显示 [?]

在 VISUAL INDEX 画面中的图像上用 “[X]” 指示。

- 图像数据损坏。删除用 [X] 标志的图像 (第 41 页)。

在播放时没有声音或只听到很小的声音。

- 将 [多声道] 设定至 [立体声] (第 57 页)。
- 调高音量 (第 27 页)。
- 在关闭液晶显示屏时没有声音输出。打开液晶显示屏。
- 当您将 [麦克风参考电平] (第 57 页) 设定至 [低] 进行录音时，录制的声音可能难以听见。

图像数据

无法删除图像。

- 无法删除受保护的图像。取消图像保护（第 66 页）。

未正确指示数据文件名称。

- 如果目录结构不符合摄像机标准，则仅显示文件名称。
- 文件损坏。
- 本摄像机不支持此文件格式（第 88 页）。

数据文件名称闪烁。

- 文件损坏。
- 本摄像机不支持此文件格式（第 88 页）。

设定项目

设定项目呈灰色。

- 在当前状态下，您无法选择灰色项目。

[MENU] 未显示。

- 在进行 Easy Handycam 操作过程中，只能操作有限的操作。取消 Easy Handycam 操作（第 23 页）。

无法使用[程序自动曝光]。

- [程序自动曝光] 不能与以下设定同时使用：
 - NightShot
 - [SUPER NS]
 - [COLOR SLOW S]
 - [老电影]
- 在将 POWER 开关设定为 （静像）时，[体育课] 将无效。

无法使用 [点测光]。

- [点测光] 不能与以下设定同时使用：
 - NightShot
 - [SUPER NS]
 - [COLOR SLOW S]
- 如果您设定 [程序自动曝光]，[点测光] 则自动设定为 [自动]。

无法使用 [曝光]。

- [曝光] 不能与以下设定同时使用：
 - NightShot
 - [SUPER NS]
 - [COLOR SLOW S]
 - 如果您设定 [程序自动曝光], [曝光] 则自动设定为 [自动]。
-

无法使用 [白平衡]。

- [白平衡] 不能与以下设定同时使用：
 - NightShot
 - [SUPER NS]
-

无法使用 [定点对焦]。

- [定点对焦] 不能与 [程序自动曝光] 同时使用。
-

无法使用 [SUPER NS]。

- NIGHTSHOT 开关未设定在 ON。
 - [SUPER NS] 不能与以下设定同时使用：
 - [淡变器]
 - [数码效果]
-

[COLOR SLOW S]操作不正常。

- [COLOR SLOW S] 在漆黑的地方可能无法正常操作。使用 NightShot 或 [SUPER NS]。
 - [COLOR SLOW S] 不能与以下设定同时使用：
 - [淡变器]
 - [数码效果]
 - [程序自动曝光]
 - [曝光]
 - [点测光]
-

无法使用 [自拍]。

- [ 自拍] 不能与 [淡变器] 同时使用。
-

无法使用 [淡变器]。

- [淡变器] 不能与以下设定同时使用：
 - [SUPER NS]
 - [COLOR SLOW S]
 - [数码效果]

无法使用 [数码效果]。

- [数码效果] 不能与以下设定同时使用：
 - [SUPER NS]
 - [COLOR SLOW S]
 - [淡变器]
- [老电影] 不能与以下设定同时使用：
 - [程序自动曝光]
 - [图像特技效果]



无法使用 [图像特技效果]。

- [图像特技效果] 不能与 [老电影] 同时使用。

无法观看 [环绕声监视器]。

- 如果未在 5.1 声道环绕声录制模式下录制或者未与 [淡变器] 同时使用，则无法观看 [环绕声监视器]。

无法调节 [LCD 背景亮度]。

- 当使用交流适配器时，或者 POWER 开关设定在  (动画) 或  (静音) 时将液晶显示屏板面向外打开时，您无法调节 [LCD 背景亮度]。

编辑动画和静止图像

场景无法添加到播放列表。

- 已经添加的场景超过 99 个。请删除不需要的场景 (第 41, 63 页)。

无法删除场景。

- 无法删除受保护的图像。取消图像保护 (第 66 页)。

复制 / 连接至其他设备

液晶显示屏或取景器上未显示来自所连接设备的图像 (仅适用于 DCR-SR100E)。

- 触碰  → [录制控制] (第 70 页)。

将摄像机连接到电视机时，播放的纵横比不正确。

- 根据电视机设定 [电视形式] (第 38 页)。

来自所连接设备的图像无法缩放。

- 不能在摄像机上缩放从其他设备上输入的场景。

播放时没有声音。

- 如果只通过 S VIDEO 插头连接设备，将无法输出音频。也要连接 A/V 连接电缆的白色和红色插头 (第 38, 67 页)。

使用 A/V 连接电缆无法正确复制。

- A/V 连接电缆未正确连接。确保 A/V 连接电缆连接至正确的插孔，例如，连接至从中复制图像设备的输出插孔，或连接至用于复制来自本摄像机图像另一设备的输入插孔（第 67, 69 页）。

其他

发出五秒钟提示音。

- 摄像机温度过高。关闭摄像机，并在凉爽的地方放置片刻。
- 摄像机出现某些故障。关闭后重新打开，然后重新操作摄像机。

警告指示和信息

自检显示 / 警告指示

如果液晶显示屏上或取景器中出现指示，请检查以下各项。

有些故障您可以自行修理。如果您已经尝试了几次，但问题仍然存在，请联络 Sony 经销商或当地授权的 Sony 服务机构。

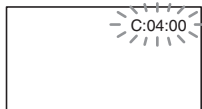

C: (或 E:) □□:□□ (自检显示)

C:04:□□

- 电池组不是“InfoLITHIUM”电池组。请使用“InfoLITHIUM”电池组（第 89 页）。
- 将交流适配器的 DC 插头安全连接到摄像机的 DC IN 插孔（第 12 页）。

C:13:□□

- 撤除电源。重新连接电源，然后重新操作摄像机。

C:32:□□

- 撤除电源。重新连接电源，然后重新操作摄像机。

E:20:□□/E:31:□□/E:40:□□/
E:61:□□/E:62:□□/E:91:□□/
E:94:□□

- 发生了您不能修理的故障。请联络 Sony 经销商或当地授权的 Sony 服务机构。并向他们提供以“E”开头的 5 位数代码。

100-0001 (与文件有关的警告指示)

慢闪

- 文件损坏。
- 文件无法读取。

(与摄像机硬盘有关的警告) *

快闪

- 摄像机中的硬盘可能发生了错误。

(与摄像机硬盘有关的警告) *

快闪

- 摄像机的硬盘已录满。
- 摄像机中的硬盘可能发生了错误。

(电池电量警告)

慢闪

- 电池组即将耗尽。
- 视操作环境或电池情况而定，即使还有约 20 分钟剩余时间， 也可能闪烁。

(高温警告)

慢闪

- 摄像机温度正在升高。关闭摄像机，并在凉爽的地方放置片刻。

快闪*

- 摄像机温度过高。关闭摄像机，并在凉爽的地方放置片刻。

(低温警告)

快闪

- 摄像机温度过低。使摄像机温度升高。

(与闪光灯有关的警告指示) *

慢闪

- 仍在充电。

快闪

- 闪光灯有些问题。

(与摄像机晃动警告有关的警告指示)

- 光线不足，很容易发生摄像机晃动。请使用闪光灯。

- 摄像机不稳定，因此容易产生摄像机晃动。用双手持稳摄像机拍摄图像。但是摄像机晃动警告指示仍不消失。

* 当屏幕上出现警告指示时听到旋律声（第 59 页）。

警告信息说明

如果屏幕上出现警告信息，请按照说明操作。

■ 电池

请使用“InfoLITHIUM”电池组。
(第 89 页)

电池电量低。(第 12, 89 页)

旧电池。请使用新电池。(第 89 页)

■ 硬盘

 驱动器错误。重新打开电源。

- 硬盘发生了问题。关闭电源后重新打开。

 过热。无法存取 HDD。

 温度低。无法存取 HDD。

 禁止录制

- 摄像机硬盘发生了问题。关闭电源后重新打开。

 HDD 已满。无法录制。

- 删除不需要的图像(第 41 页)。

 动画场景数量已满。无法录制。

- 删除不需要的图像(第 41 页)。

动画文件夹已满。无法录制动画。

- 删除不需要的图像(第 41 页)或执行[HDD 格式化]。

 静止场景数量已满。无法录制。

- 删除不需要的图像(第 41 页)。

静像文件夹已满。无法录制静像。

- 删除不需要的图像(第 41 页)或执行[HDD 格式化]。

 禁止录制动画

- 由于摄像机硬盘的限制，无法录制动画。不过，您可以录制静止图像。

 禁止录制静像

- 由于摄像机硬盘的限制，无法录制静止图像。不过，您可能可以录制动画。

没有有效的可用文件。

- 图像文件已被删除。

格式错误。请进行格式化。

- 摄像机硬盘的设定与默认格式不同。执行[HDD 格式化](第 55 页)可能让您使用摄像机。

数据错误

- 在摄像机硬盘读取或写入过程中发生错误。

存取错误

- 在摄像机硬盘读取或写入过程中发生错误。

图像管理文件已损坏。是否创建新的文件?

- 图像管理文件损坏。触碰[是]时，建立了新的图像管理文件。当建立了新的管理文件，摄像机硬盘上录制的旧的图像将无法播放。(图像文件未损坏。)在此情况下，请按照“电脑应用程序指南”中“将图像复制到电脑”中的步骤将图像文件复制到电脑。

 缓冲区溢出

- 跌落传感器感觉到摄像机跌落，您可能无法录制图像。将跌落传感器设定为[关]，您可能可以再次录制图像。

正在恢复数据  避免振动。

- 如果数据写入执行错误，您的摄像机将试图自动恢复数据。

无法恢复数据

- 数据写入摄像机硬盘失败。已经尝试恢复数据，但没有成功。

■ PictBridge 兼容打印机

请检查所连接的设备。

- 关闭打印机再重新打开，然后拔掉 USB 电缆(提供)，再重新连接。

请将摄像机连接到 PictBridge 兼容打印机。

- 关闭打印机再重新打开，然后拔掉 USB 电缆（提供），再重新连接。

错误 - 取消打印作业。

- 请检查打印机。

无法打印。请检查打印机。

- 关闭打印机再重新打开，然后拔掉 USB 电缆（提供），再重新连接。

■ 闪光灯

正在充电... 不能录制静像。

- 在闪光灯正在充电时，您试图录制静止图像。

闪光灯无法充电。不能使用。

- 闪光灯发生故障，无法充电。

已安装镜头附近。不能使用闪光灯。

- 当装有转换镜头（选购）或滤光镜（选购）时，闪光灯无效。

■ 镜盖

镜盖未完全打开。关闭电源再重新开启。
（第 15 页）

镜盖未关闭。重新打开电源。
（第 15 页）

■ Easy Handycam

无法启动 Easy Handycam 模式。
（第 20 页）

无法取消 Easy Handycam 模式。
（第 20 页）

使用 USB 时无法进入 Easy Handycam。
（第 20 页）

USB 连接时无法取消 Easy Handycam。
（第 20 页）

在进行 Easy Handycam 操作时无效
（第 20 页）

■ 其他

☞ 请连接交流适配器。

- 电池电量较低时，您试图对摄像机硬盘进行格式化。请使用交流适配器作为电源，以防在操作过程中电池用光。

禁止播放

- 只能播放本摄像机录制的图像。

播放列表已满

- 不能创建超过 99 个场景的播放列表。

受保护数据

- 数据受保护（第 65 页）。

禁止复制。

- 无法将受版权保护的图像复制到摄像机上。

已经添加到  模式的 P-MENU 中。

跌落传感器已启动。USB 功能关闭。

按结束按钮并断开 USB 连接。

- 当 USB 连接时，您无法执行 One Touch DVD Burn。

海外使用本摄像机

电源

您可以使用随本摄像机提供的交流适配器，在 AC 100 V 至 240 V, 50/60 Hz 范围内，在任何国家 / 地区使用本摄像机。

关于电视机制式

本摄像机为 PAL 制式摄像机。如果您想要在电视机上观看所播放的图像，则电视机也必须是带有 AUDIO/VIDEO 输入插孔的 PAL 制式电视机。

系统	使用地
PAL	澳大利亚, 奥地利, 比利时, 中国, 捷克共和国, 丹麦, 芬兰, 德国, 荷兰, 香港, 匈牙利, 意大利, 科威特, 马来西亚, 新西兰, 挪威, 波兰, 葡萄牙, 新加坡, 斯洛伐克共和国, 西班牙, 瑞典, 瑞士, 泰国, 英国等
PAL - M	巴西
PAL - N	阿根廷, 巴拉圭, 乌拉圭
NTSC	巴哈马群岛, 玻利维亚, 加拿大, 中美洲, 智利, 哥伦比亚, 厄瓜多尔, 圭亚那, 牙买加, 日本, 韩国, 墨西哥, 秘鲁, 苏里南, 台湾, 菲律宾, 美国, 委内瑞拉等
SECAM	保加利亚, 法国, 圭亚那, 伊朗, 伊拉克, 摩纳哥, 俄罗斯, 乌克兰等

设定为当地时间

在海外使用本摄像机时，通过设定时差，您可以将时钟快速设定至当地时间。在 \odot 时间 / LANGUAGE 中设定 [时区设定] 和 [夏令时] (第 18 页)。

全球时差

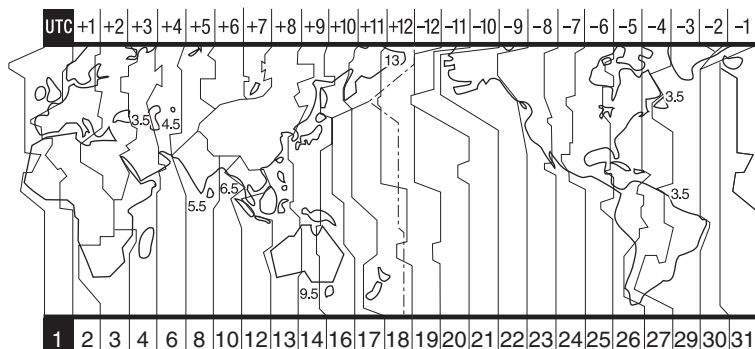

区域代码	时区差	区域设定
1	GMT	里斯本, 伦敦
2	+01:00	柏林, 巴黎
3	+02:00	赫尔辛基, 开罗
4	+03:00	莫斯科, 内罗毕
5	+03:30	德黑兰
6	+04:00	阿布扎比, 巴库
7	+04:30	喀布尔
8	+05:00	卡拉奇, 伊斯兰堡
9	+05:30	加尔各答, 新德里
10	+06:00	阿拉木图, 达卡
11	+06:30	仰光
12	+07:00	曼谷, 雅加达
13	+08:00	北京, 香港, 新加坡
14	+09:00	汉城, 东京
15	+09:30	阿德莱德, 达尔文
16	+10:00	墨尔本, 悉尼

区域代码	时区差	区域设定
17	+11:00	所罗门岛
18	+12:00	斐济, 惠灵顿
19	-12:00	埃尼威托克, 夸贾林岛
20	-11:00	中途岛, 萨摩亚群岛
21	-10:00	夏威夷
22	-09:00	阿拉斯加
23	-08:00	洛杉矶, 提华纳
24	-07:00	丹佛, 亚利桑那
25	-06:00	芝加哥, 墨西哥城
26	-05:00	纽约, 波哥大
27	-04:00	圣地亚哥
28	-03:30	圣约翰
29	-03:00	巴西利亚, 蒙特维利亚
30	-02:00	费尔南多群岛
31	-01:00	亚述尔群岛

摄像机硬盘 / 文件夹中的文件结构

文件 / 文件夹结构如下所示。在摄像机上录制 / 播放图像时，您通常不需要理解文件 / 文件夹的结构。若要连接电脑欣赏静止图像或动画，请参阅“电脑应用程序指南”，然后使用提供的应用程序。

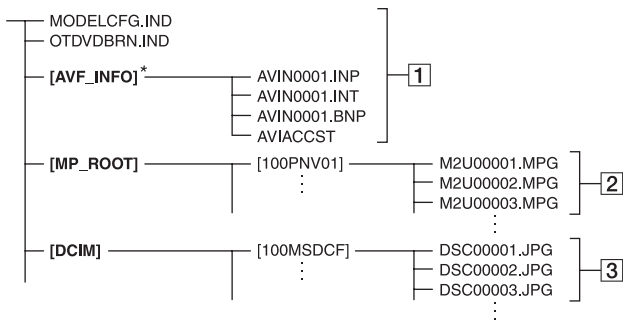

1 图像管理文件

如果您删除这些文件，您将无法正确录制 / 播放图像。

* 此文件默认为隐藏文件，通常不显示。

2 动画文件 (MPEG2 文件)

文件扩展名为“.MPG”。最大为 2GB。当文件超过 2GB 时，此文件将被分开。

文件编号自动上升。当文件编号超过 9999 时，将建立另一个文件夹来保存新的动画文件。

文件夹名称上升：[100PNV01] → [101PNV01]

3 静止图像文件 (JPEG 文件)

文件扩展名为“.JPG”。文件编号自动上升。当文件编号超过 9999 时，将建立另一个文件夹来储存新的图像文件。

文件夹名称如下所示升高：
[100MSDCF] → [101MSDCF]

- 切勿使用电脑对摄像机硬盘进行格式化。否则可能无法正常操作。
- 当电脑屏幕上未显示文件扩展名，请参阅“电脑应用程序指南”中的“故障排除”。
- 切勿从电脑复制摄像机硬盘上的文件。操作将无法保证。
- 当文件夹数量显示 999，文件编号超过 9999，则可能无法录制。在此情况下，请执行 [HDD 格式化] (第 55 页)。

仅适用于 DCR-SR90E:

- 切勿从电脑复制摄像机硬盘上的文件。

- 将 USB 电缆连接到电脑，在摄像机硬盘上将 [USB 选择] 设定为 [HDD] (第 54 页)，您便能从电脑进行存取。
- 切勿不使用提供的电脑应用程序，通过电脑修改摄像机上的文件或文件夹。图像文件可能遭到破坏，或无法播放。
- 如果不使用提供的电脑应用程序执行以上操作，则操作将无法保证。
- 删除图像文件时，请参阅第 41 页上的步骤。切勿从电脑直接删除摄像机上的图像文件。

关于“InfoLITHIUM”电池组

本摄像机与“InfoLITHIUM”（P 系列）电池组兼容。

本摄像机只能使用“InfoLITHIUM”电池组才能操作。

“InfoLITHIUM”P 系列电池组带有

 标志。

什么是“InfoLITHIUM”电池组？

“InfoLITHIUM”电池组是锂离子电池组，它具有在摄像机和选购的交流适配器/充电器（选购）之间传递操作情况信息的功能。

“InfoLITHIUM”电池组能根据摄像机的使用情况计算出电源消耗，并以分钟为单位显示剩余电池时间。

电池组充电

- 开始使用摄像机之前必须对电池组进行充电。
- 建议在 10°C 到 30°C 的环境温度内对电池组充电，直到 CHG（充电）指示灯熄灭。如果您超出此温度范围对电池组充电，则可能无法对电池组进行有效的充电。
- 充电完成后，请断开摄像机上 DC IN 插孔的电缆连接，或取出电池组。

电池组的有效使用

- 当环境温度为 10°C 或更低时，电池组性能将下降，可使用的时间将缩短。在此情况下，请采取下列措施之一，以便能延长电池组的使用时间。
 - 将电池组装入袋中使其变暖，在马上要开始拍摄时再将电池组插入摄像机。
 - 请使用大容量电池组：NP-PP71/NP-PP90（选购）。
- 经常使用液晶显示屏或经常进行播放、快进或后退操作将会加快电池组消耗。建议使用大容量电池组：NP-PP71/NP-PP90（选购）。
- 当摄像机未在拍摄或播放时，必须将 POWER 开关设定至 OFF（CHG）。当摄像机处于待机模式或播放暂停时，仍要消耗电池。
- 在进行实际录制之前，请准备超过录制时间两至三倍的备用电池，并进行试拍。
- 切勿让电池组碰水。此电池组不防水。

剩余电池时间指示

- 如果剩余电池时间指示表示电池组仍有足够的电量进行操作，但电源却消失，则请重新对电池完全充电，以使剩余电池时间指示正确显示。但请注意，如果电池组长时间在高温中使用或一直处在完全充电状态，或者频繁使用该电池组，有时也将无法恢复正确的电池指示。剩余电池时间指示仅视作近似拍摄时间。
- 尽管剩余电池时间还有 20 分钟左右，但根据操作条件、周围温度和环境的不同，指示剩余电池时间已不多的  标志有时也会闪烁。

如何存放电池组

- 如果电池组长时间不使用，请每年对电池组进行一次完全充电并在摄像机上将电量耗尽，以保持功能正常。若要存放电池组，请将其从摄像机上取下，然后放在干燥、凉爽的地方。
- 若要在摄像机上将电池用完，请将摄像机定在录制等待状态，并在 SETUP 画面的  基本设定中的 [自动关机] 设定为 [无]，直至电源关闭（第 59 页）。

电池寿命

- 电池寿命是有限的。随着电池的不断使用和时间推移，电池的容量会渐渐下降。当电池的可用时间大幅度缩短时，其原因可能是电池组已经达到了其寿命的终点。请购买新的电池组。
- 电池寿命会根据存放方法、使用情况和每个电池组的使用环境而发生变化。

保养和预防措施

关于使用和维护

- 切勿在以下场所使用或存放摄像机和附件。
 - 任何过热或过冷或潮湿的地方。切勿将摄像机和附件暴露在温度超过 60°C 的地方，如直射阳光下，热源附近或停在太阳下的汽车内。否则可能会引起故障或变形。
 - 靠近强磁场或机械震动。摄像机可能出现故障。
 - 靠近强无线电电波或辐射。摄像机可能无法正常录制。
 - 靠近 AM 接收机和视频装置。可能产生干扰。
 - 在沙滩或满是灰尘场所。如果沙子或灰尘进入摄像机，则可能出现故障。有时，这种故障将无法修复。
 - 窗户旁或室外，液晶显示屏、取景器或镜头可能会暴露在直射阳光下。这样将损坏取景器或液晶显示屏的内部机构。
 - 非常潮湿的地方。
 - 使用 DC 7.2 V (电池组) 或 DC 8.4 V (交流适配器) 操作摄像机。
 - 对于 DC 或 AC 操作，请使用这些说明书中所建议的附件。
 - 切勿弄湿摄像机，例如被雨水或海水淋湿。如果弄湿摄像机，则可能出现故障。有时，这种故障将无法修复。
 - 如果有任何固体或液体进入机壳内，请拔掉摄像机电源插头，并请 Sony 经销商检查后方可继续使用。
 - 避免粗暴操作、拆卸、改装、物理震动或锤打、掉落、在其上践踏等冲击。必须特别当心镜头。
 - 摄像机不使用时，请将 POWER 开关设定保持在 OFF (CHG) 处。
 - 切勿用毛巾包住摄像机进行操作。否则可能造成热量积聚在内部。
 - 当要断开电源线连接时，请抓住插头拔，不要拉电源线。
 - 切勿在电源线上放置任何重物而损坏电源线。
 - 保持金属触点清洁。
 - 保持遥控器和纽扣电池远离幼儿。如果有儿童意外吞食电池，请立即就医。
 - 如果电池的电解液渗漏，
 - 请联络当地授权的 Sony 服务机构。
 - 洗去可能已经接触皮肤的液体。
 - 如果液体进入眼睛，请用大量的水冲洗并就医。
- 若长时间不使用本摄像机
- 不时打开摄像机电源，并进行操作，如播放光碟或进行录制约 3 分钟。
 - 存放摄像机之前请将电池电量耗尽。

湿气凝结

如果将摄像机直接从寒冷的场所带入温暖的场所，摄像机内部可能产生湿气凝结。这可能会导致摄像机出现故障。

■ 关于湿气凝结注意事项

当您从寒冷的场所带入温暖的场所时（反之亦然），或在潮湿的场所使用摄像机时可能会产生湿气凝结，如下所示：

- 将摄像机从滑雪场带入用取暖设备取暖的场所。
- 将摄像机从开空调的汽车或房间带入户外炎热的场所。
- 在暴风或阵雨后使用摄像机。
- 在炎热或潮湿的场所使用摄像机。

■ 如何防止湿气凝结

当您从寒冷的场所带入温暖的场所时，请将摄像机装入塑料袋并封紧袋口。当塑料袋内的空气温度达到周围温度时再打开塑料袋（约一小时后）。

■ 如果已产生湿气凝结

关闭摄像机，并放置一小时左右。

关于液晶显示屏



- 请勿用力按液晶显示屏。否则会出现模糊，并可能导致摄像机故障。
- 如果在寒冷的地方使用摄像机，液晶显示屏上可能会出现余像。这不是一种故障。
- 在使用摄像机时，液晶显示屏的背面可能会发热。这不是一种故障。

■ 若要清洁液晶显示屏

如果指印或灰尘弄脏液晶显示屏，请使用清洁布（选购）清洁液晶显示屏。使用液晶显示屏清洁套件（选购）时，切勿将清洁液直接涂在液晶显示屏上。请使用蘸有液体的清洁纸。

■ 关于液晶显示屏调整（校准）

触摸屏上的按钮无法正常工作。如果发生此情况，请按照以下步骤操作。建议在操作过程中使用随机提供的交流适配器将摄像机连接至电源插座。

- ① 滑动 POWER 开关以点亮  (PLAY/EDIT) 指示灯。
- ② 拔掉摄像机上除交流适配器以外的所有电缆。
- ③ 触碰 [PMENU] → [SETUP] →  基本设定 → [校准]。

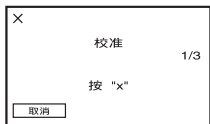

- ④ 用细小的物体，如“Memory Stick Duo”的一角，触碰屏幕上显示的“x”。
- “x”的位置发生改变。
按一下[取消]即可取消。

如果您未按在正确的点上，请重新尝试校准。

- 切勿使用尖锐工具校准液晶显示屏。否则可能损坏屏幕的表面。
- 如果旋转了液晶显示屏，或者将液晶显示屏面朝外设置，则您将无法校准液晶显示屏。

关于处理外壳

- 如果外壳弄脏，请用软布用水稍稍蘸湿进行清洁，然后用干布将外壳擦干。
- 避免以下操作，以免损坏表面。
 - 使用稀释剂、汽油、酒精、化学织物、驱虫剂、杀虫剂和遮光剂等化学产品。
 - 双手沾有上述物质时操作摄像机。
 - 外壳长时间接触橡胶或乙烯物。

镜头的维护与存放

- 在下列情况中，用软布擦拭镜头的表面：
 - 镜头表面有指印。
 - 在炎热或潮湿的场所
 - 镜头暴露在含盐空气中，如海边。
- 将镜头存放在通风良好，不受污物或灰尘影响的地方。
- 为了防止发霉，请按照上述说明定期清洁镜头。建议一个月操作一次摄像机，以长期保持其最佳状态。

若要对预装的充电电池进行充电

本摄像机有一个预装的充电电池，即使 POWER 开关设定至 OFF (CHG)，也能保持日期、时间和其他设定。当摄像机在使用时，预装的充电电池始终在充电，但是如果摄像机未在使用，则此电池将渐渐放电。如果约 3 个月内从未使用过摄像机，则充电电池将完全放电。但是，即使预装充电电池未充电，摄像机操作也不会受到影响，只是不要录制日期。

■ 步骤

用随摄像机提供的交流适配器将摄像机连接到电源插座，然后将摄像机 POWER 开关关闭持续 24 小时以上。

更换遥控器电池

- ① 按住锁扣，将手指甲插入缝隙中拉出电池框。
- ② 将新电池+面朝上放入。
- ③ 将电池框插回遥控器，直至听到喀嗒声。

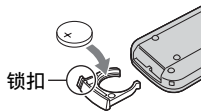

警告

如果粗暴对待电池，则可能引起电池爆炸。切勿充电、拆卸或丢弃在火中。

- 本遥控器使用纽扣锂电池 (CR2025)。切勿使用 CR2025 以外的电池。
- 当锂电池电量微弱时，遥控器的操作距离会缩短，或者遥控器可能无法正常操作。在此情况下，请更换 Sony CR2025 锂电池。使用其他电池可能存在着火或爆炸的危险。

规格

系统

视频压缩格式

MPEG2/JPEG (静止图像)

硬盘

30 GB

音频压缩格式

Dolby Digital 2/5.1 声道
Dolby Digital 5.1 Creator

视频信号

PAL 彩色, CCIR 标准

录制格式

动画
MPEG2-PS

静止图像

Exif^{*1} Ver.2.2

录制 / 播放时间

HQ: 约 440 分钟
SP: 约 650 分钟
LP: 约 1 250 分钟

动画 / 静止图像可录制数量

动画: 最多 9 999
静止图像: 最多 9 999

取景器

电子取景器
彩色

成像设备

5.9 mm (1/3 型) CCD (电荷耦合器)
总数:
约 3 310 000 像素
有效像素 (动画, 4:3):
约 2 050 000 像素
有效像素 (动画, 16:9):
约 2 060 000 像素
有效像素 (静像, 4:3):
约 3 050 000 像素
有效像素 (静像, 16:9):
约 2 290 000 像素

镜头

Carl Zeiss Vario-Sonnar T*
滤光镜直径: 30 mm
光学: 10×, 数字: 20×, 120×
F=1.8-2.9

聚焦长度

f = 5.1 - 51 mm
转换为 35 mm 照相机时
动画:
42.8 - 495 mm (16:9)^{*2}
45 - 450 mm (4:3)
静止图像:
40.6 - 406 mm (16:9)
37 - 370 mm (4:3)

色温

[自动设定], [单键结合], [室内]
(3 200 K), [室外] (5 800 K)

最低照明

5 lx (F1.8)
0 lx (在 NightShot 功能中)

^{*1} “Exif” 是一种静止图像的文件格式, 是由 JEITA (Japan Electronics and Information Technology Industries Association) 建立。此格式的文件可以在录制时加入摄像机设定等附加信息。

^{*2} 在 16:9 模式中, 焦距数字是从广角像素中得出的实际数字。

• 经 Dolby Laboratories 授权制造。

输入 / 输出连接器

DCR-SR90E

音频 / 视频 / 输出

10 针连接器
视频信号: 1 Vp-p, 75 Ω (欧姆), 非平衡
亮度信号: 1 Vp-p, 75 Ω (欧姆), 非平衡
色度信号: 0.3 Vp-p, 75 Ω (欧姆), 非平衡
音频信号: 327 mV (负载阻抗 47 kΩ (千欧姆) 时), 输出阻抗低于 2.2 kΩ (千欧姆)

USB 插孔

小型 B

REMOTE 插孔

立体声微型插孔 (Ø 2.5 mm)

DCR-SR100E

音频 / 视频输入 / 输出

10 针连接器
输入 / 输出自动切换
视频信号: 1 Vp-p, 75 Ω (欧姆), 非平衡
亮度信号: 1 Vp-p, 75 Ω (欧姆), 非平衡
色度信号: 0.3 Vp-p, 75 Ω (欧姆), 非平衡
音频信号: 327 mV (阻抗 47 kΩ (千欧姆) 时), 输入阻抗大于 47 kΩ (千欧姆), 输出阻抗小于 2.2 kΩ (千欧姆)

USB 插孔

小型 B

REMOTE 插孔

立体声微型插孔 (Ø 2.5 mm)

液晶显示屏

图像

6.9 cm (2.7 型, 纵横比 16:9)

总像素

123 200 (560 × 220)

常规

电源要求

7.2 V (电池组) 8.4 V (交流适配器)

平均功率消耗 (使用电池组时)

使用液晶显示屏拍摄录制时
4.1 W
取景器
3.7 W

操作温度

0°C - + 40°C

存放温度

-20°C - +60°C

尺寸 (约)

82 × 69 × 149 mm (高 × 宽 × 深)

质量 (约)

535 g, 仅主机

615 g, 包括 NP-FP60 充电电池

随机附件

请参阅第 11 页。

交流适配器AC-L200**电源要求**

AC 100 - 240 V, 50/60 Hz

电流消耗

0.35 - 0.18 A

功率消耗

18 W

输出电压

DC 8.4 V*

操作温度

0°C - + 40°C

存放温度

-20°C - +60°C

尺寸 (约)

48 × 29 × 81 mm (宽 × 高 × 深) 不包括突出部位

质量 (约)

170 g 不包括电源线

* 请查看交流适配器上的标签以了解其他规格。

充电电池组**NP-FP60****最大输出电压**

DC 8.4 V

输出电压

DC 7.2 V

容量

7.2 wh (1 000 mAh)

尺寸 (约)

31.8 × 33.3 × 45.0 mm (宽 × 高 × 深)

质量 (约)

80 g

操作温度

0°C - + 40°C

类型

锂离子

设计和规格如有变更, 恕不另行通知。

关于商标

- “Handycam”和“HANDYCAM”是 Sony Corporation 的注册商标。
- “InfoLITHIUM”是 Sony Corporation 的商标。
- “Memory Stick Duo”是 Sony Corporation 的商标。
- “ImageMixer for HDD Camcorder”是 Pixela Corporation 的商标。
- Dolby 和双 D 标志是 Dolby Laboratories 的商标。
- Dolby Digital 5.1 Creator 和 Dolby Digital Stereo Creator 是 Dolby Laboratories 的商标。

在此提及的所有其他产品名称可能是其各自公司的商标或注册商标。此外, 在本手册的各处, 不再加上™和“®”。

有关许可注意事项

未经 MPEG LA, L.L.C., 250 STEELE STREET, SUITE 300, DENVER, COLORADO 80206 授予 MPEG-2 专利组合中的适用专利许可, 除非客户个人使用, 严禁以符合 MPEG-2 标准的任何方式将本产品用于套装媒体的视频信息编码。

术语

■ 5.1 声道环绕声录制

一个用 6 个扬声器播放声音的系统, 3 个扬声器在前面 (左、右和中间), 2 个扬声器在后面 (右和左), 另外一个附加的超低音扬声器, 算作 0.1 声道用作 120 Hz 或更低的频率。超低音扬声器仅算作 0.1 声道, 因为其播放波段较窄。全面的音频再现比立体声更逼真, 立体声仅产生从一边到另一边的声音移动。

■ 保护

防止删除图像数据的一项设定。

■ 播放列表

从原动画中选择您喜爱的动画列表。它能使原始录制数据的编辑更为简单, 如更改播放顺序。

■ Dolby Digital

由 Dolby Laboratories Inc. Sound 研发的音频编码 (压缩) 系统, 能以各种格式进行录制, 从 5.1 声道环绕到 2 声道立体声或单声道。

■ Dolby Digital 5.1 Creator

由 Dolby Laboratories Inc. 研发的声音压缩技术, 在保留高品质声音时能更有效压缩音频。此项技术能更有效地使用摄像机的硬盘空间, 录制 5.1 声道环绕声。由 Dolby Digital 5.1 Creator 制作的 DVD 能在与 Dolby Digital 5.1 兼容的 DVD 设备上播放。如果您拥有 5.1 声道系统 (如家庭影院系统), 则您可以欣赏到强劲的声音。

■ 格式化

从摄像机硬盘删除所有录制的图像数据, 并恢复原有的储存容量的过程。您可以使用 [HDD 格式化] 对摄像机硬盘进行初始化 (第 55 页)。

■ JPEG

JPEG 是指 Joint Photographic Experts Group, 静止图像压缩 (数据容量缩小) 标准。硬盘 Handycam 以 JPEG 格式录制静止图像。

■ 扩展名

“.” 后面文件名最后三个字母。摄像机上录制的动画文件的扩展名是 “.MPG”, 静止图像为 “.JPG”。如果您无法在文件名中看见扩展名, 请参阅“电脑应用程序指南”。

■ 录制模式

通过在录制之前设定录制模式, 您便可以选择图像质量。有 3 种模式: HQ (高质量), SP (标准播放) 和 LP (长时间播放)。录制质量越高, 录制时间越短。

■ MPEG2

MPEG 是指 Moving Picture Experts Group, 是视频 (动画) 和音频编码 (图像压缩) 的标准组。有 MPEG1 (标准定义) 和 MPEG2 (高标准定义) 格式。硬盘 Handycam 以 MPEG2 格式录制动画。

■ Photomovie

一个系列的静止图像 (JPEG 格式) 转换并重新保存为一个动画 (MPEG 格式), 这样便可以在其他 DVD 设备或电脑上播放。创建 Photomovie 在不支持 JPEG 播放的 DVD 设备上观看静止图像。转换为 Photomovie 的静止图像幻灯片一样连续播放。分辨率略有降低。

■ PictBridge

PictBridge 是用于从数码相机到打印机直接进行打印而创建的一个标准。通过连接 PictBridge 兼容打印机, 您可以不使用电脑打印静止图像 (第 70 页)。

■ 碎片

硬盘的一个状况,在此状况中,文件在硬盘中被分割成碎片。您可能无法正确保存图像。您可以执行 [HDD 格式化] (第 55 页) 来解决此状况。

■ 缩略图

减小图像尺寸,以便您能够同时观看到许多图像。VISUAL INDEX 画面使用能够缩略图显示系统。

■ USB 2.0

USB 2.0 是连接各种设备的一项标准。当您的电脑与 USB 2.0 兼容,则您可以以很高的速度在电脑之间传送数据。

■ VBR

VBR 是指 Variable Bit Rate,是根据录制的场景自动控制比特率(规定时间段内录制的的数据量)的录制格式。对于快速移动的视频,将使用大量的磁碟空间产生清晰的图像,因此录制时间缩短。

■ VISUAL INDEX

此功能将显示已经录制的动画或静止图像的图像,因此您可以选择那些您想要播放的场景。

索引

数字

12 个图像	59
16:9 宽荧幕	19
21 针转接器	39
4:3	19
4 声道麦克风	31
5.1 声道环绕声	94
5.1 声道环绕声录制	31
6 个图像	59

A

A/V 插孔	38, 67, 69, 72
A/V 连接电缆	11, 38, 67, 69
ACCESS 指示灯	26
Active Interface Shoe	72
按日期搜索想要的图像	28

B

BACK LIGHT 按钮	31
BATT (电池) 释放杆	13
白平衡	49, 80
白色渐变	53
版权	3
保存图像	10, 40
保护	65, 94
保养	90
备份	请参阅保存图像
变焦	30
变焦链接	59
标准	52, 53
播放	24, 27
播放列表	63, 94
播放	65
清除	63
添加	63
选项卡	24
移动	64
播放时间	14
播放缩放	32

C

CD-ROM	11
CHG (充电) 指示灯	12
COLOR SLOW S (Color Slow Shutter)	51, 80
操作确认提示音	参阅提示音
插孔	72
插孔盖	12
程序自动曝光	48, 79
持握摄像机	15
充电电池组	参阅电池
充电时间	13
触摸屏	17
初始化 (复位)	33
存储器剩余容量	59

D

DC IN 插孔	12, 72
DC 插头	12
DISP/BATT INFO	16, 17, 33
Dolby Digital	94
Dolby Digital 5.1	
Creator	31, 94
DVD BURN	54
打印	70
淡变器	53, 80
单键结合	49
低	57
点测光 (灵活点测光)	48, 79
电池	
BATTERY INFO	33
电池组	12
剩余电量	33
电动变焦控制杆	30

电脑

 参阅 “电脑应用程序指南”

电脑应用程序指南	2
电视机	38
电视机制式	86
电视形式	38
电源	86
电源插座	12
电源线	12
跌落传感器	55
定点对焦	50, 80
动画	
录制	22, 26
拍摄模式 (录制模式)	56
动画替换静像较亮区	54
动画文件	88
对电池充电	12
对焦	50, 77
多声道	57

E

Easy Handycam 操作	20, 45
EASY 按钮	20
EUROCONNECTOR	39

F

发射器	37
防红眼	50
风景	48
副声音	57
复制	67

G

高原	4
个人菜单	44, 61
复位	62
排列顺序	62
删除	61
添加	61
个人菜单按钮	35
格式化	55, 94
固定曝光	参见点测光
广角	30
规格	92

H

HDD	55
HDD 格式化	55
HDD 设定	55
HDD 信息	55
HQ	56
海滩和滑雪场	48
海外使用	86
黑白	54
黑色渐变	53
红外线夜摄灯 (NightShot 灯)	51
划变	53
幻灯片放映	32
幻灯片放映按钮	25, 27, 32
环绕声监视器	57, 81

I

ImageMixer for HDD Camcorder	11
“InfoLITHIUM” 电池组	89

J

基本设定	56
校准	90
JPEG	88, 94
计数器	35
挤压	58
肩带	32
交流适配器	11, 12
警告信息	83
警告指示	83
镜盖	15, 26
精细	53
镜像模式	32
静像设定	52
静止图像	
录制	23, 26
图像尺寸	53
图像质量	53
静止图像可录制数量	35
静止图像文件	88
聚光灯	48
绝缘片	37

K

扩展名	88, 94
-----	--------

L

LANGUAGE	60
蜡笔画效果	54
LCD / 取景器设定	57
LCD 背景亮度	57, 81
LCD 亮度	57
LCD 色彩	57
LCD 显示屏	59
LP (长时间播放)	56
老电影	54

连接

打印机	70
电脑	参见“电脑应用程序指南”
电视机	38
录像机 / DVD 设备	67, 69
连续分级曝光	52
连续拍摄	52
标准	52
连续分级曝光	52
浏览	34
浏览删除	34
录像操作按钮	35
录制	22, 26
录制格式	92
录制控制	70
录制模式	56, 94
录制时间	13

M

MPEG2	88, 94
马赛克	54
麦克风参考电平	57

N

NightShot	30
NIGHT SHOT 开关	30
NTSC	86
内置 4 声道麦克风	33
钮扣锂电池	91

P

P.MENU	参阅个人菜单
PAL	86
PHOTO 按钮	23, 26, 37
Photomovie (照片动画)	94
PictBridge	70, 94
PictBridge 打印	55
POWER 开关	12

索引 (续)

拍摄灯	33, 59
拍摄模式	56
拍摄数据	58
曝光	49, 80

Q

清空 HDD	56
取景器	16
亮度	57
取景器镜头调节杆	16
取景器背景亮度	57
取景器宽荧幕显示	57
全球时差	87
全速	58

R

REMOTE 插孔	72
RESET	33
日期索引	28
热靴盖	72
人像 (柔和肖像)	48
日落和月光	48
日期 / 时间	18, 58
日期和时钟设定	18
软件	请参阅“电脑应用程序指南”

S

S VIDEO 插孔	67, 69, 38
S VIDEO 电缆	38, 67, 69
SETUP 操作方向	59
SP	56
START/STOP	22, 26
STEADYSHOT	52, 77
SUPER NS (Super NightShot)	51, 80
三脚架	32
删除	10, 34, 41
闪光灯	30
闪光灯设置	50
闪光度	50

上一个 / 下一个按钮	25, 27
上一个 / 下一个日期按钮	28, 42, 66
设定	44
个人菜单	44, 61
HDD 设定	55
基本设定	56
静像设定	52
设定项目	46
时间 / LANGUAGE	60
使用设定项目	44
照片软件	53
照相机设定	48
深褐色图像	54
剩余电量	33
时间 / LANGUAGE (语言)	60
室内	49
视频输出 / 显示屏	59
湿气凝结	90
时区设定	60
室外	49
数据代码	18, 36, 58
数码变焦	51
数码效果	54, 81
碎片	95
缩略图	59, 95

T

调节背光的曝光	31
提供项目	11
提示音	59
体育课 (体育课)	48
图标	参见显示指示
图像尺寸	53
图像管理文件	88
图像特技效果	54, 81
图像质量	53

U

USB1.1	58
USB2.0	58, 95
USB 插孔	70, 72
USB 电缆	11, 70
USB 速度	58
USB 选择	54

V

VBR	95
VISUAL INDEX	24, 27, 95

W

WIDE SELECT	19
完全充电	13
文件	88
无线麦克风	31
无线遥控器	参阅遥控器

X

夏令时	18, 60
显示	59
显示输出	59
显示指示	35, 36
信箱形式	57

Y

焰火	48
演示模式	55
扬声器	33
遥控	59
遥控感应器	33
遥控器	37
液晶显示屏	16
液晶显示屏背光	16
音量	25, 27
硬盘	8
应用程序	请参阅“电脑应用程序指南”
预装的充电电池	91

远摄30

Z

照片软件
(图像应用程序)53

照相机设定48

重叠53

主声音57

准备

电脑

..... 参见 “*电脑应用程序指南*”

摄像机11

自动关机59

自动开启电子快门50

自检显示83

自拍51, 80

纵横比19